

Посвящается

моим дорогим энтузиастам, друзьям и единомышленникам, смело вставшим на путь осознания и постижения глобалистики и ее центрального ядра и вектора мирового развития – геоэкономики. Кто осознал новые реалии, у того нет проблем с выбором стратегии и программ действия в XXI веке: глобалистика и геоэкономика тому порукой

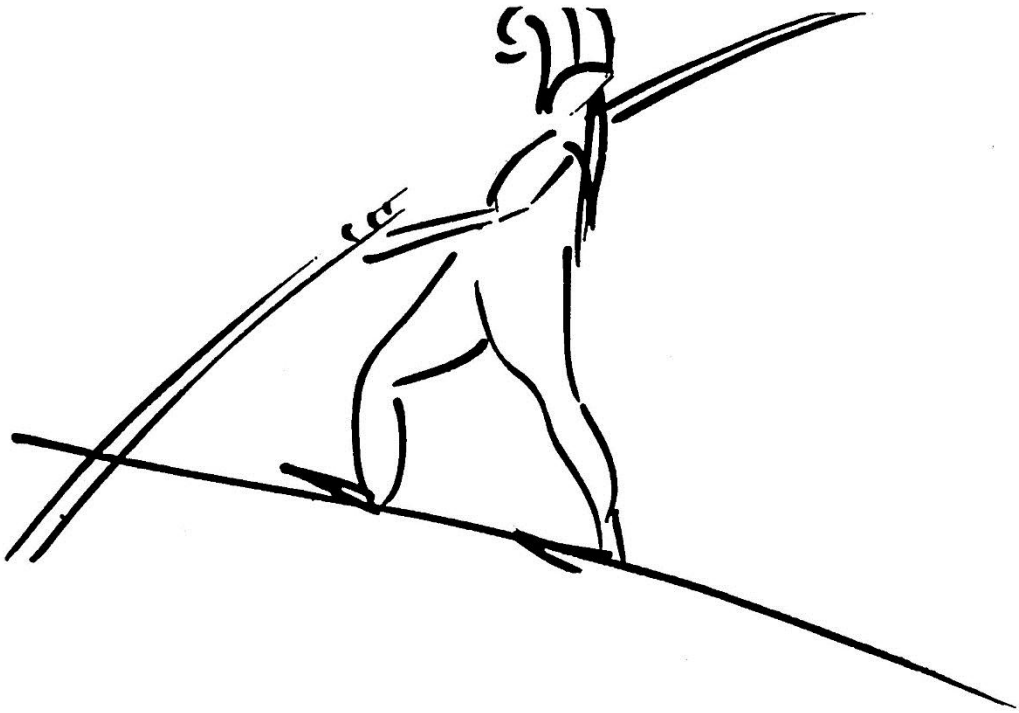

Х. 17.14

Рисунок автора книги



Э. Г. Кочетов

Автопортрет

Эрнест Георгиевич Кочетов

Ученый, известный в российских и мировых научных сообществах. Творец и разработчик новой геоэкономической научной парадигмы, новых направлений становления современной общественной науки. Автор общепризнанных в научном мире монографий, учебников, докладов, статей, энциклопедических словарей. Создатель новых подходов к мировоззрению и миропониманию, к выработке механизмов и технологий для достижения понимания людей.

Президент общественной академии наук геоэкономики и глобалистики, доктор экономических наук, действительный член Российской академии естественных наук (РАЕН).

Родился в Сибири, учился на Урале: в Челябинском политехническом институте (ЧПИ, сейчас – Южно-Уральский государственный университет) и в Москве: ВАВТ (Всероссийская академия внешней торговли). Работал на предприятиях Свердловска, Челябинска, Москвы, а с середины 1970-х годов – в сфере внешнеэкономических связей. Участвовал в подготовке и реализации крупномасштабных проектов с ведущими зарубежными фирмами, работая и посещая центры делового мира (США, Китай, Германия, Бельгия, Италия, Франция, Швеция, Дания, Испания, Югославия, страны СЭВ). С конца 1980-х годов работает в крупных государственных структурах, в том числе в Госкомиздате (зам. начальника внешнеэкономического главка), Государственной внешнеэкономической комиссии Совета Министров СССР, Министерстве экономического развития и торговли Российской Федерации, Национальном исследовательском университете (НИУ) «Высшая школа экономики».

Разработка Эрнестом Кочетовым теоретических и методологических основ новейших дисциплин: геоэкономики, геофинансов, геологистики, глобалистики, диалогистики, гуманитарной космологии послужили основанием оригинальной научной школы в российском общественном науковедении (школы Эрнеста Кочетова).

Особая ценность исследований Э. Кочетова – их актуальный прикладной характер в сфере формирования новых концептуальных начал и подходов к стратегии развития, выработки стратегических решений и программ действия для достижения национальной, региональной и глобальной безопасности.

*Новый Ренессанс не за горами –
повсюду прорываются его симптомы
и уже улавливаются шаги
приближения Нового Человека,
Человека дела, творца и гармонии*



Рисунок автора книги

Regional Public Organization
“Public Academy of Geoeconomical and Globalistical Sciences”

Ernest KOCHETOV

BREXIT

*As a symptom of global Transfiguration - the first
flashes on the new horizons of world development*

Scientific Monograph

Moscow
2017

Эрнест КОЧЕТОВ

BREXIT

*Как симптом глобального Преображения – первые
всполохи на новых горизонтах мирового развития*

Научная монография

Moscow
2017

Рекомендовано к изданию
Региональной общественной организацией «Общественная академия наук
геоэкономики и глобалистики»

Рецензенты:

Доктор экономических наук, профессор **Е.В. Сапир**
(Ярославский государственный университет им. П.Г. Демидова)
Доктор исторических наук, профессор **Ю.П. Бокарев**
(Институт экономики РАН)

Кочетов Э.Г.

BREXIT: Как симптом глобального Преображения – первые всполохи на новых горизонтах мирового развития. Научная монография / Э.Г. Кочетов; Обществ. акад. наук геоэкономики и глобалистики. – Москва, 2017. – 174 с.

Автор поднимает вопрос судьбы мировых интеграционных группировок (союзов, альянсов, ассоциаций) в условиях мировых (глобальных) трансформаций. Особо подчеркивается ущербность и опасность геополитических воззрений и устремлений мировых элит, и, как противовес этому, – выход на приоритетные позиции мирового развития геоэкономических (кластерно-сетевых) моделей. Дается оригинальная интерпретация (догадка, гипотеза) выхода Великобритании из Европейского Союза (Brexit) как симптом геоэкономического реформирования и Глобального Преображения, как первые ренессансные сполохи на новых горизонтах бытия.

Автор – Эрнест Георгиевич Кочетов, доктор экономических наук, директор Центра стратегических исследований геоэкономики, Президент Общественной академии наук геоэкономики и глобалистики, Председатель Совета по глобальным проблемам XXI века (геоэкономика и цивилизация).

Книга обращена к широкому кругу научной общественности, политическим и государственным деятелям, бизнесменам и аналитикам, преподавателям, студентам, аспирантам и докторантам гуманитарных специальностей.

© Кочетов Э.Г. Интернет-версия, 22 декабря 2016
© Кочетов Э.Г. (текст и рисунки), 2017

СОДЕРЖАНИЕ

От автора к моим Читателям! (8)

Введение (9)

1. ИНТЕГРАЦИОННЫЕ ГРУППИРОВКИ

(*геоэкономическое переформатирование*) (12)

1.1. Интеграционные группировки на мировой арене и их генезис
(*общий теоретический и методологический контур*) (14)

1.2. Brexit, далее везде: судьба интеграционных группировок
– уход в другие координаты (30)

Заключение (40)

Эпилог (44)

Глоссарий (48)

2. НАУЧНЫЙ И СПРАВОЧНЫЙ АППАРАТ (55)

Приложения (57)

Приложение 1. Исследователи и их работы, заложившие основы
русской школы геоэкономики (57)

Приложение 2. О резонансных статьях Эрнеста Кочетова, посвященных
судьбе интеграционных группировок вообще и Brexit, в частности
(*Отклики, мнения, рецензии, размышления*) (62)

Приложение 3. ”Брекзит” как симптом и начальный импульс
геоэкономических преобразований. Сборник статей участников
совместного онлайн-семинара Финансового университета при
Правительстве Российской Федерации и Ярославского
государственного университета им. П.Г. Демидова (30 ноября 2016
года, Москва – Ярославль) (85)

Сборник статей участников совместного Онлайн-семинара – новая
страница в развитии русской научной геоэкономической школы
(*комментарий Эрнеста Кочетова*) (138)

Приложение 4. Общественная академия наук геоэкономики и
глобалистики (142)

Приложение 5. По мировым городам и весям вослед своих книг ... (145)

Приложение 6. Содержание книги: Кочетов Э.Г. ТЕМЫ! Пролонгация
поиска и праксиология мирового преобразования (167)

Summary (172)

Annotation (172)

Аннотация книги (172)



От автора к моим Читателям!

Мы живем в мире событий! Мириады их проходят мимо нас – они случаются, но не становятся предметом нашего досужего любопытства. И вот, вдруг, выхвачено одно из них: Brexit – Великобритания, залог мирового «европейства», «мирового Запада», вдруг стала «выламываться» из Европейского Союза, не спросясь, и ни с кем не посоветовавшись!

И мир, отбросив занимавшие его проблемы, вдруг переключился на это событие: что это, откуда накатило, и что за подземное, титанические силы стали освобождаться, разрывая европейское единство.

Казалось бы, загадка? Ан нет! Если внимательно заглянуть в подноготную Brexit, да еще вооружиться новейшей методологической и теоритической оптикой (призмами), то все становится по местам – постепенно проявляются истоки, побудительные мотивы, последствия и прочее случившегося.

И такие «призмы» разработаны российской геоэкономической школой: призма первая – *«геоэкономическая парадигма мирового развития»*, и призма вторая – *«эволюция государственных форм»*. Они проясняют феномен Brexit – идет переформатирование интеграционной группировки под названием «Европейский Союз» в новые институциональные формы. В их основании – *геоэкономический тренд* мирового развития. И Brexit это только первая ласточка, первая «проба пера» – своего рода проба геоэкономических сил: идет выход интеграционных структур и мира в целом на новые горизонты бытия – мир вступает в новую фазу, фазу Преображения!

В этой книге, книге-гипотезе (научной догадке), автор делает попытку донести эту мысль до читателя, и тем самым в определенной мере прояснить ситуацию.

Искренне Ваш

Эрнест Кочетов
Москва, 16 декабря 2016 г.



Введение

Рассказать о таком грандиозном событии как Brexit не так-то просто! Тем более в сжатом, попятном и доходчивом виде. Нужно знать общий пейзаж (фон) события, его хронологию, знаковые (реперные) точки проявления и т.д.

Если заглянуть в мировые и отечественные СМИ, то мы найдем все это – кропотливейшим образом идет фиксация Brexit, дается проекция его на политические, социальные, экономические, военно-стратегические и прочие стороны международной жизни. И что характерно, – первоначальная общая тональность этих изысков – изумление, растерянность, испуг, ситуация близкая к шоку.

Но проходит первая горячка, первые эмоции, и анализ событий Brexit входит в спокойное аналитическое русло – за дело берется наука, фундаментальная наука! И многое проясняется.

Постепенно приходит осознание: Великобритания только по формальным признакам стала «выламываться» из интеграционной группировки, имя которой «Европейский Союз». Но в том-то и дело, что Великобритании «выламываться» некуда – от глобального, кластерно-сетевого мира не спрячешься, от него ни одна страна уйти не может! Тем более Великобритания – один из общепризнанных лидирующих игроков на финансово-экономической мировой арене.

Другое дело – переиначивание приоритетов: никто не хочет отвечать за геополитические (милитаристские) устремления элит интеграционной группировки в целом, так и отдельных ее участников. Изматывание, изнурение глобальным военно-промышленным комплексом мировой экономики и ее национальных звеньев имеет предел! Охотников «таскать каштаны из огня» становится все меньше! Мир поменялся: с тем, чтобы выжить в стремительно глобализирующемся мире, в его всеохватной инновационно-воспроизводственной геоэкономической среде, нужно вовремя очнуться, перестроиться, и своевременно занять геоэкономическую нишу. *Открывается стратегическая перспектива: формирование и справедливое перераспределение мирового дохода, извлекаемого на «растянутых» глобальных и региональных инновационно-воспроизводственных цепях.*

Для российской интеллектуальной мысли такая трактовка события Brexit становится понятной, особо характерной, о чем свидетельствуют первые реальные шаги по осмыслению события Brexit.

Так, в интернете на Информационно-аналитическом портале Viperson.ru были опубликованы две статьи: 1) *ИНТЕГРАЦИОННЫЕ ГРУППИРОВКИ НА МИРОВОЙ АРЕНЕ И ИХ ГЕНЕЗИС (общий теоретический и методологический контур)* и 2) *Brexit, далее везде: судьба интеграционных группировок – уход в другие координаты»*¹.

¹ Кочетов Э.Г. ИНТЕГРАЦИОННЫЕ ГРУППИРОВКИ НА МИРОВОЙ АРЕНЕ И ИХ ГЕНЕЗИС (общий теоретический и методологический контур) // www.viperson.ru 09 августа 2016 г.; <http://viperson.ru/articles/integratsionnye-gruppirovki-na-mirovoy-arene-i-ih-genezis-obschii-teoreticheskiy-i-metodologicheskii-kontur>; Кочетов Э.Г. «Brexit, далее

Эти статьи вызвали интерес со стороны специалистов-международников, научных и образовательных структур. Появились отклики на эти работы: отзывы и рецензии, мнения и размышления по поводу поднимаемым в статьях проблем. Автор не преминул собрать их воедино и опубликовать².

Более того, эти статьи стали определённым импульсом к проведению 30 ноября 2016 года совместного Онлайн-семинара Финансового университета при Правительстве Российской Федерации и Ярославского государственного университета им. П.Г. Демидова. С инициативой организовать и провести семинар с повесткой «**”Брекзит” как симптом и начальный импульс геэкономических преобразований**» выступили – д.э.н, профессор *Ирина Зотовна Ярыгина* (Финансовый университет) и д.э.н, профессор *Елена Владимировна Сапир* (Ярославский госуниверситет). Активное участие в работе семинара приняли преподаватели и студенты обеих вузов: состоялось обсуждение проблемы Brexit, и в его контексте судьбы интеграционных мировых группировок. Сборник статей участников совместного онлайн-семинара опубликован в интернете³.

Отклики на статьи и выступления участников совместного онлайн-семинара составили общую объёмную мозаику события Brexit, и главное – сделана попытка обнажить центральный «нерв» случившегося, а именно, начало геэкономического реформирования интеграционных группировок как симптом, преддверие качественной трансформации мира, его Преображения. И здесь самое существенное, главное то, что ярко проявилось желание молодых участников онлайн-семинара вникнуть в суть дела – об этом говорят их выступления на семинаре.

К чему я так подробно акцентирую внимание читателей на предыстории появления книги? Да к тому, что у меня под рукой скопился уникальный материал, и грех было не отобразить все это в форме небольшой книги, и, тем самым, зафиксировать новую страницу в развитии российской школы геэкономии. Страница это ценна тем что центральную роль в ее создании

езде: судьба интеграционных группировок – уход в другие координаты» // www.viperson.ru 04 октября 2016 г. <http://viperson.ru/articles/brexit-dalee-vezde-sudba-integratsionnyh-gruppirovok-uhod-v-drugie-koordinaty>; Эта статья была опубликована также в Интернет-издании «Вся Европа», 2016, №10 (114), <http://alleuropalux.org/?p=13741>; на сайте Российского совета по международным делам, «Блог Эрнеста Кочетова» http://russiancouncil.ru/blogs/ernest-kochetov/?id_4=2972 В Ежегоднике: Россия: тенденции и перспективы развития. Ежегодник. Вып. 11. / РАН. ИНИОН. – М., 2016. – Ч. 3. С.147-151, https://www.academia.edu/30465925/Россия_тенденции_и_перспективы_развития._Ежегодник._Вып._11._РАН._ИНИОН._М._2016._Ч._3_и_др.

² См.: О резонансных статьях Эрнеста Кочетова, посвященных судьбе интеграционных группировок вообще и Brexit, в частности (*Отклики, мнения, рецензии, размышления*) // www.viperson.ru 05 декабря 2016 г., <http://viperson.ru/articles/o-rezonansnyh-statyah-ernesta-kochetova-posvyaschennyh-sudbe-integratsionnyh-gruppirovok-voobsche-i-brexit-v-chastnosti-otkliki-mneniya-retsenzii-razmyshleniya>

³ Первая публикация сборника: Информационно-аналитический портал Viperson.ru: www.viperson.ru, 12 декабря 2016 <http://viperson.ru/articles/brekzit-kak-simptom-i-nachalnyy-impuls-geekonomicheskikh-preobrazovaniy>

сыграли выступления молодых, начинающих свой путь в науке студентов двух ведущих вузов России. *Нарождается новое поколение молодых ученых, чья неукротимая энергия познания окружающего мира даст им счастливый шанс оставить в этом прекрасном мире свой яркий, неизгладимый след.*

Структурное построение книги. Все моменты предыстории нашли отражение в структуре книги. Имеющемуся материалу придана определенная стройность, равновесие, акцентированы размышления автора и целой когорты первоклассных специалистов-международников по проблеме судьбы мировых интеграционных группировок в контексте события Brexit.

Книга делится на два раздела:

Раздел 1. ИНТЕГРАЦИОННЫЕ ГРУППИРОВКИ (геоэкономическое переформатирование). Этот раздел выстроен на базе двух вышеотмеченных статей автора.

И раздел 2. НАУЧНЫЙ И СПРАВОЧНЫЙ АППАРАТ. В нем помещены: Отклики специалистов на событие Brexit; Сборник статей участников совместного онлайн-семинара; информация об Общественной академии наук геоэкономики и глобалистики; дан Перечень книг автора с их обложками, аннотациями и некоторые маршруты путешествия автора вослед своих книг по мировым городам и весям; показана структура книги автора «ТЕМЫ», в которой дается развернутая тематическая мозаика проблем, и призыв молодых энтузиастов к творчеству, постижению мира, нас окружающего. Составная часть раздела 2 – Summary, Contents и Annotation.

В Заключении расставляются акценты, подчеркнуты главные, по мнению автора, моменты, проясняющие суть, истоки, побудительные мотивы и направленность события Brexit, его влияние на судьбу мировых интеграционных структур и мира в целом.

В Эпilogue сделана попытка оттолкнуться от события Brexit и высветить надвигающуюся парадигмальную смену бытия с позиций высоких методологических орбит гуманитарной космологии. Надвигается проблема кардинальной смены не только мирового ландшафта, но и смена когнитивной ментальности Человека.

В Глоссарии автор формулирует ряд научных *категорий, понятий, терминов* и *терминологических оборотов*, относящихся к проблеме Brexit.

Благодарности

Не могу не высказать теплое чувство благодарности всем специалистам-международникам, откликнувшимся на проблему мировых интеграционных структур в контексте Brexit, и приславших свои отклики, отзывы и размышления; инициаторам совместного онлайн-семинара, его организаторам, всем принявшим участие в научном обсуждении события Brexit и перспектив развития мировых интеграционных структур в его контексте; portalу Viperson.ru, интернет-журналу «Вся Европа», сайту Российского совета по международным делам, опубликовавших материалы по проблеме Brexit. Особая мая признательность и благодарность философу, физику и издателю *Геннадию Михайловичу Сергееву* за ценнейшие советы по построению книги. **Спасибо!**

1

ИНТЕГРАЦИОННЫЕ ГРУППИРОВКИ

геоэкономическое
перезформатирование

*Интеграционные структуры – переходное звено в институциональной истории мира!
Это промежуток между ячеистым, старовестфальским миром и «нащупывание» мира без границ!*



Рисунок автора книги

- 1.1. Интеграционные группировки на мировой арене и их генезис (общий теоретический и методологический контур) (14)**
- 1.2. Brexit, далее везде: судьба интеграционных группировок – уход в другие координаты (30)**

1.1. ИНТЕГРАЦИОННЫЕ ГРУППИРОВКИ НА МИРОВОЙ АРЕНЕ И ИХ ГЕНЕЗИС (общий теоретический и методологический контур)⁴

«... Ничего нет вечного в мире под луной ...!». Все течет, все меняется и нет возможности входить в одну и ту же «воду времени» дважды! Эту мысль нам заронил Гераклит и с тех пор мы приглядываемся ко всему и вся – *интеграционные группировки* не исключение! Они имеют свой цикл жизни, свое течение в развитии и свой «сход» с исторической арены.

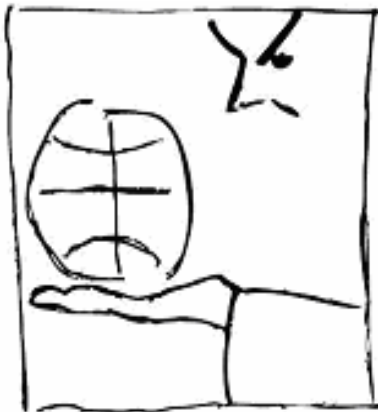
Свидетельство тому как далекие, так и близкие к нам события. Так, на Европейском континенте мы наблюдаем титанические сдвиги в интеграционной системе – Великобритания «выламывается» из казалось бы монолитного и незыблемого Европейского Союза; на евразийской платформе идут интенсивные процессы интеграционных преобразований, не миновала этого процесса в целом мировая система – на горизонте зарождение и развитие новых форм интеграционного объединения усилий для совместного решения национальных и региональных задач, таких как широтные геоэкономические пояса, мировые «блуждающие» кластерно-сетевые системы, очаги инновационного роста и т.д.

В данной статье рассматриваются вышеотмеченные моменты с теоретической и методологической точек зрения.

Проблема качественного преобразования интеграционных группировок

Чтобы уяснить суть мировых интеграционных событий и их перспективы, прежде всего следует уяснить то, что они проходят в рамках *глобальных общемировых тенденций*, получивших в последнее десятилетие мощное развитие. И здесь, как мне представляется, следует взглянуть на эту проблему с позиций глобалистики и геоэкономических теоретических и методологических воззрений⁵. «Угол зрения» на эту проблему преломляется у меня через две своеобразные, тесно увязанные между собой, методологические *призмы-проблемы*, а именно: «*Призма первая – геоэкономическая*» и «*Призма вторая – эволюция государственных форм*».

⁴ В качестве раздела 1.1. я беру текст статьи «Интеграционные группировки на мировой арене и их генезис (*общий теоретический и методологический контур*)». Первая публикация статьи: Информационно-аналитический портал viperson.ru 09 августа 2016 года, © Кочетов Э.Г. 08 августа 2016 г. (я сохраняю этот текст с небольшими стилистическими поправками и уточнением некоторых сносок).

⁵ Суть российских геоэкономических воззрений показана в работах исследователей, заложивших основы российской научной школы геоэкономики (в *Приложении 1* раздела 2. НАУЧНЫЙ И СПРАВОЧНЫЙ АППАРАТ я привожу ряд исследователей и наименование их работ).

С тем, чтобы не затенять общую тональность проблемы и не перегружать рассуждения, я выношу суть этих «призм» за рамки нашей основной темы и в самом кратком виде даю их ниже в отдельно выделенном разделе *«Две методологические призмы, проясняющие логику «европейского интеграционного сдвига»*. При анализе природы интеграционных группировок (союзов, альянсов, ассоциаций и пр.) нам не следует далеко уходить от этих «призм»: 1) **они составляют контекст** качественного преобразования интеграционных структур! и 2) формируют **тенденции** мирового развития!

Эти тенденции связаны с выходом мировой хозяйственной системы на геоэкономическую (кластерно-сетевую) парадигму развития. Сами интеграционные процессы и субъекты интеграционных группировок «впитали» в себя геоэкономическую природу и испытывают серьезнейшие трансформации под воздействием общих закономерностей геоэкономического развития.

Теперь, вооружившись такой методологической «оптикой», можно пройтись по вышеотмеченному сюжету и дать несколько тезисов-акцентов.

1. Появление интеграционных группировок на мировой арене обусловлено рядом факторов. Набор факторов в историческом плане постоянно меняется. Они придают интеграционным группировкам ту или иную **главенствующую окраску**: геополитическую, цивилизационную, военно-стратегическую, экономическую и т.д. Любая интеграционная группировка несет в себе в той или иной мере вышеприведенные характерные черты. И здесь выделим центральный момент – *та или иная черта довлеет над интеграционной группировкой, становится приоритетной*.

В этом отношении они имеют существенные различия в целях, задачах и механизмах функционирования. Но что их объединяет, так это непреложная геоэкономическая и геофинансовая составляющая, которая выступает как принципиальная основа не только их функционирования, но и вообще существования интеграционных группировок. Иными словами, как бы ни развивалась мировая палитра интеграционных группировок, наиболее жизнеспособными, жизнестойкими и востребованными временем являются геоэкономические интеграционные группировки, которые ярко проявили себя на современной мирохозяйственной арене.

2. Геоэкономический и геофинансовый «окрас» различных интеграционных группировок ярко проявил себя в ходе их становления и развития:

а) произошло качественное переформатирование сложившихся воспроизводственных ареалов «мирового роста» и вслед за ними «перекладка» мировых финансовых потоков, а также появление новых;

б) глобализация финансовых потоков идет параллельно с совершенствованием механизма финансового «перетока»;

в) сами финансовые потоки под воздействием целей и задач функционирования интеграционных группировок принимают сугубо характерные черты, связанные с тактикой и стратегией интеграционных группировок как среднесрочного плана, так и плана на длительную перспективу – не заставило себя ждать появление высоких геоэкономических и геофинансовых технологий и оперирование ими на геоэкономическом атласе мира.

3. Центральным, доминирующим вектором (стержнем) геоэкономических интеграционных группировок выступает интернационализация ресурсов как принцип консолидации национальных, региональных и глобальных ресурсов в целях национального и регионального развития и совместного решение тактических и стратегических задач.

4. При этом в качестве основного элемента для решения этих задач служит формирование мировых очагов роста, в которых формируются инновационные проекты и куда устремляются и финансовые потоки мировых (глобальных) игроков на геофинансовое поле. В этих очагах идет формирование интернационализированных мировых воспроизводственных систем: на «растянутых» производственно-технологических цепочках (линейках) идет формирование и перераспределение мирового дохода.

5. Этот процесс материализация посредством появления все новых и новых масштабных национальных, региональных и глобальных проектов, которые востребовали финансовое опосредование на всех стадиях их реализации.

6. Динамика инновационного развития мира неудержимо влечет к себе финансовые потоки, что связано с перегруппировкой (перекомпоновкой) основных финансовых игроков на мирохозяйственной арене. Это, в свою очередь, служит мощным импульсом к формированию «новых» интеграционных группировок и распаду (дезинтеграции) «старых» – мы являемся свидетелями новейшего глобального процесса, в основе которого лежит интеграция и дезинтеграция интеграционных группировок.

7. Дезинтеграция есть результат перегруппировки внутри мировой экономической и финансовой системы. Этот феномен (процесс) отображает естественный ход мирового развития с выходом на решение все новых и новых задач в эпоху неудержимого инновационного и производственно-инвестиционного (ИВЯ-системы!) вектора, устремленного в будущее.

8. Многоаспектность и многовекторность деятельности интеграционных группировок со всей очевидностью выдвигают на передний план проблему своевременности научных исследований их природы, основных атрибутов и категорий, на основе которых развиваются интеграционные группировки. Среди первостепенных задач – проблема глобального охвата современной геофинансовой системы. Речь идет о ее структурировании, придании ей такой формы, которая бы более выпукло показывала:

- геоэкономическую природу трансграничности финансовых потоков;

- трансформацию под их воздействием основополагающих экономических и финансовых понятий (категорий);
- место и роль национальных систем в мировой геоэкономической и геофинансовой системе;
- стратегию оперирования на мирохозяйственной арене и др.

Вышеотмеченные задачи тесно увязаны:

- с формированием геоэкономического атласа мира и его локальных частей в их электронной (компьютерной) версии;
- с внесением серьезных корректив в институциональную геоэкономической и геофинансовой систем, в их организационно-функциональные построения.

9. Со всей силой дал о себе знать финансовый дуализм – расслоение финансовых потоков на реальные и виртуальные составляющие. Наличие виртуальных финансов в мировых финансовых потоках существенно деформирует мирохозяйственную систему, привносит в нее кризисное «схлопывание» финансово-экономических систем. Во весь рост поднялась проблема «очищения» мировых финансов от их виртуальных составляющих и выработка кардинальных мер в этом отношении.

10. Не менее актуальной становится проблема поиска нового эквивалента, как нового реального соизмерителя товарной массы, услуг и капитала. Цены теряют связь со стоимостной основой. «Закачка» в мировую денежную массу спекулятивных элементов, суррогатов на волне искусственно подогреваемой конъюнктуры ведет к инфляционному буму, подрыву конкурентоспособности и т.д. В этой ситуации время от времени идет всплеск тезаврационной активности. При этом наряду с традиционными предметами тезаврации (накоплением драгоценных металлов в виде слитков, монет, ювелирных изделий) в тезаврационную орбиту вплетаются новейшие компоненты нематериального свойства (произведения искусства, уникальные свидетельства истории и т.п. вплоть до экзотических предметов и т.д.).

11. Для устойчивого функционирования глобальной финансовой системы необходимо формирование финансовых «демпферов» в лице «Геофинансовых фондов мирового равновесия», «Кодекса экономического и финансового поведения на мировой арене», формирования «Новых институтов финансовой ответственности» и т.д.

12. Чтобы удержать естественный ход развития интеграционных процессов, основные характерные черты которых приведены выше, следует обратить внимание на возникающие серьезные внутренние противоречия и способы их преодоления. Когда присутствующие в композиции любой интеграционной группировки те или иные составляющие (геополитические, идеологические, цивилизационные, военно-стратегические и т.д.) начинает довлеть над самой геоэкономической (кластерно-сетевой) природой интеграционного союза, то, чтобы сохранить эту природу интеграционная группировка начинает преобразовываться (переформатироваться) в новую

конфигурацию, вплоть до выхода некоторых его участников из состава группировки.

13. В этом плане дезинтеграция может трактоваться как высокая геоэкономическая технология перегруппировки экономических сил. Но когда начинается этот процесс, то очень важно сохранение системы сложившихся трансграничных кооперационных воспроизводственных связей и функционирования трансграничных финансовых потоков, ибо в современную эпоху невозможно производство высоко конкурентной продукции на «коротких» воспроизводственных цепях, зажатых в национальных рамках. Здесь возможно только транснациональная «перекладка» их на новых инновационных принципах и в новых пространственных сферах.

* * *

Как обручи держат дубовую бочку с молодым вином, так и вышеотмеченные базовые геоэкономические и геофинансовые установки выступают в качестве мощного каркаса интеграционных группировок, придавая им устойчивость и гибкость в быстро меняющейся мировой политической и экономической конъюнктуре.

Две методологические призмы, проясняющие логику «интеграционных сдвигов»

Чтобы более выпукло прояснить логику событий, разворачивающихся на европейской интеграционной арене ***нужно вооружиться соответствующей методологической «оптикой»***. Здесь две тесно увязанные между собой ***призмы-проблемы***, глядя через которые можно понять суть происходящего и проекцию его на будущее. Это, *во-первых*, глубокое понимание сути геоэкономической трансформации мировой системы, и, *во-вторых*, эволюция государственных форм, как отображение мировых глобальных сдвигов. Рассмотрим эти две ***призмы-проблемы*** несколько подробнее.

Призма первая – геоэкономическая

Что касается первого проблемного блока - геоэкономики, то здесь российская школа геоэкономики и глобалистики, развиваясь параллельно с американской, итальянской и др. школами, внесла свой теоретический и методологический вклад в дело осознания, постижения и отображения нарождающихся глобальных процессов. Уместен небольшой исторический экскурс в становление геоэкономических воззрений в нашей стране.

Начало их восходит к прошлому веку: уже в середине 70-х годов непредубежденные отечественные исследователи мировой ситуации почувствовали ***приближение новой эпохи – первые сполохи глобальных трансформаций в их реальном, рациональном измерении, первые поиски новейшей атрибутики для теоретического и методологического описания***

«надвигающегося» нового миропорядка. Тон этому задавала экономика. На страницах ведущего журнала «Мировая экономика и международные отношения» и других изданий были опубликованы первые публикации этого плана: были сделаны попытки обозначить черты и симптомы грядущих глобальных изменений ⁶. Таким образом, в 70-80-е гг. были заложены некоторые теоретические и методологические основания для геоэкономических воззрений в условиях надвигающейся глобализации мира, в формирование контура новейшей отрасли гуманитарного знания – геоэкономики, ее базовых понятий, категорий, терминов и терминологических оборотов (гибкие геоэкономические границы, блуждающие интернационализированные воспроизводственные циклы и ядра и т.д.). Но наиболее полное теоретическое и методологическое освещение геоэкономическая парадигма получила в 90-е и последующие годы, что нашло, свое отражение, в частности, в статье: *Кочетов Э.Г.* Геоэкономика и внешнеэкономическая стратегия России ⁷, в целом ряде публикаций в России и за рубежом. В мире сложилось ядро исследователей, представляющих свои национальные геоэкономические школы (в России, США, Италии и др.). Среди них: *Э.Г. Кочетов, А.И. Неклесса, В.В. Боков, А.Д. Богатуров, М.А. Пивоварова, Л.В. Новокшинова, Е.В. Сапир, И.З. Ярыгина, И.Н. Платонова, Е.Д. Фролова, В.Ю. Rogov, А.А. Стриженко, Ю.П. Бокарев, И.А. Филькевич, В.Л. Сельцовский, В.В. Соколов, В.В. Перская, Н.Ю. Коница, Н.С. Столярова, И.П. Черная, В.Б. Михайленко, И.К. Пучков, Ch. Colby, M. Parmelle, Ed. Luttvak, W. Nester, P. Dicken, A. Leyshon, C. Jean, P. Savona, Fulceri Bruni Roccia, K. Ohmae, M. Castells* и др.

Далее дается ряд геоэкономических атрибутов и постулатов, которые формируют каркас современной мировой хозяйственной системы и стратегию оперирования в геоэкономическом пространстве. Что касается российской геоэкономической научной школы, то с этим можно подробнее познакомиться в разделе **«Исследователи и их работы, заложившие основы российской школы геоэкономики»** (см. «НАУЧНЫЙ И СПРАВОЧНЫЙ АППАРАТ», Приложение 1).

Геоэкономика - суть

Если окинуть общим взглядом пройденный путь, то укрупнено контур геоэкономической модели можно свести к следующему: *геоэкономика ворвалась в мировой дискурс мощно, неожиданно и подготовлено!* Атака на «полуфеодальную», старовестфальскую экономическую систему прошла

⁶ См.: *И. Большакова, Э. Кочетов.* «Внутренние» и «внешние» цены международных корпораций // Мировая экономика и международные отношения, 1976, № 11; *И. Большакова, Э. Кочетов.* Стратегия монополий и противоречия капиталистического международного разделения труда // Мировая экономика и международные отношения, 1977; *И. Большакова, Э. Кочетов.* Новые процессы на рынке машин и оборудования, и ценообразование. // Мировая экономика и международные отношения, 1980, №8; и др.

⁷ См.: *Кочетов Э.Г.* Геоэкономика и внешнеэкономическая стратегия России. // МЭ и МО 1994, №11;

сильно и бескомпромиссно, одновременно с трех флангов – трех геоэкономических школ: *американской, российской и итальянской*. Энергия «новых людей» выдвинула геоэкономическую парадигму на передовые позиции борьбы с «современным старовестфальским» ячеистым миром, и она первая вступила в схватку с ним.

* * *

Идеи геоэкономики стали витать над миром после окончания Второй мировой войны, когда человечество на своем опыте, кровавом, чудовищном, трагическом опыте начало осознавать всю несусветную нелепость размежевания планеты на бесчисленные государственные ячейки, вступающие в бесконечную борьбу друг с другом за жизненные пространства, борьбу, которую освятила геополитика вкупе с идеологией и военщиной. Такая система была поставлена под сомнение и, вместе с этим, забрезжили мысли о необходимости опрокинуть геополитические воззрения на мир, нащупать пути и методы решения мировых проблем не путем кровавых геополитических и идеологических разборок, а экономическим путем и способом на основе взаимодействия в этой сфере с прицелом на выход к прозрачности границ.

Геоэкономика отображает главную и во многом позитивную тенденцию в развитии современного мира – *всеобъемлющую глобализацию, ее экономическое измерение*. Интернационализация вступила в завершающую фазу, мир становится единым не только с философской точки зрения, но и в реальности. Глобализация стирает грань между внутренней и внешней сферой деятельности, между внутренней и внешней политикой. Стремительно набирает силу процесс экономизации политики. Произошло смещение акцентов в традиционно устоявшихся сферах – геополитической, геоэкономической и геостратегической (военно-стратегической): *геоэкономическое пространство вышло на господствующие позиции*.

Геоэкономика сформировалась и как научная дисциплина, она претендует на обособленный междисциплинарный статус. Геоэкономика как наука есть не простая сумма национальных экономик. Когда производство (воспроизводственные процессы) вышли за национальные рамки, в совокупности они составили новую экономическую популяцию. Эта новая экономическая популяция – наднациональная, состоящая из трансграничных систем во всех сферах, представляет собой предмет геоэкономики. Здесь своя атрибутика, своя методология и методологический инструментарий, основанные на объемном, пространственном восприятии мира.

Геоэкономика включает три взаимообусловленных и взаимозависимых блока: 1) *мировую хозяйственную систему: ее новый внутренний "регламент" – геоэкономический*; 2) *внешнеэкономическую модель: генезис системы связей национальной экономики с внешней сферой*; 3) *технологии действия на мирохозяйственной арене (высокие геоэкономические технологии оперирования на геоэкономическом атласе мира)*.

Внутренний экономический регламент МХС предопределен тем, что глобализация производственно-инвестиционного сотрудничества как результат интернационализации производства и капитала модифицирует товарное производство: оно осуществляется на базе перешагнувших национальные рамки технологических цепей; обмен идет на новых (не международных, а межконтинентальных) стыках разделения труда товарами, выступающими в новейших формах (товар-группа, товар-объект, товар-программа); субъекты общения также выступают в транснациональной форме.

Результат этих процессов – формирование в недрах мирового хозяйства блуждающих интернационализированных воспроизводственных ядер (циклов) – своеобразных двигателей мировой хозяйственной системы. Контур этих циклов (ядер) – экономические границы, не совпадающие с государственно-административными. Теперь политическая жизнь, в т.ч. мировая политика, вращается вокруг этих ядер. Пришло понимание – мир перераспределяется ежедневно, еженедельно без применения военной или политической силы – чисто экономически. При этом национальные интересы закрепляются не на политических, а на экономических границах, носители этих интересов – транснационализированные структуры. Им государства делегируют реализацию своих национальных интересов.

Все страны мира переоформились в три разновидности: в «страны-системы», опрокинутые «вовне»; страны-системы, опрокинутые «вовнутрь», и страны, не нашедшие себя в процессе интернационализации, оставшиеся за ее бортом и не «включенные в мировой воспроизводственный процесс» («страны-парии», «страны-изгои» и т.п.). Сохраняется ряд стран, которые по традиции строят свои внешнеэкономические связи, исходя из традиционного (международного) разделения труда.

Сформировалась подвижная трансграничная финансовая система – геофинансы. Ее феномен заключается в том, что она продолжает выступать в традиционной роли экономической среды, опосредующей функционирование мировых конвейеров – подвижных, "блуждающих" интернационализированных воспроизводственных циклов (ядер), в то же время трансграничные финансовые потоки проявили себя в новейшей функции как самодостаточная система, развивающаяся по своим, только ей присущим законам – зародился огромный мировой слой виртуальных финансов.

Любая национальная экономика и ее хозяйствующие субъекты не только проходят ряд этапов на стадии вхождения в ИВЯ, но и, находясь в их составе, эволюционируют в рамках воспроизводственной цепи, последовательно занимая те или иные звенья глобального воспроизводственного процесса. В рамках ИВЯ формируется *мировой доход*.

Мировой доход реализуется на экономических границах – стыках межконтинентального разделения труда между различными мировыми воспроизводственными формами, тем самым товарное воспроизводство не исчезает, оно перебазируется с международного разделения труда на

межфирменное. Далее идет механизм перераспределения мирового дохода среди участников мирового воспроизводственного цикла. Его участники между собой связаны трансфертными, условно-расчетными ценами. Затраты каждого участника таких цепей не только возмещаются, но и дают возможность извлекать дополнительную прибыль за счет перераспределения мирового дохода.

Мировой доход, оседая в международных финансовых организациях, в дальнейшем включается в мировой геофинансовый оборот. Геофинансовая модель современного мира подвинула к трансформации мировую кредитную политику: для национальных экономик наднациональные финансовые системы представляют собой существенную угрозу и опасность. Заемные средства, включающие в себя виртуальную составляющую, объем которой, естественно, «не оговаривается», а способ ее выделения как финансовой структурной составляющей пока не найден, могут привести к долговременному изматыванию национальных структур.

Постепенно становится ясным, что борьба за мировой доход ложится в основу формирования внешней политики государств. Отсюда понятна природа многополярности мира – он многополярен геоэкономически. На мировом геоэкономическом атласе мира проясняются истоки формирования центров силы, включающие в себя геоэкономическую и геофинансовую окраску.

В этих же центрах силы идет паритетное разделение властных полномочий, вызревают новейшие противоречия как преддверие геоэкономических войн. В целях гармонизации здесь же постепенно вызревают новейшие геоэкономические ситуации, обеспечивающие бросок в новые точки геоэкономического атласа мира, где вновь зарождаются очаги формирования мирового дохода, проходящие свой цикл развития и т.д.

Реализация таких товаров, как «товар-программа», «товар-объект», соответствующими субъектами мирохозяйственного общения во многом способствует развитию этого процесса, формированию ядра всемирного хозяйства, где разворачивается интернационализированный воспроизводственный всемирный процесс.

Борьба за перераспределение мирового дохода является стратегическим ориентиром при функционировании национальной экономики на мировой хозяйственной арене. Цель высшего ранга – прорыв к мировому доходу.

Для реализации этой стратегической цели необходима соответствующая система национальных внешнеэкономических институтов: воспроизводственная внешнеэкономическая модель ВЭС (геоэкономическая).

Пространство, на котором национальная экономика реализует свои стратегические цели, – геоэкономический атлас мира (в том числе национальный геоэкономический атлас) с ясно очерченными международными

и экономическими границами, национальными интересами, контурами стратегических альянсов, системой интеграционных подвижек, экономических группировок и т.п. Оперирование на геоэкономическом атласе требует *активной наступательной стратегии* и соответствующих приемов. Речь идет об использовании высоких геоэкономических технологий. Не пассивная, внешнеторговая, конъюнктуроведческая позиция на мировой арене дает стратегический эффект, а активная, производственно-инвестиционная деятельность обеспечивает вывод национальных экономик на конкурентные позиции. *Управление ресурсами и проектами в глобальном масштабе – залог успеха!*

* * *

Итак, для любой национальной экономики вырисовывается генеральная стратегическая линия, открывающая доступ к мировому доходу: ИВЯ должны составлять основу национальной внешнеэкономической системы; постоянное их наращивание – суть развития внешнеэкономических связей.

Освоение мирового экономического пространства с учетом интересов всех игроков на мировой арене - вот реальный путь к балансу сил, к новому уровню стратегического равновесия в мире. Диалог позволит пойти по этому пути, стать платформой и фактором мирового развития, конституирования мирового сообщества как такового в рамках имеющихся цивилизационных идентичностей, нарождающихся кластерно-сетевых моделей и традиционных моделей государственного обустройства мира, социально-экономической специфики и культурно-исторического разнообразия.

Общий интерес в геоэкономической плоскости - основа всех договорённостей: геоэкономическая парадигма мирового развития, к осознанию которой человечество приступило в конце ушедшего XX столетия, пришлась как нельзя кстати в посткризисный период. Она дала ключ к новой модели мирохозяйственного общения, открыла новый мировой экономический ландшафт и положила начало становлению нового экономического порядка. Здесь новые игроки смело формируют ареалы и точки мирового роста на геоэкономическом атласе мира. А на мировых интеллектуальных площадках мощно звучат геоэкономические мотивации к новому экономическому мироустройству – *прорыв к мировому доходу участников мирохозяйственной системы на основе баланса геоэкономических интересов.*

И здесь мне представляется полезным показать роль и место *второй проблемной призмы*, взгляд через которую помогает охватить яркую картину интеграционных перегруппировок. *Речь идет об эволюции государственных форм под воздействием глобальных пертурбаций.*

Призма вторая – эволюция государственных форм⁸

Эволюция государственных форм (*Evolution of State Forms*) – процесс качественного изменения функций и конфигурации государства в глобализирующейся мировой системе.

* * *

Любое государство есть элемент (и функция) общего мироустройства. Вся мировая история представляет собой бесконечную череду, калейдоскоп изменений в рамках ситуации, когда пространство и его наполняющие политические, идеологические, экономические, силовые компоненты время от времени «прижимаются» к тем или иным географическим ориентирам (границам), затем через череду событий появляются новые ориентиры, идет перетасовка пространств, возникают новые государства как распад старых и объединение различных их частей в новые конфигурации и т.д. Но здесь удивительно другое – как бы внутренне ни перестраивалась мировая система (и сетка границ), в любом случае система сама по себе никуда не исчезает, она как была целостной, глобальной, так и осталась такой же, но расчлененной по определенным, время от времени меняющимся «меткам». Причем на различных этапах исторического развития уровень осознанности этого процесса был различным, и только на пороге третьего тысячелетия мировое сообщество наконец-то смогло единым взглядом, глобально охватить мировую панораму.

Это позволяет выявить новейшие государственные формы в глобализированной системе и новые модели общественных правовых интересов, иными словами, дать классификацию государственных форм, проследить трансформацию государственного суверенитета, вычленив новые модификации государственных образований и причины возникновения многочисленных правовых систем.

В наше время мы можем уловить тенденцию к формированию нескольких типов государств: 1) *классическая форма государства*; 2) *государство в экономических границах*; 3) *несопредельные государства*; 4) *государство в государстве*.

Классическая форма государства (Classical Form of a State) – тип государства, отражающий геополитические подходы к членению пространства; государство, функционирующее в строго очерченных административно-политических (государственных) границах.

Достаточно глянуть на политическую карту мира и становится понятной «ячеистая» структура мира. Исторически сложившиеся государственные образования дали нам классическую форму государства. Основу этой формы составляет суверенитет, распространяемый строго в национально-территориальных жестких, непроницаемых границах. Этот

⁸ Подробнее об этом см.: Кочетов Э.Г. Глобализация и эволюция государственных форм // Информационно-аналитический портал: <<http://viperson.ru>>, 29.10.2012. <<http://kochetov.viperson.ru/wind.php?ID=655674&soch=1>>

основополагающий принцип предопределил пределы (границы) властных, идеологических и силовых полномочий, которые формировали относительно однородное пространство. Адекватно этому выстраивались экономическая, правовая, политическая системы.

Государства в экономических границах (*States within Economic Borders*) – «страны-системы», формирующиеся на базе воспроизводственных процессов, вышедших за национальные рамки. Контур таких государств определяется не национально-административными (государственными), а экономическими границами.

Государство в экономических границах выступает как новый тип государства, занимает особое звено в эволюции государственных форм. Транснационализация расширила национальную зону хозяйствования. Государство стало оперировать (хозяйничать) за своими национальными околицами на территориях значительно больших, чем территории, предопределенные суверенными границами. Речь идет о «странах-системах», сформированных на базе воспроизводственных процессов, вышедших за национальные рамки. Контур этих «стран-систем» определяется уже не национально-административными (государственными), а экономическими границами, причем эти границы носят подвижный, блуждающий характер. Вслед за этими «границами» устремляется военная компонента для защиты и дальнейшего расширения этих ареалов. В рамках «стран-систем» формируется новая, относительно однородная экономическая, культурная, социально-политическая и военная среда.

Таким образом, мы имеем дело со странами-системами, «опрокинутыми вовне».

Наряду с этим наблюдается контртенденция: многие страны отдают свои экономические территории под нужды хозяйствования «странам-системам», таким образом формируются государства, «опрокинутые» вовнутрь. Зона экономики таких «суверенных» государств может сузиться до нуля. Возникает парадоксальная ситуация – политический суверенитет не совпадает с экономическим, а глобализация усиливает этот процесс.

Как следствие этого процесса, идет интенсивное внедрение в национальные правовые системы государств правовых норм, не совпадающих с национальным регулированием. Одновременно работающие на территории одного государства нормы различных правовых систем вступают в конфликт. Центр снятия этих конфликтов, как правило, лежит за пределами властных полномочий государства. Появление данного типа государства (государство в экономических границах) в корне преобразует подходы к формированию основ государственной валютной, налоговой, антимонопольной, инвестиционной, биржевой и т.д. политики.

Несопредельные государства (*Non-Neighboring States*) – «страны-системы», включающие в себя «неприграничные», «несопредельные» анклав.

Несопредельные государства выступают как новый тип государства и просматриваются через призму сопредельности, а именно как «страны-системы», включающие в себя не приграничные, а несопредельные анклав. Формирование такого типа государств подготовлено исторически. Демографическая ситуация в мире теснейшим образом переплетается с миграционными процессами. По религиозным, политическим, экономическим и другим причинам происходило зарождение диаспор и их распространение по различным регионам мира. Но глобализация привнесла в диаспоры новейший элемент – она зародила геоэкономические, геофинансовые и геополитические тяготения данных диаспор к национальным материнским системам, к своеобразным сакральным центрам (вертикалям).

«Государство» в государстве (“State” in a State) – образования, зарождающиеся и развивающиеся в недрах государств. Впоследствии эти образования при стечении определенных стратегических ситуаций могут получить полное обособление.

«Государство» в государстве выступает как новый тип государства. Оно занимает особое звено в эволюции государственных форм. В перспективе этот процесс может дать о себе знать: Может возникнуть ситуация, ведущая к ослаблению экономической, политической, властной и силовой связей, как с центром, так и на границах этих ареалов с соседями. При определенной политической, военной, хозяйственной конъюнктуре такие преобразования, возможно, могут вырваться из-под государственной юрисдикции и сформировать самостоятельное государство.

Страна-система (Country-System) – государство, которое в целях реализации своих геоэкономических интересов формирует самостоятельную систему интернационализированных воспроизводственных ядер (циклов). Их звеньями выступают национальные транснационализированные структуры, которым государство делегирует реализацию национальных интересов в геоэкономическом пространстве, одновременно защищая их военными средствами. Для любой национальной экономики задача первостепенной важности – продвижение к ИНЭС – интернационализированной национальной экономической системе, «стране-системе».

«Страны-системы» начинают занимать главенствующее положение в процессе глобальной трансформации мира, предопределяя его новый институциональный облик.

Пока выбор ограничен: либо «встраиваться» в «чужое» ИВЯ и занимать какое-либо отдельное звено в какой-либо ИНЭС, а затем продвигаться к ее центральному ядру, либо создавать самостоятельно ИНЭС, свои «собственные» интернационализированные воспроизводственные ядра, т.е. трансформироваться в «страну-систему», втягивая в национальную экономику отдельные мировые структуры и самостоятельно формируя стратегию поведения ИВЯ. Для создания «страны-системы» необходимы серьезная

подготовительная работа в рамках национальной экономики и определение линии стратегического поведения на внешней арене.

Градация государств по типу их функционально-структурной привязки к государственно-центристской идеологии, базируется на устаревших геополитических основах, сводя понимание государства только к первому типу (государству-суверену в рамках территориально-географических границ). Ни англичане, ни голландцы, ни французы ни в коей мере не чувствуют себя ущемленными от потери гигантских колониальных владений, просто ареалы их влияния из военно-политических перешли в экономические, финансовые, торговые и т.п. И это влияние значительно крепче, сильнее, нежели политическое. При этом размер территории для них не имеет определяющего значения: «Они уходили, оставаясь!». Или Швейцария – территориально малая страна Европы – гигант в мировой финансовой сфере. То же с Японией – лидером мировой инновационной системы и т.д. Критерии «великости» уже другие!

* * *

Традиционно государство опиралось на политический режим и на его основе формировало правовую систему. Однако в сегодняшних условиях правовая система должна опираться не столько на политический режим государства, сколько на геоэкономический и геофинансовый. Это вытекает из того, что страны, формирующие правовые нормы на основе политики (геополитики) и политического режима, проигрывают странам, ориентированным на разработку юридических положений, исходя из экономико-финансовых целей (геоэкономических и геофинансовых), определяющих финансовый режим и финансовую политику.

Возникает вопрос первого ранга: как может государство, опрокинутое «вовнутрь», претендовать на статус «сильного», когда его «национальное» хозяйственное поле значительно сужено и не уравновешено выходом национальной экономики на мировую хозяйственную арену?

Ниже, в качестве *Заключения*, я попытаюсь дать свое видение проблемы как ответ на этот актуальный вопрос, а именно: *изменение данной ситуации лежит на путях кардинального пересмотра взглядов на национальное институциональное «обустройство», исходя из вышеотмеченных тенденций структурирования мира в эпоху глобальных трансформаций.*

Заключение

Как в российской, так и зарубежной литературе, посвящённой проблеме международной интеграции, казалось бы, уделено значительное внимание. Однако этот процесс в свете глобализационной тенденции, охватившей практически все сферы гуманитарного знания о мире, нас окружающем,

предстает в ином виде нежели **традиционная трактовка** интеграции на международной арене.

Эта трактовка сводилась к тому, что те или иные интеграционные группировки (союзы, унии, ассоциации, альянсы и т.д.) компоновались как замкнутый и конечный набор субъектов международного общения, как «механическая» сумма определенных государств (стран), имеющих свою юрисдикцию, четкие государственно-административные границы и систему международного регулирования отношений между ними в различных сферах. И любая интеграционная группировка имела по своему контуру такого же плана жесткие границы с выработкой как внутреннего, так и внешнего кодекса поведения с другими интеграционными группировками, отдельными странами и т.д.

Проще говоря, подобные интеграционные группировки зарождались, развивались и перестраивались на политической карте мира, на который нанесены компоненты для таких группировок – отдельные страны. По большому счету, это **линейно-плоскостная система формирования интеграционных группировок** на мировом политическом поле как дань старовестфальской системе членения нашего мира (для Европы это 1648 год!).

С развитием *процесса глобализации* и науки ее опосредующей – *глобалистики* – меняется представление о самой природе и процессах возникновения и развития интеграционных группировок.

Здесь вступает в свои права **объемно-пространственная методология отображения мира и его институциональной структуры**. Речь идет о **геогенезиса**, в рамках которого выстраивается объемно-пространственная система под названием «**геоэкономический атлас мира (ГАМ)**»⁹. В нем политическая карта мира является только одной из страниц мирового атласа. Над этой страницей выстраивается (реет) набор других мировых страниц: страница мировых финансовых потоков; производственно-инвестиционная страница; инновационная страница, таможенная страница; страница мировых

⁹ Более подробно с философией объемно-пространственного восприятия мира и построения на этой основе «Геоэкономического атласа мира» читатель может ознакомиться в работах автора: *Кочетов Э.Г.* Геоэкономический атлас мира. Материалы постоянно действующего междисциплинарного семинара Клуба ученых «Глобальный мир». Вып. 1(13). М.: ИД Новый век, Институт микроэкономики, 2002; *Кочетов Э.Г.* Глобалистика как геоэкономика, как реальность, как мироздание: Новый ренессанс – истоки и принципы его построения, фундаментальные опоры, теоретический и методологический каркас. М.: ОАО ИГ Прогресс, 2001. *Кочетов Э.Г.* ГЛОБАЛИСТИКА КАК МИРОЗДАНИЕ НОВОГО РЕНЕССАНСА (философия «новой» реальности и объемно-сетевое мышление // Безопасность Евразии, 2003, № 3. *Кочетов Э.Г.* ГЕОЭКОНОМИКА. ЭНЦИКЛОПЕДИЯ. – М.: Эдитус, 2016. *Кочетов Э.Г.* Геоэкономика (освоение мирового экономического пространства). М.: Норма, 2012. 6-е изд.; *Кочетов Э.Г.* Геоэкономический (глобальный) толковый словарь (Основы высоких геоэкономических технологий современного бизнеса). Сборник стратегических понятий новелл. Екатеринбург: ОАО ИПП Уральский рабочий, 2006 и др.

ресурсов; экологическая страница; цивилизационная страница; культурологическая и этнонациональная страницы и т.д., и т.п. И на каждой такой странице формируются свои интеграционные группировки, границы которых не совпадают с границами политической карты мира. Их закономерности построения, динамика развития и перестройка не совпадают с динамикой и перестройкой административно-государственных границ субъектов мирохозяйственного общения, нанесенных на политическую карту мира.

В лице вышеотмеченных страниц ГАМ открываются новые горизонты для ухода в них традиционно сформированных на политической карте мира интеграционных группировок в целом или их составных частей.

Это ярко проявляется, например, на странице финансовых мировых потоков, а также на производственно-инвестиционной странице геоэкономического атласа мира. Здесь центральный принцип построения таких группировок – кластерно-сетевой с гибкими (пульсирующими) границами. Речь идет о блуждающих интернациональных воспроизводственных ядрах (ИВЯ- системах).

И вот здесь-то и кроется разгадка феномена дезинтеграции сложившихся интеграционных группировок: если они «выдавливаются» с «нижележащей» страницы ГАМ (в частности, с политической карты), значит подготовлены и созрели условия выхода их в целом, или отдельных их частей (государств, стран, структур) в новые горизонты – на новые страницы ГАМ.

Это, в принципе, применимо к любой сложившейся и развивающейся интеграционной группировке, дальнейшее развитие которой тяготит пребывание в старых интеграционных структурах. И они уходят «вверх» на новую страницу мировой геологической системы – т.е. на новую страницу геоэкономического атласа мира.



1.2. Brexit, далее везде: судьба интеграционных группировок – уход в другие координаты ¹⁰

Brexit – выход Великобритании из Европейского Союза – дал повод и тему для написания данной краткой статьи. К этому процессу приковано внимание мировой общественности, это событие заполнило газеты, TV, задействовало мнение многочисленных экспертов и аналитиков, дипломатов, политических деятелей и т.д.

По своей сути это событие – феномен: казалось бы, ничто не предвещало ломку устоявшейся интеграционной структуры, но в том-то и фокус, что в мире подспудно идут неумолимые процессы, они прорываются на поверхность бытия и дают повод к многочисленным вопросам: – Что это было? И что за спусковые крючки, запустившие механизм Brexit? И не является ли он симптомом развала мировых интеграционных группировок вообще, или это начала их качественного преобразования в новейшие системы мирового обустройства? И, наконец, каковы движущие мотивы (пружины) зарождения, развития и выхода на поверхность подобных процессов? И, естественно, встает вопрос – насколько страна, «выломившаяся» из интеграционной системы, почувствует себя (или станет) действительно суверенной, независимой и т.п.

Поразмышляем об этом: выскажем некоторую догадку (гипотезу) о природе случившегося.

* * *

«... Ничего нет вечного под луной ...!». Все течет, все меняется и нет возможности входить в одну и ту же «воду времени» дважды! Эту мысль нам заронил Гераклит и с тех пор мы приглядываемся ко всему и вся – *интеграционные группировки* не исключение! Они имеют свой цикл жизни, свое течение в развитии и свой «сход» с исторической арены.

Свидетельство тому как далекие, так и близкие к нам события. Так, на Европейском континенте мы наблюдаем титанические сдвиги в интеграционной системе – Великобритания «выламывается» из казалось бы монолитного и незыблемого Европейского Союза; на евразийской платформе идут интенсивные процессы интеграционных преобразований, не миновала сия чаша в целом мировую систему – на горизонте зарождение и развитие новых форм интеграционного объединения усилий для совместного решения национальных и региональных задач, таких как широтные геоэкономические пояса, мировые «блуждающие» кластерно-сетевые системы, новые очаги инновационного роста и т.д.

¹⁰ В качестве раздела 1.2. я беру текст статьи «Brexit, далее везде: судьба интеграционных группировок – уход в другие координаты». Первая публикация статьи: Информационно-аналитический портал viperson.ru, 04 октября 2016 года, © Кочетов Э.Г. 03 октября 2016 г. (я сохраняю этот текст с небольшими стилистическими поправками и уточнением некоторых сносок).

Но как эти процессы соотносятся с феноменом Brexit – попробуем поискать ответы на это с теоретической и практической «точек и углов» зрения¹¹.

Мировая система в преддверии новой фазы развития: начало – качественное преобразование интеграционных группировок

Чтобы уяснить суть мировых интеграционных событий и их перспективы, прежде всего следует иметь в виду то, что они проходят в рамках *глобальных общемировых тенденций*, получивших в последние десятилетия мощное развитие: иначе говоря, следует взглянуть на эту проблему с позиций глобалистики и геоэкономических теоретических и методологических воззрений¹².

Эти тенденции связаны с выходом мировой хозяйственной системы на геоэкономическую (кластерно-сетевую) парадигму развития. Сами интеграционные процессы и субъекты интеграционных группировок «впитали» в себя геоэкономическую природу и испытывают серьезнейшие трансформации под воздействием общих закономерностей геоэкономического развития.

Теперь, вооружившись такой методологической «оптикой», можно пройтись по вышеотмеченному сюжету и дать несколько тезисов-акцентов.

I. Появление интеграционных группировок на мировой арене обусловлено рядом факторов. Набор факторов в историческом плане

¹¹ «Угол зрения» на эту проблему преломляется у меня через две своеобразные, тесно увязанные между собой методологические призмы-проблемы, а именно: «Призма первая – геоэкономическая» и «Призма вторая – эволюция государственных форм» (их я в самом кратком виде привожу в статье «ИНТЕГРАЦИОННЫЕ ГРУППИРОВКИ НА МИРОВОЙ АРЕНЕ И ИХ ГЕНЕЗИС (общий теоретический и методологический контур)» в разделе: «*Две методологические призмы, проясняющие логику «европейского интеграционного сдвига»*» (см.: Информационно-аналитический портал viperson.ru 09 августа 2016).

¹² Суть воззрений показана в работах автора по геоэкономике и глобалистике: Глобалистика как геоэкономика, как реальность, как мироздание: Новый ренессанс – истоки и принципы его построения, фундаментальные опоры, теоретический и методологический каркас. М.: ОАО ИГ Прогресс, 2001; Геоэкономика (освоение мирового экономического пространства). М.: Норма, 2012. 6-е изд.; ГЕОЭКОНОМИКА. ЭНЦИКЛОПЕДИЯ. – М.: Эдитус, 2016; Геоэкономический атлас мира. Материалы постоянно действующего междисциплинарного семинара Клуба ученых «Глобальный мир». Вып. 1(13). М.: ИД Новый век, Институт микроэкономики, 2002; Стратегия развития: геоэкономическая модель // Безопасность Евразии, 2000. № 1 и др. В самом максимально сжатом виде это дано в Большой Российской Энциклопедии: «...Э.Г. Кочетов предложил концепцию (1999) освоения геоэкономического пространства и реализации национальных интересов в условиях пульсации мирового хозяйства под воздействием «блуждающих» интернационализированных, воспроизводственных ядер...» (БРЭ, том 6, «Геоэкономика», с. 657-658).

постоянно меняется. Они придают интеграционным группировкам ту или иную **главенствующую окраску**: либо геополитическую, либо цивилизационную, либо военно-стратегическую, либо экономическую и т.д. И это при том, что любая интеграционная группировка несет в себе в той или иной мере вышеприведенные характерные черты. И здесь выделим центральный момент – *та или иная черта довлеет над интеграционной группировкой, становится приоритетной*.

В этом отношении интеграционные группировки отличаются друг от друга, ибо имеют существенные различия в целях, задачах и механизмах функционирования. Но что их объединяет, так это присущая им геоэкономическая и геофинансовая составляющая, которая неизменно здесь в определенной пропорции «обитает» и выступает как принципиальная основа не только функционирования, но и как вообще способ существования интеграционных группировок.

Иными словами,

1) Как бы геополитика и геостратегия не окрашивали всю интеграционную группировку в цвет *хаки* (цвет милитаризма), рано или поздно такой статус становится явно обременительным для группировки в целом или для отдельных ее частей (стран): перемалывание ресурсов в угоду геополитических, идеологических, военно-стратегических задач и целей становится неподъемным (невыносимым). И тогда начинается процесс придавливания этой «окраски» (черты), она не становится приоритетной и значимой. В рамках интеграционной группировки усиливаются другие ее составляющие и она качественно преобразуется в рамках новой конфигурации, в новых координатах, в новой сфере.

2) Здесь следует учитывать один существенный нюанс. Все выше отмеченные черты, «компоненты» интеграционных группировок в условиях всеобъемлющего процесса глобализации имеют в той или иной мере одинаковый характер – сетевой, вот почему следует говорить не о том, что разрушается интеграционная группировка путем «выламывания» из нее отдельных участников, а о том, что начинается процесс **«сетевого переформатирования»** интеграционных группировок: идет смена приоритетов, их функционирование начинается в новых координатах.

3) Как бы ни развивалась мировая палитра интеграционных группировок, наиболее жизнеспособными, жизнестойкими и востребованными временем являются геоэкономические интеграционные группировки, которые ярко проявили себя на современной мирохозяйственной арене.

II. Геоэкономический и геофинансовый «окрас» различных интеграционных группировок ярко проявил себя в ходе их становления и развития:

а) произошло качественное переформатирование сложившихся воспроизводственных ареалов «мирового роста» и вслед за ними «перекладка» мировых финансовых потоков, а также появление новых;

б) глобализация финансовых потоков идет параллельно с совершенствованием механизма финансового «перетока»;

в) сами финансовые потоки под воздействием целей и задач функционирования интеграционных группировок принимают сугубо характерные черты, связанные с тактикой и стратегией интеграционных группировок как среднесрочного плана, так и плана на длительную перспективу – не заставило себя ждать появление высоких геоэкономических и геофинансовых технологий и оперирование ими на геоэкономическом атласе мира.

3. Центральным, доминирующим вектором (стержнем) геоэкономических интеграционных группировок выступает интернационализация ресурсов как принцип консолидации национальных, региональных и глобальных ресурсов в целях национального и регионального развития и совместного решения тактических и стратегических задач.

4. При этом в качестве основного элемента для решения этих задач служит формирование мировых очагов роста, в которых формируются инновационные проекты и куда устремляются и финансовые потоки мировых (глобальных) игроков на геофинансовое поле. В этих очагах идет формирование интернационализированных мировых воспроизводственных систем: на «растянутых» производственно-технологических цепочках (линейках) идет формирование и перераспределение мирового дохода.

5. Этот процесс «материализации», делового наполнения интеграционных группировок посредством появления все новых и новых масштабных национальных, региональных и глобальных проектов, востребовал финансовое опосредование на всех стадиях их реализации. В этот процесс втягиваются различные интеграционные группировки, что в конечном итоге размывает их обособленность от мировых дел и глобальных проблем, подвигает их реформированию на базе новых приоритетов. А это, в свою очередь, предъявляет счет к устаревшим понятиям (категориям) – открывается дорога к фундаментальному переосмыслению воззрений, моделей, механизмов, понятий¹³.

6. Динамика инновационного развития мира неудержимо влечет к себе финансовые потоки, что связано с перегруппировкой (перекомпоновкой) основных финансовых игроков на мирохозяйственной арене. Это, в свою очередь, служит мощным импульсом к формированию «новых» интеграционных группировок и распаду (дезинтеграции) «старых» – мы являемся свидетелями новейшего глобального процесса, в основе которого лежит интеграция и дезинтеграция интеграционных группировок.

7. Дезинтеграция есть результат перегруппировки внутри мировой экономической и финансовой системы. Этот феномен (процесс) отображает естественный ход мирового развития с выходом на решение все новых и новых

¹³ Свод новых понятий, категорий, терминов и терминологических оборотов приведен в книге автора: ГЕОЭКОНОМИКА. ЭНЦИКЛОПЕДИЯ. – М.: Эдитус, 2016, - 600 с.

задач в эпоху неукротимого инновационного и производственно-инвестиционного (ИВЯ-системы!) вектора, устремленного в будущее.

8. Многоаспектность и многовекторность деятельности интеграционных группировок со всей очевидностью выдвигают на передний план проблему своевременности научных исследований их природы, основных атрибутов и категорий, на основе которых развиваются интеграционные группировки. Среди первостепенных задач – проблема глобального охвата современной геофинансовой системы. Речь идет о ее структурировании, придании ей такой формы, которая бы более выпукло показывала:

- геоэкономическую природу трансграничности финансовых потоков;
- трансформацию под их воздействием основополагающих экономических и финансовых понятий (категорий);
- место и роль национальных систем в мировой геоэкономической и геофинансовой системе;
- стратегию оперирования на мирохозяйственной арене и др.

Вышеотмеченные задачи тесно увязаны:

- с формированием геоэкономического атласа мира и его локальных частей в их электронной (компьютерной) версии;
- с внесением серьезных корректив в институционализацию геоэкономической и геофинансовой систем, в их организационно-функциональные построения.

9. Со всей силой дал о себе знать финансовый дуализм – расслоение финансовых потоков на реальные и виртуальные составляющие. Наличие виртуальных финансов в мировых финансовых потоках существенно деформирует мирохозяйственную систему, привносит в нее кризисное «схлопывание» финансово-экономических систем. Во весь рост поднялась проблема «очистки» мировых финансов от их виртуальных составляющих и выработка кардинальных мер в этом отношении.

10. Не менее актуальной становится проблема поиска нового эквивалента, как нового реального соизмерителя товарной массы, услуг и капитала. Цены теряют связь со стоимостной основой. «Закачка» в мировую денежную массу спекулятивных элементов, суррогатов на волне искусственно подогреваемой конъюнктуры ведет к инфляционному буму, подрыву конкурентоспособности и т.д. В этой ситуации время от времени идет всплеск тезаврационной активности. При этом наряду с традиционными предметами тезаврации (накоплением драгоценных металлов в виде слитков, монет, ювелирных изделий) в тезаврационную орбиту вплетаются новейшие компоненты нематериального свойства (произведения искусства, уникальные свидетельства истории и т.п. вплоть до экзотических предметов и т.д.).

11. Для устойчивого функционирования глобальной финансовой системы необходимо формирование финансовых «демпферов» в лице «Геофинансовых фондов мирового равновесия», «Кодекса экономического и финансового поведения на мировой арене», формирования «Новых институтов финансовой ответственности» и т.д.

12. Чтобы удержать естественный ход развития интеграционных процессов, основные характерные черты которых приведены выше, следует обратить внимание на возникающие серьезные внутренние противоречия и способы их преодоления. Когда присутствующие в композиции любой интеграционной группировки те или иные составляющие (геополитические, идеологические, цивилизационные, военно-стратегические и т.д.) начинают довлеть над самой геоэкономической (кластерно-сетевой) природой интеграционного союза, то, чтобы сохранить эту природу интеграционная группировка начинает преобразовываться (переформатироваться) в новую конфигурацию, вплоть до выхода некоторых его участников из состава группировки.

13. В этом плане дезинтеграция может трактоваться как высокая геоэкономическая технология перегруппировки экономических сил. Но когда начинается этот процесс, то очень важно сохранение системы сложившихся трансграничных кооперационных воспроизводственных связей и функционирования трансграничных финансовых потоков, ибо в современную эпоху невозможно производство высоко конкурентной продукции на «коротких» воспроизводственных цепях, зажатых в национальных рамках. Здесь возможно только транснациональная «перекладка» их на новых инновационных принципах и в новых пространственных сферах.

* * *

Как обручи держат дубовую бочку с молодым вином, так и вышеотмеченные базовые геоэкономические и геофинансовые установки выступают в качестве мощного каркаса интеграционных группировок, придавая им устойчивость и гибкость в быстро меняющейся мировой политической и экономической конъюнктуре.

Интеграционные группировки старой (геополитической, идеологической, военно-стратегической и подобной) «закваски» востребовали геоэкономические новации и неудержимо двинулись к геоэкономическому переформатированию на новейшей теоретической и методологической основе.

Заключительные акценты

Как в российской, так и зарубежной литературе, посвященной проблеме международной интеграции, казалось бы, уделено значительное внимание. Однако этот процесс в свете глобализационной тенденции, охватившей практически все сферы гуманитарного знания о мире, нас окружающем, предстает в ином виде нежели *традиционная трактовка* интеграции на международной арене.

Эта трактовка сводилась к тому, что те или иные интеграционные группировки (союзы, унии, ассоциации, альянсы и т.д.) компоновались как замкнутый и конечный набор субъектов международного общения, как

«механическая» сумма определенных государств (стран), имеющих свою юрисдикцию, четкие государственно-административные границы и систему международного регулирования отношений между ними в различных сферах. И любая интеграционная группировка имела по своему контуру такого же плана жесткие границы с выработкой как внутреннего, так и внешнего кодекса поведения с другими интеграционными группировками, отдельными странами и т.д.

Проще говоря, подобные интеграционные группировки зарождались, развивались и перестраивались на политической карте мира, на который нанесены компоненты для таких группировок – отдельные страны. По большому счету, это **линейно-плоскостная система формирования интеграционных группировок** на мировом политическом поле как дань старовестфальской системе членения нашего мира (для Европы это 1648 год!).

С развитием *процесса глобализации* и науки ее опосредующей – *глобалистики* – меняется представление о самой природе и процессах возникновения и развития интеграционных группировок.

Brexit есть 1) **симптом перерождения** европейской интеграционной группировки, размывания первоначальных целевых установок (а, стало быть, экономической природы объединения) под воздействием непосильной милитаристской ноши; 2) **реакция на опасность экономического истощения**; 3) «нащупывание» и уход в иные интеграционные конфигурации мировой (глобальной) системы.

Здесь вступает в свои права **объемно-пространственная методология отображения мира и его институциональной структуры**. Речь идет о **геогенезиса** ¹⁴, в рамках которого выстраивается объемно-пространственная система под названием «**геоэкономический атлас мира (ГАМ)**» ¹⁵. В нем политическая карта мира является только одной из страниц мирового атласа. Над этой страницей выстраивается (реет) набор других мировых страниц: страница мировых финансовых потоков; производственно-инвестиционная страница; инновационная страница, таможенная страница; страница мировых ресурсов; экологическая страница; цивилизационная страница; культурологическая и этнонациональная страницы и т.д., и т.п. И на каждой

¹⁴ **Геогенезис** (Geogenesis) – 1) составная часть (частный случай) *космогенеза*; 2) пространственно-философская методология осознания (постижения), восприятия и отображения глобального мира, методологическая основа глобалистики; синтез подпространственных форм, выделенных по функциональному признаку, в единое целостное пространство; новая методологическая призма, через которую рассматривается процесс глобализации. Генезис выступает как новая методологическая основа, новейшая «оптика» понимания современной архитектоники мира (подробнее о *геогенезисе* см.: *Кочетов Э.Г. ГЕОЭКОНОМИКА. ЭНЦИКЛОПЕДИЯ*. – М.: Эдитус, 2016, С. 67-68.

¹⁵ Более подробно с философией объемно-пространственного восприятия мира и построения на этой основе «Геоэкономического атласа мира» читатель может ознакомиться в работах автора: *Кочетов Э.Г. Геоэкономический атлас мира*. Материалы постоянного действующего междисциплинарного семинара Клуба ученых «Глобальный мир». Вып. 1(13). М.: ИД Новый век, Институт микроэкономики, 2002.

такой странице формируются свои интеграционные группировки, границы которых не совпадают с границами политической карты мира. Их закономерности построения, динамика развития и перестройка не совпадают с динамикой и перестройкой административно-государственных границ субъектов мирохозяйственного общения, нанесенных на политическую карту мира.

В лице вышеотмеченных страниц ГАМ открываются новые горизонты для ухода в них традиционно сформированных на политической карте мира интеграционных группировок в целом или их составных частей.

Это ярко проявляется, например, на странице финансовых мировых потоков, а также на производственно-инвестиционной странице геоэкономического атласа мира. Здесь центральный принцип построения таких группировок – кластерно-сетевой с гибкими (пульсирующими) границами. Речь идет о блуждающих интернациональных воспроизводственных ядрах (ИВЯ-системах).

И вот здесь-то и кроется разгадка феномена дезинтеграции сложившихся интеграционных группировок: если они «выдавливаются» с «нижележащей» страницы ГАМ (в частности, с политической карты), значит подготовлены и созрели условия выхода их в целом, или отдельных их частей (государств, стран, структур) в новые горизонты – на новые страницы ГАМ.

Это, в принципе, применимо к любой сложившейся и развивающейся интеграционной группировке, дальнейшее развитие которой тяготит пребывание в старых интеграционных структурах. И они уходят «вверх» на новую страницу мировой геологистической системы – т.е. на новую страницу геоэкономического атласа мира.

* * *

Итак, Brexit как симптом, а далее везде: судьба интеграционных группировок – уход в другие координаты. Это не только факт, сводимый к тому, что Великобритания выламывается из интеграционной группировки, а скорее свидетельство того, что «покачнулась» европейская интеграционная платформа в целом, и Brexit здесь выступает как первый симптом общемировых региональных и мировых преобразований – на мировую арену заступают новые процессы, новые парадигмы, за ними стоят «Новые люди», новые «точки зрения» на мировое обустройство. К этому все шло, медленно, но неотвратно: ситуация с мировыми интеграционными процессами все более отражала усиление напряженности во взаимоотношениях участников по принципиальным, базовым статьям миропонимания, все более доходила до предела. И вот, наконец, – предел! и «снизу постучали» (*по Станиславу Ежи Лецу*) и платформа ЕС пришла в движение. А кто постучал? ***Постучала Парадигма Мирового Преображения, построенная на началах гуманитарной космологии, здравого смысла, разума, интеллекта – иными***

словами, на жизнеутверждающих началах человека ¹⁶. Со всей очевидностью надвинулась проблема пересмотра мировых, политических, экономических, управленческих моделей мироустройства.

Аннотация

Кочетов Э.Г. Brexit, далее везде: судьба интеграционных группировок – уход в другие координаты

Brexit – это не только факт, сводимый к тому, что Великобритания выламывается из интеграционной группировки, а скорее свидетельство того,

¹⁶ С этим читатели могут познакомиться, заглянув в книги автора: **ГУМАНИТАРНАЯ КОСМОЛОГИЯ** (дорога к новому мирозданию новых людей). Научная монография. М.: Деловая литература, 2006. – 160 с. (Полный текст книги представлен на Информационно-аналитическом портале Viperson.ru: <www.viperson.ru> 25 мая 2009, <http://viperson.ru/articles/gumanitarnaya-kosmologiya-doroga-k-novomu-mirozdaniyu-novyh-lyudey-nauchnaya-monografiya>); **КОСМОЛОГИЗАЦИЯ**: новый этап мирового развития в контексте гуманитарной космологии. Научная монография. – М.: Изд. «Международные отношения», 2014. – 912 с. (Полный текст книги представлен на Информационно-аналитическом портале Viperson.ru: <www.viperson.ru> 30 января 2014, <http://viperson.ru/articles/kochetov-ego-kniga-kosmologizatsiya-kak-proryv-v-novuyu-sferu-gumanitarnogo-znaniya-polnyy-tekst-knigi-na-portale-virerson-ru>); **МИРЫ**. Прологомены к философии преобразования ЧЕЛОВЕКА и его бытия в МИРАХ гуманитарного космоса. Научная монография. – М.: Международные отношения, 2015. – 560 с. (Полный текст книги представлен на Информационно-аналитическом портале Viperson.ru: <www.viperson.ru> 09 апреля 2015 <http://viperson.ru/articles/novaya-kniga-ernesta-kochetova-miry-prolegomeny-k-filosofii-preobrazheniya-cheloveka-i-ego-bytiya-v-mirah-gumanitarnogo-kosmosa-polnyy-tekst-na-portale-viperson-ru>); **ДИАЛОГ**: Диалогистика как наука о судьбах человека и мира в контексте глобальных перемен: Научная монография. М.: Экономика, 2011. – 733 с. (Полный текст книги представлен на Информационно-аналитическом портале Viperson.ru: <www.viperson.ru> 02 августа 2011, <http://viperson.ru/articles/novaya-kniga-ernesta-kochetova-dialog>); **НАБАТ!** Человек в современном мире: Научная монография. – М.: Эдитус, 2015. – 160 с. (Полный текст книги представлен на Информационно-аналитическом портале Viperson.ru: <www.viperson.ru> 08 октября 2015, <http://viperson.ru/articles/kniga-ernesta-kochetova-nabat-chelovek-v-sovremennom-mire-na-portale-www-viperson-ru-polnyy-tekst>).

ОБЕРЕГАТЕЛИ. Интеллектуальная среда, взлелеявшая парадигму мирового преобразования. Научная монография. – М.: Эдитус, 2015. 388 с. (Полный текст книги представлен на Информационно-аналитическом портале Viperson.ru: <www.viperson.ru> 18 декабря 2015, <http://viperson.ru/articles/kniga-ernesta-kochetova-oberegateli-intellektualnaya-sreda-vzleleyavshaya-paradigmu-mirovogo-preobrazheniya-na-portale-www-viperson-ru-polnyy-tekst>); **ГЕОЭКОНОМИКА. ЭНЦИКЛОПЕДИЯ**. – М.: Эдитус, 2016, - 600 с. (Полный текст книги представлен на Информационно-аналитическом портале Viperson.ru: <www.viperson.ru> 14 июля 2016, <http://viperson.ru/articles/ernest-kochetov-kniga-geoekonomika-entsiklopediya-kak-szhatyy-ottisk-mirovyh-kartin>); **ТЕМЫ!** Пролонгация поиска и праксиология мирового преобразования: Научная монография. – М.: Эдитус, 2016. – 430 с. (Полный текст книги представлен на Информационно-аналитическом портале Viperson.ru: <www.viperson.ru> 29 августа 2016, <http://viperson.ru/articles/kniga-temy-kak-intellektualnyy-brosok-v-sferu-novogo-znaniya-nauchnye-i-obrazovatelnye-prioritety>).

что «покачнулась» европейская интеграционная платформа в целом, и Brexit здесь выступает как первый симптом общемировых региональных и мировых преобразований – на мировую арену заступают новые процессы, новые парадигмы, за ними стоят «Новые люди», геоэкономические «точки зрения» на мировое обустройство. Brexit, далее везде: судьба интеграционных группировок – уход в другие координаты.

Ключевые слова: Brexit, европейская интеграционная платформа, глобалистика, геогенезис, геоэкономика, геофинансы, геоэкономический атлас мира, сетевые воспроизводственные системы, консолидация ресурсов, мировой доход.

Abstract

Kochetov E.G. Brexit, then everywhere: the fate of integration unions - moving into different coordinates

Brexit is just not a fact emphasizing that the UK "breaks out" of the integration group, but rather some evidence that the European integration platform as a whole has "wavered". Brexit here represents the first sign of global, regional and world transformations: new processes, new paradigms enter the international arena driven by "new people" and geo-economic "points of view" on the world order. Brexit, then everywhere: the fate of integration unions - moving into different coordinates.

Key words: Brexit, European integration platform, globalistics, geogenesis, geoeconomics, geofinance, geoeconomic atlas of the world, network reproduction systems, resource consolidation, world income.



ЗАКЛЮЧЕНИЕ

Итак, мои дорогие читатели! Перед Вами *книга-гипотеза*, научная догадка о *Brexit*, события феноменальном, таинственном и ... не случайном! Попробуем выделить главные, по мнению автора, моменты, с ним связанные:

1. В мире назрела ситуация, которая не могла не разрядиться. С особой силой проявила себя ущербность и опасность геополитических воззрений и устремлений мировых элит. В этой связи со всей очевидностью поднялся вопрос судьбы мировых интеграционных группировок (союзов, альянсов, ассоциаций) в условиях мировых (глобальных) трансформаций. События не заставили себя ждать: *Brexit* – выхода Великобритании из Европейского Союза.

2) Теоретические и методологические разработки российской школы геоэкономики и глобалистики служат основанием для понимания сути, истоков, побудительных мотивов и направленности события *Brexit*, его влияние на судьбу мировых интеграционных структур и мира в целом.

3) Чтобы уяснить суть мировых интеграционных событий и их перспективы, прежде всего следует иметь в виду то, что они проходят в рамках *глобальных общемировых тенденций*, получивших в последние десятилетия мощное развитие: иначе говоря, следует взглянуть на эту проблему с позиций глобалистики и геоэкономических теоретических и методологических воззрений. Эти тенденции связаны с выходом мировой хозяйственной системы на геоэкономическую (кластерно-сетевую) парадигму развития. Сами интеграционные процессы и субъекты интеграционных группировок «впитали» в себя геоэкономическую природу и испытывают серьезнейшие трансформации под воздействием общих закономерностей геоэкономического развития. И как бы ни развивалась мировая палитра интеграционных группировок, наиболее жизнеспособными, жизнестойкими и востребованными временем являются геоэкономические интеграционные группировки, которые ярко проявили себя на современной мирохозяйственной арене.

4) Феномен *Brexit* – идет переформатирование интеграционной группировки под названием «Европейский Союз» в новые институциональные формы. В их основании – *геоэкономический тренд* мирового развития. И *Brexit* это только первая ласточка, первая «проба пера» – своего рода проба геоэкономических сил: идет выход интеграционных структур и мира в целом на новые горизонты бытия – мир вступает в новую фазу, фазу Преображения!

5) Великобритания только по формальным признакам стала «выламываться» из ЕС, но в том-то и дело, что Великобритании «выламываться» некуда – от глобального, кластерно- сетевого мира не спрячешься, от него ни одна страна уйти не может! Тем более Великобритания – один из общепризнанных лидирующих игроков на глобальной финансово-экономической арене.

6) Другое дело – переоценка (переиначивание) приоритетов: никто не хочет отвечать за геополитические (милитаристские) устремления элит интеграционной группировки в целом, так и отдельных ее участников. Изматывание, изнурение глобальным военно-промышленным комплексом мировой экономики и ее национальных звеньев имеет предел! Охотников «таскать каштаны из огня» становится все меньше! Мир поменялся: с тем, чтобы выжить в стремительно глобализирующемся мире, в его всеохватной инновационно-воспроизводственной геоэкономической среде, нужно вовремя очнуться, перестроиться, и своевременно занять геоэкономическую нишу. Открывается стратегическая перспектива: формирование и справедливое перераспределение мирового дохода, извлекаемого на «растянутых» глобальных и региональных инновационно-воспроизводственных цепях.

Как бы геополитика и геостратегия не окрашивали всю интеграционную группировку в цвет *хаки* (цвет милитаризма), рано или поздно такой статус становится явно обременительным для группировки в целом или для отдельных ее частей (стран): перемалывание ресурсов в угоду геополитических, идеологических, военно-стратегических задач и целей становится неподъемным (невыносимым). И тогда начинается процесс придавливания этой «окраски» (черты), она не становится приоритетной и значимой. В рамках интеграционной группировки усиливаются другие ее составляющие и она качественно преобразуется в рамках новой конфигурации, в новых координатах, в новой сфере.

7) Все интеграционные группировки в условиях всеобъемлющего процесса глобализации имеют в той или иной мере одинаковый характер – сетевой, вот почему следует говорить не о том, что разрушается интеграционная группировка путем «выламывания» из нее отдельных участников, а о том, что начинается процесс **«сетевого реформирования»** интеграционных группировок: идет смена приоритетов, их функционирование начинается в новых координатах. Brexit тому свидетель!

8) Динамика инновационного развития мира неудержимо влечет к себе финансовые потоки, что связано с перегруппировкой (переконпоновкой) основных финансовых игроков на мирохозяйственной арене. Это, в свою очередь, служит мощным импульсом к формированию «новых» интеграционных группировок и распаду (дезинтеграции) «старых» – мы являемся свидетелями новейшего глобального процесса, в основе которого лежит интеграция и дезинтеграция интеграционных группировок.

Дезинтеграция есть результат перегруппировки внутри мировой экономической и финансовой системы. Этот феномен (процесс) отображает естественный ход мирового развития с выходом на решение все новых и новых задач в эпоху неудержимого инновационного и производственно-инвестиционного (ИВЯ-системы!) вектора, устремленного в будущее.

В этом плане дезинтеграция может трактоваться как высокая геоэкономическая технология перегруппировки экономических сил. Но когда

начинается этот процесс, то очень важно сохранение системы сложившихся трансграничных кооперационных воспроизводственных связей и функционирования трансграничных финансовых потоков, ибо в современную эпоху невозможно производство высоко конкурентной продукции на «коротких» воспроизводственных цепях, зажатых в национальных рамках. Здесь возможно только транснациональная «перекладка» их на новых инновационных принципах и в новых пространственных сферах.

9) Здесь вступает в свои права **объемно-пространственная методология отображения мира и его институциональной структуры**. Речь идет о **геогенезиса**, в рамках которого выстраивается объемно-пространственная система под названием «**геоэкономический атлас мира (ГАМ)**». В нем политическая карта мира является только одной из страниц мирового атласа. Над этой страницей выстраивается (реет) набор других мировых страниц: страница мировых финансовых потоков; производственно-инвестиционная страница; инновационная, таможенная, экологическая, цивилизационная страницы; страница мировых ресурсов; культурологическая и этнонациональная страницы и т.д., и т.п. И на каждой такой странице формируются свои интеграционные группировки, границы которых не совпадают с границами политической карты мира. Их закономерности построения, динамика развития и перестройка не совпадают с динамикой и перестройкой административно-государственных границ субъектов мирохозяйственного общения, нанесенных на политическую карту мира.

В лице вышеотмеченных страниц ГАМ открываются новые горизонты для ухода в них традиционно сформированных на политической карте мира интеграционных группировок в целом или их составных частей. Это ярко проявляется, например, на странице финансовых мировых потоков, а также на производственно-инвестиционной странице геоэкономического атласа мира. Здесь центральный принцип построения таких группировок – кластерно-сетевой с гибкими (пульсирующими) границами. Речь идет о блуждающих интернациональных воспроизводственных ядрах (ИВЯ-системах).

И вот здесь-то и кроется разгадка феномена дезинтеграции сложившихся интеграционных группировок: если они «выдавливаются» с «нижележащей» страницы ГАМ (в частности, с политической карты), значит подготовлены и созрели условия выхода их в целом, или отдельных их частей (государств, стран, структур) в новые горизонты – на новые страницы ГАМ. Это, в принципе, применимо к любой сложившейся и развивающейся интеграционной группировке, дальнейшее развитие которой тяготит пребывание в старых интеграционных структурах. И они уходят «вверх» на новую страницу мировой геологистической системы – т.е. на новую страницу геоэкономического атласа мира.

10. Многоаспектность и многовекторность деятельности интеграционных группировок со всей очевидностью выдвигают на передний план проблему своевременности научных исследований их природы, основных атрибутов и категорий, на основе которых развиваются интеграционные группировки.

Среди первостепенных задач – проблема глобального охвата современной геофинансовой системы.

11) Осмысление феномена Brexit в российских научных и образовательных кругах и ряд связанных с этим мероприятий (публикации статей о генезисе мировых интеграционных структур, их теоретических и методологических основаниях, проведение совместного онлайн-семинара Финансового университета при Правительстве Российской Федерации и Ярославского государственного университета им. П.Г. Демидова, выступления участников семинара, размышления, мнения, отклики, рецензии ведущих специалистов-международников о проблемах интеграционных структур) составили общую объёмную мозаику события Brexit, и главное – обнажается его центральный «нерв»: начало геоэкономического переформатирования интеграционных группировок как симптом, преддверие качественной трансформации мира, его Преображения. И здесь примечательно то, что ярко проявилось желание молодых участников онлайн-семинара вникнуть в суть дела. *Нарождается новое поколение молодых ученых, чья неукротимая энергия познания окружающего мира даст им счастливый шанс оставить в этом прекрасном мире свой яркий, неизгладимый след.*

* * *

Итак, Brexit есть 1) *симптом перерождения* европейской интеграционной группировки, размывания первоначальных целевых установок (а, стало быть, экономической природы объединения) под воздействием непосильной милитаристской ноши; 2) *реакция на опасность экономического истощения*; 3) «нащупывание» и уход в иные интеграционные конфигурации мировой (глобальной) системы.

Brexit как симптом, а далее везде: судьба интеграционных группировок – уход в другие координаты. Это не только факт, сводимый к тому, что Великобритания выламывается из интеграционной группировки, а скорее свидетельство того, что «покачнулась» европейская интеграционная платформа в целом, и Brexit здесь выступает как первый симптом общемировых региональных и мировых преобразований – на мировую арену заступают новые процессы, новые парадигмы, за ними стоят «Новые люди», новые «точки зрения» на мировое обустройство. К этому все шло, медленно, но неотвратно: ситуация с мировыми интеграционными процессами все более отражала усиление напряжённости во взаимоотношениях участников по принципиальным, базовым статьям миропонимания, все более доходила до предела. И вот, наконец, – предел! и «снизу постучали» (*по Станиславу Ежи Лецу*) и платформа ЕС пришла в движение. А кто постучал? *Постучала Парадигма Мирового Преображения, построенная на началах гуманитарной космологии, здравого смысла, разума, интеллекта – иными словами, на жизнеутверждающих началах человека.* Со всей очевидностью надвинулась проблема пересмотра мировых, политических, экономических, управленческих моделей мироустройства.

ЭПИЛОГ

Эпилог позволяет при расставании с темой еще раз бросить на нее взгляд, но уже как бы вдогонку и с другого ракурса. А ракурс этот предопределен тем, что я, отталкиваясь от события Brexit, делаю попытку высветить надвигающуюся парадигмальную смену бытия с позиций высоких методологических орбит гуманитарной космологии. Во весь рост встает проблема кардинальной смены не только мирового ландшафта, но и смена когнитивной ментальности Человека.

И вот здесь-то есть где разгуляться!

Перенесемся мысленно на новые горизонты, горизонты будущего, на которых уже явственно вспыхивают всполохи мировых пертурбаций как зарницы мирового перерождения. Дадим только некоторые, уже лежащие на поверхности черты грандиозных событий, которые были запущены Brexit в качестве спускового крючка.

Я останавливаю свой взор и пристально всматриваюсь в следующее:

- подпадает под вопрос политическая карта мира;
- постепенно изживает себя идея регионализма и многополюсности мира с ее геополитическими центрами политической, экономической и военно-стратегической «твердой» и «мягкой» силы;
- назревает схватка двух карт геологического (геоэкономического) атласа мира;
- уходит в Лету старовестфальская, ячеистая мировая система;
- на историческую арену заступает гуманитарная космология, освещающая Парадигму Мирового Преображения. ее институты, «новых людей» с их новым миропониманием и новой аурой когнитивного мышления.

Все это выше отмеченное заслуживает подробного рассмотрения, но в данном случае на страницах этой компактной книги я «расшифрую» только то, что, на мой взгляд, вытекает непосредственно из события Brexit, а что касается иных моментов, то многое из того, что здесь намечено подробно рассмотрено в моих книгах. Их перечень с аннотациями я привожу в *Приложении 5* в НАУЧНОМ И СПРАВОЧНО АППАРАТЕ данной книги.

Итак, сам Brexit есть «дитя» политической карты мира, которая сама по себе есть порождение геополитических воззрений на мировое обустройство и стратегию оперирования на мировой арене, возведения на высокий ценностный пьедестал *границ-барьеров* и *географического пространства*, расширение которого геополитики и их идеологи считают жизненно необходимым. Миру это наследие досталось от века XX-го с его кровавыми мировыми войнами.

Отсюда милитаризация сознания; отсюда же разросшаяся до небывалых размеров мировая военщина с глобальным военно-промышленным комплексом, с ястребами от геополитики и идеологами от войны; отсюда же фундаментальная и прикладная наука, сориентированная на войну, восхваление и возведение в ранг гениев создателей изощренных средств

убийства; отсюда же высшая школа в тисках милитаризованного сознания, наличие бесчисленного числа военизированных институтов структур и систем.

И вот наступает момент истины – все это должно уйти в прошлое, ибо мировой экономике, ее региональным и национальным структурам не под силу содержать выше отмеченную изматывающую мир милитаристскую глобальную систему – повсеместно начинают возникать признаки, симптомы «выламывания» из нее отдельных звеньев (своего рода Brexit).

Таким образом, наступает время, когда политические карты в их геополитической трактовке просятся в «небытие», они начинают исчезать со стен кабинетов, и в том числе «высоких», а с ними и агрессивная, воинствующая геополитическая ментальность. Геоэкономический атлас мира с его объемно-пространственным отображением мира и «ситуационными комнатами» станет такой же обычной вещью как сейчас повсеместно развешенные политические карты мира.

Особо хочу подчеркнуть, что при этом не размывается суверенность стран, ибо понятие суверенитет уже лежит в другой плоскости.

И ведь на самом деле: глядя на политическую карту мира, на это «лоскутное одеяло» мирового отображения с разукрашенными в разные цвета стран-ячейками, как дань *линейно-плоскостной интерпретации мира*, невольно возникают в памяти народов кровавые разборки на межах стран и их интеграционных группировок. Здесь историческая память цепко держит человека и не пускает его в будущее.

Но, естественно, встает вопрос: а что же взамен? Российская научная геоэкономическая школы дает ответ на этот запрос времени – заступает мировой геологистический (геоэкономический) атлас. Вместо географии в общепринятом сейчас понимании заступает *«объемная география»* как пространственный способ отображения мира, отображенного в различных формах (многогранных систем (уровней), институциональных многоуровневых «объемных сферических решеток» и др.).

Что дает миру переход от линейно-плоскостного способа отображения мира к объемно-пространственному?

«Объемная география» как пространственный способ отображения мира в лице системно выстроенного геологистического (геоэкономического) атласа мира дает удобную многоярусную модель для принятия стратегических решений при оперировании на мировой арене путем векторного пронизывания необходимого и достаточного числа (пакета) страниц атласа. Здесь геоэкономический атлас выступает в качестве инструментария стратегического анализа. Отсюда вытекает актуальная необходимость повсеместного создания *«Ситуационных комнат стратегического анализа»*. И здесь объемно-пространственный атлас мира в его электронной (компьютерной) версии выступает как теоритическая и методологическая основа их построения.

Линейно-плоскостное отображение мира неминуемо уйдет в прошлое – политическая карта мира будет восприниматься как глубокий анахронизм, архаика! И тот бесценный задел разработок геоэкономического атласа мира, его инструментария, электронной версии, выполненные российской геоэкономической школой, будут востребованы.

Но не все так просто в нашем мире! Размежевание политической (геополитической) и экономической (геоэкономической, инновационно-воспроизводственной) сфер (страниц ГАМ) идет весьма болезненно, противоречия обостряются (см.рис.1). *И здесь главное – как избежать схватки между ними.*



Рис. 1. Две мировые системы: новые глобальные антагонизмы

- 1 — воспроизводственная карта мира – страница геоэкономическая геологического атласа;
- 2 — мировые сетевые системы (ИВЯ); субъекты институционального обустройства;
- 3 — экономические границы;
- 4 — политическая карта мира — страница геоэкономического атласа;
- 5 — государства – субъекты старовестфальской системы мирового институционального обустройства;
- 6 — политические (государственно-административные) границы;
- 7а, 7б — разнонаправленные векторы мирового развития;
- 8а, 8б — векторы интересов двух систем;
- 9 — зона столкновения интересов, вызревания мирового межинституционального конфликта (взрыва);
- 10 — мировой объем (резервуар) ресурсов (энергетических, сырьевых, трудовых, интеллектуальных, финансовых, инвестиционных, цивилизационных, этнонациональных, культурологических)

В мире все явственней обнажается опасность схватки за мировые ресурсы между мировой коалицией государств и коалицией окрепших мировых транснациональных корпораций, которые бросили вызов замкнутым национальным хозяйствам. По сути дела, – ярко обнажается борьба между политической (геополитикой) картой мира и мировым геоэкономическим

атласом, ведь геополитика способна подмять под себя национальные экономики в угоду мировым ястребам и тем самым дать простор для изматывающих мобилизационных моделей мирового хозяйства в угоду все тому же глобальному ВПК.

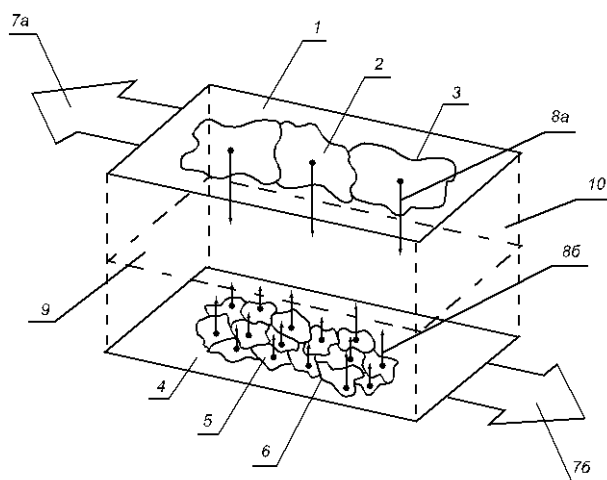
Возвращаясь к Brexit в новой, выше отмеченной подсветке, можно уже с определенной достоверностью констатировать следующее.

Великобритания может себе позволить покинуть политическую (геополитическую) карту мира вполне безболезненно: у нее есть мощный плацдарм – «*геофинансовая страница*» геоэкономического атласа мира. Здесь она полновластная хозяйка положения: Великобритания выступает как один из общепризнанных архитекторов и лидеров мировой финансовой системы.

Кстати, подобная ситуация по поиску и занятию «своей» ниши в новом, геоэкономическом раскладе мировых экономических сил может сложиться и с Японией. С развитием мировой тенденции по размыванию замкнутых интеграционных группировок, до предела нагруженных милитаристской компонентой, Япония может вполне успешно занять «инновационную страницу» на геоэкономическом атласе мира, стать полновластным хозяином одного из мировых инновационных секторов.

Подобная ситуация может стать характерной для любой страны мира! Так, Монголия, Черногория и др. могут выйти на лидирующие мировые позиции на «экологической странице» геоэкономического атласа мира.

Что касается России с ее природными, интеллектуальными и др. богатствами, то вопрос занятия лидирующих позиций на «своих» страницах геоэкономического атласа мира не представляется проблемой. Залог тому – разработанная в России геоэкономическая парадигма как составная часть Парадигмы Мирового Преображения¹⁷.

* * *

Судьба играет не только с человеком, но и, в не меньшей мере, со странами, их интеграционными структурами (группировками, союзами, ассоциациями, альянсами и т.д.).



¹⁷ Это самым подробным образом показано в книге автора (см.: *Кочетов Э.Г. МИРЫ. Прологомены к философии преобразования ЧЕЛОВЕКА и его бытия в МИРАХ гуманитарного космоса. Научная монография. – М.: Международные отношения, 2015. – 560 с. (Полный текст книги представлен на Информационно-аналитическом портале Viperson.ru: <www.viperson.ru> 09 апреля 2015. <http://viperson.ru/articles/novaya-kniga-ernesta-kochetova-miry-prolegomeny-k-filosofii-preobrazheniya-cheloveka-i-ego-bytiya-v-mirah-gumanitarnogo-kosmosa-polnyy-tekst-na-portale-viperson-ru>).*

По своей природе глоссарий есть сборник стратегических новелл, максимально сжатых, но по внутренней сути объемных по масштабу мысли! Но как этого добиться?

ГЛОССАРИЙ

Чтобы более выпукло воспринять Brexit как симптом глобального Преображения, как первые всполохи на новых горизонтах мирового развития нужна не только описательная сторона этого феномена, т.е. текст, но и контекст этого события (философский, политический, экономический, социальный, военно-стратегический и т.д.).

В этом плане особую важность принимает максимально краткая и яркая фиксация основных моментов и акцентов, передающих в максимальном концентрированном виде суть как самого события Brexit, так и его влияния на судьбу мировых интеграционных структур. И это под силу *Глоссарию*. Ниже, в кратком его варианте приводится ряд научных понятий, категорий, терминов и терминологических оборотов, соотнесенных с проблемой Brexit.

Интеграция в геоэкономическом измерении (ИГМ) (Integration in a geoeconomic dimension) – процессы, протекающие в геоэкономическом пространстве, направленные на формирование целостных (единых) интернационализированных систем различного функционального содержания (кредитно-финансового, воспроизводственного и т.д.), формируемые на основе интернационализации национальных, региональных и глобальных ресурсов и их консолидации в целях национального и регионального развития. ИГМ имеет принципиальные отличия от интеграционных процессов в политической сфере: а) экономическая интеграция опережает политическую; б) контуры современной интеграции определяются не государственно-административными границами, а экономическими, и эти границы между собой не совпадают; в) экономическая интеграция формируется на базе кооперационно-производственных связей, даже если это пространство не входит в Таможенные союзы).

Дезинтеграция интеграционных группировок – 1) феномен распада и переориентации сложившихся интеграционных группировок; «выдавливание» интеграционных структур в целом, или отдельных их частей (государств) с «нижележащей» страницы геоэкономического атласа мира (ГАМ), в частности, с политической карты, в новые горизонты – на новые страницы ГАМ. Это, в принципе, применимо к любой сложившейся и развивающейся интеграционной группировке, дальнейшее развитие которой тяготит пребывание в «старых» интеграционных структурах. И они уходят

«вверх» на новую страницу мировой геологистической системы – т.е. на новую страницу геоэкономического атласа мира.

Brexit с позиций мирового Преображения – 1) симптом (импульс) надвигающейся парадигмальной смены бытия с позиций высоких методологических орбит гуманитарной космологии; 2) начала пересмотра мировых, политических, управленческих моделей мирообустройства в рамках Парадигмы Мирового Преображения (ПМП), построенной на принципах гуманитарной космологии, здравого смысла, разума и интеллекта, что предопределяет жизнеутверждающие начала человека – во весь рост встает проблема кардинальной смены не только мирового ландшафта, но и смены когнитивной ментальности Человека; 3) по своей природе Brexit есть восприятия геоэкономических моделей, которые будучи составной частью ПМП, предопределяют выход на мировую арену «Новых людей», ментальность и энергия которых формирует большой Европейский Проект на путях к новому Мирозданию – Мирозданию нового Ренессанса *.

* **Парадигма Мирового Преображения** разработана автором и представлена в книге **МИРЫ**. Прологомены к философии преобразования ЧЕЛОВЕКА и его бытия в МИРАХ гуманитарного космоса. Научная монография. – М.: Международные отношения, 2015. – 560 с. (Полный текст книги представлен на Информационно-аналитическом портале Viperson.ru: <www.viperson.ru>, 09 апреля 2015 <http://viperson.ru/articles/novaya-kniga-ernesta-kochetova-miry-prolegomeny-k-filosofii-preobrazheniya-cheloveka-i-ego-bytiya-v-mirah-gumanitarnogo-kosmosa-polnyy-tekst-na-portale-viperson-ru>)

Переформатирование интеграционных группировок – 1) переоценка (переиначивание) приоритетов функциональной деятельности интеграционных группировок (структур, союзов, альянсов) в целях своевременного выхода на качественно новые уровни развития; 2) своевременное занятие конкурентных позиций на этой или иной станице геоэкономического атласа мира. По своей природе переформатирование интеграционных группировок идет в рамках сетевых систем со всемерным их наращиванием в конкурентной борьбе за устойчивый доступ к мировому доходу и его переопределению; 3) уход интеграционных группировок на иные «страницы» геоэкономического атласа мира. Наглядным примером начальной стадии переформатирования может служить Европейский союз под воздействием Brexit – выхода Великобритании из его состава.

Brexit как высокая геоэкономическая и геофинансовая технология – операция высокого стратегического уровня (проект) по выходу участников интеграционных группировок на новые горизонты мирового развития, и, как следствие этого, начало *дезинтеграции* сложившихся интеграционных структур. Как правило, дезинтеграция интеграционных группировок идет с сохранением сетевых трансграничных кооперационных связей, постоянным их наращиванием и созданием базы для «перекладки» на новых инновационных принципах и в новых пространственных сферах и горизонтах.

Геоэкономическое переформатирование – система мер, правил, приемов по поиску национальными системами, хозяйствующими структурами, странами и их интеграционными объединениями новейших перспективных ниш своего развития в новых горизонтах и сферах деятельности на геоэкономическом (геологистическом) атласе мира.

Brexit с геоэкономической точки зрения – Brexit есть 1) *симптом перерождения* европейской интеграционной группировки, размывания первоначальных целевых установок (а, стало быть, экономической природы объединения) под воздействием непосильной милитаристской ноши; 2) *реакция на опасность экономического истощения*; 3) «нащупывание» и уход в иные интеграционные конфигурации мировой (глобальной) системы – уход в другие координаты мирового развития. Это не только факт, сводимый к тому, что Великобритания выламывается из ЕС, а, скорее, свидетельство того, что «покачнулась» европейская интеграционная платформа в целом, и Brexit здесь выступает как первый симптом общемировых региональных и мировых преобразований.

Условия выхода из интеграционных структур – 1) вызревание противоречий внутри интеграционных структур, которые не могут не разрядиться не только структурной перестройкой организационной структуры в целом, но и сменой приоритетов своей стратегической направленности (к примеру, с геополитической на геоэкономическую и т.д.); 2) осознание ущербности и опасности геополитических и военно-стратегических воззрений и устремлений мировых и региональных элит. (В этой связи со всей очевидностью на мировую повестку дня выдвинулся вопрос судьбы мировых интеграционных группировок (союзов, альянсов, ассоциаций) в условиях мировых (глобальных) трансформаций. События не заставили себя ждать: Brexit – выхода Великобритании из Европейского Союза – тому свидетель!).

Приоритеты интеграционных группировок – 1) взаимосогласованный набор (пакет) стратегических установок, формирующих направления деятельности интеграционных структур на мировой арене и характер взаимоотношения между странами-членами внутри интеграционной группировки; 2) согласованные устремления национальных элит по поддержанию стратегических приоритетов на определенный исторический период; 3) главенствующий «окрас» интеграционной структуры (геополитический, геоэкономический, военно-политический, цивилизационный, экологический и т.д.).

Интеграция как замкнутая оболочка – интеграционная структура в рамках жёстких административно-государственных границ; «непроницаемость» или «слабая проницаемость» контура интеграционных структур для товаров, услуг, рабочей силы, капитала, инвестиций; автаркия

как принцип отношений с внешней средой, возведенная в ранг внешней политики; «съем» товарной продукции с «коротких» производственно-инвестиционных цепей, зажатых в рамках интеграционных группировок, и, как следствие, их низкая конкурентоспособность на мировом рынке.

Многополюсный мир – мировая система, формирующаяся на базе конечного числа государств, а также их интеграционных объединений, претендующих на доминирующие мировые позиции и очерчивающих контуры сфер своего военно-стратегического, политического, экономического, культурологического, цивилизационного влияния.

Brexit как фазовый переход – процесс реформативирования интеграционной группировки под названием «Европейский Союз» в новые институциональные формы в основании которых – *геоэкономический тренд* мирового развития. И Brexit это только первая ласточка, первая «проба пера», своего рода проба геоэкономических сил: идет выход интеграционных структур и мира в целом на новые горизонты бытия – мир вступает в новую фазу, фазу Преображения *!

* Парадигма Мирового Преображения разработана автором и представлена в книге **МИРЫ**. Прологомены к философии преобразования ЧЕЛОВЕКА и его бытия в МИРАХ гуманитарного космоса. Научная монография. – М.: Международные отношения, 2015. – 560 с. (Полный текст книги представлен на Информационно-аналитическом портале Viperson.ru: <www.viperson.ru>, 09 апреля 2015 <http://viperson.ru/articles/novaya-kniga-ernesta-kochetova-miry-prolegomeny-k-filosofii-preobrazheniya-cheloveka-i-ego-bytiya-v-mirah-gumanitarnogo-kosmosa-polnyy-tekst-na-portale-viperson.ru>)

Объемная география – 1) переход от линейно-плоскостного способа отображения мира к объёмно-пространственному с его интерпретациями в различных объёмных формах (многогранных систем-уровней, институциональных многоуровневых «объёмных сферических решетках» и т.п. 2) системно выстроенный геологистический (геоэкономический) атлас мира, как многоярусная модель, удобная для принятия стратегических решений при оперировании на мировой арене путем векторного «пронизывания» необходимого и достаточного числа (пакета) «страниц» атласа. (Здесь геоэкономический атлас выступает в качестве инструментария стратегического анализа. Отсюда вытекает актуальная необходимость повсеместного создания «Ситуационных комнат стратегического анализа», теоритической и методологической основой построения которых выступает геоэкономическая парадигма мирового развития и ее атрибут – геоэкономический объёмно-пространственный атлас мира в его электронной (компьютерной) версии).

Размывание многополярного мира – тенденция, направленная на гармонизацию международных отношений, в основе которой поиск стратегического баланса интересов доминирующих (основных) игроков на

мировой арене; стремление мирового сообщества взять под международный контроль военно-стратегические группировки, наращивающие свой военный потенциал во взаимодействии с глобальным военно-промышленным комплексом и поставляющим военную продукцию в конфликтные зоны, в том числе и конфликтующим сторонам; принятие правовых международных норм по не допущению (сдерживанию) милитаризации глобальных структур (полюсов), размывание их агрессивных устремлений и т.д.

Регионализм как пережиток старовестфальского мира – 1) исторические сложившаяся система членения мира (старовестфальская модель, 1648 г.) с жесткими, слабо проницаемыми административными и государственными границами; 2) процесс постепенного «замоноличивания», «окостенения» системы жестких разграничений, переходящих с муниципального уровня («областничества» по В. Цимбурскому) на уровень стран, затем на их региональные объединения (группировки, союзы, альянсы), что создает трудности (барьеры) движению товаров, услуг, рабочей силы, инвестиций и капитала для кластерно-сетевых региональных и глобальных геоэкономических систем, препятствует реализации первоклассных международных проектов и т.д.; 3) выход на историческую арену гуманитарной космологии, освещающей Парадигму Мирового Преображения, ее институты, «новых людей» с их новым миропониманием и новой аурой когнитивного мышления.

Дезинтеграция в геоэкономическом измерении – 1) высокая геоэкономическая технология перегруппировки экономических сил; 2) результат перегруппировки внутри мировой экономической и финансовой системы; 3) процесс, отображающий естественный ход мирового развития с выходом на решение все новых и новых задач в эпоху неудержимого инновационного и производственно-инвестиционного (ИВЯ-системы!) вектора, устремленного в будущее *.

* *Примечание.* Динамика инновационного развития мира неудержимо влечет к себе финансовые потоки, что связано с перегруппировкой (переконпоновкой) основных финансовых игроков на мирохозяйственной арене. Это, в свою очередь, служит мощным импульсом к формированию «новых» интеграционных группировок и распаду (дезинтеграции) «старых» – мы являемся свидетелями новейшего глобального процесса, в основе которого лежит интеграция и дезинтеграция интеграционных структур.

Но когда начинается этот процесс, то очень важно сохранение системы сложившихся трансграничных кооперационных воспроизводственных связей и функционирования трансграничных финансовых потоков, ибо в современную эпоху невозможно производство высоко конкурентной продукции на «коротких» воспроизводственных цепях, зажатых в национальных рамках. Здесь возможно только транснациональная «перекладка» их на новых инновационных принципах и в новых пространственных сферах.

С более широким набором научных понятий, категорий, терминов и терминологических оборотов, относящихся к проблеме интеграционных

структур, читатели могут ознакомиться, открыв книгу «ГЕОЭКОНОМИКА. ЭНЦИКЛОПЕДИЯ»¹⁸.

Ниже я привожу наименование этих понятий с указанием страниц энциклопедии (номера страниц проставлены перед понятиями, так как это дано в энциклопедии):

- 49 Военно-стратегическая "страница" (Military-strategic 'page')
- 71 Геофинансовое пространство в новом
- 96 Геоэкономическая парадигма (Geoeconomic paradigm)
- 117 Геоэкономическое пространство (Geoeconomic space)
- 156 «Государство» в государстве ('State' in a state)
- 157 Градация стран в геофинансовом измерении
(Gradation of countries in a geofinancial dimension)
- 159 Гуманитарная космология (Humanitarian Cosmology)
- 162 Договорная «страница» (Contractual 'page')
- 181 Интеграция в геоэкономическом измерении
(Integration in a geoeconomic dimension)
- 182 Интернационализация мирохозяйственной жизни
(Internationalization of the international economic life)
- 207 Линейно-плоскостное восприятие мира
(Linear-planar world apprehension)
- 222 "Межэтажное" ("межстраничное") столкновение
(The Inter-storey (Inter-page) Collision)
- 232 Мировой доход (World income)
- 235 Мировая институциональная система (World institutional system)
- 239 Национальный геоэкономический атлас (National geoeconomic atlas)
- 239 Начальный этап геоэкономической стратегии
(Unitial stage geoeconomic strategy)
- 255 Новые горизонты мироощущения (New horizons of the world
apprehension)
- 256 Новые люди (The "New" People)
- 262 Объемная интерпретация глобального пространства
(Volumetric interpretation of a global space)
- 262 Объемные конфигурации (Volumetric configurations)
- 286 Построение геоэкономического атласа мира
(Building geoeconomic atlas of the world)
- 305 Ресурсная (сырьевая) «страница» (Resources (raw-materials) 'page')
- 333 Соотнесенность границ (Interrelation of borders)
- 340 Страна-система (Country-system)
- 341 «Страница» видов деятельности (Activities forms 'page')

¹⁸ Кочетов Э.Г. ГЕОЭКОНОМИКА. ЭНЦИКЛОПЕДИЯ. – М.: Эдитус, 2016, - 600 с. (Полный текст книги представлен на Информационно-аналитическом портале Viperson.ru: <www.viperson.ru> 14 июля 2016, <http://viperson.ru/articles/ernest-kochetov-kniga-geoeconomika-entsiklopediya-kak-szhatyy-ottisk-mirovyh-kartin>)

- 341 «Страницы» геоэкономического атласа (Geoeconomic atlas 'page')
- 345 Стратегический баланс (равновесие) (Strategic balance)
- 345 Стратегический «этаж» (Strategic 'floor')
- 346 Стратегическое оперирование в геоэкономическом пространстве
(Strategic operation in a geoeconomic space)
- 351 Стратегия оперирования в геофинансовой сфере
(Strategy of operation in a geofinancial sphere)
- 364 Таможенная «страница» (Customs 'page')
- 374 Технологическое единство мира (Technological unity of the world)
- 374 Технополисы в геоэкономическом пространстве
(Technopolices in a geoeconomic space)
- 381 Товарно-стоимостная «страница» (Goods-price 'page')
- 391 Трансграничность мировой системы
(Transborderness of the world system)
- 419 Условия формирования мирового дохода
(Conditions of the world income formation)
- 422 Философия глобальности (Philosophy of globality)
- 450 Широтный геоэкономический пояс (Latitude geoeconomical belt)
- 450 Широтный геоэкономический пояс (Latitude geoeconomical belt)
- 453 Эволюция государственных форм (Evolution of state forms)
- 455 Эволюция организационных структур
(Evolution of organizational structures)
- 456 Экологическая «страница» (Ecological 'page')
- 457 Экономические границы (Economic borders)
- 462 Электронная версия геоэкономического атласа мира
(Electronic version of a geoeconomic atlas of the world)
- 471 Этноэкономическая «страница» (Ethnoeconomical 'page')
- 486 КРЕДО Идеи Мирового Преображения «МИРЫ» (CREDO of World
Transformation Idea "WORLDS")



2

НАУЧНЫЙ И СПРАВОЧНЫЙ АППАРАТ

Интеллект любит думать, поднимаясь с одной орбиты (уровня) познания на другую, отвоевывая у сферы «незнания» целые куски, и уходя и все далее и далее вверх по воле разума! Так, к примеру, возникла на путях восхождения к новому знанию парадигмальная связка «Геоэкономика → Глобалистика → Гуманитарная космология». Ее венец – Парадигма Мирового Преображения



Рисунок автора книги

Приложения (57)

Приложение 1. Исследователи и их работы, заложившие основы российской школы геоэкономики (57)

Приложение 2. О резонансных статьях Эрнеста Кочетова, посвященных судьбе интеграционных группировок вообще и Brexit, в частности (*Отклики, мнения, рецензии, размышления*) (62)

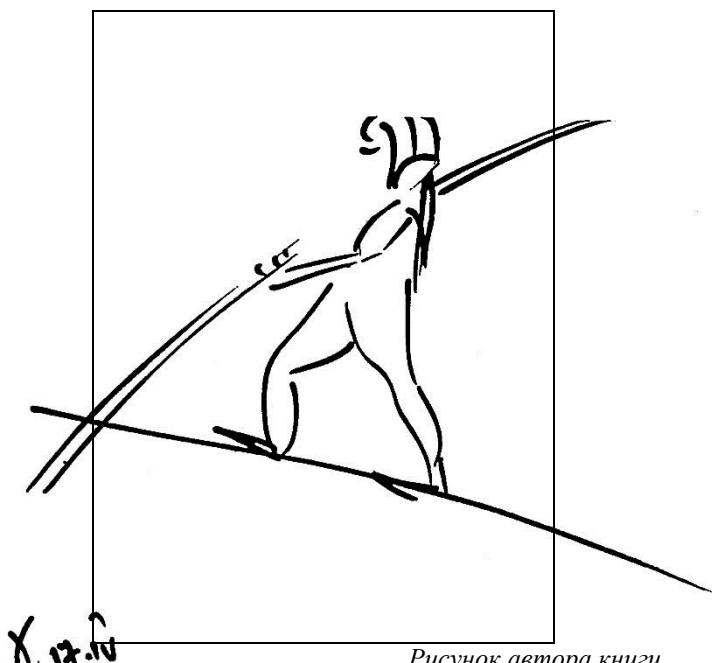
Приложение 3. "Брекзит" как симптом и начальный импульс геоэкономических преобразований. Сборник статей участников совместного онлайн-семинара Финансового университета при Правительстве Российской Федерации и Ярославского государственного университета им. П.Г. Демидова (30 ноября 2016 года, Москва – Ярославль) (85)

Сборник статей участников совместного Онлайн-семинара – новая страница в развитии российской научной геоэкономической школы (комментарий Эрнеста Кочетова) (138)

Приложение 4 Общественная академия наук геоэкономики и глобалистики (142)

Приложение 5 По мировым городам и весям вослед своих книг ... (145)

Приложение 6 Содержание книги: Кочетов Э.Г. ТЕМЫ! Пролонгация поиска и праксиология мирового преобразования (167)

Summary (172)

Annotation (172)

Аннотация книги (172)

Какая удача – на планете есть люди-первопроходцы! Их миссия – отвоевывать в сфере неведомого куски нового научного знания и оберегать его первые ростки!

ПРИЛОЖЕНИЯ

Приложение 1

Исследователи и их работы, заложившие основы российской школы геоэкономики¹⁹

Суть российских геоэкономических воззрений показана в работах по геоэкономике и глобалистике. Здесь я привожу в самом максимально сжатом виде ряд имен российских исследователей геоэкономики и наименования их работ²⁰.

В какой-то мере и *автор настоящей книги* приложил к этому руку²¹: ГЕОЭКОНОМИКА. ЭНЦИКЛОПЕДИЯ. – М.: Эдитус, 2016; Геоэкономика (освоение мирового экономического пространства). М.: Норма, 2012. 6-е изд.; Геоэкономический (глобальный) толковый словарь (Основы высоких геоэкономических технологий современного бизнеса). Сборник стратегических понятий новелл. Екатеринбург: ОАО ИПП Уральский рабочий, 2006; Глобалистика: теория, методология, практика. М.: Норма, 2002; Геоэкономический (глобальный) толковый словарь (Элементы механизма российской модели глобального стратегического управления). Сборник стратегических понятий-новелл: в 2-х томах. Т. 1: А-М, Т. 2: Н-Я. - М.: РИО РТА, 2002; Геоэкономический атлас мира. Материалы постоянно действующего междисциплинарного семинара Клуба ученых «Глобальный

¹⁹ Более полные сведения об исследователях и их работах, заложивших основания российской геоэкономической научной школы, читатели могут почерпнуть, заглянув в работу: *Кочетов Э.Г.* История российской школы геоэкономики и глобалистики (начала, становление, эволюция воззрений) // *Безопасность Евразии*, 2008, № 2. с. 369-413.

²⁰ О том, в какой среде шло становление российской школы геоэкономики, о первопроходцах в новые сферы знания и оберегателях первых его геоэкономических «ростков» подробно рассказано в книге автора: (см.: *Кочетов Э.Г.* ОБЕРЕГАТЕЛИ. Интеллектуальная среда, взлелеявшая парадигму мирового преобразования. Научная монография. – М.: Эдитус, 2015. 388 с. (Полный текст книги представлен на Информационно-аналитическом портале Viperson.ru: <www.viperson.ru> 18 декабря 2015, <http://viperson.ru/articles/kniga-ernesta-kochetova-oberegateli-intellektualnaya-sreda-vzleleyavshaya-paradigmu-mirovogo-preobrazheniya-na-portale-www-viperson-ru-polnyy-tekst>)

²¹ В самом максимально сжатом виде это дано в Большой Российской Энциклопедии»: «...*Э.Г. Кочетов предложил концепцию (1999) освоения геоэкономического пространства и реализации национальных интересов в условиях пульсации мирового хозяйства под воздействием «блуждающих» интернационализованных. воспроизводственных ядер...*» (БРЭ, том 6, «Геоэкономика», с. 657-658).

мир». Вып. 1(13). М.: ИД Новый век, Институт микроэкономики, 2002; Глобалистика как геэкономика, как реальность, как мироздание: Новый ренессанс – истоки и принципы его построения, фундаментальные опоры, теоретический и методологический каркас. М.: ОАО ИГ Прогресс, 2001; Геэкономика и стратегия России. Истоки и принципы построения внешнеэкономической доктрины М.: Московский общественный научный фонд, 1997; Ориентиры внешнеэкономической деятельности: (Национальная экономика и предприятия в системе мирохозяйственных связей). М.: Экономика, 1992; Геэкономические истоки построения системы национальной безопасности России // Вестник российской академии естественных наук, 2004, Т. 4, № 3; Основные характеристики глобализационного процесса и правовое измерение мира // Журнал российского права, 2003, № 3; Геэкономический трибунал (Трансформация насилия и наказания в условиях глобализации) / Глобализация экономики - закономерный продукт индустриализации и информатизации социума. Материалы постоянно действующего междисциплинарного семинара Клуба ученых "Глобальный мир". -М.: "Издательский Дом "НОВЫЙ ВЕК"", 2001; Стратегия развития: геэкономическая модель // Безопасность Евразии, 2000. № 1; Осознание глобального мира. // Pro et Contra, 1999. Т.4. № 4; Геэкономика, и внешнеэкономическая стратегия России // МЭ и МО, 1994. № 11; **Послание по национальной безопасности Президента Российской Федерации Федеральному Собранию**. М.: 1996 ²²; **Большакова И.И., Кочетов Э.Г.** Стратегия монополий и противоречия капиталистического международного разделения труда // Мировая экономика и международные отношения, 1977; **Большакова И.И., Кочетов Э.Г.** Транснациональные концерны и международное разделение труда / Две системы мирового хозяйства: антагонистическое единство / Под ред. Э.П. Плетнева. М.:

²² В Послании по национальной безопасности Президента Российской Федерации Федеральному Собранию (июнь 1996 г.) была дана фундаментальная *установка на геэкономический поворот во внешнеэкономической стратегии России*. Подготовка раздела, связанного с внешнеэкономической политикой и стратегией, была поручена автору этой статьи. Во исполнение поручения была подготовлена развёрнутая аналитическая записка «Россия в геэкономической системе координат XXI века: новые горизонты (ориентиры – доктрина – стратегия)». На основании этой записки в Послании сформулировано: «**Остро встает вопрос разработки и принятия новой национальной внешнеэкономической доктрины и стратегического арсенала ее реализации, перехода на геэкономическую (производственно-инвестиционную) модель внешнеэкономических связей**» (подробнее см.: «Послание по национальной безопасности Президента Российской Федерации Федеральному Собранию». М.: 1996. С. 28, а также: С.В. Кортунов. Становление политики безопасности: формирование политики национальной безопасности России в контексте проблем глобализации. М.: Наука, 2003. С. 522–548; «О национальной безопасности. Послание Президента Российской Федерации Федеральному собранию» от 13.06.96 // Независимая газета, 14.06.96; «Политика национальной безопасности Российской Федерации (1996–2000)» (проект) // «Независимая газета» (Приложение от 23.05.96. «НГ-СЦЕНАРИЙ», № 2).

Международные отношения, 1983; **Большакова И.И., Кочетов Э.Г.** Международное общение: революция товарно-вещественной структуры / Эффективность и анализ использования ресурсного потенциала в новых условиях хозяйствования. Ученые записки Тартуского университета. Труды по экономическим наукам. Выпуск 865. 1989; **Большакова И.И., Кочетов Э.Г.** Мировое хозяйственное общение: поиск оптимальных организационно-экономических структур / Эффективность и анализ использования ресурсного потенциала в новых условиях хозяйствования. Ученые записки Тартуского университета. Труды по экономическим наукам. Выпуск 865. 1989; **Богатуров А.Д.** Геоэкономическая альтернатива геополитике // Навигут. 1999. №1; *его же*: Геоэкономический мир как плод и инструмент глобализации // Безопасность Евразии, 2001, № 4; **Петрова В.Г.** Геоэкономическая доктрина и право // Навигут. 1999. №1; **Григорьев Э.П.** Стратегические эффекты в геоэкономике России XXI века // Навигут. 1999. №1; *его же*: Инструментарий для оперирования на Геоэкономическом Атласе Мира /Сборник материалов пост. действ. междисциплинарного семинара Клуба ученых "Глобальный мир". "Геоэкономический атлас мира". – М.: Ин-т мировой экономики и международных отношений. Ин-т микроэкономики, Вып №1 (13), 2002; **Чешков М.А.** Глобалистика: поиск предмета. - М.: ИМЭМО РАН, 2002; **Лунец Ю.Г.** Геоэкономический подход и географическое мышление // Навигут. 1999. № 1. **Пивоварова М.А.** Геоэкономический подход к исследованию проблем мирохозяйственного взаимодействия // Общество и экономика. 2000; **Некlessа А.И.** Проект «Глобализация»: глобальные стратегии в преддверии новой эры // Безопасность Евразии. 2000. № 1; *его же*: Система геоэкономического мироустройства как глобальный проект // Экономическая теория на пороге XXI века. – М., 2001; *его же*: Геоэкономическая формула мироустройства. Траектории России в новом универсуме / Геоэкономическая формула мироустройства: Россия в новом универсуме. Материалы научного семинара. Выпуск № 1. М.: Научный эксперт, 2009; **Лукашук И.И.** Глобализация, государство, право, XXI в. М., 2000; География инновационной сферы мирового хозяйства / Под ред. **Н.С. Мироненко**. М.: «Пресс-Соло», 2000; **Новокишнова Л.В.** Международный бизнес: экономические основы развития и регионализации. Н.Н.: Изд-во Нижегородского университета, 2001; **Соколов В.В.** Геополитические миражи и геоэкономические реалии // Безопасность Евразии, 2001, № 4; **Соколов В.В.** Британская империя как геоэкономическая система (1603-1972). – М.: Экономика, 2012; **Морозов И.Н.** Геоэкономические реалии и безопасность // Молодая гвардия. - М., 2001; **Боков В.В.** Геологистика и геоэкономический атлас мира: новое в постижении глобального мира // Безопасность Евразии, 2002. №1; **Рогов В.Ю.** Становление геоэкономической стратегии управления национальным хозяйством. Иркутск: 2001; *его же*: Основы формирования геоэкономических регионов современной России. Иркутск: БГУЭП, 2002; **Замятин Д.М.** Стратегия представления и отображения геоэкономических образов России // Безопасность Евразии. 2002. №4; *его же*: Геоэкономические образы регионов

России. // МЭиМО, 2002. № 6; *его же*: Стратегия представления и отображения геоэкономических образов России // НАВИГУТ, № 3(10). 2002; **Вафина Н.Х.** Особенности современных процессов транснационализации производства // Безопасность Евразии, 2002. № 2; **Сапир Е.В.** Геоэкономическое измерение локальных систем: Теория и методология глобально-локального анализа. - Ярославль: Изд-во Яросл. гос. ун-та, 2004; *ее же*: Мировая экономика: геоэкономический подход. Учебное пособие. Ярославль: 2003; *ее же*: Истоки становления геоэкономики как самостоятельной дисциплины и раздела глобалистики (эволюция теоретической мысли) / Труды Клуба ученых «Глобальный мир». 2002. Т. 4. - М.: ИД Новый век, Институт микроэкономики, 2003; *ее же*: Геоэкономическая теория (гнесеологические корни современной геоэкономической концепции) // Безопасность Евразии. 2003. № 2; **Пантин В.И.** Глобалистика как методология и парадигма научных исследований / Труды Клуба ученых «Глобальный мир». 2002. Т. 4. М.: ИД Новый век, Институт микроэкономики, 2003; **Мовсеян А.Г.** Геоэкономическая парадигма в образовательном процессе // Безопасность Евразии. - 2004. - № 1; **Кутьин В.М.** Финансовые компании на геоэкономическом атласе мира (на основе рейтинга крупнейших компаний мира Forbes-2000) <http://www.ipnou.ru/print/000484/> **Стриженко А.А.** Информационное общество: новое осознание мира // Безопасность Евразии, 2005. № 4; **Пилипенко И.В.** Конкурентоспособность стран и регионов в мировом хозяйстве: теория, опыт малых стран Западной и Северной Европы. - Смоленск: Ойкумена, 2005; **Димитриади Г.Г.** Концепция управления государственным долгом как часть геоэкономической безопасности России // Безопасность Евразии, 2005. № 2; **Родионова И.А.** Геоэкономическое пространство: тенденции глобального процесса индустриализации в эпоху перехода к постиндустриальной экономике // Безопасность Евразии, 2005. № 1. **И.З. Ярыгина.** Банковские системы и банки в условиях развития геоэкономики: Монография. М.: Финансовая академия при Правительстве РФ, 2006; **Федорченко А.В.** Постфордизм как новый районообразующий фактор и как новый фактор регионального развития // Организация территории: статика, динамика, управление. Материалы Всероссийской научно-практической конференции. Издательство БГПУ, Уфа, 2006; **Авдокушин Е.Ф., Сизов В.С.** Новая экономика. М.: Магистр. 2009; **Михайленко В.Б.** Сетевая геоэкономика: геоэкономический атлас как поле стратегического безопасного маневрирования // Безопасность Евразии, 2006. № 3; *его же*: Геоэкономический атлас мира. Воплощение. www.viperson.ru 03 сентября 2010; **Пучков И.К.** Евро и американский доллар: конкуренция как результат геофинансовых процессов // Безопасность Евразии, 2006; *его же*: Геофинансовая логика трансформации мировой экономики // Вопросы новой экономикой. 2010. № .2; **Байдаков М.Ю.** Вызовы геоэкономики: не только учитывать, но и давать ответы // Банковское дело в Москве, 2006, № 8; **Фролова Е.Д.** Функционирование индустриального района в глобальном геоэкономическом пространстве: инфраструктурный аспект. Монография.

Екатеринбург: ГОУ ВПО УГТУ–УПИ, 2007; *ее же*: Образ Уральского индустриального района в глобальном геоэкономическом пространстве: воспроизводственный срез // *Безопасность Евразии*, 2007. № 1; **Стровский Л. Е., Фролова Е. Д.** Геоэкономический подход к разработке стратегии развития российских предприятий // *Проблемы современной экономики*. 2007. 4 (24); **Платонова И.Н.** Роль валютного фактора в повышении конкурентоспособности российской экономики: геоэкономический подход // *Безопасность Евразии*, 2007. № 3; **Филькевич И.А.** Приоритеты геоэкономического партнерства в процессе создания Союзного государства России и Белоруссии. // *Вестник экономической интеграции*. – 2007. – № 4; *его же*: Геоэкономическая интеграция в рамках создания Союзного государства России и Белоруссии (поиск оптимальной модели). // *Безопасность Евразии*. – 2005. – № 4; *его же*: Приоритеты геоэкономического инновационного партнерства в процессе создания Союзного государства России и Белоруссии. // *Безопасность Евразии*. – 2005. – № 2; *его же*: Создание геоэкономических анклавов в странах Евразийского экономического сообщества <http://viperson.ru/wind.php?ID=631584&soch=1>; **Федорченко А.В.** Постфордизм как новый районообразующий фактор и как новый фактор регионального развития // *Организация территории: статика, динамика, управление*. Материалы Всероссийской научно-практической конференции. Издательство БГПУ, Уфа, 2006; **Климовец О.В.** Транснационализация бизнеса российских корпораций. Краснодар: Экоинвест, 2009; **Столярова Н.С.** Геоэкономические технологии как инструменты антикризисного управления: теоретический и практический подходы // *Управление инновационным развитием предприятия: Сборник статей участников Международной научно-практической конференции*. Челябинск: ЮУрГУ, 2009; **Геоэкономика и конкурентоспособность России**: Научно-концептуальные основы геоэкономической политики России: Научно-аналитический доклад / М.Ю. Байдаков, Н.Ю. Кониная, Э.Г. Кочетов, Е.В. Сапир, В.Л. Сельцовский, Н.С. Столярова, Е.Д. Фролова; Под науч. ред. Э.Г. Кочетова; *Обществ. акад. наук геоэкономики и глобалистики*. М.: Книга и бизнес, 2010; **Харланов А.С.** Развитие геоэкономических систем в условиях глобализации: Препринт. – СПб. Изд-во «Диалог», 2011; **Бокарев Ю.П.** К понятию мирового экономического пространства в геоэкономике // *Безопасность Евразии*, 2012, № 1; **Карпов А.Н.** Наука о войне в условиях геоэкономической парадигмы мирового развития // *Безопасность Евразии*, 2012, № 1; **Черная И.П.** *Геоэкономика*. М.: ИТК Дашков и К, 2012; **Рожков Ю.В., Чёрная И.П.** Инновационный вектор развития геофинансов эпохи постглобализации // *Безопасность Евразии*. 2012. № 2; **Орлова Н.Л.** Ресурс: Новое прочтение и геоэкономическое измерение экспортного потенциала: Научная монография. - М: Издательско-торговая корпорация «Дашков и К», 2016; *ее же*: Ресурсы глобальной экономики (теория, методология, практика): Учебник и практикум для магистров. – М.: Издательско-торговая корпорация «Дашков и К», 2017 и др.

Мысль по своей природе коллективна, но нужен импульс, и она оттачивается со всех сторон – такая огранка в итоге дает «интеллектуальный продукт»!

Приложение 2

О резонансных статьях Эрнеста Кочетова, посвященных судьбе интеграционных группировок вообще и Brexit, в частности (Отклики, мнения, рецензии, размышления) [1]

От редакции. На информационно-аналитическом портале www.viperson.ru были опубликованы статьи доктора экономических наук Эрнеста Кочетова о Brexit и судьбе интеграционных объединений [2].

В центре внимания статьей поставлена одна из ключевых проблем, а именно – мирообустройство на базе формирования интеграционных структур, мотивация к их зарождению и сход с исторической арены как процесс переформатирования на геоэкономической (кластерно-сетевой) основе.

Приводимая в статьях Эрнеста Кочетова интерпретация природы Brexit, ряд новаторских постановок в понимании эволюции международных интеграционных институтов вызвали существенный интерес со стороны специалистов-международников.

Ниже приводится ряд откликов (мнений, рецензий, размышлений) о поднимаемых в статьях Эрнеста Кочетова проблемах.

[1] © Авторы откликов, 2016

© Составление – Кочетов Э.Г., 2016

Источник: Первая публикация: Информационно-аналитический портал Viperson.ru: <www.viperson.ru> 05 декабря 2016. <http://viperson.ru/articles/o-rezonansnyh-statyah-ernesta-kochetova-posvyaschennyh-sudbe-integratsionnyh-gruppirovok-voobsche-i-brexit-v-chastnosti-otkliki-mneniya-retsenzii-razmyshleniya> В данной публикации добавлен отзыв А.А. Стриженко (13.12.2016).

[2] *Кочетов Э.Г.* Brexit, далее везде: судьба интеграционных группировок – уход в другие координаты» (<http://viperson.ru/articles/brexit-dalee-vezde-sudba-integratsionnyh-gruppirovok-uhod-v-drugie-koordinaty>, 04 октября 2016; *Кочетов Э.Г.* «ИНТЕГРАЦИОННЫЕ ГРУППИРОВКИ НА МИРОВОЙ АРЕНЕ И ИХ ГЕНЕЗИС (общий теоретический и методологический контур)» (<http://viperson.ru/articles/integratsionnye-gruppirovki-na-mirovoy-arene-i-ih-genezis-obschiy-teoreticheskiy-i-metodologicheskiy-kontur> 09 августа 2016 года).

**О статье: Эрнест Кочетов. Brexit, далее везде: судьба
интеграционных группировок – уход в другие координаты [1]**

// © Кочетов Э.Г. 03 октября 2016 г.

Статья доктора экономических наук Эрнеста Кочетова «Brexit, далее везде: судьба интеграционных группировок – уход в другие координаты» // © Кочетов Э.Г. 03 октября 2016г. относится к научным публикациям российских экономистов высочайшей квалификации, научной добросовестности, работы которых формируют представления о современном мировом хозяйстве и международных экономических отношениях, и, к которым, безусловно, принадлежит автор.

Статья Э. Кочетова «Brexit, далее везде: судьба интеграционных группировок – уход в другие координаты» посвящена и затрагивает исключительно актуальную, практически важную, и, на наш взгляд, малоисследованную научную проблему – методологию исследования современных интеграционных процессов, их динамику, тренды, региональные особенности. Мы разделяем точку зрения автора, относительно того, что «чтобы уяснить суть мировых интеграционных событий и их перспективы, прежде всего следует иметь в виду то, что они проходят в рамках глобальных общемировых тенденций, получивших в последние десятилетия мощное развитие: иначе говоря, следует взглянуть на эту проблему с позиций глобалистики и геоэкономических теоретических и методологических воззрений». Статья хорошо аргументирована, материал изложен в логической последовательности».

Актуальность статьи профессора Э. Кочетова определяется наличием целого ряда проблем, с которым сталкиваются не только практики, но и теоретики исследований современных интеграционных процессов, государственного строительства и международных экономических отношений. Автор справедливо полагает, что «эти тенденции связаны с выходом мировой хозяйственной системы на геоэкономическую (кластерно-сетевую) парадигму развития. Сами интеграционные процессы и субъекты интеграционных группировок «впитали» в себя геоэкономическую природу и испытывают серьезнейшие трансформации под воздействием общих закономерностей геоэкономического развития». Оценки и отдельные положения статьи, на наш взгляд, могут быть использованы в выработке российской национальной внешнеэкономической стратегии в контексте поиска наиболее эффективных форм интеграционного процесса, взаимодействия государств на постсоветском пространстве, в рамках евразийской интеграции, в том числе, создания предпосылок реализации форм экономической интеграции, ориентированной на результат, к которым,

безусловно, относится геоэкономическая (кластерно-сетевая) парадигма развития.

Создание единого экономического пространства, попытки укрепления позиций России и других постсоветских стран, связанные с этим успехи и неудачи, могут быть объяснены положением статьи, в которой автор считает, что «компоненты» интеграционных группировок в условиях всеобъемлющего процесса глобализации имеют в той или иной мере одинаковый характер – сетевой, вот почему следует говорить не о том, что разрушается интеграционная группировка путем «выламывания» из нее отдельных участников, а о том, что начинается процесс реформирования интеграционных группировок: идет смена приоритетов, их функционирование начинается в новых координатах».

Как мне представляется, в статье профессору Кочетову, удалось ответить на поставленные вопросы исследования. В работе тезисно, но достаточно глубоко проанализированы теоретические аспекты процесса глобализации и регионализации мирового хозяйства. Особо следует отметить проведенное автором исследование влияния данных процессов на развитие национальных экономик. При этом, по мнению автора, центральным, доминирующим вектором (стержнем) геоэкономических интеграционных группировок выступает интернационализация ресурсов как принцип консолидации национальных, региональных и глобальных ресурсов в целях национального и регионального развития и совместного решения тактических и стратегических задач».

К несомненным достоинствам статьи можно отнести и подробный анализ Brexit, который автор характеризует как 1) симптом перерождения европейской интеграционной группировки, размывания первоначальных целевых установок (а, стало быть, экономической природы объединения) под воздействием непосильной милитаристской ноши; 2) реакция на опасность экономического истощения; 3) «нащупывание» и уход в иные интеграционные конфигурации мировой (глобальной) системы.

Представляется, что автору удалось системно рассмотреть данное явление, сформулировав основные методологические принципы его анализа.

По моему мнению, к несомненным достоинствам статьи можно также отнести широкий круг использованных источников по тематике международной интеграции в контексте объемно-пространственной методологии отображения мира и его институциональной структуры. При этом использовались многочисленные авторские источники как на русском, так и на иностранном языке. Представленные автором аргументы репрезентативны, позволяют получить более детальное представление по ряду проблем, рассмотренных в данной статье, что составляет несомненное достоинство данного исследования. В целом, автору удалось системно рассмотреть заявленные цели и проблемы.

На мой взгляд, статья Эрнеста Кочетова «Brexit, далее везде: судьба интеграционных группировок – уход в другие координаты» является

исключительно актуальным и практически значимым научным исследованием фундаментальной проблемы.

[1] © Кочетов Э.Г. 03 октября 2016 г.

Кочетов Эрнест Георгиевич – доктор экономических наук (Москва).

О.В. Гаман-Голутвина

доктор политических наук, профессор
Президент Российской ассоциации политической науки,
Заведующая кафедрой сравнительной политологии
МГИМО (Университет) МИД России,
Исследователь департамента политической науки НИУ ВШЭ

Глубокоуважаемый Эрнест Георгиевич! Большое спасибо за Вашу статью, которую я прочла с большим интересом. Она выгодно отличается от ряда других материалов по данной теме основательностью и объективностью анализа. Всегда с большим интересом и вниманием читаю Ваши замечательные работы и ссылаюсь на них в том числе в преподавании. Принципиальная новация Вашего анализа состоит в том, что масштабные мирополитические процессы рассматриваются с позиций глобалистики и геоэкономики. Буду рада познакомиться с Вашими новыми работами.

С уважением, О. Гаман-Голутвина

Л.С. Шаховская

доктор экономических наук, профессор, редактор серии «Актуальные проблемы реформирования российской экономики (теория, практика, перспектива)» журнала «Известия ВолгГТУ», г. Волгоград

Дорогой Эрнест Георгиевич!

Ваша статья по Брекзит (со ссылкой на сайт) выйдет в последнем, 4-м, выпуске Известий за 2016 год. Вашу статью мы включили в рубрику "Тема номера" и я уже написала для этого журнала "Обращение к читателям", где рекомендую для обсуждения Вашу статью.

Обращение к читателям

Дорогие читатели!

Предоставляем Вашему вниманию последний за 2016 год - четвертый выпуск научного журнала «Известия ВолгГТУ», серия «Актуальные проблемы реформирования российской экономики (теория, практика, перспектива)».

Темой этого номера мы решили сделать статью **«Brexit, далее везде: судьба интеграционных группировок – уход в другие координаты»**, написанную давним другом нашего журнала, крупным ученым, чье имя

известно не только в России, но и за ее пределами – д.э.н., *Кочетовым Эрнестом Георгиевичем*, президентом Общественной Академии Наук геоэкономики и глобалистики, академика РАЕН.

Сейчас к выходу Великобритании из Европейского Союза (Brexit) и вообще к проблеме интеграционных группировок приковано самое пристальное внимание. В этой интереснейшей статье автор высказал ряд соображений по этой проблеме. В центре внимания статьи поставлена одна из ключевых проблем, а именно – мирообустройство в эпоху глобализации на базе формирования интеграционных структур, мотивация к их зарождению и сход с исторической арены, как процесс реформатирования на геоэкономической (кластерно-сетевой) основе.

В условиях глобализации мировой экономики, процесс ее институционализации зашел так далеко, что сегодня на мировой арене конкурируют друг с другом уже даже не страны, или представляющие их транснациональные корпорации (ТНК), а международные глобальные институты – региональные международные интеграционные объединения, представляющие собой своеобразные кластеры, включающие в себя группы стран, объединенных общностью экономических интересов, и, имеющих общие представления о будущем социально-экономическом развитии регионов их проживания.

Российская Федерация явилась инициатором создания и состоит членом многих таких объединений: на постсоветском пространстве это, прежде всего, - ЕврАзЭС, таможенный союз (ТС); в Юго-Восточной Азии это – ШОС, БРИКС. Все большее число развивающихся стран присоединяется к этим интеграционным объединениям, основанных на взаимном сотрудничестве и равноправии партнеров. Эти молодые региональные объединения государств, все более начинают конкурировать со старыми и уже устоявшимися союзами, такими как ЕС, который представляет собой объединение стран, некогда стремившихся к объединению, а сегодня, раздираемых внутренними противоречиями, в которых место интеграции все более замещается дезинтеграционными процессами. Этот совершенно новый вид конкуренции, с новым составом участников, свидетельствует о наступлении какого-то нового миропорядка, который формируется прямо на наших глазах и России очень важно найти в нем свое достойное место.

В этом выпуске журнала, к нам впервые присоединились новые участники – наши коллеги из Крымского Федерального университета им В.И. Вернадского, которые, как и все мы, пытаются осмыслить суть трансформационных процессов, происходящих в российской экономике, и, роль интеллектуального капитала в них.

Мы надеемся, что вам – нашим читателям, будет так же интересна наша традиционная рубрика – «Книжная полка», на страницах которой, мы осмысливаем труды наших коллег, как научных монографий, так и учебных пособий для студентов. Последнее, нам представляется очень важным: ведь от

того, что мы заложим в головы нашим ученикам, будет зависеть успешность реформирования российской экономики в будущем.

И, как всегда, мы надеемся, что материалы, помещенные в этом сборнике, найдут отклик в душе внимательного читателя и на страницах последующих выпусков нашего журнала, мы сможем организовать дискуссию по самым актуальным проблемам, которые стали предметом научного анализа в этом выпуске.

А.Е. Дайнеко

член-корреспондента НАН Беларуси
доктор экономических наук, профессор

Уважаемый Эрнест Георгиевич!

С удовольствием еще раз прочел Вашу статью. Очень важно Ваше теоретико-методологическое толкование процессов международной интеграции и, безусловно, дезинтеграции. Без понимания теоретической и философской сущности проблемы мы, к сожалению, становимся обычными статистами в данном процессе. По-моему, государствам Евразийского союза и СНГ еще предстоит осмыслить закономерности, сформулированные Вами в статье.

Очень важный, на мой взгляд посыл - это то, что «многоаспектность и многовекторность деятельности интеграционных группировок со всей очевидностью выдвигают на передний план проблему своевременности научных исследований их природы, основных атрибутов и категорий, на основе которых развиваются интеграционные группировки. Среди первостепенных задач – проблема глобального охвата современной геофинансовой системы».

Полностью согласен с Вашим утверждением, что *«когда присутствующие в композиции любой интеграционной группировки те или иные составляющие (геополитические, идеологические, цивилизационные, военно-стратегические и т.д.) начинают довлеть над самой геоэкономической (кластерно-сетевой) природой интеграционного союза, то, чтобы сохранить эту природу, интеграционная группировка начинает преобразовываться (переформатироваться) в новую конфигурацию, вплоть до выхода некоторых его участников из состава группировки».*

Нечто подобное происходит сейчас и с Евразийским союзом. Задача науки – показать объективное направление развития этих процессов.

Вместе с тем, события в мире развиваются столь стремительно, что уже проявляется новая геополитическая реальность. Это прежде всего выборы Президента в США и намерение Д. Трампа выйти из Транстихоокеанского торгового партнерства, нормализовать отношения с Россией и укрепить сотрудничество с Китаем. Думаю, будут сюрпризы и после выборов президентов в ряде стран ЕС. Например, приход правых во Франции может продолжить начатое Великобританией. Все это еще раз подтверждает Ваш тезис о формировании новой геоэкономической повестки.

По-моему, в «Брекзит» следует учитывать еще и «старое» соперничество США и ЕС. Не секрет, что Великобритания является своего рода форпостом США в Европе и всячески проводит их политику. Попытки Великобритании усилить свое влияние в органах управления ЕС не увенчались успехом, хотя сама страна даже не вступала в валютный европейский союз. Таким образом, «Брекзит» можно рассматривать как «удар» по ЕС со всех точек зрения. Наряду с миграционным кризисом – все это скажется на стабильности как евро, так и экономики стран-членов ЕС. В выигрыше - все те же США с их геополитическими и экономическими интересами.

Таким образом, Ваша статья очень своевременная и содержит объективную расстановку акцентов по «Брекзит».

И.А. Стрелец

доктор экономических наук, профессор,
МГИМО (Университет) МИД России

Судьба интеграционных группировок в связи с последними событиями в Великобритании, безусловно, становится одной из самых дискуссионных и неоднозначно трактуемых тенденций мировой политики, экономики, всего устройства современной политико-экономической системы. Поэтому статья Э. Кочетова «Brexit, далее везде: судьба интеграционных группировок – уход в другие координаты» явилась своевременной и актуальной.

Автор затрагивает довольно болезненные темы, ибо разрушение чего-то знакомого, пересмотр устоявшихся взглядов, необходимость иначе взглянуть на привычные горизонты всегда вызывает сложные и противоречивые чувства. И тем не менее приходится это делать! Э. Кочетов пишет о происходящем «сетевом реформировании» интеграционных группировок, центральным стержнем которых является интернационализация ресурсов. В результате такого реформирования «наиболее живучими» оказываются те интеграционные группировки, которые в наилучшей степени проявили себя на арене мирохозяйственных взаимоотношений.

Автор выделяет ряд наиболее острых проблем современной мировой экономики: финансовый дуализм, потеря связи цен со стоимостной основой, что, в свою очередь, требует поиска нового эквивалента - реального соизмерителя товарной массы, услуг и капитала, опасность экономического истощения и т.п. Все это проявилось в изменении сути интеграционных группировок, в сетевизации интеграционных процессов и их результатов.

Однако, не надо бояться перемен. Сетевой подход оптимистичен в том смысле, что он дает возможность довольно гибко и относительно безболезненно решать проблему отмирания нежизнеспособных элементов и перенастраивать систему в соответствии с требованиями сегодняшнего дня. И статья Э. Кочетова не оставляет читателя в пессимистичном настроении – автор показывает болевые точки и предлагает методы их анализа для дальнейшего переосмысления и движения вперед.

Е.Ф. Авдокушин

Доктор экономических наук,
профессор кафедры мировой экономики
МГУ им. М.В. Ломоносова

**Новый взгляд на сущность и перспективы
международной экономической интеграции (МЭИ)**

(Отзыв на статью: Кочетов Э.Г. Brexit, далее везде: судьба интеграционных группировок – уход в другие координаты // Интернет-журнал «Вся Европа.ru», № 10 (114) <http://alleuropalux.org/?p=13741>, а также www.viperson.ru 04 октября 2016 г.)

Д.э.н. Кочетов Э.Г. в своей статье попытался привлечь внимание к, казалось бы, устоявшейся, заматеревшей, забронзовевшей теме – международной экономической интеграции (МЭИ). Он предлагает взглянуть на нее через призму современных особенностей процесса глобализации, геоэкономики, геофинансов.

В мире действительно происходят подспудные, как отмечает автор статьи, «технические сдвиги», свидетельствующие о кардинальной перестройке мировой финансово-экономической архитектуры. Кластерно-сетевой характер развития мировой экономики, новое международное разделение труда, обусловленное развивающейся знаниевой экономикой, изменение характера международной торговли, обслуживающей во все большей степени региональные и глобальные цепочки формирования новой стоимости, миграция финансовых потоков, порождаемых многообразными финансовыми инновациями, экспансия финансовой инженерии и всеобщая финансиализация и цифровизация постепенно, но неуклонно двигают мировое хозяйство в состояние новой реальности.

В этой переходной, меняющейся на глазах современников экономике, по-новому ведут себя, казалось бы, давно устоявшиеся явления, сущности, категории, к каковым относится МЭИ. В результате происходит их модификация, перестройка и появление новых форм и проявлений, отражающих тенденции и суть геоэкономической стадии развития мирового хозяйства.

Автор статьи пытается из относительно частного события (Brexit) вывести закономерности нового подхода, необходимость ревизии устоявшихся постулатов теории и практики МЭИ. Однако правильное и обоснованное в статье стремление показать изменившийся мир, который необходимо воспринимать уже, избегая привычных подходов и догм, вряд ли можно признать плодотворным, опираясь на казус Brexit. Конечно, новый взгляд на сущность и перспективы МЭИ, что называется, назрел, и хочется найти какую-то отправную точку, мотив, рычаг, который бы позволил оттолкнуться от привычного, перевернуть устоявшиеся представления, заложить основы новой парадигмы развития этого процесса. И, думается, что Brexit на эту роль, при всей его неординарности, особенности вряд ли потянет.

Британия всегда занимала особую позицию в проекте ЕЭС и ЕС и ее выход из Союза, конечно, во многом неожидан, но вполне объясним ее имперскими амбициями, которые не исчезли бесследно, «островным мышлением» здравого смысла и т.п., усиленным проблемами слабо контролируемой миграции, протечками «плавильного котла» и т.п.

Автор статьи сам это убедительно доказывает логикой своей статьи, в которой раскрывает объективные основы необходимости отказа от блокового мышления в понимании современной МЭИ в пользу сложной, гибкой, подвижной системы этих отношений в условиях геоэкономического этапа развития экономики. Новая парадигма геоэкономических отношений, глобальности на ее интенсивном уровне развития действительно стучится в дверь (а не «дно», как у автора статьи) сложившихся, устоявшихся представлений, оформившихся в монолит, требуя коренной перестройки воззрений и практик мировой экономической системы во всех ее проявлениях. Соответственно и МЭИ здесь не может остаться в стороне.

Д.э.н. Кочетов Э.Г., анализируя проблему своевременности научного исследования основных атрибутов и категорий организации и функционирования интеграционных группировок, заостряет внимание на необходимости перехода от традиционных представлений о МЭИ и ее линейно-плоскостной системы восприятия к ее объемному, геоэкономическому пониманию. Матрица МЭИ модифицируется, перезагружается, наполняясь новым содержанием, качеством, глубиной. Все это должно получать своевременное теоретическое обоснование и практическое использование, в частности, при формировании стратегии ЕАЭС. При этом базовые геоэкономические подходы должны быть основополагающими.

В целом, статья д.э.н. Кочетова Э.Г., будучи полемической, порождает ряд вопросов, требующих углубленных ответов относительно перспектив развития МЭИ и участия России в этих процессах. Статья призывает читателя к серьезным размышлениям, выработке основ парадигмы развития не только МЭИ, но и всей современной экономики, застрявшей в условиях «новой нормальности» в традиционных подходах и догмах.

И.А. Филькевич

д.э.н., профессор, Президент Евразийской ассоциации экономического сотрудничества предпринимателей и общественных объединений, директор центра международного и регионального интеграционного сотрудничества Московского педагогического государственного университета

**Глобальная экономика не хочет отвечать
за геополитические амбиции элит
(Отзыв на статью Эрнеста Кочетова о Brexit)**

Процесс глобализации привел к усилению интеграционных взаимосвязей национальных государств в мировой экономике. Под воздействием

современной системы международных экономических отношений создало новые модели интеграционных объединений, благодаря которым многие страны мира в настоящее время одновременно принимают участие в нескольких разноскоростных интеграционных объединениях. На 1 января 2016 года в мире было заключено более 200 региональных торговых соглашения и более 100 соглашений об экономической интеграции.

При этом международный опыт наглядно демонстрирует, что наибольшие выгоды от интеграции получают те государства, где созданы специальные институты управления интеграционным процессом и сформированы целевые приоритеты развития интеграционного экономического и политического сотрудничества на долгосрочную перспективу.

Однако, любой интеграционный процесс приводит к необходимости делегировать часть своих политических и экономических свобод интеграционному объединению, что может вызывать недовольство как политической, так и экономической элиты отдельных стран. Как следствие возникает конфликт интересов либо продолжать двигаться в направлении дальнейшего сближения в рамках интеграционного блока, либо выбрать путь выхода из интеграционного блока.

В настоящее время процесс выхода отдельных стран из интеграционных объединений принял форму естественного движения. Достаточно много стран не видят выгоды от интеграции и покидают те интеграционные союзы, в которые они ранее вступили.

На этом фоне процесс Brexit – выход Великобритании из Европейского Союза является естественным и не может рассматриваться как уникальное явление, тем более что предпосылки к его зарождению были заложены в ходе реформ ЕС.

История развития интеграционного сотрудничества Европейского Союза демонстрирует, что цели создания общего рынка, а также финансового союза были закреплены 11 странами ЕЭС в Едином европейском акте (ЕЕА), подписанном в Люксембурге в 1986 году. С этого момента государства пошли по пути формирования надгосударственных экономических институтов. Причем Великобритания и Дания хоть и с оговорками, но были вынуждены участвовать в данных процессах.

Новый этап существования ЕС, ознаменованный процессами широкой политической интеграции, отразился в Договоре о Европейском союзе, подписанном главами государств и правительств 12 стран в феврале 1992 года в голландском городе Маастрихт. Здесь страны определили новую европейскую парадигму взаимодействия в области интеграционного партнерства. При этом они пошли по пути создания не только экономического союза, но и валютного, а также свободного перемещения рабочей силы и сокращение барьеров на пути миграции в рамках союза. На момент создания Европейского Союза 1 января 1993 года он расширился до 15 государств.

Новый базовый договор ЕС должен был учесть реалии Европейского Союза, число членов которого к 2007 г. выросло с 15 до 27 стран. В этих условиях главной проблемой стала необходимость политического и институционального реформирования ЕС, не приспособленного к управлению 27 странами-членами. Результатом долгих поисков путей институциональных преобразований и политического реформирования Европейского союза стала разработка Договора о реформе (Лиссабонского договора). Новый базовый договор был подписан лидерами всех стран — членов ЕС 13 декабря 2007 г. в Лиссабоне. Лиссабонский договор, вступивший в силу в декабре 2009 г., внес изменения в действующие Договор о Европейском союзе и Договор, учреждающий Европейское сообщество.

Следует отметить, что формат расширения Европейского Союза привел к необходимости создания новой институциональной основы интеграционного партнерства 19 сентября 2012 года главы министерств иностранных дел 11 из на тот момент 27 стран Евросоюза предложили проект реформы, принятый по итогам заседания группы по вопросам будущего Европейского союза. Группа по вопросам будущего Евросоюза, куда входят министры иностранных дел Австрии, Бельгии, Германии, Дании, Испании, Италии, Люксембурга, Нидерландов, Польши, Португалии и Франции, предложила создать в ЕС пост президента, избираемого всеобщим голосованием, учредить министерство иностранных дел союза, ввести единую европейскую въездную визу и, возможно, сформировать единую армию [1].

Реализация намеченных реформ в 2013 году привела к тому, что в январе 2013 года премьер-министр Великобритании [Д. Кэмерон](#) заявил о готовности провести референдум о членстве страны в ЕС, если возглавляемая им партия Консерваторов победит на предстоящих парламентских выборах 2015 года. 23 июня 2016 года состоялся [референдум о членстве Великобритании в Европейском союзе](#), 51,9 % участников референдума высказались за выход Великобритании из Европейского Союза. 24 июня 2016 года руководство ЕС потребовало от Великобритании скорейшей подачи официального заявления на выход из ЕС, однако правительство Великобритании ушло в отставку, переложив право выхода из Европейского Союза на новое правительство страны.

Сегодня в условиях расширения Европейского Союза до 28 государств в условиях продолжающегося глобального экономического кризиса, угрозы массового притока мигрантов из зон конфликтов в Азии и Африке, населению Великобритании хотелось бы оградиться от проблем, которые могут подорвать устои всего интеграционного объединения. Однако, как правильно отмечает Э. Кочетов: «ситуация с мировыми интеграционными процессами все более отражала усиление напряженности во взаимоотношениях участников по принципиальным, базовым статьям миропонимания, все более доходила до предела. И вот, наконец, – предел! и «снизу постучали» (по Станиславу Ежи Лецу) и платформа ЕС пришла в движение. А кто постучал? Постучала Парадигма Мирового Преображения, построенная на началах

гуманитарной космологии, здравого смысла, разума, интеллекта – иными словами, на жизнеутверждающих началах человека. Со всей очевидностью надвинулась проблема пересмотра мировых, политических, экономических, управленческих моделей мироустройства».

В настоящее время мы находимся в динамично меняющейся парадигме изменения экономического сознания общества, когда наряду с политическими платформами зарождаются основы новой модели мироустройства, где глобальную экономику и её вызовы нельзя больше игнорировать, и она выходит на передний план строительства нового миропорядка.

[1] <http://www.geopolitics.ru/2012/09/evrosoyuz-xochet-prevratitsya-v-evrofederaciyu/>

Ю.П. Бокарев

доктор исторических наук,
заведующий сектором экономической истории
Института экономики РАН

Здравствуйте, глубокоуважаемый Эрнест Георгиевич!

Рад каждому Вашему письму, но такому письму, которое демонстрирует новый взлет Вашей творческой мысли, такую энергетику, которой позавидует любой молодой исследователь, я рад вдвойне.

Чем замечательна Ваша статья? Тем, что она написана действительно в переломный момент мировой экономической интеграции. До Brexit интеграция происходила главным образом на основе подчинения мировой экономики интересам англо-американского блока. Для этого в руках этого блока концентрировались основные рычаги: мировая финансовая система, основанная на долларе, мировые инвестиционные потоки, научные разработки, технологии. Непокорные лишались инвестиций, на них обрушивались тайные и открытые экономические санкции, а в ряде случаев они лишались государственности на основе спланированной за рубежом внутренней смуты и прямого военного вторжения.

Brexit показал, что управлять интеграцией Европы на этих принципах невозможно. Вместе с тем он не поставил Великобританию вне глобализации. Просто он означал, что прежним принципам интеграции приходит конец, что настает эпоха равного учета интересов всех стран. Такую интеграцию отстаивали и Вы, Эрнест Георгиевич, на протяжении многих лет. Теперь этот тип интеграции начинает побеждать.

В.В. Соколов

главный исследователь
Сводного экономического департамента Банка России,
кандидат экономических наук

Уважаемый Эрнест Георгиевич!

Спасибо! Прочёл с большим удовольствием!

Платформа действительно пришла в движение, очертания ядер меняются. Что касается самого Brexit, то пока неясно, насколько он повлияет на это

изменение. Выход Великобритании из ЕС (если он действительно состоится) – это пока событие в верхней, политической плоскости мировых процессов. Британия в ЕС всё время была на особом положении (оговорила право не вводить евро, не вступала в Шенген и т.д.). Кэмерон (*Ред.: Дэвид Кэмерон, экс-Премьер-министр Великобритании*) и большинство элиты вообще-то хотели сохранить страну в ЕС, но на референдуме проиграли с небольшим разрывом. В значительной мере это политическая случайность, но из тех, которые являются "формой проявления необходимости". Необходимость пока не столько в очертаниях ядер, сколько в нарастании разрыва между тем, как управляются экономические и политические механизмы и тем, как живут обычные люди. Отражает ли этот разрыв изменения в очертаниях ядер или выпадение людей из ядер – говорить пока рано. Так же как пока неясно, как повлияет на очертания ядер сам выход – ещё не согласованы его условия. Может быть, по большому счёту всё останется как было, и британцам лишь удастся сэкономить на взносах в ЕС и пособиях для беженцев. А может быть, действительно начнётся серьёзная перекройка экономических границ.

С уважением, Вячеслав Соколов

В.М. Тайар

Заместитель директора Института Латинской Америки,
кандидат экономических наук

Надо отметить, что ряд тезисов автора – Эрнеста Георгиевича Кочетова в статье "Brexit..." относительно интеграционных объединений находит подтверждение в реалиях развития латиноамериканского региона. К примеру, в Латино-Карибской Америке (ЛКА) в XXI веке сложилась целая «мозаика» из интеграционных объединений. И как показывает латиноамериканский опыт, региональные интеграционные структуры в своей основе имеют различные приоритеты: экономические (например, общий рынок МЕРКОСУР, торговый блок Тихоокеанский альянс), геополитические (СЕЛАК – крупнейшее региональное объединение Западного полушария) или сугубо политические (например, социалистический альянс АЛБА). Однако со временем в самих интеграционных группировках зачастую происходят противоречия, что в значительной степени затормаживает их развитие.

Новым явлением, которое требует еще научного осмысления, является появление глобальных интеграционных «надстроек» - в виде мегапроектов (уже подписанного соглашения по Транстихоокеанскому партнерству и проект Трансатлантического торгового и инвестиционного партнерства). В этой связи феномен мега-партнерств – это скорее выход на новые горизонты или «вверх» на новую страницу геоэкономического атласа мира и этот тезис д.э.н. Э.Г. Кочетова очень актуален.

«Вверх» выталкивают экономические факторы, к латиноамериканскому региону применим и тезис автора о том, что невозможно производство высоко

конкурентной продукции на «коротких воспроизводственных цепях», зажатых в сугубо национальных рамках. Так, к примеру, приверженцы торговой либерализации – Мексика, Перу и Чили, входящие в сугубо региональный Тихоокеанский альянс, уже подключились и к Транстихоокеанскому мегапартнерству.

Вопрос заключается в том, насколько новые мегаструктуры способны изменить уже созданный ранее ландшафт из мозаики интеграционных объединений. Пока создается впечатление, что Транстихоокеанское партнерство только добавит сложностей в архитектуру латиноамериканского регионального рынка.

Открытым остается вопрос и о будущем ЕС, вполне вероятно, что здесь еще будут преобладать «цементирующие» основы этого интеграционного объединения.

Н.Л. Орлова

к.э.н., доцент департамента мировой экономики
и мировых финансов Финансового
университета при Правительстве Российской Федерации

**Размышления о статье Эрнеста Георгиевича Кочетова
«Brexit, далее везде: судьба интеграционных группировок – уход в
другие координаты»**

На сайте Viperson.ru опубликована «краткая», как считает сам автор, но, на мой взгляд, интересная своей глубиной и новаторскими постановками статья Эрнеста «Brexit, далее везде: судьба интеграционных группировок – уход в другие координаты».

В унисон афористичному автору так и хочется сказать: «В мире нет ничего постоянного – все временное». И все же, чтобы это «временное» продолжалось как можно дольше, чтобы была возможность оглядеться, обустроиться, зажить хорошо, ну а, когда захочется еще лучшего, вот тогда и настает время перемен.

Занимаясь исследованием ресурса как научной категории считаю интересным рассмотрим ситуацию, описанную в статье, через призму ресурсного моделирования.

Можно соглашаться и не соглашаться с автором, что процесс «выламывания» отдельных элементов процесс объективный и представляет собой качественное преобразование интеграционных группировок. Наверное это так. Brexit привлек внимание тем, что интеграционную группировку покидает существенный игрок как в политическом плане, так и в экономическом. На самом деле, на мировом хозяйственном и политическом ландшафте интеграционные образования беспрерывно меняются: идет их распад и перекомпоновка, возникновение новых и т.д. Здесь уже сложился значительный мировой опыт как в смысле интеграционных, так и в дезинтеграционных процессов, и ряд стран умело пользуются этими

процессами, иначе говоря владеют интеграционным ресурсом. Чтобы действительно оперировать подобным ресурсом необходимо обладать сопутствующим, иными словами, региональным ресурсом.

Картина Brexit прекрасно вписывается в определение интеграционного ресурса [1], наглядно показывая возможности оперирования им в рамках внешнеэкономической стратегии. Система базовых макроэкономических показателей никуда не исчезает, а, наоборот, выходит на мировую хозяйственную арену в новом качестве свободного агента, и уверена, займет в этом качестве свой определенный исторический период.

Даже в силу географического положения Британия обречена быть рядом с ее, если уже можно так сказать, бывшими партнерами по интеграционному блоку. В геэкономическом преломлении это уже другая страница геэкономического атласа мира. И на этой странице размещается цивилизационный ресурсный блок.

Сходство цивилизационных моделей стран-членов ЕС, отражающих специфику отношений к национальным, локальным и глобальным воспроизводственным цепям, дающих идентичную окраску воспроизводственному циклу, маршрутам прохождения производственных циклов и сопровождаемых асистемными эффектами от инновационной, инвестиционной и производственной деятельности на мировой арене налицо.

Как известно, экономическая (воспроизводственная) жизнь исторически складывалась под влиянием локальных сред, которые сформировали специфическую ментальность относительно экономических моделей. В этом плане цивилизационный ресурс имеет отношение как к местным этнонациональным моделям, так и к привнесенным извне. Если в первом случае цивилизационная составляющая выступает мощным ресурсом функционирования локальной экономической системы, то во втором – возможна полная блокировка воспроизводственных моделей.

Цивилизационная модель, опорой которой являются этноэкономические системы, конкурируя с постиндустриальной моделью в течение ряда десятилетий, получает новый импульс развития в моменты нарушения равновесия в мировом сообществе. Концентрация противоречий и напряженности в мегарегионах с яркой этнонациональной мозаикой в определенной мере связана с безостановочным поглощением постиндустриальной моделью широчайшего спектра ресурсов, ее стремлением к инновационным обновлениям, вследствие чего национальные, этнические, культурологические сферы бытия человека теряют свой приоритет и нивелируются. Все эти противоречия приводят к разрывам звеньев воспроизводственной цепи, «вымыванию» промышленных анклавов.

[1] Интеграционный (региональный) ресурс - элемент стратегии внешнеэкономического оперирования; система базовых макропоказателей развития того или иного ареала (региона) достаточная и необходимая для создания условий выхода на мировую хозяйственную арену посредством

формирования региональных хозяйствующих субъектов общения — трансрегиональных (трансграничных) форм (компаний); ресурс, служащий действенным источником формирования региональной (муниципальной) инфраструктуры как производственного, так и социально-экономического образовательного и др. планов; и, наконец, это составная часть общенационального ресурса в его региональном измерении, способствующего накоплению стратегически значимого потенциала для выхода той или иной страны на мировую хозяйственную арену и занятию в ней высокого статуса конкурентоспособности. Орлова Н.Л. Ресурс: Словарь категорий, терминов и терминологических оборотов / Н.Л. Орлова. – М.: Издательский дом «Научная библиотека», 2016.

В.Б. Михайленко

Исследователь системных процессов
мировой экономики

Геоэкономическая доктрина как стратегическое преимущество при оперировании интеграционных группировок на мировой арене

Одним из самых важных событий уходящего 2016 года стало начало процесса выхода Великобритании из состава ЕС. Теоретическую оценку этого события в рамках геоэкономической теории мирового хозяйства представил Эрнест Кочетов в своей статье «Brexit, далее везде: судьба интеграционных группировок – уход в другие координаты» (Интернет-журнал «Вся Европа.ru», № 10 (114) <http://alleuropalux.org/?p=13741>).

* * *

Каждый субъект мирового хозяйства стремится адаптироваться под требования глобализации как одной из основных тенденции мирового развития. Стратегия государства в этих условиях реализуется посредством геоэкономической парадигмы.

Глобализацию сопровождают такие аспекты как пересмотр сложившихся под прежнюю хозяйственную систему правил и законов, расширение масштабов экономических взаимосвязей, смена региональных и мировых лидеров, подвижность центров экономической активности и последующее перераспределения хозяйственных потоков по принципу наибольшего благоприятствования. В свою очередь, ослабление национальных границ, свободное перемещение товаров, мобильность и скорость финансовых потоков и беспрепятственность людской миграции делает национальную экономику зависимой от факторов внешней среды. В этих условиях, реализация государством геоэкономической стратегии, недостаточно продуманной и без ее доктринального закрепления, будет сопровождаться такими результатами как спад деловой активности, неэффективность использования природных ресурсов, утечка финансов, крах инфраструктуры, обнищание населения и самое серьезное – потеря контроля правительства над

территорией и экономикой осуществляемой на данной территории. Если государство не сможет целостно, единой системой, интегрироваться в глобальную экономику, это может произойти по частям одновременно с его распадом.

Великобритания сочла более не выгодным участие в ЕС, что фактически предопределяет для нее (Великобритании) кардинальную смену стратегии в мировой экономике.

В этой связи, желание Великобритании смотрится как попытка направить для себя глобализацию вспять. Однако среда уже безвозвратно изменилась, и единственным возможным выходом из сложившихся противоречий может служить развитие соответствующих технологий, позволяющих безопасно оперировать и управлять собственной экономической структурой в новых реалиях.

В своей статье Э.Г. Кочетов подчеркивает «многоаспектность и многовекторность» современных интеграционных группировок, подкреплённых глобальным распространением геофинансовой системы, и, как следствие, переходит к вопросу о необходимости применения в практическом плане инструментария системного анализа аспектов глобальной экономики.

Для решения этой задачи предлагается разработка информационной системы, описанной в геоэкономической концепции как *геоэкономический атлас мира (ГАМ)*. Первостепенным критерием в концепции ГАМ является возможность объемно-пространственного отображения всех составляющих практических аспектов глобальной экономики. Главная задача такой информационной системы – комплексно подходить к интерпретации действующих процессов, не упуская при этом каждый участвующий сегмент. В результате, качество мониторинга и управления позволит своевременно вносить необходимые изменения для адаптации к меняющимся условиям новой среды. Конечным результатом использования ГАМ должно стать преобразование экономической структуры (государства либо любого другого субъекта) в конкурентоспособный эффективный организм, способный находить ответы на вызовы быстро меняющегося мира.

* * *

Возникающие одновременно с усилением глобальности противоречия и стратегии преодоления этих противоречий – первостепенная задача для каждого субъекта мирового хозяйства. Особенно этот вопрос актуален для национальных экономик. Запаздывание с принятием геоэкономической доктрины в рамках геоэкономической группировки в целом (как и входящими в нее странами) выступает как следствие неспособности адекватно трансформировать государства и их союзы под действующие реалии, что может стать причиной их распада. Чтобы эффективно отвечать на вызовы современности требуются новые, ранее не использованные технологии мониторинга и управления, основанные на особенностях среды, где их предстоит применять. В этом случае, современный технологический и

экономический потенциал можно отнести к стратегическому преимуществу, так как его применения позволяет занять лидирующие позиции в иерархии мировой экономики.

Е.Ф. Черненко

кандидат экономических наук, доцент кафедры теории и истории международных отношений Российского университета дружбы народов

ОТЗЫВ

на статью Э.Г. Кочетова «Брекзит», далее везде: судьба интеграционных группировок – уход в другие координаты»

В отличие от ряда других исследователей мировых интеграционных процессов, считающих, что последние продолжают двигаться по заданной траектории, несмотря на временные трудности кризисного периода, автор статьи подошёл к указанной проблеме новаторски. Отказавшись от плоскостного восприятия современного мира, он увидел в явлении «Брекзит» некий «симптом», указывающий на то, что интеграция сходит с прежней траектории и, не покидая историческую сцену, входит в фактически новую фазу своей эволюции.

Система, при которой централизованное или даже полицентричное устройство интеграционного объединения участников, связанных системой разнообразных (торгово-экономических, финансовых, военно-политических и других) контактов под фактическим управлением одного или нескольких государств, во многом себя исчерпала. Автор статьи убедительно доказывает, что «начинается процесс реформатирования интеграционных группировок: идет смена приоритетов, их функционирование начинается в новых координатах».

Интеграционные процессы будут в дальнейшем развиваться по другой схеме: когда место государств будут занимать менее формальные «интернационализированные воспроизводственные ядра - ИВЯ» (циклы), меняющие свои очертания и более гибко реагирующие на изменения внутренней и внешней среды, менее консервативные, а значит, более эффективные в ходе своего функционирования. По определению автора статьи, ИВЯ - это «вынесенные за национальные рамки процессы расширенного товарного воспроизводства, атрибуты которого имеют особенность, связанную с тем, что звеньями глобальных воспроизводственных процессов (циклов) выступают национальные и наднациональные хозяйствующие субъекты» (Э.Г. Кочетов. Геоэкономика. Освоение мирового экономического пространства. – М.: Норма, 2010. С. 497.). Можно только восхищаться научной прозорливостью автора, который задолго до сегодняшних событий предвидел их ход.

Современная, постепенно распадающаяся, интеграционная схема оказывается слишком детерминированной, сковывающей возможности

саморазвития её участников, что усиливает их сопротивление и, по выражению автора статьи, в конце концов, приводит к их «выламыванию» из неё.

По справедливому мнению Э.Г. Кочетова, настало время формирования новой страницы геоэкономического атласа. Новая система мироустройства на пороге. Ей следует открыть двери, а не упорствовать, сопротивляясь стремлению членов отдельных интеграционных объединений вырваться из «удушающих объятий» тех, кто продолжает им навязывать свои воззрения и интересы, пользуясь правом самого сильного, но не всегда самого мудрого.

Возможно, исследователю, занимающемуся изучением новых форматов интеграционных процессов, следует обратить внимание на те из них, которые, базируясь на экономических интересах, неизбежно выходят за их рамки, например, Трансатлантическое торговое и инвестиционное партнёрство (ТТИР), которое теснее свяжет Европейский союз и США. Такое объединение воспринимается многими как перспектива ещё бóльшего усиления диктата США в отношении европейских стран. Не исключено, что именно такого рода опасения ускорили «Брекзит», заставили Великобританию дистанцироваться от ЕС, дабы оставить для себя большую степень не только экономической, но и внешнеполитической свободы для манёвра в условиях глобальной и региональной неустойчивости современного мира. ТТИР нередко рассматривается как альтернатива ВТО, а на первых порах, как конкурент, что ставит под угрозу глобальное единство государств в торговой сфере.

Таким образом, мы наблюдаем реальные изменения в интеграционных процессах, как на региональном, так и на глобальном уровнях.

В заслугу Э.Г., безусловно, следует поставить то, что он один из первых стал глубоко анализировать дезинтеграционные признаки, а как минимум, радикальные изменения в мировой системе с позиций геоэкономики как важнейший мегатренд нашего времени в русле глобальных перемен в современном мироустройстве.

А.Н. Лазарев

Доктор экономических наук, профессор кафедры экономики
Столичной финансово-гуманитарной академии

Brexit: реинтеграция, но на качественно новых условиях

(О статье Эрнеста Кочетова «Brexit, далее везде: судьба интеграционных группировок – уход в другие координаты // Интернет-журнал «Вся Европа.ru», № 10 (114) <http://alleuropalux.org/?p=13741>)

Уважаемый Эрнест Георгиевич! Я с большим удовольствием прочитал Вашу статью о Brexit и вот мой отзыв.

Проблема переформатирования классических интеграционных группировок на основе модели «интеграция-деинтеграция-реинтеграция», т.е. создания новых форматов взаимодействия участников этого процесса,

ставит на повестку дня ряд задач, которые стремится решить автор указанной статьи.

В действительности, провозгласившие *vox populi*, связывали это с *vox dei*, имея в виду божественные возможности народа предвосхитить события накануне важных изменений общественной, политической и экономической сторон его жизни. С другой стороны, глас народа не всегда считается истиной. Так, *«и людям не должно прислушиваться к тем, кто говорит, что глас народа является гласом Божиим, ибо необузданность толпы всегда граничит с безумием»* [1].

Случившиеся в Великобритании поделило подданных ее величества английской королевы на два лагеря. Одна часть в незначительном большинстве одолела другую часть великобританцев в вопросе Brexit. Случайность это или нет - автор статьи стремится определить результат выхода Великобритании из ЕС с позиции не мнения народа, а с позиции ученого-экономиста, международника и прогностика.

В статье автор делает упор на возможность *«мировых интеграционных событиях влиять на перспективы мирообустройства на базе формирования новых интеграционных структур»*, и считает, что они проходят в рамках *«глобальных общемировых тенденций»*. Его взгляд на эту проблему с позиций глобалистики и геоэкономических теоретических и методологических воззрений заставляет читателя обратиться к истории этого вопроса и убедиться в том, что труды Кочетова Э.Г. (автора статьи о Brexit) подчеркнута заострили проблемы глобальности, глобализации и геоэкономики.

По мнению Кочетова Э.Г. *«тенденции, имеющие место в современном мире, связаны с выходом мировой хозяйственной системы на геоэкономическую (кластерно-сетевую) парадигму развития. Сами интеграционные процессы и субъекты интеграционных группировок «впитали» в себя геоэкономическую природу и испытывают серьезнейшие трансформации под воздействием общих закономерностей геоэкономического развития»*. И с этим утверждением следует согласиться.

В действительности, мир и мировая экономика стоят на рубеже коренных изменений. Маятник истории неумолимо движется в противоположную сторону. Так случилось и с Европой, которая объединилась в стремлении создать прочный союз стран и экономик, чтобы повысить свою конкурентоспособность в мировой экономике. Проблема неравномерного развития стран внутри группировки ЕС обострилась и стала результатом выделения внутри нее стран PIGS. Модель *«интеграции-деинтеграции»* может считаться объективными движениями маятника. Но, что *«далее везде...»* и на этот вопрос мы находим ответ в статье автора. Как представляется, это реинтеграция, но на новых условиях. С развитием процесса глобализации и с позиции глобалистики, по мнению автора статьи, изменяется представление о самой природе и процессах возникновения и развития интеграционных группировок. И Brexit стал таким процессом и

фактором для нового взгляда на перспективы интеграционных группировок и для включения новых участников в их состав.

Следует сделать вывод о том, что статья д.э.н. Кочетова Э.Г. «Brexit, далее везде: судьба интеграционных группировок – уход в другие координаты» заслуживает внимания для публикации в СМИ и обсуждения в печати.

С уважением, д.э.н. Лазарев А.Н.

[1] https://ru.wikipedia.org/wiki/Vox_populi_vox_Dei

А.А. Стриженко

Доктор филологических наук, доктор экономических наук,
профессор кафедры «Менеджмент» АлтГТУ им. И.И. Ползунова

Отзыв на статью Э. Кочетова

«Интеграционные группировки на мировой арене и их генезис»

Э. Кочетов обладает счастливой способностью увидеть актуальную на данный момент тему, которую другие не замечают.

Кажется, мы все видим, что с интеграционными группировками, в частности, с ЕС, что-то происходит: вдруг Brexit в Великобритании, вдруг взрывоопасное нашествие мигрантов. И, кажется, мы понимаем причины: стремление США управлять всем миром, разрушение суверенности и целостности государств, чтобы сменить лидеров в них, «подкормка» террористических организаций. Все это может стать разрушительной силой для всего мира.

В этих условиях интеграционные группировки и интеграционные организации не могут оставаться прежними, они с необходимостью, иногда вынужденной, изменяются. Им нужно каким-то образом изменяться, чтобы приспособиться к современным реалиям.

Э. Кочетов говорит об этих процессах гораздо лучше, чем рецензент. Он четко выделяет основные события, оказывающие влияние на многие процессы: «Великобритания вымывается» из, казалось бы, монотонного и незыблемого Европейского Союза, на евразийской платформе идут интенсивные процессы интеграционных преобразований, не миновала этого процесса в целом мировая система – на горизонте зарождение и развитие новых форм интеграционного объединения усилий для совместного решения национальных и региональных задач, таких как широтные геоэкономические пояса, мировые «блуждающие системы, очаги инновационного роста» и т.д. (с. 10)

Да, все это так. Однако, разрушение таких стран, как Ирак, Ливия и Сирия, гибель мирных жителей – детей и стариков, необеспеченность продуктами питания, террористические акты взывают ко всем правительствам более развитых и находящихся в более благоприятном положении государств создать новые интеграционные группировки, которые могли бы помочь

покончить с террористами всех мастей и возродить мирную созидательную среду для возрождения.

Э. Кочетов рассматривает проблему качественного преобразования интеграционных группировок с позиции глобалистики и геоэкономических теоретических и методических воззрений, что совершенно естественно для доктора экономических наук, президента Общественной академии наук геоэкономики и глобалистики. Он предложил концепцию освоения геоэкономического пространства и реализации национальных интересов в условиях пульсации мирового хозяйства под воздействием «блуждающих» интернационализированных воспроизводственных ядер еще в 1999 г., которая актуальна и в настоящее время.

Как всегда, теоретические разработки Э. Кочетова не просто интересны, так как в них всегда присутствуют новые мысли и идеи, но и системны. Так, в данной статье автор выделяет и описывает ряд факторов, обуславливающих появление интеграционных группировок на мировой арене, совершенно справедливо подчеркивая, что набор факторов в историческом плане постоянно меняется. В нем актуализируется та или иная главенствующая окраска, которая видоизменяет интеграционные группировки, так как они не могут не изменяться в условиях изменения окружающей геоэкономической среды и их геоэкономической природы.

Они также испытывают давление изменений геополитической ситуации на их геоэкономическую природу.

Раздел, в котором автор выделяет довольно большой ряд факторов, оказывающих воздействие на появление, функционирование и изменения в той или иной интеграционной группировке, интересен тем, что в целом по каждому из них даны основные тезисы – акценты. При этом выделены центральные доминирующие векторы (стержни) геоэкономических интеграционных группировок. Например, их общим доминирующим вектором выступает «интернационализация ресурсов как принцип консолидации национальных, региональных и глобальных ресурсов в целях национального и регионального развития и совместного решения тактических и стратегических задач» (с. 3), решение которых способствует как формированию, так и перераспределению мирового дохода.

Очень важным положением, выделяемым Э. Кочетовым в работе, является мысль о том, что динамика инновационного развития «влечет к себе финансовые потоки, что связано с перегруппировкой основных финансовых игроков на мирохозяйственной арене» (с. 3).

Эта особенность и способствует тому качественному изменению интеграционных группировок, которое они испытывают, и с неумолимостью влечет за собой их дезинтеграцию, в результате которой формируются обновленные или новые интеграционные группировки, способствующие их адаптации к новым условиям и, следовательно, выживанию.

Э. Кочетов подчеркивает, что эта особенность с необходимостью определяет многоаспектность и многовекторность деятельности

интеграционных группировок, что ведет к их способности «преобразовываться в новую конфигурацию, вплоть до выхода некоторых его участников из состава группировки», что продемонстрировала Великобритания своим неожиданным выходом из Европейского Союза.

В заключение хочется сказать, что Э. Кочетов очень талантливый ученый со своим неординарным взглядом на многие явления глобалистики и геэкономики. Язык и стиль изложения Э. Кочетова отличаются оригинальностью, он всегда использует свои стилистические приемы, в частности, метафоры, что придает его работам чисто «кочетовскую» окраску, которую не спутаешь ни с кем другим.

Тема, блестяще очерченная в статье Э. Кочетова, служит хорошим основанием для ее дальнейших разработок. Не сомневаюсь, что автор напишет новую оригинальную, творческую монографию, углубляя и иллюстрируя все те положения, которые заданы в его статье.



”Брекзит” как симптом и начальный импульс геоэкономических преобразований

*Сборник статей участников совместного онлайн-семинара Финансового университета при Правительстве Российской Федерации и Ярославского государственного университета им. П.Г. Демидова
(30 ноября 2016 года, Москва – Ярославль) [1]*

От редакции. В поле зрения онлайн-семинара «”Брекзит” как симптом и начальный импульс геоэкономических преобразований» попало значимое мировое событие – выход Великобритании из Европейского Союза. Инициаторы семинара и его организаторы – д.э.н, профессор *Ирина Зотовна Ярыгина* (Финансовый университет) и д.э.н, профессор *Елена Владимировна Сапир* (Ярославский госуниверситет). Импульсом к проведению онлайн-семинара послужили статьи д.э.н. *Эрнеста Кочетова*: «ИНТЕГРАЦИОННЫЕ ГРУППИРОВКИ НА МИРОВОЙ АРЕНЕ И ИХ ГЕНЕЗИС (общий теоретический и методологический контур)» // www.viperson.ru 09 августа 2016 г.; и «Brexit, далее везде: судьба интеграционных группировок – уход в другие координаты» // www.viperson.ru 04 октября 2016 г.

Ниже мы публикуем доклады и выступления участников семинара.

[1] © Авторы статей, 2016 г.

© Составление – Кочетов Э.Г., 2016 г.

Источник: Первая публикация сборника: Информационно-аналитический портал Viperson.ru: <www.viperson.ru> 12 декабря 2016
<http://viperson.ru/articles/brekzit-kak-simptom-i-nachalnyy-impuls-geoekonomicheskikh-preobrazovaniy>

Э.Г. Кочетов

доктор экономических наук

Геоэкономическое переформатирование мировых интеграционных группировок: «Брекзит» как симптом и начальный импульс

Уважаемые коллеги, друзья!

Я выражаю искреннюю благодарность организаторам онлайн-семинара д.э.н., профессору *Ирине Зотовне Ярыгиной* (Финансовый университет) и д.э.н., профессору *Елене Владимировне Сапир* (Ярославский госуниверситет) за приглашение выступить на этом мероприятии в качестве содокладчика и высказать свои некоторые соображения по теме семинара.

Тема семинара обозначена ключевыми словами «*Брекзит*» (Brexit) и *геоэкономика*. Что касается первого, то это событие – расставание Великобритании с Европейским Союзом – как в наших научных, так и зарубежных публикациях уже имеют свою солидную историю с различными оттенками: политическими, социальными, военно-политическими, цивилизационными и т.д. Я же рассматриваю событие «Брекзит» *через геоэкономическую призму* [1].

Именно такая призма подвигает нас к пониманию *природы происходящего события мирового ранга*, т.е. природы «Брекзит». Но, как известно, природа любого явления раскрывается через его теоретическое и методологическое осмысление и соответствующие приемы. И вот *геоэкономический подход* как раз и выступает в качестве ключа в пониманию сути, истоков и последствий «Брекзит».

1. Начнем же мы с круга центральных вопросов, невольно возникающих даже при самом беглом взгляде на Брекзит.

Что здесь примечательно? Отметим, прежде всего, то, что к этому процессу приковано внимание мировой общественности, это событие заполонило газеты, TV, заделало мнение многочисленных экспертов и аналитиков, дипломатов, политических деятелей и т.д. Но «Брекзит» дал повод не только к всплеску эмоций и политических страстей, но и к необходимости строго научного осмысления его.

По своей сути это событие – феномен: казалось бы, ничто не предвещало ломку устоявшейся интеграционной структуры, но в том-то и фокус, что в мире подспудно идут неумолимые процессы, они прорываются на поверхность бытия и дают повод к многочисленным вопросам: – Что это было? И что за спусковые крючки, запустившие механизм Brexit? И не является ли он симптомом развала мировых интеграционных группировок вообще, или это начала их качественного преобразования в новейшие системы мирового обустройства? И, наконец, каковы движущие мотивы (пружины) зарождения, развития и выхода на поверхность подобных процессов? И, естественно, встает вопрос – насколько страна, «выломившаяся» из интеграционной системы, почувствует себя (или станет) действительно суверенной, независимой и т.п.

В свете этих вопросов выскажем некоторую догадку (гипотезу) о природе случившегося.

Момент первый. Для начала давайте исходить из того, что «... *ничего нет вечно под луной ...!*». Все течет, все меняется и нет возможности (как поведал Гераклит) войти в одну и ту же «реку» времени дважды! – *интеграционные группировки* не исключение! Они имеют свой цикл жизни, свое течение в развитии и свой «сход» с исторической арены.

Свидетельство тому как далекие, так и близкие к нам события. Так, на Европейском континенте мы наблюдаем титанические сдвиги в интеграционной системе – Великобритания «выламывается» из казалось бы монолитного и незыблемого Европейского Союза; на евразийской платформе

идут интенсивные процессы интеграционных преобразований, не миновала сия чаша в целом мировую систему – на горизонте зарождение и развитие новых форм интеграционного объединения усилий для совместного решения национальных и региональных задач, таких как широтные геоэкономические пояса, мировые «блуждающие» кластерно-сетевые системы, новые очаги инновационного роста и т.д.

Но как эти процессы соотносятся с феноменом Brexit – попробуем поискать ответы на это *с теоретической и практической «точек и углов» зрения*. «Угол зрения» на эту проблему преломляется у меня через две своеобразные, тесно увязанные между собой методологические *призмы-проблемы*, а именно: *«Призма первая – геоэкономическая»* и *«Призма вторая – эволюция государственных форм»*. (С тем, чтобы не затенять общую тональность проблемы и не перегружать рассуждения, я выношу суть этих «призм» за рамки нашей основной темы – с ними можно ознакомиться в разделе *«Две методологические призмы, проясняющие логику «европейского интеграционного сдвига»* моей статьи *«ИНТЕГРАЦИОННЫЕ ГРУППИРОВКИ НА МИРОВОЙ АРЕНЕ ...»*). Но далеко от них нам не следует отходить: *они составляют контекст* качественного преобразования интеграционных группировок!).

Момент второй: мировая система в преддверии новой фазы развития: начало этого – качественное преобразование интеграционных группировок.

Чтобы уяснить суть мировых интеграционных событий и их перспективы, прежде всего следует иметь в виду то, что они проходят в рамках *глобальных общемировых тенденций*, получивших в последние десятилетия мощное развитие: иначе говоря, следует взглянуть на эту проблему с позиций глобалистики и геоэкономических теоретических и методологических воззрений.

Эти тенденции связаны с выходом мировой хозяйственной системы на геоэкономическую (кластерно-сетевую) парадигму развития. Сами интеграционные процессы и субъекты интеграционных группировок «впитали» в себя геоэкономическую природу и испытывают серьезнейшие трансформации под воздействием общих закономерностей геоэкономического развития, а именно:

I. Появление интеграционных группировок на мировой арене обусловлено рядом факторов. Набор факторов в историческом плане постоянно меняется. Они придают интеграционным группировкам ту или иную *главенствующую окраску*: либо геополитическую, либо цивилизационную, либо военно-стратегическую, либо экономическую и т.д. И это при том, что любая интеграционная группировка несет в себе в той или иной мере вышеприведенные характерные черты. И здесь выделим центральный момент – *та или иная черта довлеет над интеграционной группировкой, становится приоритетной*.

В этом отношении интеграционные группировки отличаются друг от друга, ибо имеют существенные различия в целях, задачах и механизмах функционирования. Но что их объединяет, так это присущая им геоэкономическая и геофинансовая составляющая, которая неизменно здесь в определенной пропорции «обитает» и выступает как принципиальная основа не только функционирования в современном мире, но и как вообще способ существования интеграционных группировок.

Иными словами,

1) Как бы геополитика и геостратегия не окрашивали всю интеграционную группировку в цвет *хаки* (цвет милитаризма), рано или поздно такой статус становится явно обременительным для группировки в целом или для отдельных ее частей (стран): перемалывание ресурсов в угоду геополитических, идеологических, военно-стратегических задач и целей становится неподъемным (невыносимым). И тогда начинается процесс **придавливания** этой «окраски» (черты), она не становится приоритетной и значимой: не все хотят отвечать за геополитически, идеологически или военно-политические амбиции глобального военно-промышленного комплекса и его идеологических и политических вдохновителей. И тогда в рамках интеграционной группировки усиливаются другие ее составляющие и она качественно преобразуется в рамках новой конфигурации, в новых координатах, в новой сфере.

2) Здесь следует учитывать один существенный нюанс. Все выше отмеченные черты, «компоненты» интеграционных группировок в условиях всеобъемлющего процесса глобализации имеют в той или иной мере одинаковый характер – сетевой, вот почему следует говорить не о том, что разрушается интеграционная группировка путем «выламывания» из нее отдельных участников, а о том, что начинается процесс **«сетевого переформатирования»** интеграционных группировок: идет смена приоритетов, *их функционирование начинается в новых координатах*. И как бы ни развивалась мировая палитра интеграционных группировок, наиболее жизнеспособными, жизнестойкими и востребованными временем являются геоэкономические интеграционные группировки, которые ярко проявили себя на современной мирохозяйственной арене.

II. В чем суть новой среды, куда устремляются «выламывающиеся» субъекты интеграционных группировок? Прежде всего, следует отметить: геоэкономический и геофинансовый «окрас» различных интеграционных группировок ярко проявил себя в ходе их становления и развития:

а) произошло качественное переформатирование на геоэкономической основе сложившихся воспроизводственных ареалов «мирового роста» и вслед за ними «перекладка» мировых финансовых потоков, а также появление новых;

б) глобализация финансовых потоков идет параллельно с совершенствованием механизма финансового «перетока»;

в) сами финансовые потоки под воздействием целей и задач функционирования интеграционных группировок принимают сугубо характерные черты, связанные с тактикой и стратегией интеграционных группировок как среднесрочного плана, так и плана на длительную перспективу – не заставило себя ждать появление высоких геоэкономических и геофинансовых технологий и оперирование ими на геоэкономическом атласе мира.

3. Центральным, доминирующим вектором (стержнем) в новом раскладе мировых экономических сил стала выступать **интернационализация ресурсов как принцип консолидации** национальных, региональных и глобальных ресурсов в целях национального и регионального развития и совместного решения тактических и стратегических задач.

4. При этом в качестве основного элемента для решения этих задач служит формирование мировых очагов роста, в которых формируются глобальные и региональные инновационные проекты, куда устремляются и финансовые потоки мировых (глобальных) игроков на геофинансовое поле. В этих очагах идет **формирование интернационализированных мировых производственных систем**: на «растянутых» производственно-технологических цепочках (линейках) идет формирование и перераспределение **мирового дохода**.

5. Этот процесс «материализации», делового наполнения интеграционных группировок посредством появления все новых и новых масштабных национальных, региональных и глобальных проектов, востребовал финансовое опосредование на всех стадиях их реализации. В этот процесс втягиваются различные интеграционные группировки, что в конечном итоге размывает их обособленность от мировых дел и глобальных проблем, подвигает их переформатированию на базе новых приоритетов. А это, в свою очередь, предъявляет счет к устаревшим понятиям (категориям) – открывается дорога к фундаментальному переосмыслению воззрений, моделей, механизмов, понятий.

6. Динамика инновационного развития мира неудержимо влечет к себе финансовые потоки, что связано с перегруппировкой (перекомпоновкой) основных финансовых игроков на мирохозяйственной арене. Это, в свою очередь, служит мощным импульсом к формированию «новых» интеграционных группировок и распаду (дезинтеграции) «старых» – мы являемся свидетелями новейшего глобального процесса, в основе которого лежит **интеграция и дезинтеграция как «высокие» геоэкономические и геофинансовые технологии**. Дезинтеграция есть результат перегруппировки внутри мировой экономической и финансовой системы. Этот феномен (процесс) отображает естественный ход мирового развития с выходом на решение все новых и новых задач в эпоху неудержимого инновационного и производственно-инвестиционного (ИВЯ-системы!) вектора, устремленного в будущее.

7. Ситуация стремительно меняется. Многоаспектность и многовекторность деятельности интеграционных группировок со всей очевидностью выдвигают на передний план проблему своевременности научных исследований их природы, основных атрибутов и категорий, на основе которых развиваются интеграционные группировки. Среди первостепенных задач – проблема глобального охвата современной воспроизводственной (геоэкономической) и геофинансовой систем. Речь идет о их структурировании, придании им такой формы, которая бы более выпукло показывала:

- геоэкономическую природу трансграничности финансовых потоков;
- трансформацию под их воздействием основополагающих экономических и финансовых понятий (категорий);
- место и роль национальных систем в мировой геоэкономической и геофинансовой системе;
- стратегию оперирования на мирохозяйственной арене и др.

Вышеотмеченные задачи тесно увязаны:

- с формированием геоэкономического атласа мира и его локальных частей в их электронной (компьютерной) версии;
- с внесением серьезных коррективов в институционализацию геоэкономической и геофинансовой систем, в их организационно-функциональные построения.

8. Со всей силой дал о себе знать финансовый дуализм – расслоение финансовых потоков на реальные и виртуальные составляющие. Наличие виртуальных финансов в мировых финансовых потоках существенно деформирует мирохозяйственную систему, привносит в нее кризисное «схлопывание» финансово-экономических систем. **Приоритет «реальной экономики не заставил себя ждать»!** Во весь рост поднялась проблема «очищения» мировых финансов от их виртуальных составляющих и выработка кардинальных мер в этом отношении.

9. Не менее актуальной становится проблема поиска нового эквивалента, как нового реального соизмерителя товарной массы, услуг и капитала. Цены теряют связь со стоимостной основой. «Закачка» в мировую денежную массу спекулятивных элементов, суррогатов на волне искусственно подогреваемой конъюнктуры ведет к инфляционному буму, подрыву конкурентоспособности и т.д. В этой ситуации время от времени идет всплеск тезаврационной активности. При этом наряду с традиционными предметами тезаврации (накоплением драгоценных металлов в виде слитков, монет, ювелирных изделий) в тезаврационную орбиту вплетаются новейшие компоненты нематериального свойства (произведения искусства, уникальные свидетельства истории и т.п. вплоть до экзотических предметов и т.д.).

10. Заявила о себе проблема поиска новых финансовых институтов: для устойчивого функционирования глобальной финансовой системы необходимо формирование финансовых «демпферов» в лице «Геофинансовых фондов мирового равновесия», «Кодекса экономического и финансового поведения на

мировой арене», формирования «Новых институтов финансовой ответственности» и т.д.

11. Чтобы удержать естественный ход развития интеграционных процессов, основные характерные черты которых приведены выше, следует обратить внимание на возникающие серьезные внутренние противоречия и способы их преодоления. Когда присутствующие в композиции любой интеграционной группировки те или иные составляющие (геополитические, идеологические, цивилизационные, военно-стратегические и т.д.) начинают довлеть над самой геоэкономической (кластерно-сетевой) природой интеграционного союза, то, чтобы сохранить эту природу интеграционная группировка начинает преобразовываться (переформатироваться) в новую конфигурацию, вплоть до выхода некоторых его участников из состава группировки.

12. В этом плане дезинтеграция может трактоваться как высокая геоэкономическая технология перегруппировки экономических сил. Но когда начинается этот процесс, то очень важно сохранение системы сложившихся трансграничных кооперационных производственных связей и функционирования трансграничных финансовых потоков, ибо в современную эпоху невозможно производство высоко конкурентной продукции на «коротких» производственных цепях, зажатых в национальных рамках. Здесь возможно только транснациональная «перекладка» их на новых инновационных принципах и в новых пространственных сферах.

* * *

Как обручи держат дубовую бочку с молодым вином, так и вышеотмеченные базовые геоэкономические и геофинансовые установки выступают в качестве мощного каркаса интеграционных группировок, придавая им устойчивость и гибкость в быстро меняющейся мировой политической и экономической конъюнктуре.

Интеграционные группировки старой геополитической, идеологической, военно-стратегической и подобной «закваски» востребовали геоэкономические новации и неудержимо двинулись к геоэкономическому переформатированию на новейшей теоретической и методологической основе.

Причина тому лежит на поверхности! По мере того как в мире шло усиление геополитических (имперских, националистических и шовинистических) воззрений, доставшихся миру в наследство от века XX-го, с его кровавыми бойнями и их геополитическими идеологами, глобальная экономика (геоэкономика) все более ощущала на себе изматывающую ресурсную нагрузку. Постепенно ситуация накалялась, и вот наступает решительный момент! – современная глобальная кластерно-сетевая экономика (геоэкономика) отказывается отвечать за геополитические амбиции мировых элит, ястребов от мировой военщины и глобального военно-промышленного комплекса вкупе с выпестовавшими их идеологами от войны

и под стать им мировой дипломатии. И первыми в этой тенденции выступают национальные экономики и их интеграционные группировки!

Заключительные акценты

Первое. История учит: тот, кто не умеет или не желает обустроить себя **экономически**, а в наше глобальное время – **геоэкономически**, тот обречён на нищету, голод, гибель, будь то страна, империя или отдельный человек: он не сумеет не только обеспечить достойную жизнь, но и защитить себя!

Второе. Идет **перерождение европейской интеграционной группировки на геоэкономических началах**. И хотя, как в российской, так и зарубежной литературе, посвящённой проблеме международной интеграции, казалось бы, уделено значительное внимание. Однако этот процесс в свете глобализационной тенденции, охватившей практически все сферы гуманитарного знания о мире, нас окружающем, предстает в ином виде нежели **традиционная трактовка** интеграции на международной арене.

Эта трактовка сводилась к тому, что те или иные интеграционные группировки (союзы, унии, ассоциации, альянсы и т.д.) компоновались как замкнутый и конечный набор субъектов международного общения, как «механическая» сумма определенных государств (стран), имеющих свою юрисдикцию, четкие государственно-административные границы и систему международного регулирования отношения между ними в различных сферах. И любая интеграционная группировка имела по своему контуру такого же плана жесткие границы с выработкой как внутреннего, так и внешнего кодекса поведения с другими интеграционными группировками, отдельными странами и т.д.

Проще говоря, подобные интеграционные группировки зарождались, развивались и перестраивались на политической карте мира, на который нанесены компоненты для таких группировок – отдельные страны. По большому счету, это **линейно-плоскостная система формирования интеграционных группировок** на мировом политическом поле как дань старовестфальской системе членения нашего мира (для Европы это 1648 год!).

Третье. С развитием *процесса глобализации* и науки ее опосредующей – *глобалистики* – меняется представление о самой природе и процессах возникновения и развития интеграционных группировок. Пример тому – Brexit. Он выступает: 1) **как симптом перерождения** европейской интеграционной группировки; 2) **как реакция на опасность экономического истощения**, размывания первоначальных целевых установок (а, стало быть, экономической природы объединения) под воздействием непосильной милитаристской ноши; 3) **как «нащупывание» и уход в иные интеграционные конфигурации** мировой (глобальной) системы.

Четвертое. Здесь вступает в свои права **объемно-пространственная методология отображения мира и его институциональной структуры**. Речь идет о *геогенезиса* [2], в рамках которого выстраивается объемно-пространственная система под названием «**геоэкономический атлас мира (ГАМ)**» [3]. В нем политическая карта мира является только одной из страниц

мирового атласа. Над этой страницей выстраивается (реет) набор других мировых страниц: страница мировых финансовых потоков; производственно-инвестиционная страница; инновационная страница, таможенная страница; страница мировых ресурсов; экологическая страница; цивилизационная страница; культурологическая и этнонациональная страницы и т.д., и т.п. И на каждой такой странице формируются свои интеграционные группировки, границы которых не совпадают с границами политической карты мира. Их закономерности построения, динамика развития и перестройка не совпадают с динамикой и перестройкой административно-государственных границ субъектов мирохозяйственного общения, нанесенных на политическую карту мира.

В лице вышеотмеченных страниц ГАМ открываются новые горизонты для ухода в них традиционно сформированных на политической карте мира интеграционных группировок в целом или их составных частей.

Это ярко проявляется, например, на странице финансовых мировых потоков, а также на производственно-инвестиционной странице геоэкономического атласа мира. Здесь центральный принцип построения таких группировок – кластерно-сетевой с гибкими (пульсирующими) границами. Речь идет о блуждающих интернациональных воспроизводственных ядрах (ИВЯ-системах).

И вот здесь-то и кроется разгадка феномена дезинтеграции сложившихся интеграционных группировок: если они «выдавливаются» с «нижележащей» страницы ГАМ (в частности, с политической карты), значит подготовлены и созрели условия выхода их в целом, или отдельных их частей (государств, стран, структур) в новые горизонты – на новые страницы ГАМ.

Это, в принципе, применимо к любой сложившейся и развивающейся интеграционной группировке, дальнейшее развитие которой тяготит пребывание в старых интеграционных структурах. И они уходят «вверх» на новую страницу мировой геологической системы – т.е. на новую страницу геоэкономического атласа мира.

* * *

Итак, Brexit как симптом судьбы интеграционных группировок – уход в другие координаты. Это не только факт, сводимый к тому, что Великобритания выламывается из интеграционной группировки, а скорее свидетельство того, что покачнулась и пришла в движение европейская интеграционная платформа в целом, и Brexit здесь выступает как первый симптом общемировых региональных и мировых преобразований: В эпоху всеобъемлющей глобализации геоэкономика (*как экономика в глобальном измерении*) мощно заявила о себе – на мировую арену заступают новые процессы, новые парадигмы, за ними стоят «Новые люди», новая оптика (новые «точки зрения» на мировое обустройство). К этому все шло, медленно, но неотвратно: ситуация с мировыми интеграционными процессами все более отражала усиление напряженности во взаимоотношениях участников по

принципиальным, базовым статьям миропонимания, все более доходила до предела. И вот, наконец, – предел! и «снизу постучали» (по Станиславу Ежи Лецу) и платформа ЕС пришла в движение. А кто постучал? **Постучала Парадигма Мирового Преображения, построенная на началах гуманитарной космологии, здравого смысла, разума, интеллекта – иными словами, на жизнеутверждающих началах человека** [4]. Со всей очевидностью надвинулась проблема пересмотра мировых, политических, экономических, управленческих моделей мироустройства. Но это уже новая страница мировой истории.

И кто знает, не являемся ли мы свидетелями нового могучего европейского интеллектуального подъема под стать эпохе Высокого Возрождения? Ведь надо же с чего-то начинать! И вот не исключено, что Brexit, как симптом мирового Преображения, как первая ласточка, первый предрассветный ренессансный всполох! И не оживает ли завещание последнего античного гения Бозция, «последнего римлянина» [5], давшего перед казнью (525 г.) завет в своем знаменитом «Об утешении философией», завет, возвращающий к жизни, ее жизнеутверждающим началам, гармонии и величию человека – Человека-творца!

Спасибо за внимание!

[1] Некоторые соображения на этот счет я уже имел возможность высказать ранее, с ними можно ознакомиться в опубликованных двух статьях. Речь идет о статьях: *Кочетов Э.Г. ИНТЕГРАЦИОННЫЕ ГРУППИРОВКИ НА МИРОВОЙ АРЕНЕ И ИХ ГЕНЕЗИС (общий теоретический и методологический контур)* // www.viperson.ru 09 августа 2016 г.; *Кочетов Э.Г. Brexit, далее везде: судьба интеграционных группировок – уход в другие координаты* // www.viperson.ru 04 октября 2016 г.

[2] *Геогенезис (Geogenesis)* – 1) составная часть (частный случай) *космогенеза*; 2) пространственно-философская методология осознания (постижения), восприятия и отображения глобального мира, методологическая основа глобалистики; синтез подпространственных форм, выделенных по функциональному признаку, в единое целостное пространство; новая методологическая призма, через которую рассматривается процесс глобализации. Генезис выступает как новая методологическая основа, новейшая «оптика» понимания современной архитектоники мира (подробнее о *геогенезисе* см.: *Кочетов Э.Г. ГЕОЭКОНОМИКА. ЭНЦИКЛОПЕДИЯ.* – М.: Эдитус, 2016, С. 67-68.

[3] Более подробно с философией объемно-пространственного восприятия мира и построения на этой основе «Геоэкономического атласа мира» читатель может ознакомиться в работах автора: *Кочетов Э.Г. Геоэкономический атлас мира. Материалы постоянно действующего междисциплинарного семинара Клуба ученых «Глобальный мир».* Вып. 1(13). М.: ИД Новый век, Институт микроэкономики, 2002.

[4] С этим можно познакомиться, заглянув в книги автора: «ГЕОЭКОНОМИКА» (1999, 2002, 2006, 2010, 2011, 2012); ГЛОБАЛИСТИКА (2001, 2002); «ГУМАНИТАРНАЯ КОСМОЛОГИЯ» (2006); ДИАЛОГ (2011); «КОСМОЛОГИЗАЦИЯ» (2014); «МИРЫ» (2015); НАБАТ! (2015); ОБЕРЕГАТЕЛИ (2015); «ГЕОЭКОНОМИКА. ЭНЦИКЛОПЕДИЯ» (2016); «ТЕМЫ!» (2016).

[5] По выражению В.И. Уколовой (см.: *Уколова В.И.* Последний римлянин (Бозций). – М.: ЛКИ, 2011.

Финансовый университет:

И.З. Ярыгина

д.э.н., проф. Научный руководитель магистерской программы «Международные финансы и банки» Финансового университета при Правительстве Российской Федерации

BREXIT: что дальше?

По результатам референдума 23.06.2016 г. Великобритания – мировой финансовый центр - идет по пути выхода из ЕС. В этих условиях возрастают глобальные дисбалансы, которые, как правило, выражаются в показателях текущих и капитальных операций платежного баланса, внешнего и внутреннего суверенного долга, налогов на вывоз и ввоз частных и спекулятивных капиталов и пр. Кроме того, вероятно волатильность валют, налоговые и другие регуляторные процедуры в ЕС и Великобритании, корректирующие действующую правовую базу. В этой связи, целесообразно отметить, что в настоящее время возрастают риски неопределенности мировых финансово – экономически отношений. Кроме того, данные Мирового Валютного Фонда свидетельствуют о снижении валового внутреннего продукта в странах ЕС и Великобритании.

Кроме того, ведущие мировые рейтинговые агентства в июне – июле 2016 года изменили кредитный рейтинг Великобритании на АА (ранее ААА) с негативным прогнозом.

В настоящее время правительство Великобритании готовит соответствующее обращение о выходе страны из ЕС. Представляется целесообразным отметить, что Лиссабонский договор (13.12.2007г.) предусматривает единогласную ратификацию процедуры, что предполагает долгосрочную перспективу рассмотрения вопроса.

По нашему мнению, обсуждение странами – членами ЕС чувствительной для мировой экономики проблемы, возможно в рамках различных сценариев: сохранение участия Великобритании в Европейском экономическом пространстве, закрепление особых условий сотрудничества Великобритании и ЕС, взаимодействие на основе действующих международных торговых и финансовых соглашений.

В свою очередь, анализ развития мирового финансового рынка показал, что Великобритания располагает высокотехнологичной инфраструктурой, необходимой для успешного функционирования мирового финансового

центра, имеющего многогранную специализацию, располагающую привлекательным экономико- географическим положением, финансово-экономическим потенциалом, значительными масштабами и профилем высокопрофессиональных финансово – кредитных институтов. Теория и практика мировых финансов располагает данными, подтверждающими достаточную конкурентоспособность МФЦ в Лондоне, располагающему необходимым человеческим капиталом, бизнес-средой, инфраструктурой и обеспечением необходимого доступа к мировому рынку капиталов и услуг. При расчете индекса «Z/Yen», например, используются оценки экспертов в сфере международных финансовых отношений. Анализ индекса глобальных финансовых центров основывается на оценке 26180 показателей, полученных от 1900 экспертов. Лондон «держит» первое место с 2007 года. Лидерство Великобритании «не поколебал» глобальный финансово-экономический кризис. Место и роль страны в мировых финансово - экономических отношениях, по нашему мнению, сохранится, а возможное формирование глобальной зоны наибольшего финансового благоприятствования упрочит место Великобритании в мировой экономике.

Однако, Важным вопросом остается сценарий выхода Великобритании из ЕС. По нашему мнению, возможны различные варианты: выход Британии из ЕС, присоединение к Европейской Ассоциации Свободной Торговли (Норвегия, Швейцария); выход из ЕС и заключение двустороннего соглашения с ЕС (Канада); выхода из ЕС и работа по правилам ВТО и другим международным договорами в экономической и финансовой сфере. В соответствии с Лиссабонским договором от 13.12.2007 г. предусмотрена единоголосная ратификация процедуры выхода Великобритании из ЕС. В этой связи представляется целесообразным отметить, что процедура выхода Великобритании из ЕС примет долговременный характер.

Н.Л. Орлова

к.э.н., доцент департамента мировой экономики и мировых финансов
Финансового университета при Правительстве Российской Федерации

Brexit через призму ресурсного моделирования

Современный мир постигла глубокая перекомпоновка в экономическом, политическом, идеологическом, экологических планах. Появляются новые ареалы мирового развития, во всех сферах мирообщения реализуются глобальные проекты, конкурентные преимущества стран и интеграционных группировок динамично изменяются. Решение Британии о выходе из ЕС придает новый импульс этим процессам. На этом фоне можно наблюдать смену ментальности в отношении к ресурсной составляющей мировых воспроизводственных циклов и инфраструктурных проектов. В условиях интенсивного формирования новых полюсов мирового развития страны имеют мощный стимул и мотивацию к мобилизации традиционных ресурсов и, что особенно важно, к формированию целого класса новейших ресурсных статей.

Brexit привлек внимание тем, что интеграционную группировку покидает существенный игрок как в политическом плане, так и в экономическом. На самом деле, на мировом хозяйственном и политическом ландшафтах интеграционные образования беспрерывно меняются: идет их распад и перекомпоновка, возникновение новых и т.д. Здесь уже сложился значительный мировой опыт как в смысле интеграционных, так и в дезинтеграционных процессов, и ряд стран умело пользуются этими процессами, иначе говоря владеют интеграционным ресурсом. Чтобы действительно оперировать подобным ресурсом необходимо обладать сопутствующим, иными словами, региональным ресурсом. Как представляется, интеграционный (и региональный) ресурс имеет несколько проявлений, а именно, - это элемент стратегии внешнеэкономического оперирования; система базовых макропоказателей развития того или иного ареала (региона) достаточная и необходимая для создания условий выхода на мировую хозяйственную арену посредством формирования региональных хозяйствующих субъектов общения — трансрегиональных (трансграничных) форм (компаний); ресурс, служащий действенным источником формирования региональной (муниципальной) инфраструктуры как производственного, так и социально-экономического, образовательного и др. планов; и, наконец, это составная часть общенационального ресурса в его региональном измерении, способствующего накапливанию стратегически значимого потенциала для выхода той или иной страны на мировую хозяйственную арену и занятию в ней высокого статуса конкурентоспособности [1]. Картина Brexit прекрасно вписывается в определение интеграционного ресурса наглядно показывая возможности оперирования им в рамках внешнеэкономической стратегии. Система базовых макроэкономических показателей никуда не исчезает, а, наоборот, выходит на мировую хозяйственную арену в новом качестве свободного агента, и уверена, пребывание в этом качестве не будет долгим. Кроме этого, в силу географического положения Британия обречена быть рядом с ее, если уже можно так сказать, бывшими партнерами по интеграционному блоку. В геоэкономическом преломлении это уже другая страница геоэкономического атласа мира. И на этой странице размещается цивилизационный ресурсный блок. Наблюдается кардинальная смена цивилизационных моделей мирового развития, приводящая к кардинально новой структуре ресурсов механизмах их включения в мировой оборот.

Сходство цивилизационных моделей стран-членов ЕС, отражающих специфику отношений к национальным, локальным и глобальным воспроизводственным цепям, дающих идентичную окраску воспроизводственному циклу, маршрутам прохождения производственных циклов и сопровождаемых асистемными эффектами от инновационной, инвестиционной и производственной деятельности на мировой арене налицо.

Как известно, экономическая (воспроизводственная) жизнь исторически складывалась под влиянием локальных сред, которые сформировали специфическую ментальность относительно экономических моделей. В этом

плане цивилизационный ресурс имеет отношение как к местным этнонациональным моделям, так и к привнесенным извне. Если в первом случае цивилизационная составляющая выступает мощным ресурсом функционирования локальной экономической системы, то во втором – возможна полная блокировка воспроизводственных моделей.

Цивилизационная модель, опорой которой являются этноэкономические системы, конкурируя с постиндустриальной моделью в течение ряда десятилетий, получает новый импульс развития в моменты нарушения равновесия в мировом сообществе. Концентрация противоречий и напряженности в мегарегионах с яркой этнонациональной мозаикой в определенной мере связана с безостановочным поглощением постиндустриальной моделью широчайшего спектра ресурсов, ее стремлением к инновационным обновлениям, вследствие чего национальные, этнические, культурологические сферы бытия человека теряют свой приоритет и нивелируются. Все эти противоречия приводят к разрывам звеньев воспроизводственной цепи, «вымыванию» промышленных анклавов.

Каковы же уроки Brexit? Тут, на мой взгляд, на первое место выходит аспект экономико-социальный. Великобритания обладает уникальным финансовым и инновационным ресурсом самого высшего мирового ранга, который в новых геоэкономических координатах получит мощный импульс к дальнейшему развитию. Также верно то, что сорокатрехлетний период пребывания страны в ЕС, это крошечный временной промежуток в сравнении с ее многовековой историей. Но что делать людям, которые несколько лет встраивались, свыклись с новыми жизненными реалиями, определили свои перспективы, а теперь им предстоит новый поиск жизненных путей? И дело касается не только клерков, подданных Ее Величества, занятых в европейских институтах. В конце концов, как представляется, процесс интеграции перманентный, рано или поздно, скорее всего рано, появятся новые интеграционные связи, которые будут иметь качественно новую среду функционирования и требовать привлечения новых ресурсов как от государства, так и от конкретного человека [2].

[1] Орлова Н.Л. Ресурс: Словарь категорий, терминов и терминологических оборотов / Н.Л. Орлова. – М.: Издательский дом «Научная библиотека», 2016.

[2] Более подробно с ролью ресурса в выходе мировых структур на новые горизонты развития можно ознакомиться в работах автора: Орлова Н.Л. Ресурс: Новое прочтение и геоэкономическое измерение экспортного потенциала. Научная монография / Под общ. науч. ред. д.э.н. Кочетова Э.Г. / Н.Л. Орлова. – М.: Издательско-торговая корпорация «Дашков и К⁰», 2016; Орлова Н.Л. Ресурсы глобальной экономики (теория, методология, практика): Учебник и практикум для магистров / Н.Л. Орлова. – М.: Издательско-торговая корпорация «Дашков и К⁰», 2017.

Последствия выхода Великобритании из ЕС

Результаты референдума, проведенного в Великобритании 23 июля, потрясли не только Европу, но и весь мир. Выход Великобритании из ЕС – одно из тех событий, которое считалось маловероятным. Сложные и растянутые переговоры увеличивали еще большую неопределенность относительно будущего, как политических, так и торговых и финансовых отношений. Для Великобритании и ЕС, имеющих общий рынок, данное решение выдвинуло ряд вопросов, остающихся пока без ответа.

Например, возникает вопрос – будет ли континент открыт для финансовых услуг Лондона? Также, нет пока ответа на один из важнейших вопросов, касающийся размещения иностранных инвестиций в Великобритании. Известно, что иностранные инвесторы довольно часто размещают свои заводы в Великобритании, исходя из того, что они имеют рынок в 508 млн. чел. в современном Европейском Союзе, а не рынок в 64 млн. потребителей в Великобритании и 444 млн. чел. на континенте [1]. Имеет ли смысл теперь осуществлять производство и расширение предприятий в Великобритании, когда они были построены с учетом расширения емкости рынка ЕС? Как переговорщики обеих сторон смогут прийти к согласию по всему спектру проблем, не имея больше никаких общих институтов?

Пока нет ответов на данные вопросы. Поскольку Брюссель, естественно, не намерен автоматически соглашаться на принятие английских правил, а Великобритания не согласится на применение решений, принимаемых в Брюсселе, т.к. это означает не только уступку в суверенитете, по причине чего и состоялся в основном референдум, но и лишение права голоса в отношении решений, принимаемых в Брюсселе.

Результат референдума стал болезненной реакцией на приток мигрантов, не только с Ближнего Востока, но и в большей степени из Восточной Европы. Чистая миграция в Великобританию за 2015 год составила рекордно высокий уровень в 336 тыс. чел. [2]. Следует отметить, что более половины из них прибыли из Европейского Союза (Польша, Румыния, Болгария и т.д.), а беженцы, из стран Ближнего Востока и Северной Африки, которые недавно наводнили континентальную Европу, составили лишь незначительную часть. Они никогда не представляли угрозы для британского населения. Однако, это спровоцировало недовольства среди населения, которые и вызвали протестное голосование.

Еще одним аргументом выхода Великобритании из ЕС стал высокий ежегодный членский взнос, составлявший 13 млрд. фунтов стерлингов, из которых лишь 7 млрд. возвращалось в виде субвенций из европейского бюджета. Фактически Великобритания ежедневно тратила на содержание аппарата ЕС 55 млн. фунтов стерлингов. Brexit показывает нежелание британцев субсидировать другие, более слабые экономики [3].

Великобритания всегда подчеркивала свое стремление к особому статусу в рамках ЕС, и никогда не была полностью предана идее объединенной Европы, т.к. осталась вне валютного союза, сохраняя свою собственную валюту, а также отказалась быть частью Шенгенской визовой системы. Разногласия были по многим вопросам, но страна оставалась в ЕС. Волна паники поднялась из-за споров по поводу потоков мигрантов, которая, видимо, наклонила весы баланса в сторону формального разрыва.

Противники выхода из Евросоюза высказывали мнение, что Великобритании придется вести торгово-экономические отношения в условиях неопределенности, придется выработать торговые соглашения со всеми членами ЕС по отдельности. Однако данное утверждение представляется спорным, т.к. до даты реального выхода страны из ЕС будут применяться единые для членов ЕС импортные таможенные пошлины, а после выхода страны из ЕС, будут применяться правила ВТО. В результате можно утверждать, что уровень этих пошлин будет не выше, чем в среднем у всех стран, входящих в таможенный союз Европейского Союза.

Последствия Brexit'a застали рынки врасплох и стали проявляться в британском финансовом секторе. Управляющие активами столкнулись с оттоком средств. Например, отток средств у Schroders и Henderson Group составил порядка 3,4 млрд. фунтов [4].

Brexit привел к неопределенностям не только в Лондоне, но и на европейских финансовых рынках. В день объявления результатов референдума фондовые биржи рухнули. По итогам торгов ведущий британский индекс FTSE100 упал на 3,15%, французский CAC – на 8%, а немецкий DAX – на 6,82%. Курс английского фунта упал к доллару США до самой низкой отметки за последние три десятилетия и составил 1,33 [5].

С макроэкономической точки зрения, низкий курс фунта может, предоставить определенный стимул для Экономики Соединенного Королевства. В частности, девальвация фунта по отношению к доллару США и другим твердым валютам повысит конкурентоспособность экспортных отраслей Великобритании, а также привлекательность этой страны для иностранных туристов, но одновременно обернется удорожанием импорта. Последнее является крайне важным, т.к. не стоит забывать, что более половины экспорта Великобритании состоит из импортных компонентов, большая часть из которых производится в Евросоюзе. Это означает, что в будущем британские компании рискуют оказаться менее интересными партнерами, если условия торговли между Великобританией и ЕС не изменятся.

Brexit стал неожиданным для большинства участников рынка, но его последствия для российской экономики будут хоть и ощутимыми, но ограниченными. Определенное влияние решение Великобритании может оказать на проект «Северный поток-2». Здесь российский газ по дну Балтики поставляют напрямую в Германию и оттуда с помощью газопроводов поставлять в другие страны ЕС, в том числе в Великобританию, которая в

настоящее время из-за истощения собственных месторождений быстрыми темпами наращивает закупки в России. Но сохранится ли этот тренд, если впрямь Великобритания, оказавшись за пределами общего рынка, будет вынуждена импортировать российский газ из ЕС и какими таможенными пошлинами его будут облагать? И не утратит ли он из-за этого свою конкурентоспособность на Британских островах по сравнению со сжиженным природным газом? [6]. Ситуация вряд ли быстро прояснится, а в краткосрочном плане, а неопределенность приведет к замедлению роста ВВП страны. В результате может произойти общее замедление роста ВВП в Европе, а это еще больше притормозит и без того вялую динамику мировой экономики, что приведет к сокращению глобального спроса на энергоносители и прочее сырье. Таким образом, Brexit косвенно, через падение цен на нефть, газ и металлы, отрицательно скажется и на внешней торговле России.

Доля Великобритании в торговом обороте России невелика. А после Британских санкций торговый оборот между Россией и Великобританией за 2015 год сократился до 50%. Следовательно, последствия для России не будут существенными, и вряд ли затронут нашу экономику напрямую, разве что опосредованно через снижение цен на нефть. На Великобританию приходится около 2% российского товарооборота. Доля России в экспорте товаров из Великобритании и того меньше, порядка 1,3% [7].

Поскольку из Евросоюза никогда еще никто не выходил, тем более столь крупное государство, спрогнозировать последствия крайне сложно. Однако существует ряд предположений. Следует отметить что, прежде всего Brexit вызовет длительный период неопределенности [8]. Никто точно не знает, как такое беспрецедентное событие отразится на финансовых рынках, как конкретно будет происходить «развод», учитывая, что согласно правилам ЕС, он может растянуться на два года, о каких условиях двусторонней торговли в конечном итоге договорятся Евросоюз и Великобритания. В условиях неопределенности международные инвесторы обычно откладывают важные решения и воздерживаются от любых крупных капиталовложений.

[1] *С.И. Долгов, Ю.А. Савинов. Экономические аспекты выхода Великобритании из Европейского Союза // Российский внешнеэкономический вестник – 2016. – №9 – с. 3-22*

[2] *С.И. Долгов, Ю.А. Савинов. Экономические аспекты выхода Великобритании из Европейского Союза // Российский внешнеэкономический вестник – 2016. – №9 – с. 3-22*

[3] *Чувахина Л.Г. Brexit и будущее Европы // Международная экономика – 2016.–№8 –с.7-13*

[4] Последствия Brexit начали проявляться в финансовом секторе [Электронный ресурс]

<https://www.vedomosti.ru/finance/articles/2016/07/29/650991-posledstviya-brexit-nachali-proyavlyatsya-finansovom-sektore>

[5] Биржи Европы показали максимальное падение с 2008 года на фоне Brexit // [Электронный ресурс] [в-деталях.рф/биржи-европы-показали-максимальное-п/528686/](http://v-detalyah.rf/биржи-европы-показали-максимальное-п/528686/)

[6] *С.И. Долгов, Ю.А. Савинов.* Экономические аспекты выхода Великобритании из Европейского Союза // Российский внешнеэкономический вестник – 2016. – №9 – с. 3-22

[7] Эксперты описали, как Brexit повлияет на экономику России [Электронный ресурс] // <http://finance.rambler.ru/news/2016-07-06/eksperty-opisali-kak-brexit-povliyaet-na/>

[8] Неопределенность после референдума в Соединённом Королевстве // Бюллетень Основных прогнозов Перспектив развития мировой экономики / [Электронный ресурс] <https://www.imf.org/external/russian/pubs/ft/weo/2016/update/02/pdf/0716r.pdf>

Д.С. Шевчук

Студент магистерской программы «Международные финансы и банки»
Финансового университета при Правительстве Российской Федерации

Брекзит

Как все мы знаем 23 июня 2016 года в Великобритании прошел общенациональный референдум, на который был вынесен вопрос: "Должно ли Соединенное Королевство остаться в составе Европейского союза или выйти из него?". Победу одержали сторонники выхода из ЕС.

Как свидетельствуют окончательные результаты, опубликованные по итогам обработки бюллетеней со всех 382 избирательных участков, 52% британцев (17,41 млн человек) проголосовали за прекращение членства Соединенного Королевства в ЕС, 48% (16,14 млн человек) выступили за продолжение евроинтеграции.

Для того чтобы ясней разобраться с причинами и последствиями как для ЕС, так и для Великобритании, стоит обратиться к истории.

Великобритания присоединилась к ЕЭС в 1973 году вместе с Ирландией и Данией. На момент вступления в ЕЭС, британская экономика была одной из самых слабых в Западной Европе, значительно отставая от темпов роста Франции, Германии или Италии.

Настроение «Евроскептицизма» было присуще Великобритании практически с момента вступления в ЕЭС. Ещё в 1974 году лорд Деннинг, занимавший один из высших постов в судебной системе королевства, заявил: "Если глубже рассмотреть наши отношения с Европой, то (Римский) договор сравним с мощным морским приливом – он проникает во все реки и поднимается вверх по течению. И его уже нельзя сдерживать".

На волне опасений о слишком резкой потере суверенитета, всего два года спустя после вступления в ЕЭС, в июне 1975 года правительство организует первый референдум об участии страны в "общей Европе". Несмотря на заявления политиков о потере государственного суверенитета, широкие массы населения больше волнуют вопросы борьбы с безработицей и сохранения

уровня цен. Стабильность этих двух компонентов в народном сознании ассоциируется с ЕЭС. Европейскую интеграцию в момент референдума поддержали многие политики, в том числе восходящая “звезда” консерватизма Маргарет Тэтчер. В результате голосования две трети населения поддержали проект “Европа”.

В 1984 Тэтчер занимает уже противоположную позицию по поводу евроинтеграции, а именно, что Великобритания не очень довольна размером помощи, которую она получает взамен ежегодных взносов в ЕС, которые составляют порядка 11 миллиардов евро. Здесь стоит привести некоторую статистику. Например, при взносе порядка 11 миллиардов евро британская экономика получает ежегодно 115 миллиардов евро дохода от членства в ЕС

Также можно добавить, что по некоторым расчетам сохранение членства в ЕС могло создать в Великобритании порядка 800 тысяч рабочих мест к 2030 году. Эти цифры позволяют мне считать доводы, по поводу не рационального использования средств, беспочвенными. Возникает совершенно уместный вопрос, что же тогда заставило 52% британцев проголосовать за выход из ЕС. Мы привыкли считать, что такого рода вопросы решаются на основании подсчета экономических прибылей или убытков, но здесь, как я считаю, решение было принято на основании чувств, а именно патриотизма. Стоит отметить, Великобритания всегда оставалась крайне консервативной страной и не особенно глубоко вдавалась в евроинтеграцию, тому свидетельствуют оставшиеся без внимания Шенгенская зона и евро. Но особенно сильны в последнее время в Великобритании националистические лозунги. Этому способствовала накалившаяся обстановка в мире, а точнее на Ближнем востоке, которая привела к началу колоссального потока иммигрантов в ЕС. А так как евроинтеграция касается не только экономических аспектов, но и правовых, то это означало более или менее равномерное распределение иммигрантов на своих территориях, со всеми вытекающими. Собственно, именно эти события дали возможность евроскептикам сыграть на патриотических чувствах британцев, так как кроме этой причины, других объективных причин выхода Великобритании из ЕС я не вижу, тому свидетельствуют вышеприведенные цифры.

Я считаю, что никто не ждал от референдума такого окончания, собственно поэтому ему и позволили случиться, хотя по предварительным опросам самих британцев 60% голосовали бы за, но это казалось лишь угрозами.

Некоторого внимания заслуживают агитационные программы сторон. На сайте кампании "Британия сильнее в Европе" был приведен перечень статистических данных (из разных источников) в пользу сохранения членства в ЕС.

В кампании "Голосуй за выход" практически не использовались экономические показатели. Сторонники выхода призывали британцев отдать деньги, про которые я упоминал выше, деньги за членство в ЕС, на нужды здравоохранения и образования, а также предупреждали об опасном росте

количества мигрантов в стране.

Если резюмировать все вышеперечисленные факты и тот момент, что экономика еврозоны стагнирует, то, пожалуй, основных причин мне видится две:

- трудовая миграция (насчет трудовой тут отдельная дискуссия);
- “верните наши деньги”.

Стоит упомянуть и сам процесс референдума, а точнее мотивационный аспект выбора. Хотелось бы конечно сказать, что в силу высокой осведомленности граждан Великобритании в делах экономических, а также политических – было принято совершенно осознанное и рациональное решение. Но, увы, некоторые опросы показывают, что к выбору дальнейшей судьбы своей страны, подавляющее число британцев подошло совершенно легкомысленно. Так, например, после голосования серьезно увеличилось число запросов в интернете, что же такое ЕС, именно после референдума. Также некоторые респонденты утверждали, что голосовали за выход из ЕС просто наперекор своим знакомым (друзьям). Конечно же было и достаточно осмысленных решений, вернее сказать не осмысленных, а сочувственных, патриотических, так как в определенных кругах (чаще среди пожилых граждан) приток в Великобританию иностранцев вызывает опасения потери национальной идентичности.

В экономическом аспекте выход Великобритании из ЕС, очевидно, является скорее злом, нежели благом. Вся статистика показывает, что основными странами импортерами являются страны ЕС, а с выходом Великобритании из ЕС тарифная политика с одной стороны просто не может остаться такой же благоприятной как ранее, а соответственно это снизит объем экспорта. Стоит отметить, что Великобритания является нетто-импортером, а это в свою очередь является предметом для выторговывания себе (Великобритании) каких-либо преференций, в чем кстати у Великобритании богатый опыт. Здесь можно обозначить не только страны с сильным производственным сектором, но и страны, рассматривающие Великобританию, как импортера рабочей силы, такие как страны Прибалтики и Восточной Европы. Также не надо забывать, что Лондон является одним из старейших финансовых центров, а это окажет свое воздействие на условия выхода.

Что же касается политического аспекта Брекзит, то очевидно, что это крайне неприятный прецедент, и Брюссель приложит все усилия для не повторения подобного.

Выход из ЕС – это не автоматический процесс. Его условия нужно обсуждать на переговорах с остальными 27 членами, которые должны одобрить договоренности, квалифицированные большинством. Эти переговоры по идее должны быть завершены в течение двух лет, хотя я считаю, что это займет гораздо больше времени. Если по некоторым подсчетам, только для обслуживания данной операции (Брекзит) потребуется нанять 30000 человек, так как за те 43 года, что Великобритания была в составе

ЕС было заключено порядка 8000 соглашений. Любое такое торговое соглашение должно быть пересмотрено Великобританией по отдельности с каждым членом ЕС. Стоит пояснить, что это дополнительные соглашения, они стоят отдельно от основного процесса между Лондоном и Брюсселем. Сторонники Брекзит полагают, что подписание, а точнее переподписание данных торговых соглашений должно завершиться к 2020 году. Естественно операции такого масштаба представляются крайне сложными и тяжело прогнозируемыми.

Я же полагаю, что выход будет лишь формальным. Как такого выхода не будет, никто не позволит столь крупному рынку сбыта так просто уйти, тем более сейчас. Да и сама Великобритания не захочет потерять такой рынок как ЕС, в той форме, в какой он есть сейчас, а именно пошлины. Будет вестись процесс выхода Великобритании из ЕС, но на экономике это отразится не в той ужасающей степени, которую предсказывают некоторые аналитики. Так как будет переподписано множество договоров, сохраняющих большинство преференций для Великобритании.

Как плюсы, так и минусы станут понятными и осязаемыми только после решений по следующим шагам со стороны британского правительства и правительств остальных стран – членов Евросоюза.

Ярославский госуниверситет:

Е.В. Сапир

д.э.н., проф., заведующая кафедрой мировой экономики и статистики
Ярославский государственный университет им. П.Г. Демидова

Brexit. Чего больше: экономики или политики или...?

Фундаментальные сдвиги, наблюдаемые на мирохозяйственной арене (новейшая структура общественного разделения труда, возникновение его новых форм, отличающихся по содержанию от международного разделения труда, формирование новых субъектов мирохозяйственного общения, реализующих свои интересы на экономических границах, и т. д.), способствуют выдвигению на передний план проблемы пересмотра взглядов на карту мира: *за политической картой мира все более явственно просматривается хозяйственная (геоэкономическая) карта.*

Нанесение *экономических границ* на мировой политической карте является краеугольным камнем в геоэкономическом подходе к стратегическому оперированию на мировой арене. Геоэкономический атлас мира – это наглядная теоретическая модель геоэкономического пространства. Автором концепции геоэкономического атласа является российский экономист Э. Г. Кочетов. Согласно его теории геоэкономический атлас мира есть единство трех ипостасей: 1) проекция ареалов национальных экономик и ареалов транснациональных экономических анклавов, взаимодействующих в

мировом экономическом пространстве; 2) интерпретация глобального пространства в форме, удобной для стратегического оперирования, принятия стратегических решений; 3) членение глобального пространства (на отдельные «страницы», сферы, уровни. Э. Г. Кочетов вводит понятие «страницы геоэкономического атласа» – это предметные срезы геоэкономического пространства, отражающие основные экономико-финансовые, организационно-стратегические, цивилизационные уровни мировой системы. Отдельными «страницами» геоэкономического атласа выступают компьютерная версия политической карты мира (с отображением зон влияния, центров влияния, многополюсности мира, стратегических осей и политических альянсов, уний и т.д.); ресурсные «страницы» атласа: энергетическая, сырьевая, трудовых ресурсов и т. п.; «страница» финансовых потоков – геофинансы; «страница», отображающая блуждающие ИВЯ; военно-стратегическая «страница» (военно-стратегические альянсы, группировки и т. д.); коммуникационная «страница» (система стратегических коммуникаций, обслуживающих функционирование ИВЯ); экологическая «страница» с нанесенными зонами повышенной техногенной опасности (техногенные катастрофы) и т. д.

Идея геоэкономического атласа мира Э. Г. Кочетова, выдвинутая в начале XXI века, вызвала широкий резонанс в научной среде. Для решения стратегических задач и принятия соответствующих решений основным субъектам мирохозяйственной системы требуется объемная интерпретация геоэкономического пространства в форме атласа, удобная для составления набора «геоэкономических» карт на основе членения глобального пространства на ряд подпространств, соотношение которых на различных отрезках исторического развития меняется, и позволяющая адекватно отобразить природу и характер новейших взаимодействий, происходящих в современной мировой экономике. Атлас дает возможность смоделировать ряд процессов. Важнейшим аспектом исследования локальных (региональных) экономических систем является разработка наряду с геоэкономическим атласом мира модели национального и локального (регионального) геоэкономического атласа.

Однако решение задачи геоэкономического картирования наталкивается на необходимость более углубленного исследования феномена «экономических» границ и идентификации геоэкономического положения региональных (локальных) систем. Геоэкономика как среда, в которой функционирует такая локальная система, а в нашем понимании это симбиоз геоэкономического, информационного, цивилизационного, культурологического и других пространств, характеризуется наличием разграничений локальных (региональных) систем, выступающих как их *границы*. Из восприятия *мировой экономической системы как гетерогенной глобальной целостности (общности)* вытекает проблема трансграничности. При этом более внимательное рассмотрение гетерогенности способствует выявлению наличия новейшего класса границ, образование и поведение

которых подвержено особым геоэкономическим и геофинансовым закономерностям.

В своем завершенном виде геоэкономика не содержит чистых территориально-географических начал (концептов). Она изучает свой предмет на разных уровнях его развития и в различной степени зрелости в координатах не линейно географических, но имманентно-экономических: организационно-экономических; воспроизводственных; экономико-стратегических, хозяйственно-распорядительных.

Развитие геоэкономики как особой научной дисциплины ведет к более широкому и глубокому пониманию и интерпретации понятий экономического района и региона; поиск новой сущности экономических границ позволяет представить традиционный экономический район как специфический геоэкономический образ. Создание и использование геоэкономических образов региона позволяет эффективно разрабатывать так называемые «размытые» экономико-географические типологии, учесть многоуровневость и несовпадение границ регионов и в конечном счете помогает выйти на современную интерпретацию локального (регионального) геоэкономического атласа как объемно-пространственной модели, синтезирующей всю гамму экономических сфер деятельности локальных структур.

Оценивая с методологических геоэкономических позиций феномен Brexit, рискнем выдвинуть некоторые предположения:

1. Событие Brexit является скорее не столько политическим, или экономическим, сколько феноменом общественного сознания, общественного поведения и массовых коммуникационных процессов, на пике их турбулентности в данный момент времени (вызванной неконтролируемой миграцией, экономической нестабильностью, внутривнутриполитической борьбой в британском истеблишменте и т.п.). Сегодня трудно утверждать наверняка, является ли выражение мнения британского национального большинства на референдуме решением более спонтанным, нежели «выстраданным», рациональным и имеющим фундаментальные геоэкономические и геополитические корни.

2. Британия подтвердила свой имидж свободолюбивой, самодостаточной нации, собственный «ни от кого не зависимый характер», отмеченный еще Уинстоном Черчиллем в его крылатом выражении: «У Британии нет вечных друзей и врагов, есть вечные интересы» - в нашем случае – нет вечных партнеров по интеграции и вечных соперников. Учитывая, что союз Соединенного Королевства с ЕС имеет длительную, сложную историю со сближениями и противоречиями, не исключен и в будущем некий волнообразный характер развития отношений «Великобритания – ЕС» с чередованием сближений и охлаждений в зависимости от геоэкономической и геополитической ситуации в мире.

3. Дальнейшее развитие самого «бракоразводного» процесса, поскольку имеет место прецедент, непредсказуемо и по форме, и по времени, и по правовому оформлению. Трудно предположить, насколько сильно повлияет

процесс и на геоэкономическое положение Европейского мегарегиона: произойдет ли усиление пан-Атлантической солидарности. Или, напротив, получив вожделенную «независимость», Британия, как это часто бывает, начнет взвешивать, а так ли эта независимость выгодна?

4. Для России и наших партнеров по ЕАЭС важно извлечь уроки из развития ситуации с Brexit и строить дальнейший процесс Евразийской интеграции с учетом многовекторности возможного движения, учета интересов всех участников и максимально возможной гармонизации этих интересов с тем, чтобы сделать Евразийскую интеграцию успешной и устойчивой в средне- и долгосрочной перспективе.

Е.А. Сидорова

к.э.н., доцент кафедры мировой экономики и статистики,
Ярославский государственный университет им. П.Г. Демидова

Дезинтеграционные процессы в современной мировой экономике

Выход Великобритании из ЕС (Brexit) – источник беспокойства для многих политиков и предпринимателей по всему миру. Неопределенность дальнейшего развития отношений между Великобританией и ЕС негативно влияет на экономику страны, региона и мира в целом. В этой связи в статье исследуются отдельные аспекты дезинтеграционных процессов, в частности, на примере Brexit.

Интеграционные процессы в современной мировой экономике. В настоящее время глобализация, представляя собой объективное и неизбежное явление современности, создает все более нестабильную глобальную среду с углубляющимся разрывом между центром и периферией мировой экономики [1, с. 7]. Глобализация дает огромные возможности, но одновременно несет в себе серьезные риски. Тем не менее, российский ученый Э.Г. Кочетов указывает, что «...В мировом хозяйстве закладываются новейшие очаги и ареалы «мирового роста», своего рода интернационализированные воспроизводственные ядра (циклы). В них формируется уникальная инновационная среда. ...На повестке дня — своевременный прорыв в эти ареалы, «опоздавшие» отсекаются от мирового дохода.» [2, с. 70]. При этом ученый подчеркивает, что *интеграционные процессы* являются эффективным инструментом государства для формирования и становления подобных интернационализированных воспроизводственных ядер [3, с. 118].

По мнению Т.В. Ворониной, процесс интеграции государства в мировую хозяйственную систему предполагает формирование сложной *многомерной системы*, характеризующейся внутренней многоуровневостью, внешней поливекторностью, пространственной мультислойностью, взаимосвязь которых, а также в целом конфигурация мировой экономики представлены на рисунке 1.



Рис. 1. Конфигурация мировой экономики и модель многомерной международной интеграции [4, с. 26]

Необходимо отметить, что конфигурацию формируют регионы (страны)-драйверы мировой экономики, действующие интеграционные группы, полюсы интеграционного притяжения, геоэкономические альянсы регионального и межрегионального характера.

Относительно вышеуказанных характеристик многомерной системы, то *внутренняя многоуровневость* понимается как состояние отдельного интеграционного объединения, у которого в процессы интеграции включены субъекты всех уровней (микро-, мезо-, макро-, субрегионального), с разными экономическими потенциалами, движущиеся к достижению общей цели, между которыми в результате интеграционного взаимодействия с разной скоростью выстраиваются вертикальные и горизонтальные отношения, связывающие субъектов в единую систему. *Внешняя поливекторность* означает, что процесс не замыкается на участниках. Происходит вовлечение других стран и регионов, сопровождающееся углублением форм

сотрудничества. *Пространственная мультислойность* означает одновременное существование в рамках геоэкономического пространства различных подсистем интеграции в виде стандартных форм и форматов интеграции, их переплетение и взаимодействие, создающие новые точки регионального роста мировой экономики [4, с. 30].

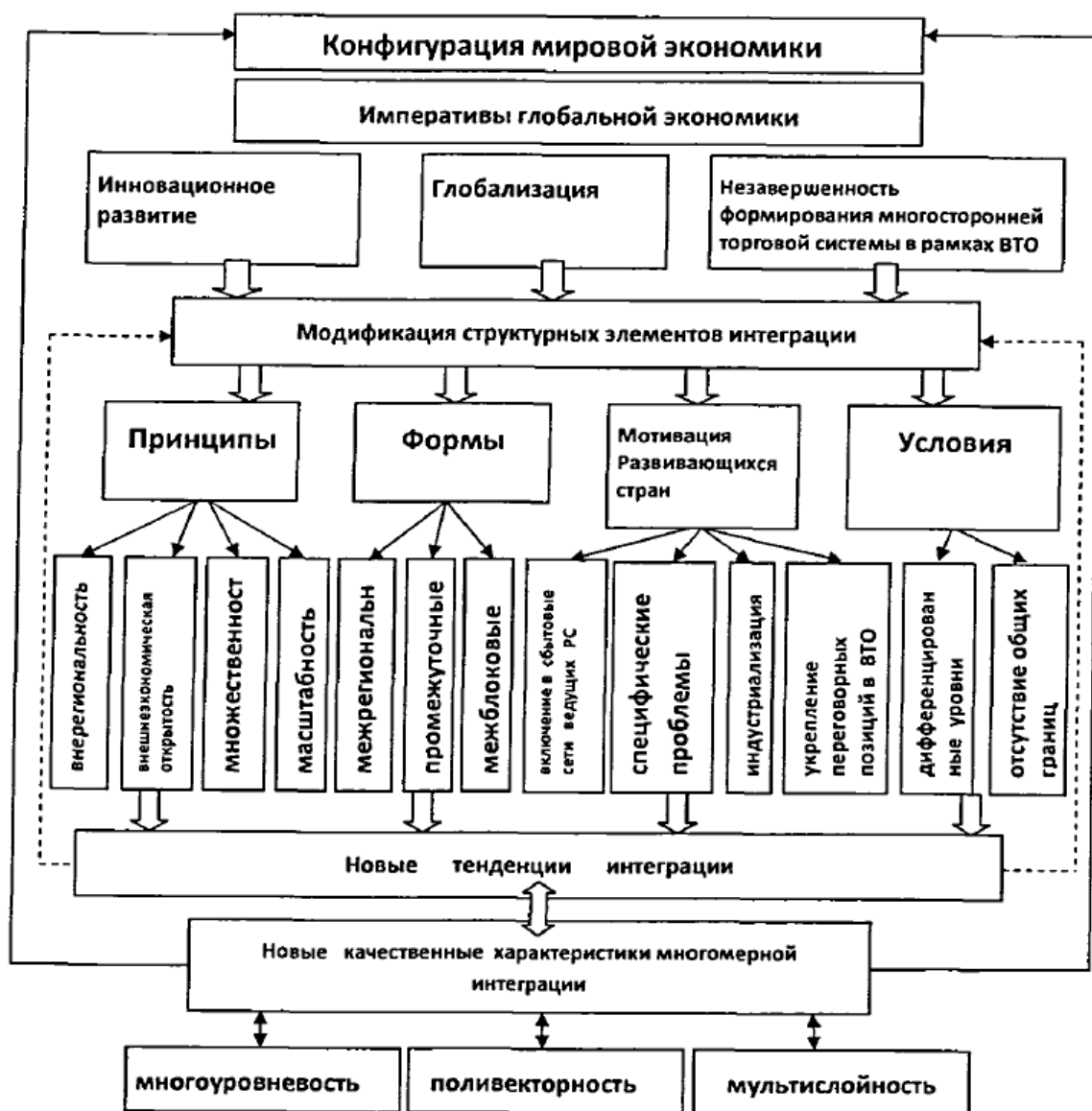
Следовательно, можно утверждать, что в современной мировой экономике государства и их субъекты вовлечены в интеграционные процессы таким образом, что формальный выход из интеграционного объединения приведет не к полному разрыву отношений и взаимосвязей, а, скорее всего, к увеличению степени их сложности и длительности. Более того, эти отношения и взаимосвязи могут трансформироваться и способствовать созданию и становлению новых форм и форматов интеграции. Так, например, с конца 1970-х годов в мире наблюдается процесс развития и становления транснациональных акторов (надгосударственных международных институтов, внутригосударственных территориальных сообществ, транснациональных корпораций, неправительственных организаций и других), чья деятельность основана на сетевых взаимосвязях на глобальном, региональном и локальном уровне. В настоящее время они активно взаимодействуют с суверенными государствами, выстраивая всё более сложные взаимоотношения [5, с. 20].

Дезинтеграция и ее модели. Однако, согласно взглядам П. Сорокина, в самом общем виде социальная и культурная динамика может быть сведена к двум процессам – интеграции и дифференциации [6, с. 90]. По мнению Г. Волаарда, хорошая теория интеграции должна включать, в том числе, и гипотезу о распаде интеграционного объединения. Так, А.М. Либман и Б.А. Хейфец под дезинтеграцией понимают рост транзакционных издержек, ведущий к обособлению в пространстве отдельных рынков, выражающемуся как в разрыве динамики цен (за счет отсутствия арбитража), так и в снижении потоков благ и факторов производства [7, с. 5]. Т.В. Воронина формулирует термин «дезинтеграция» как распад, разделение на части целостной структуры, ослабление, нарушение связей в единой системе [8, с. 120]. Э.Г. Кочетов утверждает, что дезинтеграция – это возможность своевременной перегруппировки сил для выхода на новый уровень взаимодействия с мирохозяйственной системой [3, с. 119].

Стоит отметить, что исследований проблем дезинтеграции в научной литературе не много. В этой связи следует выделить статью А. М. Либмана и Б.А. Хейфеца «Модели экономической дезинтеграции. Интеграция и дезинтеграция». Авторы отмечают, что можно предложить достаточно простую типологию моделей дезинтеграции, основанную на двух параметрах: сравнительной роли процессов «сверху» и «снизу» в дезинтеграции и скорости протекания этого процесса (см. табл. 1). В качестве исходной точки для процессов дезинтеграции они рассматривают экономическое пространство, интегрированное как «сверху», так и «снизу»: если регион характеризовался достаточно высоким уровнем развития лишь одного из каналов

дезинтеграции, то процессы носят более простой характер. При этом все модели дезинтеграции обычно не встречаются в чистом виде, а чаще существуют в некоторых сочетаниях. Развитие дезинтеграционных процессов может начаться по одной модели, а продолжиться по другой.

Таблица 1

Модели дезинтеграции [7, с. 6]

| | Высокая скорость дезинтеграции | Низкая скорость дезинтеграции |
|--------------------------------------|----------------------------------|-----------------------------------|
| Доминирование дезинтеграции «сверху» | Конфликтная дезинтеграция | Стагнирующая дезинтеграция |
| Доминирование дезинтеграции «снизу» | Шоковая дезинтеграция | Дивергентная дезинтеграция |

Конфликтная дезинтеграция – сочетание центростремительных сил преимущественно на уровне взаимодействия стран с крайне высокой скоростью распада. В этом случае инициатива для дезинтеграции находится в политической системе, в то время как экономика вынуждена в той или иной степени подстраиваться под происходящие дезинтеграционные процессы. Путь дезинтеграции выглядит следующим образом: нарастающие противоречия между государствами в какой-то момент времени запускают цепочку политических конфликтов (отсюда конфликтная модель), ведущую к ликвидации формальных интеграционных структур. Освободившись от бремени последних, национальные элиты вводят жесткие протекционистские меры, которые вынуждают уже частные структуры перестраивать пространственную организацию своей деятельности, что ведет к фрагментации рынков.

Стагнирующая дезинтеграция. Главное отличие такой дезинтеграции – длительный период фрагментации интегрированного «сверху» пространства, постепенного нарастания противоречий и перехода реально функционировавших группировок в состояние псевдоинтеграции, а затем полного распада, или, возможно, сохранения как каких-то «мягких» форумов и объединений. Логика стагнирующей дезинтеграции в принципе схожа с ситуацией конфликтной дезинтеграции; главное различие состоит в том, что вместо однократной вспышки конфликта наблюдается длительный период дезинтеграции.

Шоковая дезинтеграция. При сохранении политической консолидации пространство начинает фрагментироваться за счет распада связей между хозяйствующими субъектами, причем эта фрагментация происходит достаточно быстро (поэтому ее можно назвать шоковой). Речь идет о достаточно редком явлении, хотя бы в силу того, что обычно хозяйственные связи на рынках являются достаточно устойчивыми. Поэтому для быстрой фрагментации экономического пространства (при сохранении более или менее функционирующих институтов интеграции «сверху») необходимы, скорее всего, экстраординарные обстоятельства (природные катастрофы или беспорядки, особенно, межнациональные конфликты).

Дивергентная дезинтеграция - медленный распад и переориентация экономических взаимосвязей. Особенность дивергентной дезинтеграции состоит в том, что она лишь в исключительных случаях предполагает действительно полную и безоговорочную фрагментацию экономического пространства. Точнее было бы говорить о формировании новых интегрированных пространств с изменившейся структурой взаимосвязей на месте старых [7, с. 6-12].

Модели выхода Великобритании из ЕС (Brexit). В июне 2016 г. в ходе референдума население Великобритании проголосовало за выход страны из ЕС, что выявило целый ряд экономических и политических проблем. Прежде всего, необходимо отметить, что на основе предложенных выше моделей дезинтеграции можно сделать вывод, что Brexit - это, прежде всего, шоковая дезинтеграция, поскольку, по моему мнению, вызвана, в первую очередь, миграционным кризисом, с которым столкнулся ЕС в 2014–2016 гг., самым масштабным со времен Второй мировой войны. Более 1,5 млн. незаконных мигрантов уже находится на территории стран ЕС, а в 2016 г. их число, по некоторым оценкам, может увеличиться до 3 млн. чел. [9, с. 4] При этом самым проблематичным и болезненным является вопрос о введении обязательных квот на распределение мигрантов между странами-членами ЕС.

Воздействие выхода Великобритании из ЕС зависит от отношений с ЕС, которые сложатся впоследствии. Ниже в таблице 2 представлены пять различных вариантов. Однако, вариант, наиболее выгодный политически, с точки зрения проведения независимой политики, является также самым разрушительным в экономическом плане. В этом заключается парадокс Brexit.

Таблица 2

Варианты Brexit [10]

| № п/п | Название | Суть | Оценка |
|-------|---|---|--|
| 1. | Соглашение об ассоциации (по образцу Норвегии) | Великобритания присоединяется к Европейскому экономическому пространству и поддерживает полный доступ к единому рынку, но обязана принять стандарты и правила ЕС с незначительным влиянием на них. Великобритания по-прежнему вносит существенный вклад в бюджет ЕС и не в состоянии навязать иммиграционные ограничения. | Не решает политические проблемы Великобритании с ЕС. |
| 2. | Таможенный союз (по образцу Турции) | Внутренние тарифные барьеры устраняются, при этом Великобритания принимает многие правила регулирования рынка продуктов ЕС, но таможенный союз функционирует не в полной мере. Великобритании требуется соблюдать внешние тарифы ЕС, без влияния или гарантированного доступа на рынки третьих стран. | Невыгодный компромисс для Великобритании. |
| 3. | Подход, ориентированный на создание зоны свободной торговли (ЗСТ) | Великобритания имеет возможность свободно и независимо заключать соглашения о ЗСТ. Отношения Великобритании с ЕС также регулируются соглашением о ЗСТ. Существование тарифных барьеров маловероятно, но, как и в случае других соглашений о ЗСТ, Великобритании | Возможно, но всё зависит от соглашения. |

| | | | |
|----|---|--|--|
| | | необходимо определить степень развития взаимоотношений, что означает согласование общих стандартов и правил регулирования с проведением независимой политики. | |
| 4. | Двусторонние соглашения (по образцу Швейцарии) | Великобритания и ЕС согласуют ряд двусторонних соглашений, которые будут регулировать доступ Великобритании к единому рынку в конкретных секторах. Великобритания последовательно исполняет нормы регулирования в данных секторах, но отдельно проводит переговоры о ЗСТ. | Возможно, но не может быть привлекательным для ЕС. |
| 5. | Подход, основанный на предоставлении режима наибольшего благоприятствования | Нет необходимости согласовывать общие стандарты и правила регулирования, но происходит рост общего внешнего тарифа ЕС, который наносит ущерб торговле Великобритании с ЕС. Нетарифные барьеры могут возникнуть впоследствии, что нанесет ущерб торговле, прежде всего, услугами. | Не согласуется с либеральным подходом Великобритании к торговле. |

В таблице 3 представлены возможные последствия вышеуказанных вариантов Brexit. Только варианты 2, 3 и 5 дают Великобритании свободу в проведении иммиграционной политики, что в настоящее время является наиболее острым вопросом, а также не предполагают взносов в бюджет ЕС. При этом лишь 5 вариант позволяет выработать собственный подход к регулированию отношений с ЕС. Однако, ни один из вариантов Brexit не предполагает сохранение влияния Великобритании на правила ЕС.

Таблица 3

Последствия различных вариантов Brexit [10]

| Возможное последствие | Вариант 1 | Вариант 2 | Вариант 3 | Вариант 4 | Вариант 5 |
|--|-----------|-----------|-----------|-----------|-----------|
| Почти нет тарифных барьеров по торговле товарами | + | + | + | + | - |
| Динамическое соглашение | + | + | - | + | - |
| Отменены правила происхождения товаров | + | + | - | - | - |
| Применяется единый набор правил для фирм-экспортеров | + | - | - | + | - |
| Сохраняется полный доступ на единый рынок | + | - | - | - | - |
| Возможна паспортизация банков из Великобритании | + | - | - | - | - |
| Сохраняется влияние на правила ЕС | ? | - | - | - | - |
| Существует возможность выработать собственный подход к регулированию | - | ? | ? | ? | + |
| Свобода в проведении торговых сделок, независимо друг от друга | - | - | + | + | + |
| Отсутствует вклад в бюджет ЕС | - | + | + | - | + |
| Свобода во введении иммиграционного контроля | - | + | + | ? | + |

Необходимо особо отметить мнение экспертов Global Counsel (Великобритания), которые в качестве наиболее вероятных вариантов Brexit рассматривают, во-первых, вариант, ориентированный на создание зоны свободной торговли (3), и, во-вторых, вариант взаимодействия по образцу отношений Швейцарии и ЕС (4). Однако, на мой взгляд, именно 3 вариант является наиболее компромиссным, поскольку решает политические проблемы Великобритании с ЕС, но одновременно учитывает развитие экономических отношений между ними.

Таким образом, в современной мировой экономике развиваются не только интеграционные процессы, но и дезинтеграционные процессы. Дезинтеграция нивелирует действующие формы интеграции и создает новую конфигурацию сил на локальном, региональном и глобальном уровне. Причем она способствует становлению новых форм и форматов интеграции. Проанализировав возможные варианты и последствия выхода Великобритании из ЕС (Brexit), можно сделать следующие выводы. *Во-первых*, Brexit - это, прежде всего, модель шоковой дезинтеграции, поскольку, по моему мнению, вызвана, в первую очередь, миграционным кризисом, с которым столкнулся ЕС в 2014–2016 гг. *Во-вторых*, вариант Brexit, наиболее выгодный с политической точки зрения, является также самым разрушительным с экономической точки зрения. *В-третьих*, наиболее компромиссным вариантом Brexit является подход, ориентированный на создание зоны свободной торговли, который одновременно учитывает решение политических проблем Великобритании и ЕС и развитие экономических отношений между ними. Необходимо отметить, что еще ни одна страна ЕС не использовала своё право выхода из интеграционного объединения, вследствие чего данный процесс непредсказуем. В любом случае, после осуществления всех необходимых процедур для выхода взаимоотношения Великобритании с ЕС, как и взаимоотношения Великобритании и ЕС с другими странами и регионами мира, перейдут на новый уровень развития.

Список литературы

[1] Глобальная система на переломе: пути к новой нормальности. Пер. с англ. / Под ред. А. Дынкина, М. Барроуза. – М.: ИМЭМО РАН, 2016. – 32 с.

[2] Геоэкономика и конкурентоспособность России: Научно-концептуальные основы геоэкономической политики России: Научно-аналитический доклад / М.Ю. Байдаков, Н.Ю. Кониная, Э.Г. Кочетов, Е.В. Сапир, В.Л. Сельцовский, Н.С. Столярова, Е.Д. Фролова; Под науч. ред. Э.Г. Кочетова; Обществ. ак. наук геоэкономики и глобалистики. - М.: Книга и бизнес, 2010. - 388 с.

[3] *Кочетов Э.Г.* Геоэкономика (Освоение мирового экономического пространства): Учебник. – М.: Издательство БЕК, 2002. – 480 с.

[4] *Воронина Т.В.* Международная экономическая интеграция: императивы, противоречия, тенденции развития: автореферат диссертации на соискание ученой степени доктора экономических наук (спец. 08.00.14). - Ростов-на-Дону, 2013. - 59 с.

[5] *Смординская Н.В.* Глобализированная экономика: от иерархий к сетевому укладу. - М.: ИЭ РАН, 2015. - 344 с.

[6] *Тынянова О.Н.* Национальный суверенитет и государственные границы в эпоху глобализации // Век глобализации. – 2010. – №1 (5). – С. 89-105.

[7] *Либман А.М., Хейфец Б.А.* Модели экономической дезинтеграции. Интеграция и дезинтеграция. // Евразийская экономическая интеграция. - Май 2011. - № 2 (11). - С. 4–18.

[8] *Воронина Т.В.* Интеграция и дезинтеграция как проявление внутренних противоречий интеграционной системы // Terra Economicus. - 2013.- Том 11.-№ I.-Ч.2.-С.119-124.

[9] ЕС перед вызовом миграционного кризиса. Позиции европейских стран. / Под ред. Н.К. Арбатовой, А.М. Кокеева. – М.: ИМЭМО РАН, 2016. – 52 с.

[10] BREXIT: the impact on the UK and the EU. June 2015. URL: <http://www.global-counsel.co.uk> (дата обращения 20.11.2016 г.).

М.К. Зарубин

Студент 1 курса магистратуры
Ярославский государственный университет им. П.Г. Демидова

Положительные последствия Brexit для Великобритании

Географически и исторически сложилось, что крупный европейский регион разбит на множество государств, которые создавали и создают альянсы и коалиции для увеличения своего влияния. После Второй Мировой войны во всех политических и экономических кругах обсуждались вопросы переустройства мирового порядка. Относительно небольшим странам, в первую очередь, странам Европы было необходимо объединиться для достижения государственных и надгосударственных региональных целей. И кому как не Европе создавать эти силы. Первым шагом в направлении интеграции стало создание в 1957 году Европейского экономического сообщества (ЕЭС), интересы которого перешли экономические границы, и, как следствие, перетекли в крупную геополитическую группировку – Европейский союз (ЕС). За все свое время существования ЕС демонстрировал выгоды и возможности для стран-участниц. Но, впервые с 1993 года, ЕС попал в ситуацию, когда государство не присоединяется к Союзу, а выходит из него. И сказать, что будет «плохо» или «хорошо» нельзя. Но сказать, что что-то «будет» - необходимо.

На референдуме 23 июня 2016 года 51,9% жителей Великобритании решили выйти из состава ЕС при достаточно большой явке в 72,2% [1]. На

процедуру выхода у британцев есть 2 года в соответствии с Лиссабонским договором. Стоит сказать, что решение жителей Великобритании покинуть ЕС столь же неожиданно, сколько и ожидаемо. Британия всегда являлась особым членом ЕС. Это касается Шенгенского законодательства, которое не применяет Британия [2], членства в Еврозоне [3], ряда других документов, что говорит о некоторой отстранённости и скептицизме британцев в отношении Союза.

В общественных и политических кругах Великобритании рассматривают разные возможные последствия для Соединенного Королевства, в том числе и положительные.

Одним из возможных положительных аспектов является остановка свободного миграционного потока, особенно из Восточной Европы. В период с марта 2015 по март 2016 году чистая миграция в Великобританию составила 327 тыс. чел. [4], что значительно влияет на настроение жителей Королевства, которые достаточно критично относятся к миграционным вопросам, и считают себя закрытой страной для мигрантов.

Великобритания получит больше независимости во внешней торговле. Страны-члены ЕС в первую очередь руководствуются документами Европейского союза и интересами региона в целом и наднациональными задачами. Британия теперь свободна в определении экспортной и импортной политики, регулируя свои отношения в рамках Всемирной торговой организации (ВТО). По словам министра иностранных дел Великобритании Бориса Джонсона, «Британия опять станет великой» [5]. Независимость от ЕС позволит Королевству повысить конкурентоспособность, получить возможность заключать выгодные торговые сделки.

Основным внешнеэкономическим партнером является ЕС, на долю которого приходится 50% всего товарооборота (2015г.). Однако доля других стран с каждым годом увеличивается на 2-3%. На 2015 год товарооборот с США – 11%, Китаем – 8%, что говорит о возможности дальнейшего расширения торговли в эти крупные экономики. Удельный вес России составляет 1% [6].

В британском бюджете ежегодно будет оставаться приблизительно на 10 миллиардов фунтов больше, которые отчислялись в европейскую казну [7]. Взносы стран производятся ежегодно в конце бюджетного года, когда известны доходы и расходы. В самом конце рассчитывают возврат части взносов Великобритании, так как он зависит от количества взносов, сделанных этой страной, и количества средств, выделенных ЕС Великобритании на реализацию союзных проектов [8].

Таким образом, можно говорить о значительных положительных последствиях решения британцев выйти из Европейского союза. Все они возможны в среднесрочной перспективе, после завершения процедуры выхода из ЕС, которая может занять до двух лет. Не стоит сомневаться в том, что Великобритания найдет возможности реализовать свой потенциал и переориентировать рынки с традиционных европейских на американские и

азиатские, доля оборота которых в Британии возрастает с каждым годом. Главным фактором дальнейшего процветания Великобритании – является желание народа, которое они высказали на референдуме 23 июня 2016 г.

Список литературы

[1] Избирательная комиссия Великобритании. URL: https://www.electoralcommission.org.uk/__data/assets/pdf_file/0008/215279/2016-EU-referendum-report.pdf (дата обращения 19.11.2016)

[2] Новостной портал Дании. URL: https://www.nyidanmark.dk/NR/rdonlyres/39132FDF-B439-45CC-BA28-B49EC315125D/0/visa_code.pdf (дата обращения 20.11.2016).

[3] Европейский центральный банк. URL: <https://www.ecb.europa.eu/ecb/history/emu/html/index.en.html> (дата обращения: 20.11.2016).

[4] Национальный центр статистики Великобритании. URL: http://www.ons.gov.uk/peoplepopulationandcommunity__ (дата обращения: 21.11.2016).

[5] «БКС-экспресс» Аналитический портал. URL: <http://bcs-express.ru/novosti-i-analitika/tak-li-strashen-brexit-dovody-za-i-protiv> (дата обращения: 21.11.2016).

[6] Торговое представительство РФ в Великобритании и Северной Ирландии. URL: http://91.206.121.217/TrApi/Upload/e9bae83b-2638-4d1d-84b8-7f1634e96f3c/Economics_GB_2015.pdf (дата обращения: 21.11.2016).

[7] Европейская комиссия. URL: http://ec.europa.eu/budget/budget_detail/current_year_en.htm (дата обращения: 22.11.2016).

[8] Свободная энциклопедия – Википедия. URL: https://ru.wikipedia.org/wiki/бюджет_европейского_союза (дата обращения: 22.11.2016).

Е.А. Иващенко

Студентка 1 курса магистратуры
Ярославский государственный университет им. П.Г. Демидова

Негативные последствия выхода Великобритании из Европейского Союза

23 июня 2016 года в Великобритании был проведен референдум о выходе ее из Европейского Союза, результаты которого ошеломили политический мир. После долгих 43 лет, проведенных в составе данного интеграционного объединения, большинство граждан (51,9%) [1] данного государства проголосовали за выход из ЕС. Вследствие этого события появилось множество противоречивых, а в большинстве своем негативных, точек зрения на дальнейшую судьбу Великобритании.

Одним из ключевых вопросов после окончательного выхода Великобритании из ЕС станет визовый режим. Учитывая то, что одним из

основных моментов, повлиявших на решение о выходе, является проблема мигрантов, «мягкого» варианта со свободным перемещением в Великобританию из ЕС и обратно ждать не следует. Наиболее вероятным результатом будет введение рабочих виз для граждан стран-участниц ЕС, которым на данный момент не нужны никакие разрешающие документы для жизни и работы в Великобритании. А вот в отношении России процесс получения визы может облегчиться, а также, по мнению сотрудника Кембриджского университета Всеволода Самохвалова, «Брекзит» может улучшить российско-британские отношения [2].

Существует много опасений по поводу британской валюты – фунта стерлингов. Многие аналитики предсказывали сильное падение его курса, что и случилось 7 октября 2016 года на фоне обеспокоенности о последствиях выхода Великобритании из ЕС. После объявления Лондона о готовности начать процедуру выхода из ЕС в марте 2017 фунт и дальше продолжает слабеть. Исходя из этого, можно сделать прогнозы о том, что экономика и граждане государства значительно пострадают, как в краткосрочной, так и в среднесрочной перспективе.

Одним из ключевых аргументов противников выхода Великобритании из ЕС является торговля, которая может существенно пострадать. Торговые правила Евросоюза дают возможность странам экспортировать свою продукцию, не оплачивая при этом таможенные пошлины, а также покупать товары стран-участниц по низкой цене. В случае окончательного «Брекзита» расходы жителей Великобритании могут значительно увеличиться.

Неоднозначным является вопрос отношений Англии с Шотландией, Уэльсом и Северной Ирландией. Если в Англии граждане в основном поддерживают выход из ЕС, то в этих странах происходит наоборот. Они могут сильно пострадать от выхода из ЕС. Так, например, значительно пострадает Северная Ирландия, которая полагается на сельское хозяйство, получающее поддержку от ЕС. Могут осложниться отношения и с независимой Ирландией, которая входит в Европейский Союз, ведь придется устанавливать новый визовый режим и тотальный пограничный контроль.

«Брекзит» может обернуться для Великобритании и политическим кризисом, так как инициатива о выходе из ЕС должна быть одобрена Палатой общин, в которой сторонников данного решения намного меньше, чем противников.

Существует также теория о том, что выход Великобритании из Европейского Союза сделает распад данного интеграционного объединения практически необратимым. И чтобы этого не произошло, понадобится усиленная работа над реконструкцией ЕС. Выход Великобритании из ЕС даст повод задуматься об этом жителям других стран, что уже можно увидеть по данным исследования Pew Research Center [2]: только 38% жителей Франции положительно высказываются в адрес Европейского Союза – а это на 17% меньше, чем в прошлом году. В Испании поддержка ЕС ослабла на 16% и сейчас достигает 47%. В Германии ЕС симпатизирует половина опрошенных

(показатель снизился на 8% по сравнению с прошлым годом). Выход Великобритании может полностью разбалансировать европейскую систему и ЕС изнутри.

Все вышеперечисленное позволяет говорить о том, что выход Великобритании из Европейского Союза может вызвать цепную реакцию. Однако подробности и последствия этих перемен предсказать очень сложно.

Список литературы:

- [1] LENTA.RU. Мир. Политика. URL:
<https://lenta.ru/news/2016/06/24/brexitfinale/> (Дата обращения: 21.11.2016).
- [2] Pew Research Center/ URL:
<http://www.pewglobal.org/2016/06/07/euroskepticism-beyond-brexit/> (Дата обращения: 21.11.2016).

Д.В. Крайнова

Студентка 1 курса магистратуры
Ярославский государственный университет им. П.Г. Демидова
(Научный руководитель: Д.С. Лебедев, к. э. н., доцент)

Сценарий отношений Великобритании и Европейского Союза

Выход Великобритании из Европейского Союза – Brexit – ни что иное, как закономерный процесс в рамках глобальных общемировых тенденций. В настоящее время в условиях глобализации и присущего ей «сетевое переформатирования» в интеграционных группировках наблюдается смена приоритетов, и, тем самым, функционирование интеграционных группировок начинается в новых координатах [1]. Данный процесс сопровождается переориентацией с геополитических и геостратегических сфер интеграции на геоэкономические, а также структурными изменениями внутри самих интеграционных группировок.

Последствия Brexit в настоящее время не могут быть полностью однозначно определены, однако можно выделить ряд предположений относительно будущего Великобритании, а именно взаимоотношений Великобритании с ЕС.

Лидеры ЕС восприняли с сожалением результаты референдума. Созданная в результате Brexit атмосфера неопределенности гасит стимулы для развития, как торговли, так и инвестиций. Поэтому большинство глав стран-участниц ЕС рассчитывают, что выход Великобритании должен произойти как можно быстрее. Однако канцлер Германии Ангела Меркель отметила, что в будущем ЕС и Великобритании необходимо будет сохранить тесные связи.

Выход Великобритании, несомненно, скажется на ЕС. На первом этапе экономического развития, длительность которого предсказать невозможно, предполагается замедление экономического роста Великобритании, наряду с которым ожидается спад и в таких тесно связанных с британским рынком

странах ЕС, как Германия, Нидерланды, Ирландия и др. В результате может произойти общее замедление роста ВВП в Европе. Кроме того, ЕС должен будет пересмотреть европейский бюджет и компенсировать 10 миллиардов фунтов чистых взносов, которые делала Великобритания.

Что касается таможенных тарифов, то Великобритания будет не обязана поддерживать их на уровне, который она поддерживает как член таможенного союза ЕС с целью защиты промышленности других стран-участниц ЕС. В таких отраслях промышленности, как текстильное производство, изготовление обуви и производство с/х продукции Великобритания имеет небольшие интересы или вообще их не имеет, поэтому у нее нет мотивов для их защиты. Следовательно, Великобритания будет стремиться сделать их ниже уровня действующих тарифов ЕС. Согласно последним данным в 2015 г. Великобритания экспортировала в страны ЕС товаров на сумму 473 млрд долл. США, а импортировала на сумму в 643 млрд долл. США [2]. Это свидетельствует о том, что введение тарифов на двусторонней торговле между Великобританией и странами ЕС после выхода Великобритании из этого союза будет существенно более болезненным для экспортеров стран ЕС, чем для британских экспортеров.

Однако, Великобритания по-прежнему нуждается в торговле с Европой (около половины торговли товарами Великобритании осуществляется со странами-членами ЕС). Для этого она должна решить вопросы заключения торговых договоров с каждой отдельно взятой страной. При этом велика вероятность, что условия торговых соглашений будут не всегда выгодны для Великобритании. Кроме того, предполагаются осложнения в процессе достижения торговых соглашений, вызванные недружественным отношением Франции, которая «намерена сделать выход Великобритании из ЕС в высшей степени трудным» [3].

Таким образом, в отношении перспектив развития отношений Великобритании со странами ЕС возможны несколько сценариев. Тем не менее, вероятнее всего соглашение на примере подписанного между Канадой и ЕС, так как в отличие от вариантов отношений между ЕС и Норвегией, и ЕС и Швейцарией, в данном соглашении не предусмотрено свободное передвижение рабочей силы, противником которого и выступает Великобритания. Однако данное соглашение не гарантирует полный доступ к единому рынку, что Великобритании необходимо.

Как показывает практика, заключение торговых соглашений и партнерств в различных сферах деятельности требует времени и больших усилий от каждой из сторон («Транс Тихоокеанское Партнерство», «Трансатлантическое партнерство по торговле и инвестициям»), поэтому не стоит ожидать решения проблем взаимоотношения «Великобритания - ЕС» в кратчайшие сроки.

Список литературы

[1] Долгов С.И., Савинов Ю.А. Экономические аспекты выхода Великобритании из Европейского Союза/ Долгов С.И., Савинов Ю.А.// Российский экономический вестник. - 2016.- №9.- 132с.

[2] *Кочетов Э.Г.* Brexit, далее везде: судьба интеграционных группировок – уход в другие координаты. - Информационно-аналитический портал viperson.ru, 04 октября 2016.

[3] The Observatory of Economic Complexity. URL: <http://atlas.media.mit.edu/ru/profile/country/gbr/> (Дата обращения: 21.11.2016).

Д.В. Гридин

Студент 1 курса магистратуры
Ярославский государственный университет им. П.Г. Демидова
(Научный руководитель: А.М. Козырева к. э. н., доцент)

Причины принятия решения о выходе Великобритании из Европейского Союза

Референдум в Великобритании 23 июня 2016 года, поднявший вопрос членства в Европейском Союзе, завершился победой сторонников отделения. В Британии процесс референдума окрестили Брекзит, от английского Brexit, что означает Britain Exit («Выход Великобритании»).

В чем же причины того, что английское население проголосовало за Brexit – выход из Европейского Союза? Многие из аналитиков полагают, что такое решение было болезненной реакцией протеста против свободного притока мигрантов, особенно из Восточной Европы. Только в 2015 году чистая миграция в Великобританию составила рекордно высокий уровень в 336 тыс. чел. [1]. Более половины из них прибыли из Европейского Союза. Беженцы из стран Ближнего Востока и Северной Африки, которые недавно наводнили европейский континент, составили лишь незначительную часть потока мигрантов в Великобританию. Они никогда не представляли угрозы для британского населения. Тем не менее, это спровоцировало волну недовольства, которая и вызвала протестное голосование.

Конечно, никто не спорит, что Европейский Союз в качестве интеграционного образования не представляет собой демократического идеала. Многие из его решений далеки от канонов обычной европейской повседневной жизни. Его нормы и правила, как отмечает А. Вольф – адвокат по международному торговому праву и Председатель национального совета США по внешней торговле, – кажутся «разработанными специально для функционирования центральных банков, трейдеров и инвестиционных домов, которые контролируют рычаги европейской экономики, а не для удовлетворения потребностей населения Европы» [2]. Но, если мы признаем, что это – обычные проблемы развития, то их решение может и должно осуществляться путем демократических процессов в политических структурах ЕС и путем регулирования их власти, а не в отказе от союза в целом.

Выход Великобритании из ЕС – Brexit - является одним из тех событий, которое считалось маловероятным, главным образом потому, что оно,

казалось, осуществлялось вопреки здравому смыслу. Тем не менее, многие придерживались точки зрения, что

британская амбивалентность по отношению к Европе существовала в течение длительного времени. Будучи частью блока 28 государств, Соединенное Королевство Великобритании (Англия, Шотландия и Уэльс) и Северной Ирландии никогда не было полностью предано идее объединенной Европы. Оно осталась вне валютного союза, сохраняя свою собственную валюту. Великобритания отказалась быть частью Шенгенской визовой системы, которая позволяет гражданам стран, не являющихся членами ЕС, путешествовать в странах-членах ЕС по единой европейской визе. Разногласия были по многим вопросам, но страна оставалась в ЕС. Волна паники поднялась из-за споров по поводу потоков мигрантов, которая, видимо, наклонила весы баланса в сторону формального разрыва.

Истоки проблемы выхода Великобритании из ЕС проистекают, как нам представляется, из глубинных противоречий в развитии глобализации и регионализации, из характера внутренних процессов, которые наблюдаются в сфере современной мировой экономики. Хотя Европейский союз способен принимать решения по многим вопросам развития, его действия по-прежнему представляют региональный ответ на потребности мирового сообщества. В конце концов, как отмечает теоретик современного социального развития Никлас Луман, «региональные субъекты не могут выиграть борьбу против мирового общества; они терпят поражение в попытке удержать свои собственные позиции» [3].

Это конечно совсем не говорит о том, что региональные альянсы бесполезны. Именно они открывают возможности, которые до сих пор сдерживались границами национальных государств. Но они так же, как социально-экономическое понятие, подвержены возможности дисфункции, то есть некорректному выполнению определённых функций, в результате чего это явление побуждает общество вернуться к традиционным структурам, от которых общество старалось уйти.

В результате можно рассматривать решение Великобритании о выходе из ЕС как временное возвращение к принципам и обычаям узконационального решения проблем развития, которое дает лишь небольшое временное практическое преимущество, как, например, специальное транспортное средство для перемещения по сложной местности в функционально-дифференцированной системе глобального общества. Великобритания по-прежнему нуждается в торговле с Европой, но теперь для бесперебойного движения торговых потоков она должна решать сложные вопросы заключения торговых договоров с каждой отдельно взятой страной.

По нашему мнению, само по себе явление выхода Великобритании из Союза европейских государств не может представляться иначе, как странность, как отклонение от общепринятых норм и процессов, в которых возникающая неудовлетворенность от восприятия неэффективности развития и неправильных приоритетов современного национального государства

находит свое выражение в призывах к автономии субнациональных концепций развития и отказу от «рыхлых федералистических установок» [1].

Список литературы

[1] *Randy David*. 'Brexit' and globalization. URL: <http://opinion.inquirer.net/95368/brexit-and-globalization> (Дата обращения: 20.11.2016).

[2] *Wolff A.* A Brexit Could Really Complicate Free Trade. URL: <http://fortune.com/2016/06/21/brexit-eu-referendum-free-trade/> (Дата обращения: 21.11.2016).

[3] *Антоновский А.Ю.* Никлас Луман: эпистемологическое введение в теорию социальных систем [Текст] / А.Ю. Антоновский; Рос. акад.наук, Ин-т философии. – М.: ИФ-РАН, 2007. – 135 с.

Р.М. Занин

Студент 1 курса магистратуры
Ярославский государственный университет им. П.Г. Демидова
(Научный руководитель: *Ф.Н. Завьялов, д. э. н., профессор*)

Перспективы российско-британских торговых отношений

Итоги голосования по выходу Великобритании из ЕС (Brexit) неоднозначно оцениваются в различных странах. Они стали неожиданными для большинства участников рынка, но последствия Brexit для российской экономики будут хоть и ощутимыми, но ограниченными. Прежде всего, отметим со всей убежденностью, что Brexit вызовет длительный период неопределенности.

На Великобританию приходится около 2% российского товарооборота. Британия экспортирует в Россию примерно тот же набор товаров, что и другие страны Европы, а ввозит в основном топливо. На 84% российский экспорт в страну состоит из топлива. Стоит особо отметить, что существенное влияние решение Великобритании может оказать на проект «Северный поток-2». Идея этого проекта – направлять российский газ по дну Балтийского моря напрямую в Германию и оттуда с помощью газопроводов-отводов поставлять в другие страны ЕС, в том числе в Великобританию, которая в настоящее время из-за истощения собственных месторождений быстрыми темпами наращивает закупки в России [1].

Кроме того, Россия ввозит из Великобритании в основном оборудование, транспортные средства и продукцию химической отрасли. Торговля с Великобританией в целом имеет ту же структуру, что и с другими европейскими странами. Этот канал, вряд ли, окажет существенное влияние на экономику России. Одним из каналов влияния может стать сектор услуг. Услуги, предоставляемые Великобританией, составляют около 6% оборота

сектора услуг в России, причем удар может быть нанесен по различным деловым услугам и страхованию [2].

Также, выход Великобритании может повлиять на сохранения или снятия антироссийских санкций. Поскольку Великобритания была самым рьяным их сторонником, то после Brexit, ЕС может пересмотреть данные ограничения в сторону России. Но большинство экспертов сходятся на том, что выход Великобритании никак не отразится на Российско-Европейских отношениях [3].

Без сомнения, Brexit нанесет экономический ущерб как Великобритании, так и ЕС. В конце концов, он повлияет и на Россию, заставляя ее изменить финансовые приоритеты и искать более спокойной гавани для своих финансов и инвестиций. Косвенным последствием этого также может стать укрепление российского "поворота на Восток" в результате уменьшения российского присутствия на европейских финансовых рынках и переориентация Москвы на азиатские биржи. В конечном итоге, динамика рынков будет зависеть от дальнейших решений, которые будут принимать британские и европейские политики.

Список литературы

[1] Долгов С.И., Савинов Ю.А. Экономические аспекты выхода Великобритании из Европейского Союза/ Долгов С.И., Савинов Ю.А.// Российский экономический вестник.- 2016.- №9.- 132с.

[2] Meduza Projeck.SIA. URL:
<https://meduza.io/feature/2016/06/24/neobhodimo-pereizobresti-evropu-inache-ey-grozit-raspad> (Дата обращения: 21.11.2016).

[3] Информационный ресурс телеканала «Наше Время» URL:
<http://www.currenttime.tv/a/27817414.html> (Дата обращения: 21.11.2016).

Д.О. Корнеева

Магистрантка группы Э-23МО

Ярославский государственный университет им. П.Г. Демидова

Вrexit как предпосылка трансформации интеграционных структур

По мере своего развития и расширения ЕС претерпел немало экономических, политических и моральных трудностей, о которых сегодня пишут и говорят многие экономисты, политики. Особый резонанс общественности получило решение Великобритании выйти из Европейского Союза. Почему население Великобритании разделилось на два противостоящих лагеря по вопросу продолжения членства страны в составе ЕС? Вероятно, для этого есть серьезные причины.

Размышляя о будущем ЕС и Европы в целом, следует отметить, что Европейский Союз, как интеграционная структура, во многом несовершенен. В частности, вызывает вопросы демократичность союза, граждане которого

весьма опосредованно принимают участие в его политической жизни. Согласно статистическим данным, явка на выборы в Европейский парламент неуклонно снижается уже на протяжении десяти лет, и в 2014 году оценивалась на уровне 43,11% избирателей. При этом партии, которые проводят своих депутатов в члены парламента, в основном заняты лоббированием интересов собственных стран [1, с. 14]. Кроме того, выявляется непрозрачность механизмов работы Европейской комиссии, Европейского совета и Европейского парламента для граждан. Ряд экономистов разделяет ЕС на две части: ЕС1 и ЕС2. В первую часть (ЕС1) входят главные формальные институты ЕС: Европарламент, Еврокомиссия и Европейский совет. Вторая часть (ЕС2) – это неофициальная структура, которая реально правит Европой и куда входят в настоящее время канцлер Германии Ангела Меркель, президент Франции Франсуа Олланд, главы ЕЦБ и МВФ Марио Драги и Кристин Лагард [1, с. 15]. Фактически, ЕС2 формирует политико-экономическую повестку дня для всего Европейского Союза, а система, в рамках которой равноправные граждане Европы имеют реальное влияние на принятие политических решений, не работает.

С другой стороны, национальные интересы по-прежнему продолжают играть центральную роль в жизни стран-участниц ЕС. Наиболее ярким тому примером является путь Великобритании. С момента вступления в ЕС в 1973 г., она не встала в один ряд с другими европейскими государствами, а продолжала апеллировать к своей особой истории, незыблемым традициям, британской культуре и идентичности. Соединенное Королевство не входит в Шенгенскую зону и в Еврозону, использует свою национальную валюту и контролирует свои государственные границы. Валюта, как финансово-экономический показатель, и контроль границ государства являются одними из центральных показателей, характеризующих суверенность государства [3, с. 158]. Современное состояние Великобритании и в данном случае результат референдума может являться свидетельством того, что, с одной стороны, Великобритания не готова к интенсификации общеевропейского интеграционного процесса, а с другой – вскрывается проблема доверия и легитимности ЕС и его институтов по отношению к гражданам. Главная причина этого видится в том, что Евросоюз так и не предоставил европейцам чувства единения и общности [2, с. 113]. Основные вехи процесса институциональных реформ: Амстердамский договор 1997 г., Ниццкий договор 2000 г., Конституция ЕС 2004 г. и Лиссабонский договор 2007 г. – говорят об институциональной нестабильности и острой необходимости упрочить европейское единство.

Таким образом, отметим, что объединительный процесс не исключает трудностей на своем пути. Граждане Европы дорожат традиционными ценностями и с трудом ощущают себя членами надгосударственного сообщества. Важным является и то, что государство – это не просто недавно возникшая концепция или идея. Это единственный упорядоченный центральный институт, который способен организовывать жизнь общества, не

ввергая его в хаос. Будущее Европейского Союза зависит от того, какое место объединенная Европа отдаст национальному государству, признанию национальных интересов.

Другими словами, Европейский Союз после активации Великобританией 50-й статьи Лиссабонского Договора вступит в новую фазу своего развития, и его, безусловно, ожидает трансформация. Возможны два направления изменений. Первый – создание более гибкой, чем в настоящее время, структуры, с предоставлением больших возможностей государствам-членам реализовывать свои частные интересы и автоматическим уменьшением полномочий наднациональных органов. В таком случае возникает вопрос об эффективности такого Союза. Второй вариант – очевидное переформатирование интеграционного процесса. При этом должно быть снято давление геополитических, идеологических, цивилизационных целей над геоэкономической (кластерно-сетевой) природой интеграционного союза.

Список литературы

[1] *Гидденс Э.* Непokoйный и могущественный континент: что ждет Европу в будущем? / пер. с англ. А. Матвеевко, М. Бендет – М.: Издательский дом «Дело» РАНХиГС, 2015. – 240 с.

[2] *Яковенко И.Г.* Российское государство: национальные интересы, границы, перспективы/ И. Г. Яковенко/ М.: Новый хронограф, 2008. – 320 с.

[3] *Каплунова Д.А.* Подъем евроскептицизма как индикатор необходимости реформирования ЕС/ Д. А. Каплунова// POLITBOOK. – 2016. №2, С. 155-164.

А.С. Курятник

Магистрантка группы Э-23МО

Ярославский государственный университет им. П.Г. Демидова

Геоэкономический атлас мира и его значение для выработки национальной экономической политики

В основе геоэкономики лежит стремление национальной экономики к участию в развитии мировой экономической системы. Каждое государство старается содействовать формированию и распределению мирового дохода через использование высоких геоэкономических и геофинансовых технологий и путем предопределения своей политики на геоэкономическом атласе мира.

При оперировании в геоэкономическом пространстве геоэкономический атлас мира выступает в качестве многоуровневой высокоподвижной системы, включающей в себя так называемые «страницы» - предметные срезы геоэкономического пространства, отражающие основные экономико-финансовые, организационно-стратегические, цивилизационные и другие уровни мировой системы [1].

К основным «страницам» относятся: - политическая карта мира (структура мира в форме государственно-административных границ); - организационно-экономическая «страница» (отражает появление межфирменного разделения труда и границы взаимодействия интернационализированных воспроизводственных ядер); - виды деятельности и геоэкономический регионализм («страница» показывает деление геоэкономического пространства в зависимости от сложившейся специализации регионов мира на определенных видах деятельности); - культургеографическая «страница» (выделяет геокультурное пространство с наличием особых образований, сложившихся под влиянием культурных явлений); - этноэкономическая «страница» (отражает новейшие популяции, в которых глобальные воспроизводственные процессы оказывают воздействие на качество жизни людей, но с сохранением ее самобытности); - геофинансовая «страница» (показывает систему международных финансовых институтов, оперирующих мировым доходом и виртуальными финансовыми процессами); - военно-стратегическая «страница» (отражает роль военной компоненты, выступающей в качестве защиты ИВЯ); - товарно-стоимостная «страница» (отображает динамическую систему экспортно-импортных операций); - договорная «страница» (показывает сформировавшийся наднациональный слой организационных структур и систему глобальных нормативно-правовых договоренностей); - ресурсная (сырьевая) «страница» (отражает контуры задействованных сырьевых, энергетических и других ресурсов, ареал разведанных запасов); - экологическая «страница» (позволяет предвидеть будущую глобальную экологическую ситуацию, определить влияние индустриально-технологических моделей развития на природно-биологического равновесие).

Создание геоэкономического атласа мира является первостепенной задачей для любой национальной экономики, чтобы успешно реализовывать поставленные стратегические цели и выработать правильную экономическую политику для государства. Поскольку с помощью атласа возможно отразить природу и характер всех взаимодействий субъектом, происходящих в современной мировой экономике, он позволяет смоделировать различные процессы. Государство может осуществлять поиск «своей» экономической ниши, используя и учитывая особенности каждой из «страниц» атласа; возможно внутреннее национальное регулирование действий участников внешнеэкономических связей. Помимо этого, предоставляется возможность целенаправленного создания благоприятных геоэкономических ситуаций для решения национальных стратегических задач [2].

Исходя из основополагающего тезиса геоэкономики, государство должно спроецировать поставленные стратегические цели на геоэкономическом атласе мира, чтобы проводить современную качественную экономическую политику безопасности.

Одним из самых обсуждаемых и ключевых факторов на современном этапе, который может существенно повлиять на интерпретацию и важность

каждой из «страниц» геоэкономического атласа для многих стран, в частности стран-участниц Европейского союза, является Brexit – выход Великобритании из состава ЕС. Во-первых, данное явление наносит удар на деятельность ведущей интеграционной группировки мира, а, значит, несет в себе изменение, главным образом, в политической карте мира, организационно-экономической, геофинансовой, товарно-стоимостной «страницах» атласа. Во-вторых, наибольшие изменения в отображении атласа ждут непосредственно саму Великобританию, в связи с возвращением ей прямого управления своими внешними отношениями, в частности торгово-экономическими связями. В-третьих, поскольку Brexit является единственным случаем выхода из состава ЕС (тем более в отношении столь сильного государства), спрогнозировать и представить возможные обретения и потери крайне сложно, даже с помощью геоэкономического атласа, поэтому такая практика его использования будет полезна для выработки долгосрочной национальной политики, в особенности стран ЕС, из-за пошатнувшейся теперь устойчивости данной группировки.

Таким образом, геоэкономический атлас мира является основой для определения геоэкономической стратегии каждой страны, позволяя адаптировать стартовые условия под происходящие события в мире.

Список литературы

[1] *Кочетов, Э.Г.* Геоэкономика (Освоение мирового экономического пространства): Учебник. – М.: Издательство БЕК, 2002. – С. 124.

[2] *Сапир, Е.В.* Мировая экономика: геоэкономический подход: Учебное пособие / Ярослав. гос. ун-т, Ярославль, 2003. С.30.

К.А. Медведчикова

Студентка 1 курса магистратуры

Ярославский государственный университет им. П.Г. Демидова

Иммиграция в Великобритании как причина Брекзит

Глобализационные процессы, стремительные перемены в глобальных политических и экономических системах способствовали резкой интенсификации межгосударственной миграции населения во второй половине XX века и привели к формированию принципиально новой миграционной ситуации в мире. По данным отчета мирового экономического форума о глобальных рисках 2016 года первое место по вероятности возникновения занимает риск крупномасштабных вынужденных миграций. Так, международная миграция стала одним из глобальных явлений, оказывающих воздействие на все стороны жизни мирового сообщества, что обусловило значительное усиление интереса к вопросам международной миграции со стороны ученых, политических и государственных деятелей,

международных общественных организаций; появилась потребность в формировании миграционной политики на глобальном уровне, которая представляет собой систему международных договоров, соглашений и других двусторонних и многосторонних нормативно-правовых актов по регулированию межгосударственных территориальных перемещений населения, преследующих социальные, экономические, демографические, геополитические и прочие цели [1. С.75].

Яркий пример управления международной миграцией в рамках регионального интеграционного объединения – режим свободного перемещения граждан и рабочей силы в рамках Европейского союза: граждане стран-членов ЕС могут свободно передвигаться через внутренние межгосударственные границы ЕС с различными целями без ограничения продолжительности пребывания; ЕС также проводит единую политику в отношении иммиграции и предоставления убежища гражданам третьих стран, укрепляет партнерство с основными странами происхождения мигрантов, разрабатывает и принимает меры для обеспечения равного обращения с гражданами третьих стран.

Принятые к настоящему времени общеевропейские нормативно-правовые акты касаются правил предоставления убежища и предотвращения нелегальной иммиграции, и только некоторые из них рассматривают вопросы легальной иммиграции. Одними из первых региональных консультационных советов стали Межправительственные консультации по вопросам политики в области убежища, беженцев и миграционной политики в Европе, которые стали проводиться с 1985 года для обсуждения вопросов предоставления убежища. По данным ООН в настоящее время в Европе действуют несколько РКС – Будапештский процесс, Панъевропейский диалог по управлению миграцией и другие.

Таким образом, миграционной политике на региональном уровне присущ двойственный характер. В рамках региональных объединений обеспечивается свобода перемещения населения и рабочей силы и одновременно происходит унификация законодательства в области регулирования международной миграции с принятием все более жестких мер в отношении иммигрантов из третьих стран, что обусловлено различными аспектами национальной безопасности. Интересы и задачи интеграционного объединения могут не совпадать или противоречить интересам его отдельных членов. Так, позиция Великобритании с момента вхождения ее в ЕС в 1973 году имела ограничительный характер, что нашло отражение в неподписании ею Шенгенского соглашения [1. С.83-84].

По количеству беженцев на душу населения Великобритания занимает одно из первых мест среди стран Европы. Увеличение претендентов на получение статуса беженца в Великобритании объясняется либеральными законами о получении статуса беженца в Европе и традиционно терпимым отношением англичан к иностранцам, также до 2000 года в Великобритании были самые высокие государственные субсидии для беженцев в Европе.

Начиная с 1999 года в стране стали предприниматься попытки ограничить количество беженцев и упорядочить их пребывание в Великобритании: вышел закон «Об иммиграции и беженцах 1999 года», призванный ограничить количество беженцев и уменьшить бюджетные расходы на их материальное содержание.

До вступления в силу данного закона, правительством Великобритании гарантировались следующие выплаты: еженедельное пособие, наличные деньги на повседневные нужды и транспорт, специальная помощь для матерей с грудными детьми и беременных женщин. На территории страны активно работают местные, этнические, международные, религиозные, гендерные и другие фонды поддержки беженцев. Любой претендент на предоставление статуса беженца получал чеки для найма жилья в любой части королевства; с середины 2000 года – вводилась система проживания в специально отведенных местах, где претендент на предоставление статуса беженца бесплатно получал комнату до тех пор, пока суд не принимал решение по его вопросу. В случае признания статуса беженца предоставлялись определенные бесплатные льготы: получение среднего образования, изучение английского языка, стандартное медицинское обеспечение.

После вступления в силу закона незначительно сокращаются выплаты беженцам; вступает в силу система, по которой большая часть помощи беженцам предоставляется в виде ваучеров, которыми можно расплачиваться за еду, проезд, связь, проживание; у беженцев стали брать отпечатки пальцев; расселяют их только в определенных кварталах, в специально построенных домах; вводятся пластиковые удостоверения личности [2. С.26-27].

В 2001 году после трагедии в порту города Дувра – всего лишь одной из сотен примеров трагедии массовых незаконных миграций в Европу - связанной с незаконной миграцией китайцев, полиция Великобритании доказала, что поток беженцев растет не стихийно, а им управляют. Проблема незаконной миграции имеет криминальную и экономическую подоплеку: преступные группы создают систему, при которой нелегальные иммигранты не только зарабатывают наличные деньги, не имея разрешения на работу в Великобритании, но еще ежемесячно получают пособие как легально зарегистрированные претенденты на получение статуса беженца. Так, правительство Великобритании не получало налогов от незаконной трудовой деятельности китайских беженцев и расходовало бюджетные средства на их содержание. В ноябре 2002 года появился новый закон об иммиграции, который кардинально пересматривал и ужесточал всю систему представления статуса беженцев для всех категорий людей [2. С.33-35].

Террористическая атака на США 11 сентября 2001 года привела к серии чрезвычайных мер в сфере безопасности: в течение следующих пяти лет британским правительством было инициировано принятие ряда законодательных актов, порой ставящих безопасность выше гражданских прав и свобод. Основной целью безопасности британской иммиграционной

политики стали гуманитарные мигранты. Закон о гражданстве, иммиграции и убежище 2002 года продолжил линию на административно-процедурные ограничения в отношении мигрантов, желающих въехать в страну по гуманитарным основаниям. В отношении претендентов на статус беженцев правительство использует стратегии, стимулирующие их добровольный отъезд с территории страны: с 2002 года Британское пограничное агентство совместно с Международной организацией по миграции реализует программу по добровольному возвращению и реинтеграции.

Тенденции защиты в правительственной политике еще более усилились после террористической атаки в лондонском метро в июле 2005 года, совершенной радикальными исламистами, иммигрантами во втором поколении. Реакцией на угрозу стало принятие в 2006 году закона об иммиграции, убежище и гражданстве, существенно расширяющего правительственные полномочия по контролю за иммиграцией. Законом о границах 2007 года были введены обязательные биометрические документы для иммигрантов из стран, не входящих в ЕС, и усилены правительственные полномочия в сфере иммиграционного контроля. С 2008 года Британское агентство границы является исполнительным органом Министерства внутренних дел, на который возложены функции иммиграционного контроля. Законом о границах, гражданстве и иммиграции 2009 года полномочия в сфере таможенного контроля передаются Британскому пограничному агентству, которое также ответственно за реализацию программы «Электронная граница». Данная программа предусматривает использование электронных виз, создание биометрической системы, контролирующей въезд в страну, а также единой базы данных всех иностранцев, находящихся на ее территории. В 2015 году Великобритания рассматривала возможность введения ограничительных мер по отношению к мигрантам из других стран ЕС и ограничений по использованию ими социальных услуг и системы социальной защиты Великобритании. Так, продолжение тенденций ужесточения иммиграционного законодательства, проводимого британским правительством, может войти в противоречие с европейскими и международными нормами о правах человека и осложнить проблемы европейской интеграции [4. С.50-52].

У Великобритании две иммиграционные политики – для граждан ЕС и для всех остальных. Протекционистские устремления страны, определяемые национальными интересами в экономической и социальной сферах; обострение проблем культурной и религиозной идентичности и межэтнических отношений (в Великобритании проблема иммиграции была вынесена на передний план, что совсем не характерно для остальных стран ЕС); проблемы национального суверенитета, возникающие в результате противоречий между ограничениями на действия правительства по отношению к мигрантам, вытекающим из международных обязательств Великобритании, и общественными требованиями усиления правительственного контроля за иммиграцией в страну (в качестве члена ЕС

Великобритания обязана соблюдать европейское законодательство, включая Европейскую Конвенцию о защите прав человека, что привело к ряду судебных прецедентов, в результате которых британскими судами были оспорены решения по высылке незаконных мигрантов; Суд ЕС и Европейский суд по правам человека выступают серьезными ограничителями правительственных действий в отношении мигрантов) – все эти потенциальные группы препятствий к формированию общеевропейского иммиграционного режима непосредственно касаются Великобритании, изменение позиций которой может существенно осложнить данный процесс [З. С.113-114].

Согласно статистике за 2015 год в Великобритании проживает 831 тысяч польских граждан, которые являются крупнейшим национальным меньшинством в Соединенном Королевстве, обогнав даже 795 тысяч индийцев. Великобритания стала целью для эмиграции по следующим причинам: британцы первыми открыли местный рынок труда; английский язык легок для изучения; Великобритания гарантировала каждому стабильную социальную помощь. Именно социальные пособия стали причиной конфликтов между британцами и все больше увеличивающейся иммиграцией, что имело решающее значение при принятии решения покинуть ЕС. После финансового кризиса 2008 года, правительство Великобритании пыталось восполнить бюджет: подсчитано, что в результате предлагаемых правительством Дэвида Кэмерона социальных реформ, любое британское домашнее хозяйство потеряет в среднем 3 тысячи фунтов в год. Это вызвало рост популистских настроений и популярности Партии независимости Найджела Фаража: оказалось, что многие граждане Великобритании пакистанского, бенгальского и индийского происхождения голосовали за выход Великобритании из ЕС – после Брексит они, наконец, смогут избавиться от наплыва квалифицированной конкуренции из Европы. Все указывает на то, что после Брексит статус иммигрантов будет определять размер их кошелька. В преддверии Брексит Великобританию, вероятнее всего, ожидает наплыв мигрантов из ЕС – последствия июньского референдума поставили людей с паспортами ЕС, проживающих в Британии, в потенциально сложное и неопределенное положение. Профессор Суати Дхингра из Лондонской школы экономики считает, что рост прожиточного минимума в Великобритании может привлечь больше мигрантов. Кроме того, если будет названа дата окончания действия свободы передвижения, то многие, кто давно думал о переезде в королевство, наконец, решатся на это.

Внешняя миграция зачастую поощряется правительством слаборазвитых государств как средство частичного решения проблем занятости и социальной неустроенности. В свою очередь, неконтролируемая иммиграция дестабилизирует социальные и политические отношения в принимающих и покидаемых иммигрантами странах, расширяет почву для организованной международной преступности.

Несмотря на предпринимаемые меры правительства и служб для Великобритании остается актуальной проблема крупномасштабных вынужденных миграций и потока нелегальных иммигрантов. Будущее иммиграционной политики Великобритании неопределенно, чему причиной все более увеличивающееся расхождение между социальными требованиями к ограничению иммиграции, радикально выдвигаемые внепарламентской оппозицией и умеренно – представителями основных партий, и результатами проводимой правительством политики.

Литература

[1] *Алешковский, И.А., Ионцев, В.А.* Управление международной миграцией в условиях глобализации. / И.А. Алешковский, В.А. Ионцев // Век глобализации. 2015. №1. С.75-87.

[2] *Бельченко, А.С., Шарко, С.В.* Нелегальная иммиграция из КНР в Великобританию. / А.С. Бельченко, С.В. Шарко // Вестник РУДН. Серия: Международные отношения. 2013. №2. С.25-38

[3] *Шапаров, А.Е.* Иммиграционная политика Великобритании: наследие прошлого проблемы для будущего. / А.Е. Шапаров // Проблемный анализ и государственно-управленческое проектирование. 2010. №6. С.104-116

[4] *Шапаров, А.Е.* Тенденция секьюритизации иммиграционных политик Великобритании и Канады. / А.Е. Шапаров // Социум и власть. 2012. №4(36). С.50-56

Д.С. Степанюк

Студент 1 курса магистратуры

Ярославский государственный университет им. П.Г. Демидова

Последствия Брекзит для Европейского Союза

Разрыв отношений Великобритании и Европейского союза, несомненно, отразится на жизни как Соединенного Королевства, так и Европейского сообщества. Причем масштаб последствий для обеих сторон чрезвычайно велик. Как известно, в ЕС гарантируются так называемые четыре свободы: движения товаров, движения лиц, движения услуг и движения капитала. Рассмотрим последствия Брекзит для ЕС с точки зрения этих свобод.

В первую очередь, изменения коснутся торговых предписаний. В ЕС действует зона свободной торговли, во многом благодаря которой на страны Евросоюза в 2015 году пришлось около 44% британского экспорта (223 млрд. Евро) и 53% импорта (291 млрд. Евро) [1]. Стоит полагать, что после Брекзит Евросоюз будет вынужден обсуждать новые выгодные условия торговли с Британией, т. к. повышение пошлин и, как следствие, ограничение торговли с Соединенным Королевством, приведет к весьма плачевным последствиям для стран ЕС.

Свобода движения лиц означает, что гражданин Евросоюза может беспрепятственно перемещаться между странами союза в целях проживания (в том числе и по выходу на пенсию), работы и учёбы [2]. Обеспечение этих возможностей включает упрощение формальностей при переезде и взаимное

признание профессиональных квалификаций. После выхода Великобритании из ЕС перемещение лиц становится под вопрос:

Великобритания не состоит в Шенгенской зоне, а, значит, возникнет проблема визового режима. В первую очередь это отразится на жителях стран ЕС, которые трудоустроены в Соединенном королевстве, и вызовет проблему трудовой миграции. В Великобритании на данный момент трудятся около 2,2 млн. жителей стран Евросоюза и около $\frac{3}{4}$ из них рискуют не получить рабочие визы [3].

Проблемы перемещения между Британией и ЕС в свою очередь приведут к снижению общего оборота услуг. В первую очередь, это касается рынка туризма, столь развитого в странах ЕС, который рискует потерять спрос британцев вследствие введения визового режима. Пострадает и, так называемый, музыкальный туризм, который в Великобритании достаточно развит и имеет большой спрос в Европе. Однако теперь стоит ожидать подорожания билетов на концертах в странах ЕС [4].

И, конечно, большое влияние Брекзит окажет на финансовый сектор Евросоюза. С одной стороны, Великобритания совершает одни из крупнейших взносов в бюджет: в 2015 размер составил 8,5 млрд. евро. Однако, По данным британского Минфина, в 2015 году страна должна была внести в общеевропейский бюджет 17,8 млрд. евро. В действительности Британия платит меньше: в 1985 году Маргарет Тэтчер удалось согласовать скидку. Она рассчитывается по сложной системе, основные факторы которой — таможенные пошлины при торговле с третьими странами, значение НДС и уровень развития сельского хозяйства. В 2015 году, например, размер скидки составил 4,9 млрд. евро. Кроме того, значительные суммы на поддержку британской экономики тратятся из общего бюджета Евросоюза, например, на поддержку фондов развития. Также ЕС лишится крупнейшей финансовой столицы — Лондона. Великобритания также — мировой лидер на валютном рынке (41% от всего объема сделок), рынках страхования и перестрахования (20% всех мировых сделок) и европейский лидер по общей сумме средств в управлении у инвестиционных фондов (6,8 трлн. евро к концу 2014 года) [5].

В целом, с точностью предсказать последствия Брекзит для ЕС невозможно. В течение двух ближайших лет все будет зависеть от переговоров правительств касаясь и визового режима, и торговых отношений, и рынка капитала. Можно лишь с уверенностью заявить, что в ближайшее время Европу ждет большое количество реформ, которые, несомненно, найдут свое отражение во всех сферах жизни.

Список литературы

[1] Исследования оксфордского университета о трудовой миграции. URL: <https://www.ft.com/content/43645264-12a7-11e6-839f-2922947098f0#axzz4C7WXkhOq>. (Дата обращения: 23.11.2016)

[2] Портал международных рынков. URL: <http://www.marketwatch.com/investing/currencies/tools>. (Дата обращения 23.11.2016)

[3] Статистическое бюро Великобритании ONS. URL: <https://www.ons.gov.uk/economy/nationalaccounts/balanceofpayments>. (Дата обращения: 22.11.2016)

[4] Трудовое и социальное право Европейского Союза: документы и материалы (PDF). М.: Права человека, 2005. URL: <http://www.trudsud.ru/ru/>. (Дата обращения: 22.11.2016)

[5] Электронный журнал о музыке Pitchfork. URL: <http://pitchfork.com/thepitch/1186-the-uk-leaving-the-eu-would-change-the-european-music-industry/> (Дата обращения: 23.11.2016).

Общественная академия наук геоэкономики и глобалистики:

В.Б. Михайленко

Исследователь геоэкономических процессов (ОАНГГ)

Брекзит: выход в геоэкономические горизонты: информационные технологии на службе конкуренции

Глобализация развивается настолько стремительно, что человеческая мысль не успевают за динамикой быстро меняющихся событий. Впереди ещё предстоит осознать новую онтологию, способную вобрать себя все нюансы нового миропорядка.

Как и любой новшество, глобализация крайне противоречива. С одной стороны, мировой рынок становится более свободным и независимым, предлагая его участникам ранее недоступные возможности ведения бизнеса. С другой, пересмотр сложившихся под прежнюю хозяйственную систему правил и законов создает острый системный дисбаланс, проявляющий себя очагами геоэкономических конфликтов.

В этих условиях, реализация недостаточно выверенной геоэкономической стратегии в рамках государства или интеграционной структуры повлечет за собой потерю конкурентоспособности на мировом рынке. Как, например, участие Великобритании в мощнейшей интеграционной группировке не обеспечило ей должного геоэкономического преимущества.

Повернуть глобализацию вспять или абстрагироваться от современных тенденций невозможно. Среда уже безвозвратно сформирована, и далее глобализация экономики будет только расширяться и усложняться. Национальные экономики должны целостно, единой системой, интегрироваться в глобальную экономику. И здесь очень важно задействование всей гаммы геоэкономических атрибутов.

Геоэкономическое взаимодействие субъектов глобальной экономики концентрируется через участие в интернациональных производственных ядрах (ИВЯ). Внутри ИВЯ консолидируются мировые ресурсы и происходит

формирование мирового дохода. Эффективность участия субъекта (государства, компании, интеграционной группировки) в ИВЯ определяет его конкурентоспособность на мировой арене. Один и тот же субъект, в зависимости от своих возможностей, может участвовать в неограниченном числе ИВЯ – масштаб геоэкономических интересов определяется границами глобальной экономики.

В настоящий момент глобализация охватила практически все существующие государства. В этих условиях возникает острая проблема эффективного восприятия происходящих процессов, своевременного контроля, реагирования и управления.

И здесь важнейший момент: выход на геоэкономическую модель мирохозяйственного общения дает возможность задействовать такой геоэкономический атрибут, как *геоэкономический региональный и мировой атлас*, своего рода «глобальный информационный механизм».

Геоэкономический атлас мира (ГАМ) как не линейно-плоскостной, а объемно-пространственный способ отображения глобализации, объединяет все составляющие мирового хозяйства на своих страницах (страница мировых финансов, производственно-инвестиционная страница, страница мировых ресурсов и т.д.). Это открывает новый оперативный простор, в т.ч. и при принятии стратегических решений путем единовременного учета всех аспектов глобализации – страниц геоэкономического атласа.

Для практического воплощения ГАМ можно обратиться к современным информационно-сетевым технологиям, которые уже активно используются государственными учреждениями, бизнес структурами и каждым из нас [1].

Уровень распространения телекоммуникационной инфраструктуры достиг уровня распространения глобализации. Практически все хозяйственные операции сегодня попадают в информационное пространство. Таким образом, естественным путем уже существует зеркальное отображение глобальной экономики.

Следующий этап – обработка всей информации и структуризация полученной информации по страницам атласа. Используя возможности информационно-сетевого обмена, уже много лет государственные учреждения и компанию внедряют различные функциональные системы обработки первичных данных и получения знания (системы работы с клиентами, управление цепочками поставок, система контроля складских запасов, управление персоналом, автоматизированный документооборот, электронные платежи и электронные деньги и другие). Каждая сфера деятельности находится под контролем какой-то из систем, которые совершая запрограммированные действия, постоянно генерируют актуальное знание. Выстроенные по архитектуре геоэкономической концепции эти системы можно использовать как поставщиков информации и знания для практического воплощения страниц геоэкономического атласа мира.

В настоящий момент, действует тенденция инфраструктурного объединения всех возможных систем на основе единой базы данных. Взаимная

интеграция систем позволит *наладить взаимодействие между страницами атласа и обеспечит единую целостность всей программы*. Соединённая таким образом информация конкретно о субъекте нечто иное как виртуальный, оцифрованный, клон самой организации (государства или компании).

Следующим этапом развития является интеграция технологий интеллектуального бизнеса (*BI – Business Intelligence*). Цель этих систем генерация более сложного знания, а также автоматизация процесса принятия решений с целью оптимизация управления.

Вкратце можно перечислить следующие основные преимущества использования информационных технологий для воплощения ГАМ:

1) Построенная таким способом система находится в постоянном взаимодействии с внешней средой посредством виртуального пространства, которое практически полностью отражает глобальную экономику.

2) Информация о мире будет автоматизировано структурироваться в страницы ГАМ. Все малейшие изменения будут мгновенно фиксироваться и отображаться.

3) В виртуальном ГАМ организация действует самостоятельно через своего виртуального клона. Это позволит оперативно реагировать на все изменения, осуществлять полный контроль и мониторинг деятельности, моделировать различные ситуации, а также фактически воздействовать на глобальную экономику, так виртуальное пространство, как уже было сказано, отражает реальное и прочно с ним связано.

4) На определённых уровнях ответственности система может работать на «автопилоте», принимая решения без участия человека.

То, что сложно осуществимо в реальных условиях, становится доступно в виртуальном пространстве. В результате, качество мониторинга и управления позволит своевременно вносить необходимые изменения для адаптации к меняющимся условиям геоэкономических взаимодействий. Конечным результатом использования ГАМ должно стать преобразование экономической структуры (государства либо любого другого субъекта) в конкурентоспособный эффективный организм, способный находить ответы на вызовы быстро меняющегося мира как самостоятельно, так и внутри интеграционных группировок.

* * *

Итак, своевременный и комплексный выход интеграционных группировок на геоэкономическую парадигму развития – залог гармонизации международных отношений по широкому кругу сфер деятельности.

Геоэкономические преимущества: выход интеграционной группировки на геоэкономическую модель мирохозяйственного общения дает возможность задействовать геоэкономические атрибуты, в т.ч. такой информационный механизм как мировой и региональный геоэкономический атлас. Открывается новый оперативный простор, в т.ч. и при принятии решений путем учета ("пронизывания") страниц геоэкономического атласа.

На наших глазах формируются контуры нового будущего. Тенденции, формирующие его основы видны уже сегодня. Использование возможностей современных информационных технологий, адаптированных для целей геоэкономического оперирования, дает возможность заложить основу конкурентного преимущества как в целом интеграционной группировки, так составляющих её стран и хозяйствующих структур.

[1] Подробнее о применении информационных технологий в ГАМ: Михайленко В.Б. Геоэкономический атлас мира. Воплощение. URL <http://viperson.ru/articles/vladimir-mihaylenko-geoekonomicheskiy-atlas-mira-voploschenie/> Дата публикации 03.09.2010

**Сборник статей участников совместного Онлайн-семинара –
новая страница в развитии российской научной
геоэкономической школы
(комментарий Эрнеста Кочетова)**

Прошедший 30 ноября 2016г. совместный Онлайн-семинар есть событие в научной и образовательной практике. Впервые два ведущих Российских вуза, Финансовый университет при Правительстве Российской Федерации и Ярославский государственный университет им. П.Г. Демидова, провели совместное обсуждение актуальной темы: судьба интеграционных группировок в условиях быстро меняющейся глобальной политической, социальной, экономической, военно-стратегической ситуации в мире. И в качестве симптома и начального импульса переформатирования интеграционных структур на геоэкономической основе был взят Brexit – выход Великобритании из Европейского Союза.

Но самое примечательное здесь – это активное участие в работе семинара студентов обеих вузов. В выступлениях преподавателей и студентов нашел отражение широкий круг аспектов (истоков и побудительных мотивов, последствий, политических заявлений и т.д.) такого феномена на европейском интеграционном поле как Brexit.

Опубликованный в интернете сборник статей участников совместного Онлайн-семинара (Информационно-аналитический портал Viperson.ru, 12 декабря 2016 г.) – это новая страница в истории становления и развития геоэкономических воззрений на мир нас окружающий, формирования российской научной геоэкономической школы. ***Нарождается новое поколение молодых ученых, чья неукротимая энергия познания окружающего мира даст им счастливый шанс оставить в этом прекрасном мире свой яркий, неизгладимый след.***

Ниже я привожу ряд новых статей участников совместного Онлайн-семинара.

Кочетов Э.Г. Геоэкономическое переформатирование мировых интеграционных группировок: «Брекзит» как симптом и начальный импульс //

”Брекзит” как симптом и начальный импульс геоэкономических преобразований: Сборник статей участников совместного онлайн-семинара Финансового университета при Правительстве Российской Федерации и Ярославского государственного университета им. П.Г. Демидова (30 ноября 2016 года, Москва – Ярославль). Москва, www.viperson.ru, 12 декабря 2016 г.

Ярыгина И.З. BREXIT: что дальше? // ”Брекзит” как симптом и начальный импульс геоэкономических преобразований: Сборник статей участников совместного онлайн-семинара Финансового университета при Правительстве Российской Федерации и Ярославского государственного университета им. П.Г. Демидова (30 ноября 2016 года, Москва – Ярославль). Москва, www.viperson.ru, 12 декабря 2016 г.

Орлова Н.Л. Brexit через призму ресурсного моделирования // ”Брекзит” как симптом и начальный импульс геоэкономических преобразований: Сборник статей участников совместного онлайн-семинара Финансового университета при Правительстве Российской Федерации и Ярославского государственного университета им. П.Г. Демидова (30 ноября 2016 года, Москва – Ярославль). Москва, www.viperson.ru, 12 декабря 2016 г.

Каров Э.Х. Последствия выхода Великобритании из ЕС // ”Брекзит” как симптом и начальный импульс геоэкономических преобразований: Сборник статей участников совместного онлайн-семинара Финансового университета при Правительстве Российской Федерации и Ярославского государственного университета им. П.Г. Демидова (30 ноября 2016 года, Москва – Ярославль). Москва, www.viperson.ru, 12 декабря 2016 г.

Шевчук Д.С. Брекзит // ”Брекзит” как симптом и начальный импульс геоэкономических преобразований: Сборник статей участников совместного онлайн-семинара Финансового университета при Правительстве Российской Федерации и Ярославского государственного университета им. П.Г. Демидова (30 ноября 2016 года, Москва – Ярославль). Москва, www.viperson.ru, 12 декабря 2016 г.

Санир Е.В. Brexit. Чего больше: экономики или политики или...? // ”Брекзит” как симптом и начальный импульс геоэкономических преобразований: Сборник статей участников совместного онлайн-семинара Финансового университета при Правительстве Российской Федерации и Ярославского государственного университета им. П.Г. Демидова (30 ноября 2016 года, Москва – Ярославль). Москва, www.viperson.ru, 12 декабря 2016 г.

Сидорова Е.А. Дезинтеграционные процессы в современной мировой экономике // ”Брекзит” как симптом и начальный импульс геоэкономических преобразований: Сборник статей участников совместного онлайн-семинара Финансового университета при Правительстве Российской Федерации и Ярославского государственного университета им. П.Г. Демидова (30 ноября 2016 года, Москва – Ярославль). Москва, www.viperson.ru, 12 декабря 2016 г.

Зарубин М.К. Положительные последствия Brexit для Великобритании // "Брекзит" как симптом и начальный импульс геоэкономических преобразований: Сборник статей участников совместного онлайн-семинара Финансового университета при Правительстве Российской Федерации и Ярославского государственного университета им. П.Г. Демидова (30 ноября 2016 года, Москва – Ярославль). Москва, www.viperson.ru, 12 декабря 2016 г.

Иващенко Е.А. Негативные последствия выхода Великобритании из Европейского Союза // "Брекзит" как симптом и начальный импульс геоэкономических преобразований: Сборник статей участников совместного онлайн-семинара Финансового университета при Правительстве Российской Федерации и Ярославского государственного университета им. П.Г. Демидова (30 ноября 2016 года, Москва – Ярославль). Москва, www.viperson.ru, 12 декабря 2016 г.

Крайнова Д.В. Сценарий отношений Великобритании и Европейского Союза // "Брекзит" как симптом и начальный импульс геоэкономических преобразований: Сборник статей участников совместного онлайн-семинара Финансового университета при Правительстве Российской Федерации и Ярославского государственного университета им. П.Г. Демидова (30 ноября 2016 года, Москва – Ярославль). Москва, www.viperson.ru, 12 декабря 2016 г.

Гридин Д.В. Причины принятия решения о выходе Великобритании из Европейского Союза // "Брекзит" как симптом и начальный импульс геоэкономических преобразований: Сборник статей участников совместного онлайн-семинара Финансового университета при Правительстве Российской Федерации и Ярославского государственного университета им. П.Г. Демидова (30 ноября 2016 года, Москва – Ярославль). Москва, www.viperson.ru, 12 декабря 2016 г.

Занин Р.М. Перспективы российско-британских торговых отношений // "Брекзит" как симптом и начальный импульс геоэкономических преобразований: Сборник статей участников совместного онлайн-семинара Финансового университета при Правительстве Российской Федерации и Ярославского государственного университета им. П.Г. Демидова (30 ноября 2016 года, Москва – Ярославль). Москва, www.viperson.ru, 12 декабря 2016 г.

Корнеева Д.О. Brexit как предпосылка трансформации интеграционных структур // "Брекзит" как симптом и начальный импульс геоэкономических преобразований: Сборник статей участников совместного онлайн-семинара Финансового университета при Правительстве Российской Федерации и Ярославского государственного университета им. П.Г. Демидова (30 ноября 2016 года, Москва – Ярославль). Москва, www.viperson.ru, 12 декабря 2016 г.

Курятник А.С. Геоэкономический атлас мира и его значение для выработки национальной экономической политики // "Брекзит" как симптом и начальный импульс геоэкономических преобразований: Сборник статей участников совместного онлайн-семинара Финансового университета при

Правительстве Российской Федерации и Ярославского государственного университета им. П.Г. Демидова (30 ноября 2016 года, Москва – Ярославль). Москва, www.viperson.ru, 12 декабря 2016 г.

Медведчикова К.А. Иммиграция в Великобритании как причина Брекзид // ”Брекзит” как симптом и начальный импульс геоэкономических преобразований: Сборник статей участников совместного онлайн-семинара Финансового университета при Правительстве Российской Федерации и Ярославского государственного университета им. П.Г. Демидова (30 ноября 2016 года, Москва – Ярославль). Москва, www.viperson.ru, 12 декабря 2016 г.

Степанюк Д.С. Последствия Брекзит для Европейского Союза // ”Брекзит” как симптом и начальный импульс геоэкономических преобразований: Сборник статей участников совместного онлайн-семинара Финансового университета при Правительстве Российской Федерации и Ярославского государственного университета им. П.Г. Демидова (30 ноября 2016 года, Москва – Ярославль). Москва, www.viperson.ru, 12 декабря 2016 г.

Михайленко В.Б. Брекзит: выход в геоэкономические горизонты: информационные технологии на службе конкуренции // ”Брекзит” как симптом и начальный импульс геоэкономических преобразований: Сборник статей участников совместного онлайн-семинара Финансового университета при Правительстве Российской Федерации и Ярославского государственного университета им. П.Г. Демидова (30 ноября 2016 года, Москва – Ярославль). Москва, www.viperson.ru, 12 декабря 2016 г.



*Общественной академии наук
геоэкономики и глобалистики – 10 лет на
стреле истории! Но сколько
продуманного, пережитого на самом
передовом рубеже поиска нового знания
о мире, нас окружающем!*

Приложение 4

Общественная академия наук геоэкономики и глобалистики

В России функционирует общественная научная организация регионального статуса – «Общественная академия наук геоэкономики и глобалистики». Дата создания Академии – 15 декабря 2004 г., в качестве юридического лица зарегистрирована 17 марта 2005 г. Идея создания Академии принадлежит основателю российской школы геоэкономики и глобалистики Эрнесту Георгиевичу Кочетову. С момента ее основания он является ее президентом.

Деятельность Региональной общественной организации «Общественная академия наук геоэкономики и глобалистики» в полной мере отвечает веянию времени: все большее звучание приобретает общественное мнение во всех сферах жизни как подтверждение неизменного вектора строительства в России гражданского общества на демократических началах. Это особо актуально в сфере освоения современного научного знания, когда идет быстрая смена парадигм общественного развития и на передовые позиции выходят проблемы нового миропонимания, ибо сфера «незнания» оказалась настолько грандиозной, что для ее освоения требуются новые, нестандартные, нетрадиционные подходы. Отсюда новые требования к теории и методологии осознания (постижения) и отображения современного мира в эпоху глубинных трансформаций. Речь идет о геоэкономике и глобалистике.

Глобалистика выступает в качестве наддисциплинарной области знания. Она призвана дать ответы на онтологические, гносеологические, аксиоматические, праксеоматические проблемы. В этом плане глобалистика идет рука об руку с философским измерением различных глобальных сфер, но при этом практика реально обозначила выход на приоритетные позиции геоэкономической составляющей процесса глобализации. *Геоэкономика предопределяет центральный вектор мирового развития и играет локомотивную роль глобализации. Вот почему глобалистика выступает как геоэкономика, как реальность, как мироздание: мир на пороге нового Ренессанса.*

В России сложилась когорта первоклассных специалистов – исследователей глобальных процессов. Учреждение общественной Академии

является естественным шагом в процессе формирования российской школы геоэкономики и глобалистики.

Геоэкономика, геофинансы, геостратегия, геокультура, геополитика, геоинформатики, геочивилизационные модели стали неотъемлемым предметом изучения. По этим направлениям появились интереснейшие монографии, учебники, словари, статьи и т.д. Постоянно проводятся симпозиумы, семинары, круглые столы. Российская школа геоэкономики и глобалистики вышла на международную арену.

В свете этого основная задача Академии – всемерное содействие дальнейшему развитию отечественной школы геоэкономики и глобалистики, выход на новые горизонты поиска фундаментальных начал, теоретического и методологического обоснования новых моделей общественного развития и формирования безопасного мира и на этой основе выработка конкретных мер и рекомендаций в сфере практической деятельности.

Академия уникальна. В поле ее зрения попадает вся мировая панорама, мы выходим на самые передовые, самые ответственные позиции научного анализа. Здесь специалисты любого профиля найдут свое место.

Академия пытливым научным взором проходим по всему мировому экономическому, политическому, социальному, техногенному, этнонациональному, историческому, правовому ландшафту, встречаясь с удивительным разнообразием игроков и ситуаций на мировой арене: государства и их меняющиеся интеграционные группировки; новейшие могучие наднациональные структуры и их подвижные композиции; международные организации и неправительственные общественные структуры с их всевозрастающим влиянием на судьбы мира; мировые лидеры, формирующие повестку дня и многое другое.

От взора Академии не ускользают стратегические геоэкономические устремления и векторы мирового и регионального развития: здесь и геоэкономическая стратегия США, ищущая баланс с европейской геоэкономикой и геостратегией; Евразийская геоэкономическая платформа, вошедшая в эпоху глобальных трансформаций и ищущая новую точку стратегического равновесия; Азиатско-Тихоокеанский геоэкономический узел со стремительно возрастающей ролью Китая и др.

Особое внимание уделяется месту и роли России как одной из ведущих доминант мирового развития, стратегического партнера и мирового игрока на геоэкономическом атласе мира, выступающего за равноправное участие в формировании и перераспределении мирового дохода, активно отстаивающего свои геоэкономические национальные интересы.

Научные разработки в сфере геоэкономики, глобалистики, диалогистики, гуманитарной космологии ведутся во взаимодействии с ведущими отечественными и мировыми научно-исследовательскими центрами, университетами, организациями, используя богатейший опыт становления новейших научных дисциплин – геоэкономики и глобалистики.

Созданию Академии способствовал также накопленный бесценный опыт работы постоянно действующих профессорско-студенческих семинаров в крупнейших ВУЗах (Ярославль, Нижний Новгород, Казань, Барнаул, Минск и др.).

Огромную роль в формировании российской школы геоэкономики и глобалистики сыграл журнал «Безопасность Евразии» и Научный альманах «НАВИГУТ», в которых, начиная с первых номеров, публиковались материалы под рубриками «Геоэкономика», «Стратегия», «Институционализация XXI», «Культура глобализации» и др.

Круг участников нашей Академии довольно широк. Здесь специалисты ведущих научно-исследовательских организаций, крупнейших академий, университетов, институтов, колледжей, общественных структур и др. Но особую ставку наша Академия делает на молодежь. Поиск талантливых первопроходцев в молодой, бурно развивающейся сфере знания – геоэкономике, глобалистике, диалогистике, гуманитарной космологии – первостепенная задача. Помочь молодым специалистам обрести свою нишу, выйти на самостоятельный путь исследований, передать им накопленный гигантский потенциал российской гуманитарной школы – что может быть более благородным и важным устремлением для нашей Академии?

Общественная академия намеренна вести свои исследования в самом тесном контакте с Российской академией наук, внимательно прислушиваясь к научно-концептуальным и государственно-доктринальным направлениям фундаментальных исследований, которые формирует РАН. В этом Академия видит залог успеха работы.

И еще один немаловажный момент. Академия нацеливает всех своих членов на самостоятельный творческий поиск: именно *«интеллектуальный продукт»* закладывается в качестве *центрального критерия в оценки каждого члена Академии наук геоэкономики и глобалистики*. И только на этом пути Академия сформируется как общепризнанный общественный научный институт, способный внести достойный вклад в дело дальнейшего развития Российской Федерации.

Устав Академии опубликован в журнале «Безопасность Евразии», 2005. № 2.С. 601–609.



По мировым городам и весям вослед своих книг ...²³

От автора. Данное эссе, похожее, как может показаться, на рекламный буклет, родилось случайно. Оглядывая путь пройденный и стопку своих книг, я невольно поймал себя на мысли: а не пора ли как-то упорядочить все это и подверстать какую-либо логику и внутренний контекст всему содеянному! Пришла идея пообщаться с моими книгами, выпорхнувшими из-под моего пера, и я отправился в путешествие вслед за ними.

* * *

Кто-только не высказался о ценности путешествий, не только как орудия познания, но и возведения этой особой страсти в ранг смысла жизни. Не вдаваясь в растолковывание всевозможных афоризмов на этот счет, скажу только одно: я сам на себе испытал эту чудесную манию бродить по миру. Но ведь должна же быть какая-то цель тому, и она у меня есть: если раньше моя профессиональная стезя (деловая и научная) проложила для меня удивительные маршруты по странам и континентам²⁴, то теперь, на склоне моих лет, я открыл для себя не менее прекрасную сферу путешествий, а именно, *я устремился вослед моих книг, статей и рисунков, на встречу с ними в библиотеках различных университетов и научных центров России и мира.*

И передо мной также, как и ранее, мир открывает свои прекрасные грани, захватывающие ландшафты и перспективы, но уже в ином смысле: *«...Путешествие как самая великая и серьезная наука помогает нам вновь обрести себя...»*²⁵ (Альбер Камю). И я ловлю себя на мысли, что для меня

²³ ©Кочетов Э.Г., сентябрь 2016.

© Кочетов Э.Г. Интернет-версия, 2016 (с 28 сентября).

Кочетов Эрнест Георгиевич – доктор экономических наук.

Источник: Первая публикация: Информационно-аналитический портал [www.viperson](http://www.viperson.ru) 28 сентября 2016 г. <http://viperson.ru/articles/ernest-kochetov-po-mirovym-gorodam-i-vesyam-vosled-svoih-knig>

²⁴ Я много ездил по белу свету, по делу и без оного: участвовал в подготовке, заключении и реализации крупномасштабных сделок с ведущими зарубежными фирмами, работая и посещая центры делового и научного мира (США, Китай, Германия, Бельгия, Италия, Франция, Швеция, Дания, Испания, Финляндия, Югославия, страны СЭВ и др.) И каждая страна оставляла в душе неизгладимые впечатления от деловой и научной «хватке», но и от музеев, памятников, городов и ландшафтов тоже. Есть и потрясения: Гент, Буонарроти, Китайская стена, Канзас, Ла Скала.

Из многих стран, где я побывал, для деловых и творческих контактов предпочитаю Италию, Германию, Китай, а для души – Мальдивы и Черногорию. Конечно, любимая у меня страна – Россия и моя Сибирь (Байкал), где я родился, и мой Урал (городок Троицк), где прошла моя юность!

²⁵ <http://www.wisdoms.ru/126.html>

«обретение себя», скорее всего, есть пролонгация былых путешествий, но совершенно в новом качестве и способе – я вновь переживаю те уже далекие события и творческие порывы – ведь теперь достаточно «кликнуть по клавише» и ты мгновенно оказываешься в любой точке мира, в любой исторической эпохе, в любом слое бытия. И здесь, в невероятных далях, обитают мои книги и статьи! О чем говорит этот, казалось бы, малозначимый, но сугубо личностный факт?

Глобализация и «переливы» из страны в страну нового знания

Когда наступает новая мировая ситуация (в нашей международной лексике – «*новая реальность*») с ее многочисленными импульсами и проявлениями, – то мгновенно подключается сознание для осмысления нового (событий, тенденций, фактов, фаз бытия и т.д.). Так случилось с процессом глобализации мира. Он не сразу был схвачен философами и наукой. Ведь современная наука по своей природе «цеховая» (по Марату Чешкову), расчленённая на многочисленные научные дисциплины, отрасли, подотрасли знания, с трудно проницаемыми перегородками между ними. Но постепенно каждая дисциплина осознавала себя в новых координатах – глобальных, и в этом качестве находила теоретические и методологические основания и корни своего преобразования ²⁶.

Но одна сфера, а именно, *сфера нового знания о мире нас окружающем* с огромной легкостью и скоростью освоила мировое глобальное поле. Информация о новом знании стала мгновенно достоянием всего человечества. Этому способствуют великое множество международных форумов, конференций, семинаров, симпозиумов и круглых столов, многочисленных международных книжных выставок и ярмарок, институтов сотрудничества в области культуры и науки, свобода передвижения в современном мире, бесконечное число бизнес-структур (магазинов) в сфере оптовой и розничной торговли книгами, нотами, электронными носителями произведений. Продвижению книг на мировое информационное поле способствует и необъятное число газет, журналов, книжных обзоров, в которых даются обзоры книг, рецензии, отклики, приводятся литературные диспуты. Здесь же гигантская сеть интернет-магазинов, радио и телевидение и т.д., и т.п.

Вот почему, любой автор, издавший свою книгу в каком-либо «уголке» нашего мира, может встретить ее в твердом либо электронном виде в различных мировых библиотеках, информационных сетях, оставляя за автором право на свое произведение. Ни одна мысль (либо озвученная, либо опубликованная) не пропадает – она поступает в необъятные «облака» мирового информационного поля, и рано или поздно заявляет о себе.

²⁶ В этом плане, своеобразным первопроходцем в новое качество выступила экономика – зародилась **геоэкономика** со своими многочисленными гранями. Она с трудом, но потянула за собой в глобальный мир другие научные дисциплины.

Я говорю это не понаслышке, я сам воочию убедился в этом на своих книгах.

И вот теперь, приступая к путешествию по следам своих книг, я успел пообщаться с ними уже в ряде библиотек **США** (Library of Congress, Harvard University, Stanford University, Yale University, The American University, Princeton University, University of California at Berkeley, University of Illinois at Urbana-Champaign, New York University, Columbia University, Florida International University, Georgetown University, Johnson & Wales University, Michigan State University, Oklahoma State University, University of California at Los Angeles, Chicago State University); **Великобритании** (British Library, Oxford University, Cambridge University, University College London, University of Birmingham, University of Essex, University of Glasgow, University of Nottingham); **Германии** (European University Viadrina, University of Bremen, University of Leipzig, University of Mannheim, University of Marburg, Rheinische Friedrich-Wilhelms-Universität Bonn).

Или вот интересный адресат, где может автор встретить свои книги – Объединённая немецкая библиотечная сеть GVK - Gemeinsamer Verbundkatalog (Бремен, Гамбург, Мекленбург-Передняя Померания, Нижняя Саксония, Саксония-Анхальт, Шлезвиг-Гольштейн, Тюрингия и Фонд прусского культурного наследия). Это своеобразный библиотечный кластер, в котором представлены книги и статьи с полным их библиографическим описанием. Что касается моих книг и статей, то здесь я обнаружил десять позиций:²⁷

Globalistika kak geoekonomika kak real'nost' kak mirozdanie : novyj renessans - istoki i principy ego postroenija, fundamental'nye opory, teoretičeskij i metodologičeskij karkas ; naučnaja monografija Ėrnest Kočetov (2001) - 703 S.

Osoznanie global'nogo mira E. Kočetov In: Mirovaja ekonomika i meždunarodnye otnošenija : МЭМО , No. 5 (2001), p. 71-76.

Global'nyj mir : problemy ego postiženija i vychoda na novuju model' Ė. Kočetov In: Obščestvo i ekonomika : meždunarodnyj naučnyj i obščestvenno-političeskij žurnal , No. 11/12 (2000), p. 19-30.

Geoekonomika : finansy real'nye i virtual'nye (finansovyj dualiët i ego pravovye aspekty) Ė. Kočetov; G. Petrova In: Obščestvo i ekonomika : meždunarodnyj naučnyj i obščestvenno-političeskij žurnal , No. 1 (2000), p. 36-48.

²⁷ Эти позиции я привожу точно в таком виде, как они представлены в библиотечной сети GVK - Gemeinsamer Verbundkatalog. При этом каждое из приведенных названий книг (статей) отсылает к подробному библиографическому их описанию.

Geoekonomičeskij atlas mira : (novejšaja konfiguracija global'nogo prostranstva) È. Kočetov In: Obščestvo i èkonomika : meždunarodnyj naučnyj i obščestvenno-političeskij žurnal , No. 7/8 (1999), p. 173-193.

Naučnaja strategija razvitija : (ee fundamental'nye opory i orientiry) È. Kočetov In: Obščestvo i èkonomika : meždunarodnyj naučnyj i obščestvenno-političeskij žurnal.

Ètnoekonomičeskie sistemy : očagi global'noj ustojčivosti? È. Kočetov In: Mirovaja èkonomika i meždunarodnye otnošenija : MÈMO 1997,9, S. 98-106.

Formirovanie vnešneekonomičeskoj doktriny È. Kočetov In: Èkonomist : ežemesjačnyj èkonomičeskij naučno-praktičeskij žurnal Ministerstva Èkonomiki Rossijskoj Federacii 1997,2, S. 58-66.

Organizacionno-upravljenčeskaja sistema VÈS Rossii : bazovye kriterii È. Kočetov In: Mirovaja èkonomika i meždunarodnye otnošenija : MÈMO 1996,4, S. 39-52.

Nacional'naja vnešneekonomičeskaja doktrina i strategija : (fundamental'nye istoki i principy postroenija) È. G. Kočetov In: Vestnik Moskovskogo Universiteta : naučnyj žurnal 1995,4, S. 21-32.

Повстречав также свои книги в **Китае, Японии, Республике Корея, Гонконге** и др. странах, я испытываю удивительные чувства радости при встрече со своими книгами, в т.ч. опубликованными четверть века тому назад.

И что примечательно: среди моих книг на зарубежном информационном поле наиболее представлена книга «**Глобалистика**». Думаю, что здесь свою роль сыграл *подзаголовок* к названию книги, хотя и громоздкий, но вполне интригующий, и полное название книги звучит так: *Глобалистика как геοэкономика, как реальность, как мироздание: Новый ренессанс – истоки и принципы его построения, фундаментальные опоры, теоретический и методологический каркас* (М.: ОАО ИГ ПРОГРЕСС, 2001. 704 с.). Это, в определенной мере, послужило рекламным притягательным моментам для других работ автора, и они «приютились» на полках рядом с «Глобалистикой». И теперь эта книга имеется в библиотеках российских университетов, библиотеках республиканских, областных, краевых и др., а также в библиотеках ведущих мировых научных и образовательных центров ближнего и дальнего зарубежья.

И не только это: посещая университеты, я всматриваюсь в лица студентов и их преподавателей. Сколько неподдельной страсти к познанию, чистых помыслов вхождения в удивительный мир их окружающий, сколько надежд светится в их глазах, надежд на силу разума, интеллекта, счастья.

А какие великолепные российские и зарубежные университетские архитектурные комплексы и городские ландшафты – все самое передовое, самое лучшее и гармоничное дается юным. Им вручается мир, его судьба, его горизонты будущего!

Я ловлю себя на мысль – как важно в этой атмосфере наличие новейших научных и образовательных дисциплин, их развитие. И я тешу себя надеждой, что и мои монографии, учебники, энциклопедии и словари по новым отраслям гуманитарного знания (*глобалистике, геоэкономике, гуманитарной космологии, диалогистике, мирам*) хоть в какой-то мере впишутся в научный и образовательный процесс обретения знания.

Сюда же, глядя на судьбу моих книг, подмешиваются и другие мысли, они как нельзя лучше объясняют (подсвечивают) ситуацию.

Судьба книги! Судьба автора! Об этом есть кому сказать, здесь надо быть философом: «...Книга, ставшая почти человеком. Каждого писателя постоянно вновь изумляет, как его книга, раз отрешившись от него, начинает жить самостоятельной жизнью; он чувствует себя так, как если бы на его глазах часть насекомого оторвалась от целого и пошла своим путем. Быть может, он ее почти забыл, быть может, он возвысился над изложенными в ней мнениями, быть может, он даже не понимает ее более и потерял те крылья, на которых он летал, когда обдумывал эту книгу, тогда как она ищет себе читателей, зажигает жизнь, приносит счастье, устрашает, создает новые произведения, становится душой замыслов и поступков – словом, она живет как существо, озаренное разумом и душой, и все же не есть человек. Счастливейшая доля выпадает автору, который в старости может сказать, что все бывшие у него творческие, укрепляющие, вызывающие и просвещающие мысли и чувства продолжают еще жить в его произведениях и что он сам есть лишь серый пепел, тогда как пламя укрылось во все стороны и сохраняется по-прежнему...»²⁸.

И еще: «...Радость в старости. Мыслитель, а также художник, лучшее Я которого укрылось в его произведении, испытывает почти злобную радость, видя, как его тело и дух медленно подтачивается и разрушается временем, как если бы он из-за угла смотрел на вора, взламывающего его денежный шкаф, тогда как он знает, что шкаф этот пуст и что все его сокровища спасены...»²⁹.

Это одна сторона дела. В ней автор всегда может найти какое-то утешение. Он, безусловно, подумает, что это о нем, о его книгах: здесь самообольщение простительно, здесь стимулы и мотивации к творчеству, здесь в какой-то мере попытка найти хоть какое-то оправдание потраченным силам и времени.

Ну и конечно нельзя не отметить, что книги живут сугубо своей, загадочной жизнью. Здесь опровергаются устоявшиеся заблуждения, что якобы есть книги, рожденные для "полки", что они на нее попадают и там же

²⁸ Этот сюжет высказал философ Фридрих Ницше в книге "Человеческое, слишком человеческое" (см.: *Ницше Ф.* Сочинения: В 2 т. Т. 1, М.: "Мысль", 1990. С. 346).

²⁹ Там же. С. 346-347.

тихо гибнут. Отнюдь! Великое дело – попасть на полку, где она спокойно отлеживается, отдыхая от автора, от его нетерпения и зачастую эйфории от надежды на успех. Книга не спешит, она тихо осматривается, она ждет своего часа, она высматривает «своего» читателя: у книг есть и время, и свой характер – они не каждому даются в руки.

По едва уловимым каналам и признакам тексты и контексты книг просачиваются в грандиозное Мироздание смыслов, дополняя, проясняя, развивая, «пропальвая» его в целом, либо его отдельные закоулки, этажи, фасады, каркас и основания.

Таким образом, любая книга выполняет свою миссию и, выполнив ее, вновь погружается в режим ожидания и спокойного осмотра до новой востребованности, до новых читателей – «своих» читателей. Как правило, в таких продвинутых ситуациях в жизни книги роль и значение автора исчерпывает себя. Со временем все, что в книге написано, считается само собой разумеющимся, удивительным и смешным, что раньше этого не было или раньше об этом не догадывались.

Здесь уже вырываются наружу и обретают самостоятельность заложенные в текстах и контекстах книг те или иные мысли, модели, парадигмы, определяя масштаб, уровень участников грядущих преобразований.

Так о каких же книгах автора идет речь? Дадим их сводный перечень.

Перечень книг и их тематическая группировка

Мотивация к подготовке данного списка книг вполне скромная и обусловлена только тем, чтобы взглянуть глазами читателя на перечень авторских книг, собранных в одном месте. *Это первое.*

Второе, и более важное – даны тематические группировки данного корпуса книг.

И, наконец, *третье*: поясняется, что все представленные книги (указаны ниже), *объединены единым авторским замыслом и логикой* становления и развития Парадигмы Мирового Преображения, а именно – все они вместе составляют тот современный «нерв», который определяет будущее мировое обустройство³⁰.

³⁰ **Примечания:**

1. В качестве сведений о книгах взяты их предкнижные (в основном!) аннотации.
2. Значительная часть указанных ниже книг помимо твердых копий представлены также в интернете (полные тексты на Информационно-аналитическом портале www.viperson.ru и др.).

3. Автор, Эрнест Георгиевич Кочетов, дает согласие на размещение в сети Интернет полного текста своих книг для свободного и бесплатного скачивания книг целиком или отдельных их фрагментов в некоммерческих (научных и образовательных) целях, с обязательной ссылкой на источник и автора. Автор обладает всеми смежными правами, в том числе на издание на иностранных языках. Права автора защищаются в соответствии с действующим законодательством.

Тематическая группировка № 1

К ней относятся книги, навеянные структурой и замыслом научных монографий «Гуманитарная космология» (2006) и «Глобалистика» (2001).

Кочетов Э.Г. Гуманитарная космология (дорога к новому мирозданию новых людей). Научная монография. М.: Деловая литература, 2006. 160 с. ISBN 5-93211-040-6



Данную книгу следует воспринимать как книгу-эскиз, который показывает в предельно сжатой форме абрис и содержательную канву готовящейся фундаментальной монографии, в которой автор развернет широкую картину гуманитарного осознания нашего мира. Автор раскрывает начала гуманитарной космологии как новейшей отрасли гуманитарного знания, науки о парадигмальных трансформациях мира, рассматривает теоретические и методологические основания мироздания нового Ренессанса. Гуманитарная космология предстает как философия новой реальности и мышления.

Для широкого круга научной общественности, политических и государственных деятелей, бизнесменов и аналитиков, преподавателей, аспирантов и студентов гуманитарных специальностей.

Кочетов Э.Г. МИРЫ. Осмысление человека и его бытия в координатах нового мыслительного поля. Научная монография / Обществ. акад. наук геоэкономики и глобалистики. (Готовится к изданию. Ориентировочный срок выпуска в свет: IV кв. 2017 г.).

В книге будут представлены итоги исследований важнейшей проблемы современности – надвигающийся интеллектуальный кризис, его суть, истоки и пути преодоления. Развертывается многогранная широкая панорама состояния когнитивной сферы человека в условиях космологического осознания мира, прорыва замкнутой оболочки бытия. В интеллектуальных далях гуманитарной космологии открываются новые МИРЫ, идет поиск новых смыслов бытия. Обосновано новое мыслительное поле человека, даны его основополагающие параметры как контур новой, «Большой теории».

Книга адресуется широкому спектру исследователей трендов мирового развития, подходов к роли и месту человека как творца новых модели бытия. Она предлагается вниманию государственных, общественных и деловых структур, профессорско-преподавательского состава высших учебных заведений, докторантов, аспирантов и студентов, а также читателей, в поле зрения которых интеллектуальные новации мирового развития.

Кочетов Э.Г. МИРЫ. Прологомены к философии преобразования ЧЕЛОВЕКА и его бытия в МИРАХ гуманитарного космоса. Научная монография / Обществ. акад. наук геозкономики и глобалистики. – М.: Международные отношения, 2015. – 560 с. ISBN 978-5-7133-1516-0

В книге-эскизе (пролегоменах) в сжатой форме дается суть, смысловое ядро и основные структурные блоки будущей монографии «МИРЫ: осмысление человека и его бытия в координатах нового мыслительного поля». Развертывается широкая панорама когнитивной сферы человека, космологического осознания мира, прорыва замкнутой оболочки бытия. В интеллектуальных далях гуманитарного космоса открываются новые МИРЫ, по их образам как ярким лекалам формируется новый Человек, выстраивается Мироздание нового Ренессанса – обоснован контур новой, «Большой теории».

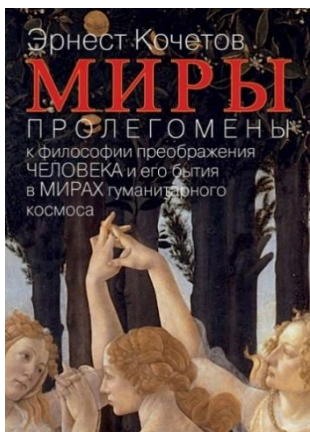

Книга адресована научной общественности, политическим деятелям, бизнесменам и аналитикам, преподавателям, аспирантам и студентам специальностей всего спектра общественных наук, читателям, заинтересованным в постижении новейшего знания об окружающем нас мире, первопроходцам в интеллектуальные дали гуманитарного космоса.

Кочетов Э.Г. Космологизация: новый этап мирового развития в контексте гуманитарной космологии. Научная монография / Обществ. акад. наук геозкономики и глобалистики. Москва: Изд. «Международные отношения», 2014. - 912 с. ISBN 978-5-7133-1445-3

Впервые в мировой и отечественной научной литературе даются базовые теоретические и методологические основания новой, антропокосмологической модели бытия. Ярко представлено зарождение новой мировой фазы (этапа) мирового развития – *космологизации* и концептуализация этого феномена – *гуманитарная космология*. Читатель вместе с автором отправится в путешествие в пространстве гуманитарной космологии к «опорам» Мироздания в поисках мировой гармонии; совершит удивительный экскурс в глобальный дискурс о ценности жизни и ее жизнеутверждающих начал; окупится в «новую реальность», с ее новыми горизонтами мирового развития и «новыми людьми», провозгласивших «Гуманитарный манифест» и смело прокладывающих дорогу к Мирозданию нового Ренессанса.

Книга адресована общественным и государственным деятелям и структурам, бизнесменам, аналитикам, преподавателям, аспирантам и студентам – первопроходцам в сферу новейшего знания об окружающем нас мире.



Тематическая группировка № 2

К этой группировке относятся книги, освещающие процесс глобализации, повсеместно затронувший Мировую систему, Мировое сообщество и Человека.

Кочетов Э.Г. Глобалистика как геоэкономика, как реальность, как мироздание: Новый ренессанс – истоки и принципы его построения, фундаментальные опоры, теоретический и методологический каркас. М.: ОАО ИГ ПРОГРЕСС, 2001. 704 с., пер. № 7, с/обл. ISBN 5-01-004718-7



В научной монографии даны теоретические основы становления глобального мира XXI века и методологические подходы к его осознанию и постижению. Показана ведущая роль экономики и финансов в процессе глобализации и в построении модели глобального универсума – геоэкономического атласа. Автор раскрывает его как доминанту методологии синтеза знаний и объемного поля для стратегического оперирования. Обоснована динамика перехода от экономического человека XX века (*homoeconomicus*) к человеку XXI века – геоэкономическому (*homogeoeconomicus*). Раскрываются новые горизонты безопасного развития России в условиях цивилизационных подвижек.

Книга обращена к широкому кругу научной общественности, политическим и государственным деятелям, бизнесменам и аналитикам, преподавателям, аспирантам и студентам гуманитарных специальностей.

Кочетов Э.Г. Глобалистика: Теория, методология, практика: Учебник для вузов. М.: Издательство НОРМА (Издательская группа НОРМА–ИНФРА-М), 2002. 672 с. ISBN 5-89123-611-7 (НОРМА); ISBN 5-16-000934-5 (ИНФРА-М)



В учебнике раскрыты фундаментальные основы глобалистики; даны теория и методология новой отрасли знания, изучающей современный мир в его неразрывном единстве и многообразии; показан центральный вектор и базовые ориентиры становления глобального мира в различных его измерениях и способ построения его объемной модели; излагаются пути выхода глобальных процессов на новые цивилизационные координаты безопасного развития; определяется место и роль России в этих процессах.

В учебнике нашли отражение результаты многолетней работы автора в ведущих центрах мирового бизнеса; обобщен опыт преподавательской работы и публичных выступлений.

Книга предназначена для преподавателей, аспирантов, слушателей и

студентов вузов; для научных работников, политических и государственных деятелей, бизнесменов, аналитиков; всех, кто занимается вопросами стратегии национального развития.

Кочетов Э.Г. Диалог: Диалогистика как наука о судьбах человека и мира в контексте глобальных перемен: Научная монография / Обществ. акад. наук геоэкономики и глобалистики. Москва: Экономика, 2011. 733 с. ISBN 978-5-282-03162-1

Впервые в мировой и отечественной научной литературе поднимается один из фундаментальных вопросов современности: роль и место диалога в



судьбах человека и мира в эпоху глобальных перемен как прорыв к новому знанию – диалогистике. Раскрываются новые подходы к философии диалога, его движущие мотивационные «пружины», поле, сферы и участники; ставится проблема перевода нового знания о диалоге в научные институты, его оформление и научное закрепление. Выдвигается повестка дня «большого» разговора: «Мир на пороге смены эпох, грядет новый Ренессанс как схватка с «современным средневековьем».

Автор книги – Эрнест Георгиевич Кочетов, известен как творец и разработчик нового знания о современном мире, основоположник российской школы геоэкономики, создатель оригинальных глобальных направлений в общественных науках.

Книга адресована читателям, заинтересованным в постижении новейшего знания об окружающем нас мире, смело поднимающим вопросы высочайшего ранга, представителям научных, деловых, политических, общественных кругов и религиозных конфессий.

Тематическая группировка № 3

Здесь представлены книги, освещающие центральный вектор мирового развития в процессе глобализации – геоэкономическую (производственно-инвестиционную) модель. Начала и истоки этого авторского научного направления восходят к двум работам автора: научной монографии «Ориентиры внешнеэкономической деятельности (1992), и докторской диссертации «Взаимодействие национальной экономики с мирохозяйственной средой» (МГУ, 1992). На их базе родились научные монографии, учебники, учебные программы, словари, энциклопедии, доклады и т.д. Так, учебник «Геоэкономика» по курсу «Мировая экономика» рекомендован Министерством общего и профессионального образования Российской Федерации в качестве учебника для студента высших учебных заведений, обучающихся по экономическим специальностям и направлениям, пользуется большим спросом, выдержал шесть изданий и допечаток (1999, 2002, 2006, 2010, 2011, 2012), переведен на азербайджанский язык.

Кочетов Э.Г. Ориентиры внешнеэкономической деятельности: (Национальная экономика и предприятия в системе мирохозяйственных связей). М.: Экономика, 1992. 207 с. ISBN 5-282-01106-9



Предприятия и объединения получили право на самостоятельную экономическую деятельность. Но как им занять прочное положение в сложной системе международного бизнеса? Какие тенденции в развитии мирохозяйственной сфере следует своевременно учитывать? Что необходимо знать о партнерах, об арсенале современных средств конкурентной борьбы? Как обеспечить жизнеспособность создаваемых совместных предприятий? В книге даются рекомендации по этим и другим практическим вопросам, показываются возможности новых форм внешнеэкономической деятельности.

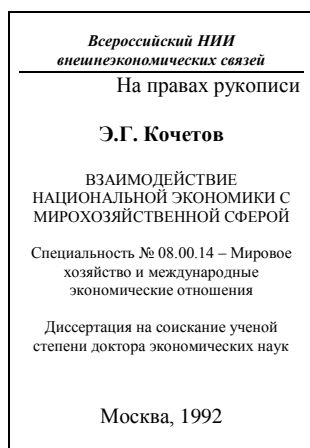

Кочетов Э.Г. Взаимодействие национальной экономики с мирохозяйственной средой: производственно-инвестиционная модель (теоретический, методологический и организационно-экономический аспекты и ориентиры). Диссертация на соискание ученой степени доктора экономических наук. Специальность: 08.00.14. – Мировое хозяйство и международные экономические отношения. Москва, 1992. - 466. с. (Диссертация защищена в МГУ им. М.В. Ломоносова, 1992 г.).

Кочетов Э.Г. Геоэкономика (Освоение мирового экономического пространства): Учебник. – М.: Издательство БЕК, 1999. – 480 с. ISBN 5-85639-268-X

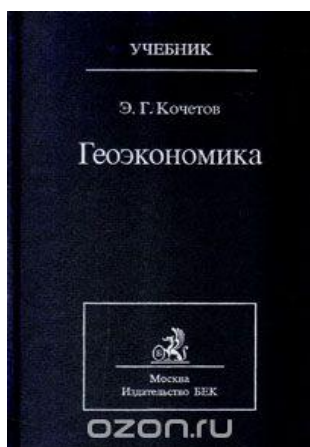

В учебники даны основы геоэкономики – новой отрасли знания, изучающей мировое экономическое пространство как своеобразный синтез важнейших процессов международной хозяйственной деятельности, выхода его на господствующие позиции. В доступной и наглядной форме описываются геоэкономические атрибуты: интернационализированные воспроизводственные ядра, мировой доход, геоэкономический атлас мира, высокие геоэкономические технологии, внешнеэкономическая контрибуция, геоэкономическая память, геоэкономические войны и др. Показаны критерии формирования национальных внешнеэкономических систем и основы стратегического

оперирования во внешней сфере. Особый раздел посвящен стратегии России в освоении новых цивилизационных горизонтов.

В ученики нашли отражение многолетний опыт работы автора и ведущих центрах мирового бизнеса по заключению крупномасштабных внешнеэкономических сделок, а также обобщен опыт преподавательской работы, лекции и выступления автора в Методологическом университете под эгидой Московского общественного научного фонда, в МГУ им. М.В. Ломоносова, Финансовой Академии при Правительстве РФ, Академии внешней торговли Министерства торговли РФ.

Учебник предназначен для студентов и преподавателей экономических вызов. Он будет полезен научным сотрудникам и всем тем, кто занимается вопросами внешнеэкономических связей, разработкой национальной стратегии развития.

Кочетов Э.Г. Геоэкономика (Освоение мирового экономического пространства): Учебник. – М.: Издательство БЕК, 2002. – 480 с. ISBN 5-85639-268-X

В учебники даны основы геоэкономики – новой отрасли знания, изучающей мировое экономическое пространство как своеобразный синтез важнейших процессов международной хозяйственной деятельности, выхода

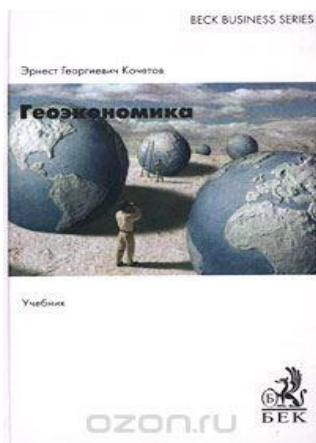

его на господствующие позиции. В доступной и наглядной форме описываются геоэкономические атрибуты: интернационализированные воспроизводственные ядра, мировой доход, геоэкономический атлас мира, высокие геоэкономические технологии, внешнеэкономическая контрибуция, геоэкономическая память, геоэкономические войны и др.

В ученики нашли отражение многолетний опыт работы автора и ведущих центрах мирового бизнеса по заключению крупномасштабных внешнеэкономических сделок, а также обобщен опыт преподавательской работы, лекции и выступления автора в Методологическом университете под эгидой Московского общественного научного фонда, в МГУ им. М.В. Ломоносова, Финансовой Академии при Правительстве РФ, Академии внешней торговли Министерства торговли РФ.

Учебник предназначен для студентов и преподавателей экономических вызов. Он будет полезен научным сотрудникам и всем тем, кто занимается вопросами внешнеэкономических связей, разработкой национальной стратегии развития.

Кочетов Э. Г. Геоэкономика. Освоение мирового экономического пространства: Учебник. – М.: Норма, 2006. 528 с. ISBN: 5-89123-906-х



В книге основоположника российской школы геоэкономики излагаются теоретические и методологические основы геоэкономики – новой отрасли знания, изучающей мировое экономическое пространство как синтез важнейших сфер деятельности человека в условиях глобальных трансформаций; описываются геоэкономические атрибуты, составляющие каркас современного мирового хозяйства и стратегии оперирования.

Для студентов, аспирантов и преподавателей экономических ВУЗов, представителей научных, деловых и политических кругов, структур, формирующих стратегию безопасного развития.

Koçetov E.Q. Geoiqtisadiyyat: dünya iqtisadi məkanının mənimsənilməsi / E. G. Koçetov ; rus dilindən tərc. A. Y. Rzayev ; elmi red. Ə. S. Muradov. - Bakı : İqtisad Universiteti nəşriyyatı, 2015. - 438 s. (Кочетов Э.Г. Геоэкономика. Освоение мирового экономического пространства. На азербайджанском языке).

От автора: В Азербайджане, по инициативе Азербайджанского государственного экономического университета (АГЭУ) российский учебник «Геоэкономика: освоение мирового экономического пространства» переведен на азербайджанский язык и издан. Учебник разослан во все ВУЗы Азербайджана и библиотеки республики, включая Президентскую. Автор учебника – Э.Г. Кочетов, автор этих заметок.



Я особо ценю мою личную встречу с Президентом Азербайджана Ильхамом Алиевым на II Бакинском международном гуманитарном форуме (октябрь 2012 г.), где мне была предоставлена возможность выступить с научным докладом и подарить Президенту мои книги по геоэкономике, гуманитарной космологии, диалогистике.

С переводом учебника на азербайджанский язык геоэкономика шагнула в бурно развивающийся Азербайджан и новое поколение высококлассных преподавателей, ученых и менеджеров возьмет на вооружение геоэкономические модели освоения мирового экономического пространства.

Хочется особо отметить позитивную реакцию СМИ на это событие:

<http://vesti.az/news/249691>

<http://news.rambler.ru/30329368/>

<http://www.vestikavkaza.ru/material/130151>

abc.az/rus/news/main88669.html

vestikavkaza.net/news/society/71608.html

У нас учебник "Геоэкономика. Освоение мирового экономического пространства" рекомендован Министерством общего и профессионального образования в качестве учебника для студентов высших учебных заведений,

обучающихся по экономическим специальностям и направлениям. Учебник пользуется большим спросом, выдержал шесть изданий и допечаток (1999, 2002, 2006, 2010, 2011, 2012).

Следует отметить, что по некоторым новейшим гуманитарным дисциплинам в России впервые в мировой научной и образовательной практике появились новые разработки, учебники, программы, которые вызвали заинтересованность и внимание образовательных центров Китая, Германии, Италии, США и других стран.

Уверен, что перевод и издание учебника «Геоэкономика» на азербайджанском языке послужит делу дружбы и дальнейшего взаимодействия российской и азербайджанской образовательной и научной сфер на путях развития, мира и процветания.

Эрнест Кочетов

Москва, июль 2015

E-mail: geo_econ_acad@mail.ru

Кочетов Э.Г. Геоэкономический (глобальный) толковый словарь (Элементы механизма российской модели глобального стратегического управления): Сборник стратегических понятий-новелл. В 2-х томах. Том 1. А–М, – М.: РИО РТА, 2002. – 240 с.

Кочетов Э.Г. Геоэкономический (глобальный) толковый словарь (Элементы механизма российской модели глобального стратегического управления): Сборник стратегических понятий-новелл. В 2-х томах. Том 2. Н–Я, – М.: РИО РТА, 2002. – 256 с.

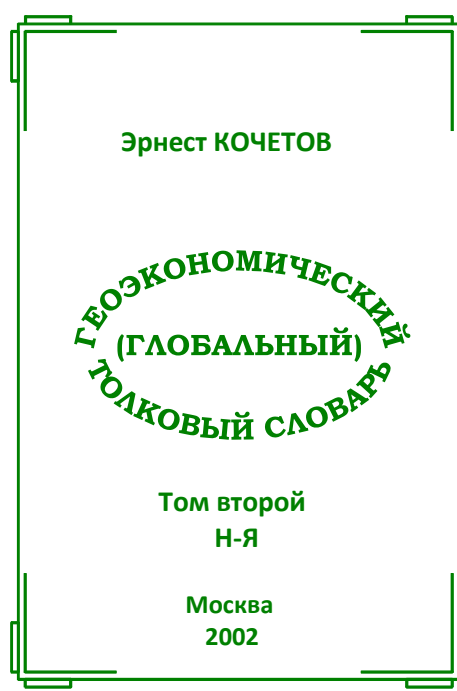

Впервые изданный в мировой и отечественной научной литературе геоэкономический толковый словарь вобрал в себя основные категории,

понятия, терминологические сочетания, составляющие каркас новых формирующихся научных дисциплин – глобалистики, геοэкономики, геοфинансов, бурно развивающихся на рубеже XXI века, а также основ безопасного развития в условиях глобальной трансформации мира. Словарь отражает авторское видение этих процессов. Автор раскрывает теоретический и методологический смысл новых категорий и понятий, а также их прикладные аспекты на качественно новой основе: синтезе общности и разнообразия мира.

Книга обращена к широкому кругу научной общественности, политическим и государственным деятелям, бизнесменам и аналитикам, преподавателям, аспирантам и студентам гуманитарных специальностей.

Кочетов Э.Г. Геοэкономический (глобальный) толковый словарь (Основы высоких геοэкономических технологий современного бизнеса): Сборник стратегических понятий-новелл. Екатеринбург: ОАО ИПП Уральский рабочий, 2006. 504 с. ISBN 5-85383-324-3

Впервые изданный в мировой и отечественной научной литературе геοэкономический толковый словарь вообрал в себя основные категории, понятия, терминологические сочетания, составляющие каркас новых формирующихся научных дисциплин – глобалистики, геοэкономики, геοфинансов, бурно развивающихся на рубеже XXI века, а также основ безопасного развития в условиях глобальной трансформации мира. Словарь отражает авторское видение этих процессов. Автор раскрывает теоретический и методологический смысл новых категорий и понятий, а также их прикладные аспекты на качественно новой основе: синтезе общности и разнообразия мира. По сути дела, читателю предлагается книжная новинка – «книга-технология»

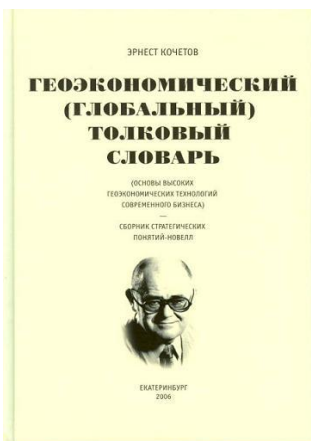

Автор – Эрнест Георгиевич Кочетов, доктор экономических наук, директор Центра стратегических исследований геοэкономики, Президент Региональной общественной организации «Общественная академия наук геοэкономики и глобалистики», Председатель Совета по глобальным проблемам XXI века (геοэкономика и цивилизация).

Книга обращена к широкому кругу научной общественности, политическим и государственным деятелям, бизнесменам и аналитикам, преподавателям, аспирантам и студентам гуманитарных специальностей.

Кочетов Э.Г. ГЕОЭКОНОМИКА. ЭНЦИКЛОПЕДИЯ. – М.: Эдитус, 2016. – 600 с. ISBN 978-5-000-58-378-4

Предлагаемая Энциклопедия является одним из ключевых фундаментальных оснований нового, важнейшего направления исследования современности как методологии, мировоззрения, науки об устойчивом развитии, о безопасности и мире, о Человеке и его семье, о судьбе народов.



Впервые изданная в мировой и отечественной научной литературе Геоэкономическая Энциклопедия вобрала в себя основные авторские понятия, категории, термины и терминологические сочетания, составляющие каркас новых научных дисциплин – глобалистики, геоэкономики, геофинансов, гуманитарной космологии, диалогистики. Автор раскрывает смысл новых категорий и понятий, а также их прикладные аспекты на качественно новой основе: синтезе общности и разнообразия мира.

Книга обращена к широкому кругу научной общественности, политическим и государственным деятелям, бизнесменам и аналитикам, преподавателям, докторантам, аспирантам и студентам гуманитарных специальностей.

Кочетов Э.Г. Геоэкономический атлас мира как логистическая система нового класса (Геологистика: объемная интерпретация глобального мира – поле для построения синкретической модели). Доклад. Материалы постоянно действующего междисциплинарного семинара Клуба

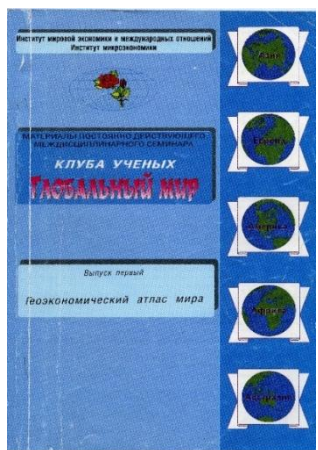

ученых «Глобальный мир». Вып.1(13). – М.: «Издательский дом «НОВЫЙ ВЕК», Институт микроэкономики, 2002. – 88 с.

М.А. Чешков (д.и.н., ИМЭМО): В своем докладе Э.Г. Кочетов показал, что с помощью некоего центрального понятия, в роли которого у него выступает, как мы это понимаем, категория «принятие стратегических решений» (ПСР), можно объединить усилия исследователей, представляющих самые различные дисциплины. В принципе это понятие ... объединяет разные дисциплины, не лишая их собственного предмета (а значит, и бытия) и придавая их видению новую фокусировку. На наш взгляд, автор предполагает особую организационную форму междисциплинарных исследований, которая отлична от комплексных исследований и не претендует на статус дисциплины или производной от нее формы (области, направления). ... Автор ... не только вышел за пределы экономических дисциплин, но и наметил пути для позитивной организации подобного выхода. ... Новая форма междисциплинарной организации позволяет задуматься и о судьбе, и о понятии «парадигма» («парадигма развития», «парадигма цивилизации» и т.д.), утрачивая свою роль теории или метатеории гносеологического порядка.

Кочетов Э.Г. Геоэкономика и стратегия России. Истоки и принципы построения внешнеэкономической доктрины. – М.: Московский общественный научный фонд, 1997. – 142 с.

В работе Кочетова Э.Г. дан контур базовых критериев для формирования новейшей внешнеэкономической доктрины России и стратегического арсенала ее реализации. Широко представлена концепция экономического развития, основанная на геоэкономических подходах формирования интернационализированных воспроизводственных ядер, геоэкономического (в т.ч. национального) геоэкономического атласа мира, высоких геоэкономических технологий, формирования мирового дохода и участия национальной экономики в его распределении, внешнеэкономической контрибуции, геоэкономической памяти, истоков зарождения геоэкономических войн и др. Поставлена проблема перехода национальной экономики на воспроизводственную (геоэкономическую) модель внешнеэкономических связей.



Все эти новации разворачиваются на фоне новой, неэкономической модели цивилизационного развития, центральным звеном которой выступают этноэкономические системы.

Кочетов Э.Г. Российский интеллектуальный подъем: формы, маршруты, этапы (К вопросу о механизме «работы» парадигмальной связки «геоэкономика → глобалистика → гуманитарная космология»). Доклад для научно-методологического семинара «Высокие Гуманитарные Технологии – XXI» (Москва, 13 марта 2007 г.). М.: НАВИГУТ, 2007.



Автор излагает свой обобщающий взгляд на реально проявившую себя тенденцию в развитии российской и мировой интеллектуальной мысли. Поводом к этому послужили фундаментальные работы автора, описывающие различные грани современного мира, наблюдения автора изложенных им концепций в реальных точках возможного их применения.

Свое видение автор изложил в выступлениях на различных мировых форумах, конгрессах, конференциях (Россия, США, Китай, Германия, Финляндия, Греция, Чехия и др.). Симбиоз теории и реалий выводит автора на такие масштабные обобщения, которые ставят под вопрос существующие гносеологические установки для осознания нашего мира и, более того, под научное «подозрение» попадает онтологическая сторона проблемы – мир обнажает свою неизвестную ранее сторону, которая не вписывается ни в одну фундаментальную парадигмальную систему. В целом, речь идет о коренном

пересмотре современного мироздания с выходом на построение мироздания нового Ренессанса.

Геоэкономика и конкурентоспособность России: Научно-концептуальные основы геоэкономической политики России»: Научно-аналитический доклад / М.Ю. Байдаков, Н.Ю. Кони́на, Э.Г. Кочетов, Е.В. Сапир, В.Л. Сельцовский, Н.С. Столярова, Е.Д. Фролова; Под науч. ред. Э.Г. Кочетова; Обществ. акад. наук геоэкономики и глобалистики. М.: Книга и бизнес, 2010. 388 с. ISBN 978-5-212-01126-6

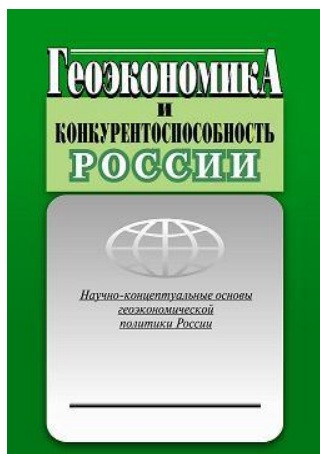

В настоящем докладе авторы впервые в отечественной научно-аналитической литературе предприняли попытку осознания проблемы конкурентоспособности через призму глобальной трансформации мира на основе обобщения имеющегося мирового опыта и отечественной практики. Освещается исходное, стартовое состояние экспортного потенциала России и на базе геоэкономического (воспроизводственного) подхода даются научно обоснованные и стратегически выверенные рекомендации по выходу России на мировой уровень конкурентоспособности. Показано, что успешное оперирование российских хозяйствующих структур на геоэкономическом атласе мира сопряжено с выходом на формирование кластерно-сетевых бизнес-моделей, транснациональных финансово-промышленных группировок стратегического статуса.

Автором идеи доклада, составителем и научным редактором является доктор экономических наук Эрнест Георгиевич Кочетов.

Для представителей научных, деловых и политических кругов и структур, формирующих стратегию развития России, а также для студентов, аспирантов и преподавателей вузов.

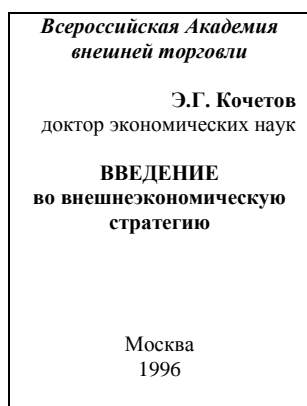

Кочетов Э.Г. Введение во внешнеэкономическую стратегию (истoki и принципы построения национальной внешнеэкономической доктрины и стратегического арсенала ее реализации). – М.: ВАВТ (ротапринт), 1996. 68 с.

Тематическая группировка № 4

В ее состав входят три книги: книга «НАБАТ!» отображает «нерв» современный мировой ситуационной картины, который выступает как предвестник неминуемо надвигающейся трансформации мира, его

качественного преобразования в *координатах гуманитарной космологии* на путях к новому Мирозданию – Мирозданию нового Ренессанса. Две другие книги («ОБЕРЕГАТЕЛИ» и «ТЕМЫ!») проясняют ту высоко интеллектуальную ауру (среду), в который шло зарождение, становление (вызревание) и развитие Парадигмы Мирового Преобразования, а также намечается тематическая пролонгация дальнейшего научного поиска горизонтов открывающегося будущего.

Кочетов Э.Г. НАБАТ! Человек в современном мире: Научная монография / Э.Г. Кочетов; Обществ. акад. наук геоэкономики и глобалистики. – М.: Эдитус, 2015. - 160 с. ISBN 978-5-00058-266-4

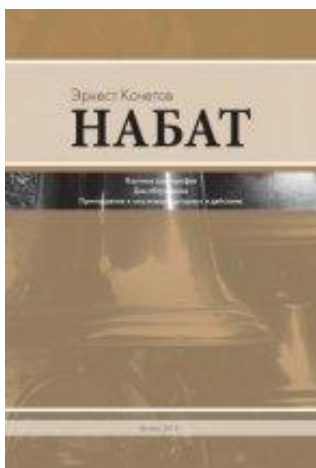

Человек сам, своими руками вогнал себя в «современный мир» – Мир несуразности, насилия и незащищенности, в изнуряющие тиски техногенности и «современного» средневековья. Он позволил воинствующим апологетам от идеологии и мировым ястребам от войны повести себя и планету на плаху. Как вырвать Человека из их цепких рук? Автор делает попытку ответить на этот вопрос с позиции «высоких» методологических орбит глобалистики и геоэкономики. Вызов принят. Пробуждение. НАБАТ! На мировую арену заступают «Новые люди», люди «ренессансного» закала. Даются проблемные блоки и общая картина

оздоровления ситуации.

Книга адресована научной общественности, политическим деятелям, бизнесменам и аналитикам, преподавателям, аспирантам и студентам специальностей всего спектра общественных наук, читателям, заинтересованным в постижении новейшего знания об окружающем нас мире.

Кочетов Э.Г. ОБЕРЕГАТЕЛИ. Интеллектуальная среда, взлелеявшая парадигму мирового преобразования. Научная монография / Обществ. акад. наук геоэкономики и глобалистики. – М.: Эдитус, 2015. 388 с. ISBN 978-5-00058-320-3



Это книга-признание. О тех, кто взлелеял парадигму преобразования мира. Ее суть – качественно новое восприятие мира посредством смены ментальной «оптики» Человека, его мыслительного поля и обустройство мира на принципах космогенеза. Их заботливые руки оберегли первые ростки ее становления, и идея «проросла» в университетах, научных центрах, общественных и государственных структурах. Автор бережно сохраняет мнения читателей-специалистов, их отклики, отзывы, рецензии, как свидетельства

жизненного и творческого пути автора – восхождения к парадигме

преобразования мира через ее звенья: геоэкономику, глобалистику, гуманитарную космологию, диалогистику. Каждое звено этой интеллектуальной цепи воплощено в отдельные книги автора, они впитали в себя принципиально новые онтологические и методологические начала с выходом на праксиологию: центральным «героем» своих идей автор явил Человека, его разум, интеллект, волю к свободе как непреходящие ценности. «Жизнь» Человека, его семьи, среда обитания возведены на высочайший пьедестал – на арену заступили «Новые Люди», Люди, устремленные к новому Мирозданию – Мирозданию «нового Ренессанса».

Книга адресована широкому кругу читателей и специалистов – первопроходцам в новые гуманитарные сферы научного знания об окружающем нас мире.

Кочетов Э.Г. ТЕМЫ! Пролонгация поиска и праксиология мирового преобразования: Научная монография. – М.: Эдитус, 2016. - 430 с. ISBN 978-5-00058-405-7

Эта книга – путеводитель по одной из фундаментальных проблем современности – *Парадигме Мирового Преобразования*. Ситуация уникальная: нарождается новое поколение молодых ученых, чья неукротимая энергия познания окружающего мира дает им счастливый шанс оставить свой яркий,



неизгладимый след. И здесь очень важно осознать один момент: жизнь коротка! Ученый что сапер, ошибается один раз! Ошибается с выбором сферы и темы научного поиска. Засилье в мире политики и идеологии, мелкотравчатость тем, их «замоноличивание» в учебниках, стандартах, предписаниях ведет к потере времени и сил. Найти «свою» стезю, «свою» нишу, «свой» путь! Ориентир и фарватер тому – целый веер новейших наук: геоэкономика, глобалистика, диалогистика, гуманитарная космология и др. Автором предпринята попытка дать тематическую мозаику осознания ценности Человека, его жизнеутверждающих начал, новых горизонтов бытия, их философию, теорию, методологию и праксиологию в едином ключе – космогенезе: мир на пороге кардинального преобразования.

Книга обращена к широкому кругу научной и образовательной общественности, политическим и государственным деятелям, бизнесменам и аналитикам, преподавателям, докторантам, аспирантам и студентам гуманитарных специальностей широкого спектра.

* * *

Фундаментальность научной мысли всегда была отличительной чертой российского научного менталитета. Так, на грани веков заявили о себе новейшие научные направления в гуманитарной сфере: глобалистика,

геоэкономика, гуманитарная космология, диалогистика и др. В мире все более очевидными становятся российские приоритеты и высокое научное реноме: в России сложилась национальная научная школа геоэкономики и глобалистики, она заняла достойное место в ряду мировых национальных школ: США, Италии, Франции и др. Впервые в мировой и отечественной науке заложены теоретические и методологические основания Парадигмы Мирового Преображения в координатах гуманитарной космологии. Российские книги этих научных направлений можно встретить в ведущих зарубежных национальных библиотеках, научных центрах, университетах. *И вот теперь удивительный момент – автор отправляется по мировым городам и весям на встречу со своими книгами.*

Примечание:

Основные книги автора представлены в Интернете:

Автор, Эрнест Георгиевич Кочетов, дает согласие на размещение в сети Интернет полного текста своих книг для свободного и бесплатного скачивания книг целиком или отдельных их фрагментов в некоммерческих (научных и образовательных) целях, с обязательной ссылкой на источник и автора. Автор обладает всеми смежными правами, в том числе на издание на иностранных языках. Права автора защищаются в соответствии с действующим законодательством.

С электронными версиями книг читатели могут познакомиться, заглянув в Интернет:

- ГУМАНИТАРНАЯ КОСМОЛОГИЯ (дорога к новому мирозданию новых людей). Научная монография. М.: Деловая литература, 2006. – 160 с. (*Полный текст книги представлен на Информационно-аналитическом портале Viperson.ru: <www.viperson.ru> 25 мая 2009*); <http://viperson.ru/articles/gumanitarnaya-kosmologiya-doroga-k-novomu-mirozdaniyu-novyh-lyudey-nauchnaya-monografiya>);

- ГЕОЭКОНОМИКА И КОНКУРЕНТОСПОСОБНОСТЬ РОССИИ: Научно-концептуальные основы геоэкономической политики России»: Научно-аналитический доклад / М.Ю. Байдаков, Н.Ю. Кони́на, Э.Г. Кочетов, Е.В. Сапир, В.Л. Сельцовский, Н.С. Столярова, Е.Д. Фролова; Под науч. ред. Э.Г. Кочетова; Обществ. акад. наук геоэкономики и глобалистики. М.: Книга и бизнес, 2010. - 388 с. . (*Полный текст книги представлен на Информационно-аналитическом портале Viperson.ru: <www.viperson.ru> 28 апреля 2010*); <http://viperson.ru/articles/geoekonomika-i-konkurentosposobnost-rossii-nauchno-kontseptualnye-osnovy-geoekonomicheskoy-politiki-rossii-nauchno-analiticheskiiy-doklad>.

- КОСМОЛОГИЗАЦИЯ: новый этап мирового развития в контексте гуманитарной космологии. Научная монография. – М.: Изд. «Международные отношения», 2014. – 912 с. (*Полный текст книги представлен на Информационно-аналитическом портале Viperson.ru: <www.viperson.ru> 30 января 2014*); <http://viperson.ru/articles/kochetov-ego-kniga-kosmologizatsiya-kak-proryv-v-novuyu-sferu-gumanitarnogo-znaniya-polnyy-tekst-knigi-na-portale-virerson-ru>);

- МИРЫ. Прологомены к философии преобразования ЧЕЛОВЕКА и его бытия в МИРАХ гуманитарного космоса. Научная монография. – М.: Международные отношения, 2015. – 560 с. (*Полный текст книги представлен на Информационно-аналитическом портале Viperson.ru: <www.viperson.ru> 09 апреля 2015*); <http://viperson.ru/articles/novaya-kniga-ernesta-kochetova-miry-prolegomeny-k-filosofii-preobrazheniya-cheloveka-i-ego-bytiya-v-mirah-gumanitarnogo-kosmosa-polnyy-tekst-na-portale-viperson-ru>);

- ДИАЛОГ: Диалогистика как наука о судьбах человека и мира в контексте глобальных перемен: Научная монография. М.: Экономика, 2011. – 733 с. (*Полный текст книги представлен на Информационно-аналитическом портале Viperson.ru:*

<www.viperson.ru> 02 августа 2011); <http://viperson.ru/articles/novaya-kniga-ernesta-kochetova-dialog>);

• НАБАТ! Человек в современном мире: Научная монография. – М.: Эдитус, 2015. – 160 с. (Полный текст книги представлен на Информационно-аналитическом портале Viperson.ru: <www.viperson.ru> 08 октября 2015); <http://viperson.ru/articles/kniga-ernesta-kochetova-nabat-chelovek-v-sovremennom-mire-na-portale-www-viperson-ru-polnyy-tekst>).

• ОБЕРЕГАТЕЛИ. Интеллектуальная среда, взлелеявшая парадигму мирового преобразования. Научная монография. – М.: Эдитус, 2015. 388 с. (Полный текст книги представлен на Информационно-аналитическом портале Viperson.ru: <www.viperson.ru> 18 декабря 2015); <http://viperson.ru/articles/kniga-ernesta-kochetova-oberegateli-intellektualnaya-sreda-vzleleyavshaya-paradigmu-mirovogo-preobrazheniya-na-portale-www-viperson-ru-polnyy-tekst>);

• ГЕОЭКОНОМИКА. ЭНЦИКЛОПЕДИЯ. – М.: Эдитус, 2016. – 600 с. (Полный текст книги представлен на Информационно-аналитическом портале Viperson.ru: <www.viperson.ru> 14 июля 2016), <http://viperson.ru/articles/ernest-kochetov-kniga-geoekonomika-entsiklopediya-kak-szhatyy-ottisk-mirovyh-kartin>);

• ТЕМЫ! Пролонгация поиска и праксиология мирового преобразования: Научная монография. – М.: Эдитус, 2016. – 430 с. (Полный текст книги представлен на Информационно-аналитическом портале Viperson.ru: <www.viperson.ru> 29 августа 2016). <http://viperson.ru/articles/kniga-temy-kak-intellektualnyy-brosok-v-sferu-novogo-znaniya-nauchnye-i-obrazovatelnye-prioritety>).

Кроме того, книга "ТЕМЫ" размещена 8 октября 2016 на 3-х сайтах Информационного портала ИНИОН (см. ссылки:

<http://www.rkpr.inion.ru/ras/edit/publication/general.html?id=100045970>

<http://www.rim.inion.ru/ras/view/publication/general.html?id=100036480>

<http://ukros.ru/2016/10/08/>).

Источник: Первая публикация: Информационно-аналитический портал www.viperson.ru 28 сентября 2016 г.



Нарождается новое поколение молодых ученых, чья неукротимая энергия познания окружающего мира даст им счастливый шанс оставить в этом прекрасном мире свой яркий, неизгладимый след

Приложение 6

СОДЕРЖАНИЕ

книги: Кочетов Э.Г. ТЕМЫ! Пролонгация поиска и праксиология мирового преобразования: Научная монография. – М.: Эдитус, 2016. –430 с. (Полный текст книги представлен на Информационно-аналитическом портале Viperson.ru: <www.viperson.ru> 29 августа 2016 <http://viperson.ru/articles/kniga-temy-kak-intellektualnyy-brosok-v-sferu-novogo-znaniya-nauchnye-i-obrazovatelnye-prioritety>)

От автора (7)

К моим Читателям (8)

**Введение. Интеллектуальный бросок в новую фазу бытия:
Парадигма Мирового Преобразования (16)**

Раздел 1. ТЕМЫ:

научная значимость, выбор, источники (20)

1.1. Как важно найти «свою» нишу! (20)

1.2. Осмотр «научного ландшафта» в поисках «своей» темы (21)

1.3. Откуда можно черпать темы: источники (22)

1.3.1. Структурированные формы (каркас-тексты книг) (22)

1.3.2. Глоссарии (словники) (24)

1.3.3. Структурированные тематические блоки (25)

1.4. Симбиоз идеи и практики: общи заход (26)

1.4.1. «Технология» зарождение идеи (26)

1.4.2. Теперь ближе к делу! (27)

1.5. Парадигма мирового преобразования: суть, структура (28)

1.5.1. КРЕДО (29)

1.5.2. ЯДРО (34)

Парадигмальное ядро: структура (34)

Парадигмальное ядро: функциональные аспекты (36)

Резюме (39)

Раздел 2. ЗАСУЧИТЬ РУКОВА!

Пролонгация поиска и праксиология Мирового Преобразования: центральные сюжеты (41)

2.1. Засучить рукава! – впереди непочатый край удивительной работы (42)

2.1.1. «Нарезка» тем: некоторые неотложные предметы исследования в рамках гуманитарной космологии и космогенеза как эскизы к развитию идеи (парадигмы) Мирового Преобразования и ее прикладных аспектов (42)

Космогенез (42)

Некоторые политэкономические темы в рамках парадигмы мирового преобразования (44)

2.1.2. Праксиология в Парадигме Мирового Преобразования: от идеи к практике – первоочередные проблемные тематические блоки (47)

Резюме (49)

Раздел 3. ТЕМАТИЧЕСКИЕ ПОЛЯ

(структурированные формы: «каркас-тексты» Парадигмы Мирового Преобразования) (50)

3.1. Структура тематического поля (50)

3.1.1. ГЕОЭКОНОМИКА: ее место и роль в тематическом раскладе (51)

3.1.2. ГЛОБАЛИСТИКА как тематический источник (57)

3.1.3. ГУМАНИТАРНАЯ КОСМОЛОГИЯ: поисковый тематический ресурс – новая страница (63)

3.1.4. КОСМОЛОГИЗАЦИЯ: важнейший тематический блок Парадигмы Мирового Преобразования (65)

3.1.5. ДИАЛОГ: проблемное поле мировых ситуационных картин (77)

3.1.6. НАБАТ: Человек в современном мире – центральные проблемы бытия (84)

3.1.7. МИРЫ: Пролегомены (общий контур Парадигмы Мирового Преобразования – проблемы, вопросы, загадки) (87)

3.1.8. МИРЫ: горизонты будущего – образы и «лекала» Мирового Преобразования (95)

3.1.9. ОБЕРЕГАТЕЛИ: Интеллектуальная среда, взлелеявшая Парадигму Мирового Преобразования (оценки, мнения, вопросы, предложения Читателей и Специалистов) (106)

Резюме (112)

Раздел 4. ПОНЯТИЙНЫЙ ЗАДЕЛ

(словарный запас Парадигмы Мирового Преобразования как тематический источник) (114)

4.1. Энциклопедический контур Парадигмы Мирового Преобразования: первый опыт структурирования (115)

4.1.1. Базовый блок понятий, категорий, терминов и терминологических оборотов (ракурс геоэкономики и глобалистики) (115)

4.1.2. Дополнительный блок понятий, категорий, терминов, терминологических оборотов (ракурс гуманитарной космологии) (126)

Резюме (130)

Раздел 5. ОБРАЗЫ И ЭВРИСТИКА

(графико-аналитическая форма отображения текстов) (131)

5.1. «Каскадная» форма отображения природы научных и образовательных дисциплин (131)

5.2. Пройдемся по полям Парадигмы Мирового Преображения (147)

5.2.1. Рисунки, Таблицы, Блок-схемы (148)

5.2.2. Генезис: начала и истоки гуманитарной космологии и Мирового Преображения (в афоризмах, эпиграфах и акцентах) (188)

Замах первый: поиск начал зарождения и траекторий развития парадигмальных преобразований (некоторые постулаты) (189)

Замах второй: пролонгация поиска оснований для Мирового Преображения (191)

5.2.3. Начала Мирового Преображения (ключ – гуманитарная космология: эвристическое оформление текста (контекст) (195)

5.2.4. Эпиграфы, афоризмы, акценты (выборка из книг автора) (198)

Книга «Ориентир», 1992 (198)

Книга «Введение во внешнеэкономическую стратегию», 1996 (201)

Книга «Геоэкономика и стратегия России», 1997 (204)

Книга «Геоэкономика», 1999, 2002, 2006, 2010, 2011, 2012, 2015 (206)

Книга «Глобалистика», 2001 (210)

Книга «Глобалистика. Учебник», 2002 (212)

Книга «Геоэкономический атлас мира», 2002 (214)

Книга «Гуманитарная космология», 2006 (217)

Книга «Космологизация», 2014 (219)

Книга «Диалог», 2011 (225)

Книга «МИРЫ. Прологомены...», 2015 (230)

Книга «ОБЕРЕГАТЕЛИ», 2015 (233)

Книга «НАБАТ», 2015 (236)

5.2.5. Эпиграфы и авторские рисунки (238)

Об авторе: лицо и род занятий (238)

Сведения об авторе (сугубо неказенный вариант) (239)

Мой путь – Автобиография (239)

Мои вехи (240)

Автобиография (сугубо неказенная) (241)

Моя супруга – Светлана Радченко (242)

Мои учителя (243)

Мои помощники (244)
Истоки – опорные точки моего бытия и геоэкономических воззрений
(244)
Мир: гуманитарные заставки (245)
Геополитические мировые заносы (248)
В поисках гармонии (250)
МИРЫ: век XXI. Подъем к Парадигме Мирового
Преображения – гуманитарная космология зовет! (253)
Наука: геоэкономика вызвала к жизни геогенезис и целый
веер геонаук не заставил себя ждать! (256)
Геоэкономическая энциклопедия осветила веер геонаук:
процесс запущен – трамплин в сферу гуманитарного
космоса (257)
Мой «тотем» (259)

5.2.6. Беседы (260)

Беседа автора со Сфинксом о смыслах вообще (260)
В гостях у Гераклита (263)
Встреча с Конфуцием (265)
Беседа с «Новым Человеком» (редкая удача - встреча
и диалог с человеком новым, ренессансным о моей книге «Диалог» и
мире, и его при расставании:
«Я вас предупредил!») (266)
Продолжение бесед (вместо резюме) (272)
После беседы. Раздумье автора над словами
«Нового человека» (275)
Резюме (276)

ЗАВЕРШЕНИЕ

Научный дискурс: конструирование нового знания – гуманитарная космология (277)

Наука как приращение нового знания – деформация и выход из нее (277)

Этика нового или работа над ошибками сознания (278)
Ошибки сознания как истоки заблуждения разума,
как мировоззренческое «косоглазие» (279)
Наука как походный инструментарий в сферу незнания (283)
Научный дискурс: проблема зарождения новых сущностей и их
отображения (в поисках нового знания и его новых форм) (285)
Как ошибки сознания прячутся в категориях:
их поиск и развенчание (289)

Категории – носители «ошибки» сознания (290)

1. **ВЛАСТЬ** как вопрос тысячелетнего ранга (или почему эволюция все-таки не затронула «человека», не привела к нему?) (290)
2. **ХАНЖЕСТВО** как ошибка сознания и центральный

«инструментарий» геополитики (293)
Знание ополчилось против «жизни» (296)
«Картины-свидетели» мировой невзгоды (297)
Оглянемся окрест: десять картин-заставок (297)
Кошка знает, чье мясо съела! (303)
Категории, исправляющие ошибки сознания (305)
1. КОМПРОМИСС как интеллектуальная новация (305)
2. СПРАВЕДЛИВОСТЬ в глобальном (геоэкономическом) измерении (305)

Интеллектуальное пространство: выход на новые отрасли инновационного знания (308)
Гуманитарная космология: интеллект в поисках нового знания (309)
Глоссарий (310)

Резюме: гуманитарная космология как прорыв к новому знанию (312)

ЗАКЛЮЧЕНИЕ
Парадигма Мирового Преображения как российский научный и стратегический приоритет (314)

ПОСЛЕСЛОВИЕ–ЭССЕ
Что значит для каждого человека, его семьи, народа, мирового сообщества в целом выход на новые сферы гуманитарного знания (319)

ЭПИЛОГ
Утешение человека-творца (322)

НАУЧНЫЙ И СПРАВОЧНЫЙ АППАРАТ (326)
Основные публикации автора (326)
Сведения об авторе книги (347)
About the author (355)
Brief table of Contents (357)
Summary (358)

ПРИЛОЖЕНИЯ (359)
Приложение 1
Глобалистика. Программа учебного курса (359)
Приложение 2
Общественная академия наук геоэкономики и глобалистики (421)

АННОТАЦИЯ (423)
Annotation (423)

СВЕДЕНИЯ О КНИГАХ ЭРНЕСТА КОЧЕТОВА (424)



Summary

Kochetov E.G. BREXIT: As a symptom of global Transfiguration – the first flashes on the new horizons of world development. Scientific Monograph, – Moscow, 2017

Brexit is just not a fact emphasizing that the UK "breaks out" of the integration group, but rather some evidence that the European integration platform as a whole has "wavered". Brexit here represents the first sign of global, regional and world transformations: new processes, new paradigms enter the international arena driven by "new people" and geo-economic "points of view" on the world order. Brexit, then everywhere: the fate of integration unions - moving into different coordinates.

Annotation

Kochetov E.G. BREXIT: As a symptom of global Transfiguration – the first flashes on the new horizons of world development. Scientific Monograph, – Moscow, 2017

Brexit is just not a fact emphasizing that the UK "breaks out" of the integration group, but rather some evidence that the European integration platform as a whole has "wavered". Brexit here represents the first sign of global, regional and world transformations: new processes, new paradigms enter the international arena driven by "new people" and geo-economic "points of view" on the world order. Brexit, then everywhere: the fate of integration unions - moving into different coordinates.

Аннотация книги

Кочетов Э.Г. BREXIT: Как симптом глобального Преображения – первые всполохи на новых горизонтах мирового развития. Научная монография. – Москва, 2017

Автор поднимает вопрос судьбы мировых интеграционных группировок (союзов, альянсов, ассоциаций) в условиях мировых (глобальных) трансформаций. Особо подчеркивается ущербность и опасность геополитических воззрений и устремлений мировых элит, и, как противовес этому, – выход на приоритетные позиции мирового развития геоэкономических (кластерно-сетевых) моделей. Дается оригинальная интерпретация (догадка, гипотеза) выхода Великобритании из Европейского Союза (Brexit) как симптом геоэкономического переформатирования и Глобального Преображения, как первые ренессансные сполохи на новых горизонтах бытия.

Brexit – это не только факт, сводимый к тому, что Великобритания выламывается из интеграционной группировки, а скорее свидетельство того, что «покачнулась» европейская интеграционная платформа в целом, и Brexit здесь выступает как первый симптом общемировых региональных и мировых преобразований – на мировую арену заступают новые процессы, новые

парадигмы, за ними стоят «Новые люди», геоэкономические «точки зрения» на мировое обустройство. Brexit, далее везде: судьба интеграционных группировок – уход в другие координаты.

Характеристика книги: научное издание, научная монография, объем - 173 страниц, формат А4. Книга подписана в печать 21 декабря 2016 года, интернет-версия – 22 декабря 2016 года.

Структура книги включает в себя: От автора к моим читателям, Введение, 2 раздела, Заключение, Эпилог, Глоссарий, Научный и справочный аппарат, 6 Приложений, Summary, Annotation, Аннотацию книги.

Примечание. Автор, Эрнест Георгиевич Кочетов, дает согласие на размещение в сети Интернет полного текста или отдельных фрагментов книги «BREXIT: Как симптом глобального Преображения – первые всполохи на новых горизонтах мирового развития» для свободного и бесплатного скачивания в некоммерческих (научных и образовательных) целях, с обязательной ссылкой на источник и автора книги «BREXIT». Автор обладает всеми смежными правами, в том числе на издание на иностранных языках. Права автора защищаются в соответствии с действующим законодательством.



Научное издание

Кочетов Эрнест Георгиевич



**BREXIT: Как симптом глобального Преображения –
первые всполохи на новых горизонтах мирового развития**

Научная монография

*Рекомендовано к изданию
Региональной общественной организацией
«Общественная академия наук геоэкономики и глобалистики»*

*Текст, оформление и
рисунки автора*
Книга издается в авторской редакции