

*О сколько нам открытий чудных
готовят просвещенья дух
и опыт, сын ошибок трудных, и
гений, парадоксов друг, и случай,
бог изобретатель...*

А.С. Пушкин

Regional Public Organization
“Public Academy of Geoeconomical and Globalistical Sciences”

Ernest Kochetov

THEMES!

Search prolongation and world transformation
Praxeology

Scientific Monograph

Moscow
2016

*Региональная общественная организация
«Общественная академия наук геоэкономики и глобалистики»*

Эрнест Кочетов

ТЕМЫ!

*Пролонгация поиска и праксиология
мирового преобразования*

Научная монография

Москва
2016

УДК 377
ББК 445
К75

Рекомендовано к изданию
Региональной общественной организацией «Общественная академия наук
геоэкономики и глобалистики»

Рецензенты:

Доктор философских наук, профессор *В.И. Пантин*
Доктор исторических наук, профессор *Ю.П. Бокарев*
Доктор экономических наук, профессор *Е.В. Сапир*

ISBN 978-5-00058-405-7

К75 **Кочетов Э.Г.**

ТЕМЫ! Пролонгация поиска и праксиология мирового преобразования:
Научная монография / Э.Г. Кочетов. – М.: Эдитус, 2016. – 430 с.

Эта книга – путеводитель по одной из фундаментальных проблем современности – *Парадигме Мирового Преобразования*. Ситуация уникальная: нарождается новое поколение молодых ученых, чья неукротимая энергия познания окружающего мира дает им счастливый шанс оставить свой яркий, неизгладимый след. И здесь очень важно осознать один момент: жизнь коротка! Ученый что сапер, ошибается один раз! Ошибается с выбором сферы и темы научного поиска. Засилье в мире политики и идеологии, мелкотравчатость тем, их «замоноличивание» в учебниках, стандартах, предписаниях ведет к потере времени и сил. Найти «свою» стезю, «свою» нишу, «свой» путь! Ориентир и фарватер тому – целый веер новейших наук: геоэкономика, глобалистика, диалогистика, гуманитарная космология и др. Автором предпринята попытка дать тематическую мозаику осознания ценности Человека, его жизнеутверждающих начал, новых горизонтов бытия, их философию, теорию, методологию и праксиологию в едином ключе – космогенезе: мир на пороге кардинального преобразования.

Автор – Эрнест Георгиевич Кочетов, доктор экономических наук, директор Центра стратегических исследований геоэкономики, Президент Общественной академии наук геоэкономики и глобалистики, Председатель Совета по глобальным проблемам XXI века (геоэкономика и цивилизация).

Книга обращена к широкому кругу научной и образовательной общественности, политическим и государственным деятелям, бизнесменам и аналитикам, преподавателям, докторантам, аспирантам и студентам гуманитарных специальностей широкого спектра.

ISBN 978-5-00058-405-7

УДК 377
ББК 445

© Кочетов Э.Г., текст книги, 2016.
© Кочетов Э.Г., Интернет-версия книги, 2016 (с 4 мая)

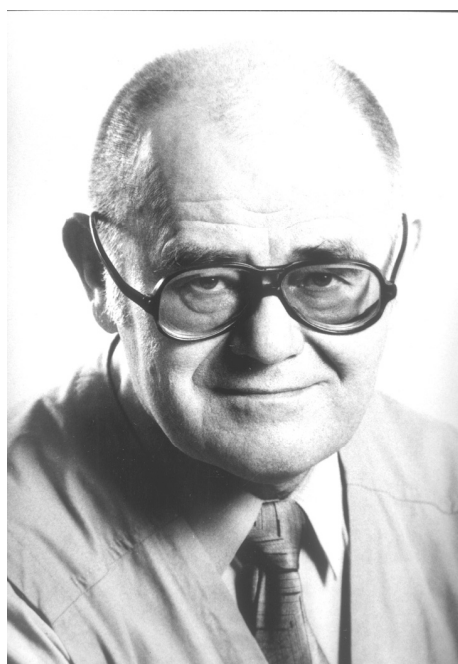

Эрнест Георгиевич Кочетов

Родился в Сибири в 1938 г. Образование – инженерное, экономическое и военное: на Урале – Южно-Уральский государственный университет (ранее – ЧПИ), аэрокосмический факультет; в Москве – Всероссийская академия внешней торговли, факультет внешней торговли и Военная академия Генерального штаба Вооруженных Сил РФ, факультет переподготовки и повышения квалификации. Владеет венгерским и английским языками. Работал на крупнейших машиностроительных предприятиях Урала (Свердловск, Челябинск) и Москвы, а с середины 70-х гг. – в сфере внешнеэкономических связей. Участвовал в подготовке, заключении и реализации крупномасштабных сделок с ведущими зарубежными фирмами, работая и посещая центры делового и научного мира (США, Китай, Германия, Бельгия, Италия, Франция, Швеция, Дания, Испания, Финляндия, Югославия, страны СЭВ и др.).

С конца 80-х гг. работает в крупных государственных структурах, в том числе в Госкомиздате (зам. начальника внешнеэкономического главка), Государственной внешнеэкономической комиссии Совмина, Министерстве экономического развития и торговли: Всероссийском научно-исследовательском институте внешнеэкономических связей и Высшей школе экономики (директор Центра стратегических исследований геоэкономики).

Президент Региональной общественной организации «Общественная академия наук геоэкономики и глобалистики», доктор экономических наук (докторскую диссертацию защитил в Московском государственном университете им. М.В. Ломоносова), действительный член Российской академии естественных наук.

Э.Г. Кочетов известен как основоположник гуманитарной космологии и российской школы геоэкономики и геоэкономического подхода к осознанию глобального мира, ввел в научный оборот ряд новых атрибутов и категорий. Внес значительный вклад в становление глобалистики как новой отрасли знания и формирования новых концептуальных начал выработки стратегических решений. По данным проблемам опубликован ряд фундаментальных монографий, учебников, учебных пособий, словарей, статей, в т.ч. на английском, немецком, итальянском, китайском, азербайджанском, чешском языке.



*Если не Вы, молодые, то кто же
осознает и «откроет» этот
прекрасный и такой таинственный
мир, нас окружающий, и, открыв в
нем неведомое, тем самым сбережет
его!*



Рисунок автора

От автора ¹

Людам пишущим, исследующим, иначе говоря, причисляющим себя к ученому сословию, знакома ситуация, а именно: когда завершается какая-либо значительная работа, то наступает своеобразная пауза. Исследователь (писатель, конструктор, архитектор, строитель и т.д.) по инерции еще долго не может отойти от своего «дителя» (книги, здания, проекта и т.п.). Он мысленно еще там, в плену своих идей, в атмосфере поиска, в обступивших его проблемах и вопросах.

И, тем не менее, наступает период спокойного созерцания проделанной работы, глубокого удовлетворения от осознания того, что дело выпорхнуло из рук творца и, по большому счету, оно ему уже не принадлежит, – оно живет своей самостоятельной, таинственной жизнью.

Единственно, что может сделать в этот период творец, так это, как бы глядя уже со стороны, осматривать совершенное с различных сторон, «углов» и «точек» зрения. И это очень важное для творца занятие в период пока он не удалился на значительное расстояние от дела рук своих, и его не захватила какая-нибудь новая идея. Здесь мысленно творец (автор) с легкостью проходит этот «*постпроектный*» период. И значимость этого периода не менее важна, нежели сам процесс творчества.

К чему я все это рассказываю? Да к тому, что я только что пришел к завершению и оформлению идеи, над которой я бился в течение довольно большого периода времени. И вот, когда последняя точка была поставлена с выходом в свет в 2015 году книги «*МИРЫ. Прологомены к философии преобразования ЧЕЛОВЕКА и его бытия в МИРАХ гуманитарного космоса*», я, пользуясь тем, что еще окончательно не простился с ней, хочу наполнить смыслом и содержанием ее «постпроектный» период.

Я обернулся назад, к пути, пройденному, и невольно ужаснулся – как все-таки я долго бродил по белу свету, растрачивая время и силы, пока не наткнулся на свою стезю, свою «сферу и тему». И как многое пришлось догонять и восполнять, спрессовывая время, чтобы хоть что-нибудь успеть!

И вот пришла мысль. Она сводится к простому – как подвести молодые, еще не затертые жизненными невзгодами умы к поиску «себя»! Своей ниши, своего творческого начала! Время не ждет! Сколько таинственного и неразгаданного в мире! На фоне открытого сфера «незнания» настолько грандиозна, что мы только приблизились к ее кромке. Если не Вы, молодые, то кто же осознает и «откроет» этот прекрасный и такой таинственный мир, нас окружающий, и, открыв в нем неведомое, тем самым сбережет его!

И я набрался смелости дать совет молодым. Нет, не в качестве назидания, а в качестве доброго совета и подсказки, как некий опыт. Ведь нарождается поколение смелых, сильных, самостоятельных. Поколение «Новых людей»! И этой книгой я даю некий путеводитель по одной из фундаментальных проблем – *Парадигме Мирового Преобразования* с надеждой, что молодые аспиранты и докторанты встретят здесь «свою» тему!



¹ © Кочетов Э.Г., 2016

Жизнь коротка! Ученый что сапер, ошибается один раз! Ошибается с выбором темы научного поиска. Найди свою стезю, свою нишу, свой путь! Ориентир и фарватер тому – гуманитарная космология!!

К моим Читателям! ²

Мои дорогие, любезные Читатели!

Уже в течение многих лет я с настойчивостью дятла в своей каждой книге взываю к Вашему вниманию. Да не только я так поступаю, так делают все авторы своих произведений. Ведь они творят для Вас, втайне надеясь, что кто-то хоть одним глазком нарочито или случайно остановит свой взор на авторском «свершении».

Но как много в мире задумок, идей, замыслов, воплощенных в книгах, докладах, эссе и пр. не удосуживаются вниманием публики по многим загадочным причинам, случайностям и превратностям судьбы. Ведь в интеллектуальной среде своя конъюнктура – здесь, на «интеллектуальном фронте» имеет место своеобразное действие закона спроса и предложения. И тот автор, который угадает и вовремя схватит витающую в воздухе потребность момента – великая удача.

Но и отчаивается здесь, как мне представляется, особой нет нужды. Любая книга (идея) живет своей таинственной жизнью. На это способна сама книга, ее природа. Здесь опровергаются устоявшиеся заблуждения, что якобы есть книги, рожденные для "полки", что они на нее попадают и там же тихо гибнут. Отнюдь! Великое дело – попасть на полку, где книга спокойно отлеживается, отдыхая от автора, от его нетерпения и, зачастую, эйфории от надежды на успех. Книга не спешит, она тихо осматривается, она ждет своего часа, она высматривает "своего" читателя: у книг есть и время, и свой характер – они не каждому даются в руки.

По едва уловимым каналам и признакам тексты и контексты книг просачиваются в грандиозное Мироздание смыслов, дополняя, проясняя, развивая, "пропалывая" его в целом, либо его отдельные закоулки, этажи, фасады, каркас и основания. Таким образом любая книга выполняет свою миссию и, выполнив ее, вновь погружается в режим ожидания и спокойного осмотра до новой востребованности, до новых читателей, – «своих» читателей. Как правило, в таких продвинутых ситуациях в жизни книги роль и значение автора исчерпывает себя. Со временем все, что в книге

² © Кочетов Э.Г., 2016

написано, считается само собой разумеющимся, удивительным и смешным, что раньше этого не было, или раньше об этом не догадывались.

Здесь уже вырываются наружу и обретают самостоятельность заложенные в текстах и контекстах книг те или иные мысли, модели, парадигмы, предопределяя масштаб и уровень реального воплощения их в повседневном обиходе.

Особо характерно это для научной среды, и прежде всего, ее гуманитарной составляющей. Здесь ни одна идея долго не залеживается. Этому способствует гигантская мировая научная «инфраструктура»: информационная сеть Интернет, разветвленнейшая сеть национальных, муниципальных, университетских библиотек, международных и национальных книжных выставок, и ярмарок, сеть книжных магазинов и т.д. Постоянно возникает и поддерживается спрос – новыми научными идеями подпитывается огромное число учреждений: государственные и корпоративные организации, научные центры, университеты, деловые и общественные структуры.

Наиболее ярко это коснулось наших дней – жажда нового знания об окружающем нас мире буквально разлита в воздухе. Мировое сообщество ищет ответы на самые острые, предельно актуальные вопросы, вызовы и угрозы.

И фундаментальная наука способна найти эти ответы! Ситуация уникальная: нарождается новое поколение молодых ученых, чья неукротимая энергия познания окружающего мира дает счастливый шанс оставить в этом прекрасном мире свой яркий, неизгладимый след.

В данной книге предпринята попытка показать читателям тематическую мозаику осознания новых горизонтов бытия, их философию, теорию, методологию и праксиологию в едином ключе – *космогенезе*.

И здесь очень важно осознать один момент: жизнь коротка! Ученый что сапер, ошибается один раз! Ошибается с выбором сферы и темы научного поиска. Найти «свою» стезю, «свою» нишу, «свой» путь! Найти свою «тему» – тему для своих книг, статей, диссертаций! Тему, которая может стать делом всей жизни! Ориентир и фарватер тому – *гуманитарная космология как новейшая отрасль философского и научного знания!*

Искренне Ваш

Эрнест Кочетов
Москва, февраль 2016 года



КРАТКОЕ СОДЕРЖАНИЕ

От автора (7)

К моим Читателям (8)

Введение. Интеллектуальный бросок в новую фазу бытия:

Парадигма Мирового Преображения (16)

Раздел 1. ТЕМЫ:

научная значимость, выбор, источники (20)

Раздел 2. ЗАСУЧИТЬ РУКОВА!

Пролонгация поиска и праксиология Мирового

Преображения: центральные сюжеты (41)

Раздел 3. ТЕМАТИЧЕСКИЕ ПОЛЯ

(структурированные формы: «каркас-тексты» Парадигмы

Мирового Преображения) (50)

Раздел 4. ПОНЯТИЙНЫЙ ЗАДЕЛ

(словарный запас Парадигмы Мирового Преображения

как тематический источник) (114)

Раздел 5. ОБРАЗЫ И ЭВРИСТИКА

(графико-аналитическая форма отображения текстов) (131)

Завершение

Научный дискурс: конструирование нового знания – гуманитарная космология (277)

Заключение

Парадигма Мирового Преображения как российский

научный и стратегический приоритет (314)

Послесловие – эссе

Что значит для каждого человека, его семьи, народа, мирового сообщества в целом выход на новые сферы гуманитарного знания (319)

Эпилог

Утешение человека-творца (322)

Научный и справочный аппарат(326)

Основные публикации автора (326)

Сведения об авторе книги (347)

About the author (355)

Brief table of Contents (357)

Summary (358)

Приложения (359)

Приложение 1

Глобалистика. Программа учебного курса (359)

Приложение 2

Общественная академия наук геоэкономики и глобалистики (421)

Аннотация (423)

Annotation (423)

Сведения о книгах Эрнеста Кочетова (424)



*Нарождается новое поколение
молодых ученых, чья
неукротимая энергия познания
окружающего мира даст им
счастливый шанс оставить в
этом прекрасном мире свой
яркий, неизгладимый след*

СОДЕРЖАНИЕ

От автора (7)

К моим Читателям (8)

Введение. Интеллектуальный бросок в новую фазу бытия:
Парадигма Мирового Преобразования (16)

Раздел 1. ТЕМЫ:

научная значимость, выбор, источники (20)

1.1. Как важно найти «свою» нишу! (20)

**1.2. Осмотр «научного ландшафта» в поисках «своей» темы
(21)**

1.3. Откуда можно черпать темы: источники (22)

1.3.1. Структурированные формы (каркас-тексты книг) (22)

1.3.2. Глоссарии (словники) (24)

1.3.3. Структурированные тематические блоки (25)

1.4. Симбиоз идеи и практики: общи заход (26)

1.4.1. «Технология» зарождение идеи (26)

1.4.2. Теперь ближе к делу! (27)

1.5. Парадигма мирового преобразования: суть, структура (28)

1.5.1. КРЕДО (29)

1.5.2. ЯДРО (34)

Парадигмальное ядро: структура (34)

Парадигмальное ядро: функциональные аспекты (36)

Резюме (39)

Раздел 2. ЗАСУЧИТЬ РУКОВА!

Пролонгация поиска и праксиология Мирового
Преобразования: центральные сюжеты (41)

**2.1. Засучить рукава! – впереди непочатый край
удивительной работы (42)**

2.1.1. «Нарезка» тем: некоторые неотложные предметы
исследования в рамках гуманитарной космологии и
космогенеза как эскизы к развитию идеи (парадигмы)

Мирового Преобразования и ее прикладных аспектов (42)

Космогенез (42)

*Некоторые политэкономические темы в рамках
парадигмы мирового преобразования (44)*

2.1.2. Праксиология в Парадигме Мирового Преображения: от идеи к практике – первоочередные проблемные тематические блоки (47)

Резюме (49)

Раздел 3. ТЕМАТИЧЕСКИЕ ПОЛЯ

(структурированные формы: «каркас-тексты» Парадигмы Мирового Преображения) (50)

3.1. Структура тематического поля (50)

3.1.1. ГЕОЭКОНОМИКА: ее место и роль в тематическом раскладе (51)

3.1.2. ГЛОБАЛИСТИКА как тематический источник (57)

3.1.3. ГУМАНИТАРНАЯ КОСМОЛОГИЯ: поисковый тематический ресурс – новая страница (63)

3.1.4. КОСМОЛОГИЗАЦИЯ: важнейший тематический блок Парадигмы Мирового Преображения (65)

3.1.5. ДИАЛОГ: проблемное поле мировых ситуационных картин (77)

3.1.6. НАБАТ: Человек в современном мире – центральные проблемы бытия (84)

3.1.7. МИРЫ: Прологомены (общий контур Парадигмы Мирового Преображения – проблемы, вопросы, загадки) (87)

3.1.8. МИРЫ: горизонты будущего – образы и «лекала» Мирового Преображения (95)

3.1.9. ОБЕРЕГАТЕЛИ: Интеллектуальная среда, взлелеявшая Парадигму Мирового Преображения (оценки, мнения, вопросы, предложения Читателей и Специалистов) (106)

Резюме (112)

Раздел 4. ПОНЯТИЙНЫЙ ЗАДЕЛ

(словарный запас Парадигмы Мирового Преображения как тематический источник) (114)

4.1. Энциклопедический контур Парадигмы Мирового Преображения: первый опыт структурирования (115)

4.1.1. Базовый блок понятий, категорий, терминов и терминологических оборотов (ракурс геоэкономики и глобалистики) (115)

4.1.2. Дополнительный блок понятий, категорий, терминов, терминологических оборотов (ракурс гуманитарной космологии) (126)

Резюме (130)

Раздел 5. ОБРАЗЫ И ЭВРИСТИКА

(графико-аналитическая форма отображения текстов) (131)

5.1. «Каскадная» форма отображения природы научных и образовательных дисциплин (131)

5.2. Пройдемся по полям Парадигмы Мирового Преображения (147)

5.2.1. Рисунки, Таблицы, Блок-схемы (148)

5.2.2. Генезис: начала и истоки гуманитарной космологии и Мирового Преображения (в афоризмах, эпиграфах и акцентах) (188)

Замах первый: поиск начал зарождения и траекторий развития парадигмальных преобразований (некоторые постулаты) (189)

Замах второй: пролонгация поиска оснований для Мирового Преображения (191)

5.2.3. Начала Мирового Преображения (ключ – гуманитарная космология: эвристическое оформление текста (контекст) (195)

5.2.4. Эпиграфы, афоризмы, акценты (выборка из книг автора) (198)

Книга «Ориентиры», 1992 (198)

Книга «Введение во внешнеэкономическую стратегию», 1996 (201)

Книга «Геоэкономика и стратегия России», 1997 (204)

Книга «Геоэкономика», 1999, 2002, 2006, 2010, 2011, 2012, 2015 (206)

Книга «Глобалистика», 2001 (210)

Книга «Глобалистика. Учебник», 2002 (212)

Книга «Геоэкономический атлас мира», 2002 (214)

Книга «Гуманитарная космология», 2006 (217)

Книга «Космологизация», 2014 (219)

Книга «Диалог», 2011 (225)

Книга «МИРЫ. Прологомены...», 2015 (230)

Книга «ОБЕРЕГАТЕЛИ», 2015 (233)

Книга «НАБАТ», 2015 (236)

5.2.5. Эпиграфы и авторские рисунки (238)

Об авторе: лицо и род занятий (238)

Сведения об авторе (сугубо неказенный вариант) (239)

Мой путь – Автобиография (239)

Мои вехи (240)

Автобиография (сугубо неказенная) (241)

Моя супруга – Светлана Радченко (242)

Мои учителя (243)

Мои помощники (244)

Истоки – опорные точки моего бытия и геоэкономических воззрений (244)

Мир: гуманитарные заставки (245)

Геополитические мировые заносы (248)

В поисках гармонии (250)

МИРЫ: век XXI. Подъем к Парадигме Мирового

Преображения – гуманитарная космология зовет! (253)

Наука: геоэкономика вызвала к жизни геогенезис и целый веер геонаук не заставил себя ждать! (256)

Геоэкономическая энциклопедия осветила веер геонаук: процесс запущен – трамплин в сферу гуманитарного космоса (257)

Мой «тотем» (259)

5.2.6. Беседы (260)

Беседа автора со Сфинксом о смыслах вообще (260)

В гостях у Гераклита (263)

Встреча с Конфуцием (265)

Беседа с «Новым Человеком» (редкая удача - встреча и диалог с человеком новым, ренессансным о моей книге «Диалог» и мире, и его при расставании: «Я вас предупредил!») (266)

Продолжение бесед (вместо резюме) (272)

После беседы. Раздумье автора над словами «Нового человека» (275)

Резюме (276)

ЗАВЕРШЕНИЕ

Научный дискурс: конструирование нового знания – гуманитарная космология (277)

Наука как приращение нового знания – деформация и выход из нее (277)

Этика нового или работа над ошибками сознания (278)

Ошибки сознания как истоки заблуждения разума, как мировоззренческое «косоглазие» (279)

Наука как походный инструментарий в сферу незнания (283)

Научный дискурс: проблема зарождения новых сущностей и их отображения (в поисках нового знания и его новых форм) (285)

Как ошибки сознания прячутся в категориях: их поиск и развенчание (289)

Категории – носители «ошибки» сознания (290)

1. ВЛАСТЬ как вопрос тысячелетнего ранга (или почему эволюция все-таки не затронула «человека», не привела к нему?) (290)

2. ХАНЖЕСТВО как ошибка сознания и центральный «инструментарий» геополитики (293)

Знание ополчилось против «жизни» (296)
«Картины-свидетели» мировой невзгоды (297)
Оглянемся окрест: десять картин-заставок (297)
Кошка знает, чье мясо съела! (303)
Категории, исправляющие ошибки сознания (305)
1. КОМПРОМИСС как интеллектуальная новация (305)
2. СПРАВЕДЛИВОСТЬ в глобальном (геоэкономическом) измерении (305)

Интеллектуальное пространство: выход на новые отрасли инновационного знания (308)
Гуманитарная космология: интеллект в поисках нового знания (309)
Глоссарий (310)

Резюме: гуманитарная космология как прорыв к новому знанию (312)

ЗАКЛЮЧЕНИЕ
Парадигма Мирового Преображения как российский научный и стратегический приоритет (314)

ПОСЛЕСЛОВИЕ – ЭССЕ
Что значит для каждого человека, его семьи, народа, мирового сообщества в целом выход на новые сферы гуманитарного знания (319)

ЭПИЛОГ
Утешение человека-творца (322)

НАУЧНЫЙ И СПРАВОЧНЫЙ АППАРАТ (326)
Основные публикации автора (326)
Сведения об авторе книги (347)
About the author (355)
Brief table of Contents (357)
Summary (358)

ПРИЛОЖЕНИЯ (359)
Приложение 1
Глобалистика. Программа учебного курса (359)
Приложение 2
Общественная академия наук геоэкономики и глобалистики (421)

АННОТАЦИЯ (423)
Annotation (423)

СВЕДЕНИЯ О КНИГАХ ЭРНЕСТА КОЧЕТОВА (424)



Россия! Парадигма мирового преобразования – реальная модель стратегии развития: в ней базовые начала социально-экономического бытия: разворот к Человеку и его семье, к творческой Личности, к жизнеутверждающим основаниям через геоэкономику и новую фазу мирового развития – космологизацию в координатах гуманитарной космологии

Введение

Интеллектуальный бросок в новую фазу бытия: Парадигма Мирового Преобразования

На планете Земля волна за волной идет смена поколений. И каждое новое поколение свидетельствует о непреходящих ценностях жизнеутверждающих начал. Они как эстафета передаются от эпохи к эпохе, от века к веку, составляя основу нашего бытия. Во многом эта миссия возложена на одну из общественных страт – философов и ученых, которые прокладывают дорогу в будущее, создают и развивают мировую разветвленную систему (структуру) научных и образовательных центров.

Жизнестойкость этого неувядаемого процесса определяется тем, что вновь и вновь воспроизводится «жажда знания» об окружающим нас мире. И здесь каждое поколение вносит свою лепту³.

Приращение знания идет в различных сферах и направлениях деятельности человека. В каждой сфере имеются свои специфические особенности, свои проблемы и задачи. И какую бы сферу мы бы не выбрали, все они самодостаточны, важны и прекрасны как грани единого кристалла, которому наука дает изумительную огранку. А сам кристалл – это Человек, его жизнеутверждающие начала, его дела, высокий интеллект, интеллект творца и созидателя.

Все это впитала предложенная автором идея выхода на новые уровни миропонимания и мирового развития. И родилась она именно в России, где созрели условия для ***интеллектуального броска в новую фазу бытия***, фазу процветания и гармонии. Речь идет о ключевых

³ Попытки осознания человеком окружающего мира с выходом далеко за земные рамки бытия своими корнями уходят в исторические глубины. Об этом повествуют дошедшие до нас антропокосмологические мысли древнегреческой, античной, древнекитайской и древнеиндийской философии. См., например, *Уколова В.И.* «Последний римлянин» Бозций. М: ЛКИ, 2011; *Еремеев В.Е.* Чертеж антропокосмоса. М., 1993, и др.

фундаментальных основаниях нового, важнейшего направления исследования современности как методологии, мировоззрения, науки об устойчивом развитии, о безопасности и мире, о Человеке и его семье, о судьбе народов.

И вот во всей гамме заложенных в этой идее научных сторон, сфер, направлений и оттенков я особо выделяю проблему самого высокого ранга. А именно: *как устроена Мировая система и каковы ее отношения с Мировым сообществом, и что значит в этой дуальной связки Человек, его роль, ну и непременно, Природа как среда, в которую помещены эти «персонажи»*. С этих позиций в данной книге я освещаю **идею мирового преобразования**, а также ряд других частных проблемных вопросов, связанных с этой грандиозной темой и намечаю ряд актуальных задач, стоящих перед исследователями, а именно:

- своевременно осознать неминуемо надвигающиеся мировые трансформации как залога формирования национальной, региональной и глобальной стратегии развития;
- воспринять Парадигму Мирового Преобразования, ее природу, принципы и базовые начала;
- открыть для себя новые тематические страницы научного исследования.

И здесь же центральная мысль: **взять на вооружение Парадигму Мирового Преобразования как российский научный и стратегический приоритет**. В этом состоит сверхзадача идеи мирового преобразования и с этих позиций выстраивается канва книги. Здесь несколько акцентов:

Первое. Выше сформулированная проблема имеет свою реальную научную постановочную «закольцовку» с весьма ощутимой инновационной составляющей, устремленной в будущее. Речь идет о *Парадигме Мирового Преобразования (ПМП)*, ее истоках, кредо, ядре и оберегателях.

Для России разработанная парадигма может явиться реальной моделью стратегии долговременного развития. В ней присутствуют основные доктринальные блоки социально-экономического бытия: разворот к Человеку и его семье, к творческой личности, к жизнеутверждающим началам; дана мощная экономическая составляющая – геоэкономика; прописано вступление в новую фазу развития – космологизацию. Речь идет о безопасном будущем на основе самоосознания народа и его элиты на сотрудничество, взаимодействие с окружающим миром, процветание на базе консолидации мировых и национальных ресурсов.

Второе. При найденном контуре и чеканных формулировках сути Парадигмы Мирового Преобразования стоит задача пролонгации исследования и формирования наиболее важных направлений ее развития.

Третье. В этой связи стоит проблема описания «тематического поля» ПМП, выделение и пояснение наиболее значимых его сторон путем «расшифровки» и «препарирования» парадигмы.

Четвертое. Результат «препарирования» дает нам массу фундаментальных и прикладных тем.

Пятое. Для молодых начинающих ученых это особенно важно и актуально, ибо помимо свежего, смелого и нетрадиционного взгляда на ту или иную грань Проблемы Мирового Преображения, имеется возможность ознакомиться с конкретными источниками, как отправными базовыми точками начала исследования. Иными словами, речь идет о начальном научном импульсе, энергия которого будет сопровождать молодого ученого на путях познания окружающего нас мира. А далее ученый прокладывает сугубо свой авторский творчески путь.

Исходя из выше отмеченных задач, выстраивается структура книги «ТЕМЫ»⁴. Она состоит из «въезда» в суть книги, *пяти разделов и заключительных аккордов.*

Во «въезде» в книгу, в разделах «*От автора*», «*К моим Читателям*» и «*Введении*» дается обоснование значимости выбора для научного исследования актуальной темы, отражающей вехи времени, новационные прорывы в гуманитарном знании.

В *Разделе 1* речь идет о начальном этапе поиска своей темы, а именно осмотре «научного ландшафта». Анализируются истоки, откуда можно черпать темы («каркас-тексты книг», глоссарии, структурированные систематические блоки). Особый акцент сделан на графико-аналитическом способе (форме) отображения научных идей. Показана технология зарождения идеи Парадигмы Мирового Преображения, раскрыта ее суть и структура (кредо и смысловое ядро).

В *Разделе 2* даются некоторые соображения о симбиозе идеи и практики, неотложные предметы исследования в рамках гуманитарной космологии и космогенеза. Приводятся эскизы к раскрытию актуальных

⁴ Что касается названия книги. Первоначально в задумке автора она значилась под именем «*Эскизы к развитию идеи “ПМП”*», и ее замысел сводился к пролонгации научного поиска в рамках разработанной автором Парадигмы Мирового Преображения. Затем пришла мысль показать заложенную в тексте и контексте парадигмы тематическую мозаику (с расшифровкой ее структуры) как источника научных тем и направлений научного исследования для кандидатских и докторских диссертации. Этот вариант названия книги был представлен в интернете (см. Viperson.ru 07 февраля 2016). Окончательное название пришло позднее, оно соединило два варианта («эскизы» и «темы») и теперь звучит так: «*ТЕМЫ! Пролонгация поиска, и праксиология мирового преобразования*» (см.: «*Анонс книги Эрнеста Кочетова «ТЕМЫ»*», viperson.ru 02 марта 2016).

тем, называется ряд ключевых теоретических и методологических проблем.

В *разделе 3* пойдет речь о проблемах совмещения научной стези с ключевыми (прорывными) направлениями в гуманитарной сфере (геоэкономикой, глобалистикой, гуманитарной космологией). Рассматривается тематическое проблемное поле этих научных дисциплин, приводятся их структурированные формы – «каркас-тексты» соответствующих научных монографий.

Раздел 4 посвящён понятийному (словарному) запасу Парадигмы Мирового Преображения как тематическому источнику нового знания. Приводятся терминологические блоки новейших научных дисциплин: геоэкономики, геофинансов, глобалистики, гуманитарной космологии, диалогистики и др.

Раздел 5 знакомит читателей с конкретными элементами графико-аналитических форм отображения текстов Парадигмы Мирового Преображения (таблицы, блок-схемы, рисунки), а также начала, постулаты и принципы построения Парадигмы Мирового Преображения.

Заключительный аккорд книги состоит из *Завершения, Заключения, Послесловия-эссе и Эпилога*.

В *Завершении* дается критический взгляд на сложившуюся мировую ситуацию и состояние современной фундаментальной и прикладной науки; ставится проблема конструирования нового знания и выстраивания на этой основе программ действия – *Парадигмы Мирового Преображения*. Центральное ядро нового знания – *гуманитарная космология!*

В *Заключении* подводятся итог размышлений о важности пролонгации научного поиска в рамках Парадигмы Мирового Преображения, формировании тематического ландшафта с позиций гуманитарной космологии и космогенеза: обоснована конструктивная авторская позиция, показана логика научного поиска, его целевая направленность и иницилирующее ядро в лице гуманитарной космологии. Особо подчеркиваются российские научные и стратегические приоритеты в этой сфере.

В *Послесловии-эссе* автор дает ответ на вопрос: что значит для каждого человека, его семьи, мирового сообщества в целом выход на новые сферы гуманитарного знания?

Эпилог посвящается самочувствию человека-творца, его оценкам своей деятельности и тем прекрасным моментам, которые несут радость и утешение.

Книга снабжена *Научным и справочным аппаратом*, включающем *Основные публикации автора, Сведения об авторе книги, About the author, Contents, Summary; Приложений: Приложение 1. Глобалистика. Программа учебного курса; Приложение 2. Сведения об «Общественной академии наук геоэкономики и глобалистики, Аннотацию, Annotation, Сведения о книгах Эрнеста Кочетова.*



В море мировых проблем, вопросов, загадок таится и одна «Ваша тема»! Великая удача встретиться с ней, и Ваша жизнь наполнится смыслом!

Раздел 1. ТЕМЫ: научная значимость, выбор, источники

В данном разделе предпринята попытка в самом близком, эскизном приближении дать *тематическую мозаику* осознания новых горизонтов бытия, их философию, теорию, методологию и праксиологию в едином ключе – *космогенезе*.

1.1. Как важно найти «свою» нишу!

Так всегда было в мире: чем сильнее заволакивается небосклон бытия проблемами, угрозами и вызовами, тем ярче и отраднее проблески и вспышки чистого ясного неба, дающего лучи света, а с ними и новый жизнеутверждающий настрой, новые надежды и траектории движения.

Такова мировая ситуация в наши дни. На фоне бесконечно удручающих вестей с различных окружающих человека фронтов – социального, идеологического, экономического, политического и т.д. неудержимо поднимается во весь рост оптимистический настрой, возвращающий ситуацию к радости бытия, к непреодолимым его жизнеутверждающим началам – на мировую арену заступают Новые идеи, Новые люди, Новые перспективы.

Оптимизм может изливаться с разных сторон и сосудов. Среди них – наука. Ситуация уникальная! Нарождается новое поколение молодых ученых, чья неукротимая энергия познания окружающего мира дает счастливый шанс оставить в этом прекрасном мире свой яркий, неизгладимый след. И здесь очень важно осознать один момент: жизнь коротка! Ученый что сапер, ошибается один раз! Ошибается с выбором темы научного поиска. Найти «свою» стезю, «свою» нишу, «свой» путь!

Но как безошибочно выбрать тему для исследования, тему яркую, актуальную, которая во многом определит жизненный путь начинающего молодого ученого? Здесь ведь развилки, дорог и тропинок множество. Но среди них есть наиболее объемная, масштабная, сверкающая многими яркими гранями тема, увязанная с осознанием, постижением и отображением окружающего нас мира. Начала научной «дороги» в этом направлении уже положено и озвучено **Парадигмой Мирового**

Преобразования, ее научным понятийным каркасом и основными постановками теоретического и методологического плана. Эта парадигма открывает дорогу к новому Мирозданию – Мирозданию нового Ренессанса. Ориентир и фарватер здесь – *гуманитарная космология!*⁵

Своих ярких исследователей ждет и прикладная (прагматическая) сторона идеи мирового преобразования мира. Речь идет о праксиологии, которая, безусловно, привлечет к себе молодых талантливых ученых, отмеченных печатью особого таланта прирожденных экспериментаторов, людей способных находить практические формы реализации и применения новых идей, изложенных, казалось бы, самым абстрактным языком.

1.2. Осмотр «научного ландшафта» в поисках «своей» темы

Любой человек с научной искоркой исследователя начинает свой путь с ориентирования в научном пространстве. Он осматривает освоенный до него научный ландшафт, проходит шаг за шагом эти удивительные красочные и захватывающие научные «дебри» (в хорошем смысле слова!). И здесь он непременно встретит «свою тему», которая как молния вдруг осенит его. Она будет максимально соответствовать его характеру, темпераменту, ментальности. И это будет настолько неожиданно, ново и необычно для молодого энтузиаста, что он будет способен мгновенно сродниться с ней, почувствовать в ней свое, близкое. Его тема, может выглядывать из, казалось бы, проходного абзаца, сноски, заголовка, параграфа или раздела какой-либо книги, статьи, интервью или просто беседы о прочитанном с «бывалым» человеком и не обязательно ученым или философом и т.д.

Процесс нахождения темы для исследования (для кандидатской, для докторской диссертации и т.д. вплоть до высокого академического уровня) един и для теоретико-методологической сферы, и для исследования в области прикладной науки.

Те, кто посветит свою научную жизнь сфере осознания окружающего нас мира, и в поисках своей темы обратится к *Парадигме Мирового Преобразования*, должны ознакомиться с текстами и контекстами первых заделов в этой сфере, в сфере геоэкономики, глобалистики, диалогистики, гуманитарной космологии и космогенеза. Они изложены в серии книг, докладов, статей и выступлений специалистов, обратившихся к этой проблематике.

В концентрированном виде ядро этих ученых, своего рода «оберегателей» первых ростков становления парадигмы мирового

⁵ Ниже (см. *разд. 1.5*) я напому читателям суть Парадигмы Мирового Преобразования. Там же указаны источники, где можно ознакомиться с Парадигмой в ее развернутой форме.

преображения, представлено автором в книге *«ОБЕРЕГАТЕЛИ. Интеллектуальная среда, взлелеявшая парадигму мирового преобразования»*⁶.

Далее (в разд. 5) я в самом кратком виде показываю теоретическую и методологическую канву парадигмы мирового преобразования, а также сопутствующие ее возникновению научные материалы в качестве ориентиров для поиска молодыми учеными своей возможной *научной судьбы – темы исследования*. Это как раз начала того ландшафта, где таятся многочисленные темы для исследования молодыми энтузиастами и первопроходцами в сферы нового, неведомого знания.

1.3. Откуда можно черпать темы: источники

Источников зарождения идей, как и источников их развития может быть множество. Но я останавливаю свое внимание на главенствующих из них. Мне представляется, что такими источниками могут служить концентрированные формы (носители) нового знания:

- *структурные формы научных монографии, отчетов, докладов, статей, эссе;*
- *гlossарии (словники);*
- *структурированные тематические блоки;*
- *научный дискурс по проблемам нового знания.*

Теперь развернем более подробно суть этих особо выделяемых источников с прояснением логики тематического поиска на их базе в целях пролонгации философского и научного поиска и праксиологии. Иными словами, речь идет об «обнажении» сути и смысла фундаментальных и теоретико-методологических оснований идеи мирового преобразования в целях наращивания (пролонгации) ее исследования и проекции на реальную почву.

1.3.1. Структурированные формы (каркас-тексты книг)⁷

Есть устойчивое мнение, что книга является источником знания в той или иной области. И это неопровержимая истина. Но дополнительно к этому верно и то, что любая книга есть тематическая кладезь для начинающих ученых в соответствующих сферах – в ней масса тем, которые на любознательного читателя могут производить сильнейшее

⁶ См.: Кочетов Э.Г. ОБЕРЕГАТЕЛИ. Интеллектуальная среда, взлелеявшая парадигму мирового преобразования. Научная монография / Э.Г. Кочетов; Обществ. акад. наук геоэкономики и глобалистики. – М.: Эдитус, 2016. – 388 с.

⁷ Под «структурными формами» будем понимать *Оглавления, Содержания, Завершения, Заключение, Послесловия, Эпилоги, Выводы, Резюме, Аннотации*, и т.д. т.е. все те элементы публикаций, которые «наводят на резкость» авторский текст, ярко выделяя главную мысль автора.

впечатление. Это, если брать книгу в целом. Наряду с этим, огромную тематическую нагрузку несет в себе структура книги, которая по форме излагается как ее «Содержание» («Оглавление»). Элемент под названием «Содержание» есть «каркас» книги, и он уже сам по себе говорит читателю о многом: каждый заголовок, подзаголовок, параграф и пр. уже таит в себе в зародыше, в концентрированном виде, ту или иную проблемную тему. Сами по себе каркасы книг («содержания») имеют ту особенность, что любой читатель, глядя на содержание, может интерпретировать всю книгу по-своему. В этом случае мы имеем дело с различными *каркас-текстами*. И вот они-то и выступают важнейшими тематическими источниками. Несколько разовьем эту мысль⁸.

В нашем обиходе, да и в научной среде тоже, все более настойчиво звучат сетования на отсутствие времени и сил для чтения «серьезных» книг. Особо в этом плане имеются в виду крупномасштабные научные монографии, суть которых схватить с ходу в условиях бешеного темпа современного бытия не только затруднительно, но и требует больших затрат мыслительной энергии. Встает проблема сжатия, аккумуляции, концентрирования смысловых блоков книг, осознание их центрального смыслового ядра и контекстов. И вот здесь-то, как мне представляется, возможен выход из такой ситуации. А именно – вычленение различных структурных форм книги и придание им публичного статуса.

Вместе с этим не заставляет себя ждать удивительная история, – как привлечь читателя к будущей книге, к ее осмыслению, ощущению затаенного в ней глубинного смысла. Эти смыслы таятся в контекстах различного уровня и те книги, которые наталкивают читателя на эти контексты, живут довольно долго, как бы ни менялась бытийная ситуация человека и его аура, вызывая все новые и новые грани мироощущения.

В этих целях, как мне представляется, следует посмотреть несколько иными глазами на технологию написания и издания книг. Речь идет об их новых формах, о поэтапном структурировании книги. Это не что иное, как, *осознание тематической роли понятия «каркас-текста»*. Здесь следует оттенить один момент – познавательную роль подробного *структурирования* (содержания) книг. Его значимость далеко выходит за рамки технической стороны дела, оно несет свою особую нагрузку. Подробная структура показывает, как может быть «схвачена» проблема через ее структурирование, выстраивание своеобразного каркаса, ибо его

⁸ В более развернутом виде этот сюжет изложен автором в книге «МИРЫ» (см.: Кочетов Э.Г. МИРЫ: Прологомены к философии преобразования ЧЕЛОВЕКА и его бытия в МИРАХ гуманитарного космоса. Научная монография / Э.Г. Кочетов; Обществ. акад. наук геоэкономики и глобалистики. – Москва: Изд. «Международные отношения», 2015, С. 43-69).

логика и узловые акценты (разделы, главы, параграфы) уже позволяют в максимально сжатой, концентрированной форме «представить» ту или иную идею. В нашем случае – это новые феномены:

- развертывание многогранной широкой панорамы когнитивной сферы человека в условиях космологического осознания мира;
- прорыв замкнутой оболочки бытия и формирование нового мыслительного поля;
- поиск новых смыслов и новых МИРОВ в интеллектуальных далях гуманитарной космологии.

Дальнейшая «расшифровка» содержания и его текстовое наполнение могут быть различными – сюжеты, факторы, примеры, факты, статистика и т.д. Но главное сделано – «схвачены» логика и контекст новых феноменов. Вместе с тем в контексте есть ощущение таинственности, недосказанности, незавершенности. Это расковывает мысль читателей, будит энтузиазм и научное любопытство, приучает молодых начинающих ученых самостоятельно развивать те или иные грани поднимаемой темы. И, более того, может подвигнуть на самостоятельное выдвижение собственных идей, интерпретацию их через свои «структурные каркасы», логику и т. д. *(На заметку будущим авторам книг: если кто-то в тексте книги сумеет прочесть контексты разного уровня, то можно считать, что авторские цели и задачи достигнуты!).*

1.3.2. Глоссарии (словники)

В технологии поиска «своей» темы научного исследования особое место занимают *глоссарии* (или часто встречающееся – *словники*). Как правило, они сопровождают серьезные современные научные издания.

По своей структуре глоссарии представляют собой свод авторских (в т.ч. заимствованных) понятий, категорий, терминов и терминологических оборотов. Они в яркой, легко запоминающиеся и в строго научной форме дают максимально спрессованное разъяснение той или иной грани, стороны, аспекта изучаемой проблемы (вопроса). Образно говоря, различным событиям, явлениям, предметом дается «имя». Под этот процесс попадают как материализованные вещи, так и умозрительные (заобъективированные) явления и стороны бытия.

«Расшифровка» понятий, категорий, терминов и терминологических оборотов по масштабу и глубине может варьироваться в широчайшем диапазоне, иногда принимают форму эссе и, зачастую, имеют яркий, эвристический стиль изложения. Так, автором предложена форма описания научных понятий и категории как «*стратегические новеллы*»⁹.

⁹ В качестве примера см.: *Кочетов Э.Г.* Геоэкономический (глобальный) толковый словарь (Основы высоких геоэкономических технологий современного

Когда та или иная научная дисциплина принимает развитую форму (прояснены фундаментальные истоки и принципы ее зарождения, даны теоретические и методологические основания, найден свой научный предмет и т.д.), глоссарии данной научной дисциплины обедняются в *словари* и *энциклопедии*. Их особая научная ценность состоит в том, что они выступают в качестве «каркаса» научной дисциплины.

Ниже в *Разделе 4* будет показана значимость глоссарий, а также словарей и энциклопедией примирительно к парадигме мирового преобразования, к ее основным структурным блокам, а также применительно к поиску научных тем и направлений в целях развития данной парадигмы.

*1.3.3. Структурированные тематические блоки*¹⁰

В распоряжении молодых начинающих искателей истины находятся широко распространенный графико-аналитический способ (форма) отображения тех или иных научных идеи, событий, явлений, предметов и т.д. Это своеобразный кладезь научных тем, направлений поиска, своего рода мощный источник концентрированной мысли. В гуманитарных отраслях научного знания этот способ находит все более широкое применение. Такая форма подачи материала придает ему образность, объемность и внутреннюю гармонию в изложении (отображении) предмета исследования.

Если оглянуться на историю вопроса, то любознательный начинающий ученый может ознакомиться с целым каскадом тем, взаимоувязанных и взаимосогласованных между собой. Они раскрывают суть, смысл и общий каркас (абрис) новейших геонаук в процессе их становления и оформления как научных и образовательных дисциплин.

Так, например, широко представленные в них «*Блок-схемы*» дают ясную картину разносторонности, многогранности рассматриваемого явления через различные уровни, которые дают представление о взаимосвязи и соподчинении отдельных тематических блоков.

Или возьмем «*Таблицы*». Они ярким образом оттеняют, и как бы вновь прослеживают текстовые массивы изложения проблем, интерпретируя их (повторяя) логику исследования. Они придают ему строгий, наглядный формализованный вид. По сути, ту же функцию несут в себе и «*Рисунки*», при этом они излагают суть явления еще более концентрированном и собранном виде.

бизнеса). Сборник стратегических понятий новелл. Екатеринбург: ОАО ИПП Уральский рабочий, 2006.

¹⁰ Под «структурированными тематическими блоками» понимаются *Схемы, Блок-схемы, Таблицы, Рисунки, Графики, Диаграммы* и т.п.

Упомянутые выше структурированные блоки как способ подачи материала, таят в себя многочисленные темы. В *Разделе 5* даются иллюстрация этому, показана парадигма мирового преобразования, оформленная посредством структурированных блоков.

1.4. Симбиоз идеи и практики: общий заход

Ломать – не строить! Так во всем. В науке – особенно: мысль рождается мгновенно, а вот как извлечь из нее пользу – здесь проблема. Но и она вполне решаема!

1.4.1. «Технология» зарождение идеи

В науке, как и во всем в жизни, имеется своя, относительно устоявшаяся логика и последовательность в развитии той или иной идеи. Что касается самой идеи, то она прорывается наружу спонтанно, и развиваться скоротечно. Здесь абсолютно нет никаких рамок ни по месту, ни по обстоятельствам ее зарождения, ни по замаху. Она застаёт человека врасплох, как удар молнии, как грезы сна, как ассоциативный призрак, как неожиданное искушение зайти с вопросом и, играя им, приставлять его к уже известным, казалось бы, непоколебимым вещам. Здесь все зависит от масштаба и ранга вопроса – от столетнего до тысячелетнего, но и, конечно, от предмета, к чему прислоняется вопрос: от «стула» до «Мироздания». И под тяжестью вопроса старое, обычное, казалось бы, непоколебимое, съезживается, оседает, рушится и исчезает в небытии.

Но это так дело предстоит с зарождением идеи. А вот далее начинается кропотливая работа по ее оформлению и воплощению в рамках строжайшей самодисциплины ученого и ее приверженцев, и отработанной столетиями канвы (траектории) на этом пути.

Все выше сказанное может и звучит довольно банально, но это, для меня во всяком случае, факт. После такого назидательного вступления, которым читателя, в общем-то, не удивишь ни новизной, ни оригинальностью, хотел бы заметить, что это, скорее всего, авторская подстраховка «развести сюжеты», с тем, чтобы не сыпать бесконечно на голову читателей абстрактные идеи без показа, а как же они выглядят в жизненном обиходе, как это реализуется в понятные, достаточные и необходимые вещи, пригодные для повседневного пользования. Речь идет о следующем шаге – продвижении от идеи к «Большой теории» (Большому Концепту), и далее – выход на праксиологию. Здесь нам в помощь удивительные слова о том, что «...нет ничего более практичного, чем хорошая теория...» (Людвиг Больцман).

Сам процесс продвижения к «Большой теории» (Большому Концепту) разнообразен и многолик. К нему подключается не только автор и специалисты, воспринявшие идею как нечто близкое,

притягательное ¹¹, но и когорта молодых, начинающих ученых, ищущих «свои» темы в качестве научного поиска.

Здесь каждый находит свою нишу, свой «участок-делянку»: и в развитии ее отдельных положений, блоков, и в проработке ее «сцепок» с другими как «соседними», так и «дальними» научными дисциплинами, и в разработке научного и справочного аппарата идеи и т.д. Иными словами, идет своего рода «материализация» идеи, наращивание ее теоретико-методологической и праксиологической базы – выстраивается мост к практике. Для этого в хорошо и тщательно продуманной, четко и выпукло сформулированной и оформленной идее, как правило, имеются (заложены) все основания, исходные данные и контуры прагматических новаций и атрибутов. Дело за малым – приступить, к своего рода, вскрытию, препарированию идеи, насыщению ее реальными рычагами жизнедеятельности. Идея идет в дело!

1.4.2. Теперь ближе к делу!

А дело обстоит следующим образом. За примером далеко ходить не будем, – я обращаюсь к своему авторскому опыту.

Дело не сегодняшнего дня. Автора настигла одна идея, и он носился с ней, вынашивал (имеется в виду, что шел к ее относительно **завершенной форме**) в течение довольно длительного времени, – если принять во внимание масштаб отпущенного нам природой срока жизни – целых сорок лет, начиная с 1975 года, когда пришло увлечение глобальными проблемами. И эта была для автора своего рода любимое хобби, для души – втайне от чиновничьей стези созерцать возжеланный предмет, а именно: *как же устроена Мировая система и каковы ее отношения с Мировым сообществом, и что значит в этой дуальной связке Человек и его роль, ну и непременно, Природа как среда, в которую помещены эти «персонажи».*

Конечно, можно считать, что чиновник (а большую часть моей жизни я пребывал в этом статусе), думающий в свое удовольствие – это нонсенс, но на самом деле это далеко не так. Великое множество людей бродит в подобной ситуации, неся в себе эту дуальную развилку, развилку противоречивую, ревнивую до жестокости. Чиновничья стезя обладает могучей силой, имя которой – карьера, власть административная. И она во многом вытесняет, забивает, нивелирует интеллектуальную соперницу и редко кому удается сохранить их в равновесии на карьерном пути.

Да и сам человек зачастую здесь опрометчив – он невовремя (до времени!) выдает себя, гласно обнажает (пусть даже случайно) в

¹¹ Об этом автор поведал читателям на страницах книги «ОБЕРЕГАТЕЛИ. Интеллектуальная среда, взлелеявшая парадигму мирового преобразования». – М.: Эдитус, 2015, - 388 с.

чиновничьей среде свои научные интеллектуальные пристрастия и тем самым, зачастую губит их. Ну, как же, – отвлекается от дел, к которым он приставлен! Будь то государственный чиновник или корпоративный – не имеет значения, чиновник со всеми своими мыслями принадлежит государству, либо корпорации. Так заведено испокон веков! Мораль: надо уметь держать язык за зубами!

Но и само научное сообщество не прочь расправиться с вновь явленным «ученым», если он незрелыми, скоропалительными, сбивчивыми и туманными формулировками обернул («одел») свою идею. Здесь поспешность и опрометчивость не менее губительны.

Автору каким-то чудом удалось избежать этого, совместить и примирить в себе эти два начала (административное и научное). И наступил такой момент, когда он, хотя и со значительным запозданием, круто повернулся к своей научной пассивности.

И это произошло тогда, когда в сознании автора, наконец-то, отложилась цельная, завершенная, концептуально округленная форма его идеи. Так случилось с *геоэкономикой*, которая быстро обрела форму книги. Но, что удивительно, сразу была издана как учебник для вузов, хотя написана была в форме научной монографии.

Здесь сыграла свою роль конъюнктура на рынке печатной продукции – год 1999-й, год после кризиса, год резкого сокращения спроса на фундаментальные научные разработки. Оставалась ниша, где еще теплился интерес к новинкам – учебники и словари. Автор мгновенно воспользовался этим, придав своей научной монографии «Геоэкономика. Освоение мирового экономического пространства» форму учебника (пришлось несколько «довернуть» ее до учебника!) ¹². Ну и, конечно, тут же подготовить двухтомник «Геоэкономического (глобального) толкового словаря» и издать его ¹³.

Таким же манером родились идеи, воплощенные в книги: «Гуманитарная космология», «Диалог», «Космологизация», «Миры», «Набат», «Оберегатели»: в закольцованном виде все они предстают как **Парадигма Мирового Преображения**.

1.5. Парадигма Мирового Преображения: суть, структура

Далее мне представляется полезным напомнить моим читателям *суть идеи мирового преобразования: ее кредо и смысловое ядро* ¹⁴.

¹² См.: Кочетов Э.Г. Геоэкономика (освоение мирового экономического пространства). М.: БЕК, 1999. 1-е изд.

¹³ См.: Кочетов Э.Г. Геоэкономический (глобальный) толковый словарь (Элементы механизма российской модели глобального стратегического управления). Сборник стратегических понятий-новелл: в 2 т.: Т.1, Т.2. М.: РИО РТА, 2002.

¹⁴ В развернутом виде *суть идеи мирового преобразования, ее кредо и смысловое ядро* даны в книгах автора: «Геоэкономика», «Глобалистика», «Гуманитарная космология»,

1.5.1. КРЕДО

В преддверии написания книги «МИРЫ. Осмысление человека и его бытия в координатах нового мыслительного поля» я подготовил несколько «книг-сюжетов» в целях пояснение общего ренеме будущей книги, ее общего сюжета и фона. Здесь логика простая. Когда задумывается большое полотно, то требуются эскизы (этюды), с тем, чтобы более рельефно прописать и выделить центральные сюжеты, персонажи и фон, на котором разворачивается сюжет картины, ее замысел. Такими этюдами будущей книги-картины «МИРЫ» явились книги: «МИРЫ. Прологомены...» и «НАБАТ»¹⁵.

По большому счету, авторская уловка здесь как на ладони. *Во-первых*, в этом процессе постепенно кристаллизуется парадигмальное кредо новой идеи, – она становится более зримой, яркой и компактной.

В этом плане, как мне представляется, «работает» и книга «ОБЕРЕГАТЕЛИ». Опять же, немало важно держать себя в научной форме, ну и, конечно, неплохо бы обрести надлежащую форму при замахе на такую грандиозную книгу как «МИРЫ», по сути своего рода «Манифест мироздания Нового Ренессанса».

* * *

Итак, центральная задача книги «Оберегатели» – наиболее выпукло показать кредо новой парадигмы мирового развития, и, конечно же, кредо автора! Они нераздельны. Если суть *кредо* (от лат. *credo* – верю) – личное убеждение, основа мировоззрения человека¹⁶, то, естественно, оно проявляется в его мыслях, привычках, предпочтениях, книгах и т.д. Но это только одна сторона дела. Другая – взгляд со стороны. Впечатление о кредо человека и его делах более достоверно в глазах других людей, нежели мнение о нем самого человека (автора).

Теперь, синтезируя личное и внешнее я попытаюсь сформулировать кредо преобразования мира и тем самым предварить эту книгу несколькими основополагающими императивами.

Во-первых, высказать мое неподдельное восхищение и благодарность всем приверженцам и свидетелям становления новой

«Диалог», «Космологизация», «Миры», «Набат». Книги встроены в единый *каркас парадигмы мирового преобразования* и в максимально концентрированном (сжатом) виде он оформлен в монографии «Оберегатели», С. 13-23, откуда я и почерпнул его для данной работы.

¹⁵ Речь идет о двух книгах автора: *Кочетов Э.Г.* МИРЫ: Прологомены к философии преобразования ЧЕЛОВЕКА и его бытия в МИРАХ гуманитарного космоса. Научная монография. – М.: Международные отношения, 2015; *Кочетов Э.Г.* НАБАТ! Человек в современном мире: Научная монография. – М.: Эдитус, 2015.

¹⁶ См.: [https://ru.wikipedia.org/wiki/Кредо_\(значения\)](https://ru.wikipedia.org/wiki/Кредо_(значения)).

парадигмы мирового развития, «*кредо*» и «*ядро*» которой Вы найдете в этой книге. Здесь же они изложены в максимально сжатом виде.

Во-вторых, подготовительный этап к **Парадигме Мирового Преображения** завершён. Глобалистика выполнила свою миссию – она подготовила выход в гуманитарный космос человека ¹⁷. Человек кардинальным образом поменял «оптику», он поднялся на более высокое методологическую орбиту: «*геогенезис*» уступает место «*космогенезу*». Перед ним открылись новые пространственные формы и горизонты бытия.

В-третьих. Книга о том, как на протяжении десятилетий последовательно разрабатывалась цельная фундаментальная идея, которую сейчас можно охарактеризовать как восхождение к парадигме преобразования мира через ее звенья: геэкономику, глобалистику, гуманитарную космологию, диалогистику. В дело ступает наука, (большая), фундаментальная. В воздухе висит острая востребованность на гуманитарные новации и идеи. Интеллект отвечает на эту востребованность.

В-четвертых. Становление идеи мирового преобразования сопровождалось формированием целого корпуса новейших научных категорий, понятий, терминов и терминологических оборотов. Они широко представлены в разделах «*Глоссарий*» в книгах автора: «*Геээкономика*», «*Глобалистика*», «*Гуманитарная космология*», «*Космологизация*», «*Диалог*», «*НАБАТ*», «*МИРЫ*». Более того, свод этих понятий и категорий нашёл свое отражение в словарях автора.

В-пятых. Центральным «героем» своих идей автор явил Человека, его разум, интеллект, всепоглощающую волю к свободе как непреходящие ценности. «*Жизнь*» Человека, его семьи, сбережение среды обитания возведены на высочайший пьедестал. Каждое звено этой интеллектуальной цепи воплощено в отдельные книги автора, они впитали в себя принципиально новые онтологические и методологические начала с выходом на праксиологию – реальные проблемы преобразования окружающего нас мира на пути к новому мирозданию, Мирозданию «нового Ренессанса».

И, *в-шестых*. Уход в новые МИРЫ, в космологические координаты бытия с его параметрами гармонии, упорядочения, соизмерения и равновесия, в новую ауру существования, к новой и «сверхновой» реальности может стать тем объединяющим стимулом, мотивацией и ориентиром нового расцвета бытия на планете Земля – мы на пороге нового Ренессанса!

¹⁷ Более подробное описание начал этого процесса восходит к 2006 году - к выходу в свет научной монографии автора: *Кочетов Э.Г.* Гуманитарная космология (дорога к новому мирозданию новых людей) Научная монография. Москва, 2006.

Вот *шесть блоков*, составляющих *каркас кредо* новой парадигмы преобразования мира. Мне нет нужды повторять в данной работе изыски идеи преобразования мира, ибо они подробно представлены в моих взаимоувязанных друг с другом книгам, и особо изыскивать кредо идеи: мои читатели в своих откликах, отзывах, рецензиях подметили различные грани идеи, они особо подчеркнули и выделили ее сердцевину, а именно – *Преобразование Мира по широкому фронту, с выходом на космогenez*.

Здесь я даю понятие *кредо* в максимально сжатом виде:

КРЕДО Идеи Мирового Преобразования «МИРЫ» – 1) *качественно новое восприятие мира посредством смены ментальной «оптики» Человека, его мыслительного поля и обустройство мира на принципах космогенеза; 2) прорыв на основе космогенеза оболочки бытия и выход на новые его горизонты видения и миропонимания, в центре которого – Человек, его жизнь и среда обитания как высочайшее, ни с чем не сравнимые, и не преходящие ценности тысячелетнего ранга.*

Теперь дадим некоторую подсветку вышеотмеченным блокам понятию «кредо», обратив внимание на побудительные моменты появления новой парадигмы и той атмосферы в которой она зарождалась и окрепла.

Автор в какой-то мере попытался уловить центральный нерв эпохи и в своих книгах запечатлел переживаемый исторический момент. Схвачена суть мирового перелома, его движущие силы и центральные сюжеты надвигающей новой мировой картины (*этапы создания этой картины приведены ниже в разделе 5.2. «Ядро»*).

Вариантов преобразования может быть уйма. Но мне представляется, что была востребована конкретная, свежая, яркая притягательная идея – идея смены пространства и времени. Эту миссию взяла на себя глобализация и глобалистика. Они выполнили эту задачу, и передают эстафету новым пространственным формам бытия, новой фазе (этапу) мирового развития – космологизации и гуманитарной космологии (*ниже читатели ознакомятся с сутью этой «механикой»*).

Геогенезис, как методологический атрибут глобалистики, опосредуя процесс глобализации, сыграл свою особую, исключительно позитивную роль. Теперь уже ни у кого не вызывает сомнение, что мир един, взаимно связан и взаимно обусловлен. Интересы «кочуют» по всему миру: деловые, политические, культурологические, военные и т.д. Планета стала компактной, произошло сжатие масштаба и времени! Тем самым созрели условия для нового этапа мирового развития. И вот выход на новые пространственные формы бытия – пространство гуманитарной космологии.

И здесь самое главное – выход на новый методологический базис – космогенез. Конечно, читатель понимает сам, что суть и смысл методологии космогенеза как новейший «оптики» постижения, восприятия, осознания и интерпретации (толкования) современных

мировых ситуаций, по сути составляет главное ядро кредо автора. Оно опирается на взаимодействие выше отмеченных шести блоков, составляющих смысловую ипостась его кредо. И эти, особо выделенные императивы, проходят через всю книгу «Оберегатели». Они взаимодействуют в разных сочетаниях, и именно их синтез наполняет восприятие мира животворным содержанием, формирует динамическую и развивающуюся структуру космогенеза как инструмент синтеза, единения, по масштабу и размаху, далеко превосходящего идею глобальности.

Укоренение новой методологической платформы – *космогенеза* – преобразует на новых принципиальных началах современную фундаментальную науку. Дело в том, что она уткнулась и погибает в многообразии анализа и «суперанализа». Не глобализация и глобалистика виной тому, а перерождение фундаментальной науки (не говоря уже о прикладной) в послушную служанку элитам, которые требуют и требуют мгновенного анализа бесконечно сменяемых текущих ситуаций, и такие фотографии ситуаций все плодятся и плодятся.

Наука утрачивает свою способность объяснять мир перед лицом мириадом фактов, случаев и событий, реакций, мер и решений, неисчислимых векторов и тенденций. Она их бесконечно фиксирует – анализирует. До синтеза дело не доходит! Она уже не способна формировать адекватное миру видение и понимание ситуаций, не способна выйти на новые высокие горизонты. И здесь космогенез берет на себя созидательную роль объединительного «суперимператива». **«Суперанализ» уступает место «суперсинтезу».**

История свидетельствует: столетиями и тысячелетиями копятся противоречия. Человек вступает в беспрестанную схватку не только с внешним миром, но и с самим собой. За краткий миг своей жизни человек не успевал осознать всю ущербность и своего сознания, и своего бытия, и сконструированного им мира – тяготы, возведенные им самим, передаются следующим поколениям.

И вот, когда эти противоречия суммируются целой вереницей поколений – они набирают «критическую массу». Противоречия, накопившиеся столетиями, вырываются наружу. Происходят ренессансные интеллектуальные взрывы чудовищной силы. Как в гигантском калейдоскопе все приходит в движение, все меняется, преобразуется, преображается – старый мир уходит в небытие. Такие всплески мировой истории оставляют неизгладимый след в генной памяти народов.

Уже не раз в мировой истории предпринимались попытки предъявить счет «современности». Но попытки подобного рода сопровождаются гигантским сопротивлением со стороны апологетов традиционного, старого, слежавшейся, тихо умирающего. Шла борьба не на жизнь, а на смерть. Все новое, необычное тщательно выкорчевывалось

и жестоко преследовалось. Сжигались не только книги, но и их авторы, носители новых парадигм.

Но как бы мучительно не зарождались новые воззрения на окружающий мир, наступающее новое время, интеллект и разум человека всегда брали свое. И хотя это, зачастую, сопровождалось столетними, а, по большому счёту, и тысячелетними откатами, – наступление нового неумолимо.

Наше время несёт в себе ярчайший отпечаток надвигающихся переломных событиях. Сейчас, на новой тысячелетней отметке своей истории, человечество переживает подобный момент. Пришло осознание: мир накрыла волна кризисов, они затронули все сферы жизнедеятельности человека. Чередой идут, наслаиваясь друг на друга, кризисы политические, экономические, цивилизационные.

Но, сюда же, вмешался кризис интеллектуальный – когнитивная аура человека зашла в тупик. Все извратилось до неузнаваемости. Заблуждения, идеологические галлюцинации, бесплодные мечтания вытеснили реальность. Объективация «слов» обессилила не только науку, но и повседневность, а милитаризация сознания человека открыла дорогу к схватке «всех со всеми». И все это дело рук самого человека! Человек сам, своими руками вогнал себя в «современный мир» – мир несуразности, насилия и незащищенности, в изнуряющие тиски техногенности и «современного» средневековья. В мире разлита свинцовая вселенская напряженность: она везде, она кругом, она внутри человека, она вне его!

И вот пришла мысль: а ведь по большому счету это преддверие, канун чего-то неизъяснимо большего, своего рода мощного интеллектуального цунами, по своей сути, охвату и масштабу – ***преобразование сверхглобального ранга***. Здесь уже проекты типа «от Лиссабона до Владивостока», «многополярный Мир», «" Шелковые" или иные пути» - частные случаи грандиозного сдвига космологического уровня. ***Здесь речь идет уже о Мироздании, – Мироздании Нового Ренессанса!***

С точки зрения нового знания Мироздание Нового Ренессанса вкупе с Парадигмой Мирового Преобразования – это методология дней «сегодняшних и будущих», это механизмы и этапы движения гуманитарной космологии.

* * *

Итак, момент угадан – на арену заступают «Новые Люди», Люди ренессансного закала, преисполненные неукротимой энергией к преобразованиям, к прорыву в неведомые дали будущего, к поиску ориентиров, новых «лекал» (образцов) преобразования бытия.

Парадигма Преобразования Мира – качественно новое восприятие мира посредством смены ментальной «оптики» Человека и его мыслительного поля, и обустройство мира на принципах космогенеза.

Наступает время мирового преобразования! Миру это знакомо – в его генной памяти живут грандиозные всплески разума и интеллекта, способные на века, на тысячелетия задавать тон и новые маршруты бытия Человека! Сделать прорыв, высветить новые горизонты будущего самому

Человеку, встать в авангарде нового, яркого, жизнеутверждающего - что может быть сегодня более необходимым и созидающим!!

1.5.2. ЯДРО

Итак, ситуация стремительно меняется. Проснулась жажда нового знания о мире, тяга к поиску новых смыслов, к новым мотивациям и стимулам. Наука, большая, фундаментальная, откликается на эту востребованность. Она охватывает глобальные фазовые изменения мира как череду звеньев (парадигмальных сдвигов) подъема (восхождения) интеллектуальной мысли.

История сжимается. А вместе с ней становится всеобъемлющей концентрация мысли, событий, интеллекта: любая идея имеет свое ядро. Сожмем и мы до предела мировую ситуацию и новые мировые тенденции, выделив суть (ядро) парадигмальных перемен.

Парадигмальное ядро: структура

Обратимся к блок-схеме (см. рис.). На ней представлена общая картина мировых трансформаций.

Рисунок

ГЕОКОСМОМИР: восхождение к МИРАМ – мировые трансформационные блоки: логика перехода от глобализации и глобалистики к космологизации и гуманитарной космологии, процессы, их научное концептуальное и методологическое обоснование и ключ к осознанию (в авторской разработке).

Этапы миропонимания Динамика процесса	Процесс развития (фазы, этапы)	Научные парадигмы (инструментарий)	Ключ к миропониманию (осознанию мира)
IV	МИРЫ *****		
III	↑ Космологизация***	↑ Гуманитарная космология ***	↑ Диалог: <i>диалогистика как наука о судьбах человека и мира в контексте глобальных перемен ****</i> НАБАТ! <i>Человек в современном мире</i> *****
II	↑ Глобализация **	↑ Глобалистика **	
I	↑ Геоэкономика *	↑ Геоэкономический подход *	

Условные обозначения:

1) Символом «↑» обозначены «фазовые (этапные) переходы» в онтологической связке-триаде «геоэкономика → глобализация → космологизация» и в

гносеологической связке-триаде «геоэкономический подход → глобалистика → гуманитарная космология»¹⁸ (*вертикальные срезы мировой динамики*).

2) Символами «*», «**», «***», «****», «*****», «*****» обозначены авторские разработки (научные монографии, учебники, словари, учебные программы) соответствующих фаз (этапов): их теоретические и методологические основания и инструментарий осознания и постижения. Здесь мы указываем только книги автора по тематике соответствующего блока (звена) парадигмы «МИРЫ»¹⁹:

* – ГЕОЭКОНОМИКА (Освоение мирового экономического пространства). – М.: Издательство БЕК, 1999. – 528 с.²⁰; ГЕОЭКОНОМИЧЕСКИЙ (ГЛОБАЛЬНЫЙ) ТОЛКОВЫЙ СЛОВАРЬ (основы высоких геоэкономических технологий современного бизнеса). Сборник стратегических понятий-новелл. – Екатеринбург: Уральский рабочий, 2006. 504 с.;

** – ГЛОБАЛИСТИКА: теория, методология, практика. – М.: Норма, 2002. 672 с.; ГЛОБАЛИСТИКА как геоэкономика, как реальность, как мироздание: новый Ренессанс – истоки и принципы его построения, фундаментальные опоры, теоретический и методологический каркас. – М.: Прогресс, 2001. – 704 с.;

*** – КОСМОЛОГИЗАЦИЯ: новый этап мирового развития в контексте гуманитарной космологии. Научная монография / Обществ. акад. наук геоэкономики и глобалистики. – М.: Международные отношения, 2014. – 912 с.; ГУМАНИТАРНАЯ КОСМОЛОГИЯ (дорога к новому мирозданию новых людей). Научная монография. – М.: Деловая литература, 2006. – 160 с.;

**** – ДИАЛОГ: диалогистика как наука о судьбах человека и мира в контексте глобальных перемен. Научная монография. – М.: Экономика, 2011. – 733 с.;

***** – НАБАТ: *Кочетов Э.Г.* НАБАТ! Человек в современном мире: Научная монография / Э.Г. Кочетов; Обществ. акад. наук геоэкономики и глобалистики. – М.: Эдитус, 2015. – 160 с.;

***** – МИРЫ: *Кочетов Э.Г.* МИРЫ. Прологомены к философии преобразования ЧЕЛОВЕКА и его бытия в МИРАХ гуманитарного космоса. Научная монография / Обществ. акад. наук геоэкономики и глобалистики. – М.: Международные отношения, 2015. – 560 с.

3) I, II, III – горизонты мирового развития, их онтологическая и гносеологическая составляющая (*горизонтальные срезы мировой динамики*).

¹⁸ В этой связи см. также работу автора: Российский интеллектуальный подъем: формы, маршруты, этапы. К вопросу о механизме «работы» парадигмальной связки «геоэкономика → глобалистика → гуманитарная космология» // Доклад для научно-методологического семинара «Высокие гуманитарные технологии – XXI». Москва, 13 марта 2007 г. М.: НАВИГУТ, 2007.

¹⁹ Полный перечень публикаций автора приведен в книге: *Кочетов Э.Г.* МИРЫ. Прологомены к философии преобразования ЧЕЛОВЕКА и его бытия в МИРАХ гуманитарного космоса. Научная монография / Обществ. акад. наук геоэкономики и глобалистики. – М.: Международные отношения, 2015. с. 410-435. Этот перечень есть и в книге автора «Оберегатели» на с. 357-377 (- М.: Эдитус, 2015).

²⁰ Книга «Геоэкономика» претерпела шесть переизданий и допечаток (1999, 2002, 2006, 2010, 2011, 2012), она издана также на азербайджанском языке: *Koçetov E.Q.* Geoiqtisadiyyat: dünya iqtisadi məkanının mənimsənilməsi / E. G. Koçetov ; rus dilindən tərc. A. Y. Rzayev ; elmi red. Ə. S. Muradov. - Bakı : İqtisad Universiteti nəşriyyatı, 2015. - 438 s.

Парадигмальное ядро: функциональные аспекты

И чем пристальнее я вглядываюсь в парадигмальное ядро (рис.1), тем явственней проступают всевозможные аспекты, стороны и черты этой идеи: здесь работает взаимосвязанность основных выделенных блоков, они создают своеобразный каркас (конструкцию) идеи «ГЕОКОСМОМИР» и «МИРЫ». Хочу обратить внимание читателей: здесь впервые встречается термин – «ГЕОКОСМОМИР». Сегодня я ввожу в научный (и не только!) обиход — это новое понятие. Ввожу не случайно, а вполне осознанно: я тем самым отдаю должное моей 25-ти летней истории исканий – созерцания, осмысления и интерпретации мира, нас окружающего, и его тенденций к развитию. Все это вылилось в ряд книг: «Геоэкономика», «Глобалистика», «Гуманитарная космология», «Космологизация», «Диалог», «НАБАТ», «МИРЫ».

И вот теперь, глядя на стопку этих книг, я невольно поймал себя на мысли – что это в совокупности означает? Какую центральную мысль они заключают в себе, будучи неразрывными, взаимно связанными и составляющими звенья единой цепи? Да это же «ГЕОКОСМОМИР», иначе говоря, «ГКМ–сфера». Именно этот «объемный» термин как нельзя лучше отображает авторскую идею восхождения к «МИРАМ». Трудно сказать, как скоро приживется термин «ГЕОКОСМОМИР» («ГКМ – сфера»), но ясно одно – он поможет держать новую парадигму мирового преобразования в ее цельном, едином, не рассыпанном виде.

Итак, имя найдено! Далее, как обычно, включается отработанная годами технология расшифровки новой категории: пошло по накатанному – кредо, ядро, этапы восхождения к новой парадигме, свидетели ее становления, понятийное и терминологическое оформление и т.д., т.е. все то, что составляет несущий каркас новой научной дисциплины. Здесь же предмет и объект исследования, взаимодействие с соседними дисциплинами и т.п. Все это в книгах автора имеется.

Мы же заостряем внимание читателей на некоторых характерных чертах «ГКМ–сферы»: поговорим о *кредо*, *ядре*, *оберегателях (свидетелях!)* ее становления и о самом *понятии* «ГЕОКОСМОМИР» («ГКМ–сфера»).

* * *

На *рисунке 1* показано: каждая фаза (этап), выполнив свою миссию, передает процесс развития, как эстафету, следующему этапу, проходя при этом через «фазовый переход». Так, последовательно и вместе работают: 1) фундаментальная **онтологическая связка-триада** «геоэкономика → глобализация → космологизация»; 2) фундаментальная **гносеологическая связка-триада**: «геоэкономический подход → глобалистика → гуманитарная космология». Связи вне и внутри триад придают им кластерный характер.

Фазы (этапы) и фазовые переходы освещаются методологическим аппаратом – *геогенезисом* и *космогенезом* (объемно-пространственным

методом восприятия мира). Оформление этих процессов идет через *диалог* и *диалогистику* (коммуникативный способ осознания и постижения мира) – *они дают ключ к миропониманию*. Их выход на мировую арену объясняется логикой развития реальных глобальных процессов: из глубин сознания дают о себе знать социальные коды самосохранения человечества. Это сопровождается фундаментальными научными открытиями, появлением новых сфер гуманитарного знания. Важнейшие среди них – *диалог* и *диалогистика*. Суть их в следующем: мир отоблагодетельствовал для глобального диалога связку «Человек – Мировое сообщество – Мировая система – Природа» – центральных «игроков» глобального проблемного поля.

Диалог предстает как способ, адекватный коммуникативному взаимодействию народов, цивилизаций, мировой системы, мирового сообщества и их институтов с Человеком. *Диалогистика* дает научное обоснование и закрепление новой когнитивной модели справедливого устройства миропорядка (базовые постановки проблемы диалога и диалогистики, их операционная методологическая нагрузка, вычленение основных блоков и их содержательное наполнение и т.д. широко представлены автором в книге «Диалог»).

В этом же ключе работает и «НАБАТ». Он будит сознание человека, обнажает самые «болевые точки» бытия, взывает к бдительности, ответственности за судьбу человека, его семьи, его среды обитания, за судьбу планеты в целом.

Подчеркнем еще раз: сейчас мир переживает центральный момент – глобализация и глобалистика, выполнив свою миссию, передают эстафету новой фазе мирового развития – космологизации и гуманитарной космологии. Выделим несколько узловых моментов.

Во-первых, следует особо обозначить один принципиальный момент: глобализация не «отменяется», как это могут представить себе ее «интеллектуальные недруги». Глобализация продолжает свое развитие. Дело в другом: в ее недрах набирает силу новая модель мирового развития – космологизация. Под воздействием последней *сам процесс глобализации постепенно приобретает новую окраску – космологическую*, тем самым готовит через фазовый переход выход современного мира на новую модель развития – космологизацию.

Во-вторых, этот процесс бросает свой отсвет на различные измерения глобального процесса. Так, его экономическое измерение – *геоэкономика* – постепенно трансформируется в *космоэкономику* (через промежуточную форму – *космогеоэкономику!*); военно-политическая составляющая глобальных процессов уже сейчас вобрала в себя формы и методы вооруженной борьбы в тесной увязке с высокими космическими технологиями; философские, цивилизационные и геокультурологические воззрения человека постепенно впитывают в себя антропокосмологические начала бытия, порождая новые смыслы,

стимулы и мотивации; правовые системы уже вырываются на космологический простор, приступая к нормативному оснащению космологического пространства, тем самым формируя космологическое право и т.д.

В-третьих, что касается в целом научного обоснования этих процессов, то здесь их гносеологическая сторона значительно опережает онтологическую сторону проблемы, неудержимо выводя знание о мире в новые научные плоскости (горизонты).

В-четвертых. Каждая фаза (как главенствующий вектор развития мира на определенном этапе) проходит свой естественный путь становления, развития и смены. При этом сама фаза зарождается в недрах предыдущей фазы и служит ее логическим продолжением. Отсюда череда фазовых переходов воспринимается как цепь взаимоувязанных звеньев единого процесса (кластера), спаянных между собой общим «вектором подъема». Примером тому служат вышеуказанные связки-триады кластерного типа.

В-пятых. Каждая фаза (этап) непременно выступает в двух ипостасях:

а) *как процесс*; б) *как наука*, освещающая этот процесс, обеспечивающая его понимание (постижение, осознание, теоретическое и методологическое отображение). Применительно к нашим двум связкам-триадам – каждое их звено (фаза) обладает подобной *дуальностью* (двойственностью), см. *рис 1: геоэкономика – геоэкономический подход; глобализация – глобалистика; космологизация – гуманитарная космология*. Иными словами, каждая фаза сопровождается онтологической и гносеологической принципиально отличной содержательной «окраской».

В-шестых. В истории мирового развития фазовые переходы предстают как самые турбулентные и масштабные действия, насыщенные грандиозными событиями, связанными с «выламыванием» нового из старых фазовых монолитов (при этом вызревая внутри них). Эти процессы сопровождаются:

– бурным выходом на мировую арену «новых людей», провозглашающих новые лозунги как отражение новых смыслов, ценностей, мотиваций и стимулов;

– параллельно этому идет скоротечная смена институционального базиса старого мира, замещение его на новый мир по всему спектру воспроизводственной и общественной жизни;

– скоротечность фазового перехода определяется степенью зрелости новых тенденций, формированием критической массы «нового в старом». Наступает момент, когда достаточно малейшего повода к освобождению энергии гигантской пружины, сжимающейся в недрах старого процесса.

Здесь ярко обнажаются преемственность и взаимная согласованность фазовых переходов на двух уровнях: 1) на уровне «процесса» и 2) на уровне «знания о процессе». Иными словами, здесь присутствуют онтологические и гносеологические моменты.

Это один из важнейших акцентов, который требует особого осмысления в целях продвижения в понимании становления и развития космологизационной фазы бытия.

Итак, парадигма «ГКМ» получила свою завершенную, цельную форму. Но это только первый, «младенческий» этап ее существования. Здесь главное – в какие руки она попадает. Ей в этом плане повезло! Нашлись ее искренние оберегатели, почитатели, приверженцы. И что за когорта этих отважных специалистов – об этом в следующем разделе «Оберегатели».

Дадим определение вновь введенному научному термину (понятию):

ГЕОКОСМОМИР (иначе говоря – «ГКМ – сфера») – 1) *объемная (многослойная) интерпретация идеи восхождения к парадигме преобразования мира через ее звенья: геоэкономику, глобалистику, гуманитарную космологию, диалогистику. Каждое звено этой интеллектуальной цепи воплощено в отдельные блоки гуманитарного знания (научные дисциплины), они впитали в себя принципиально новые онтологические и методологические начала с выходом на праксиологию; 2) технология расшифровки процесса восхождения к «МИРАМ», включающая в себя кредо, ядро, этапы восхождения к новой парадигме, оберегателей (свидетелей) ее становления, понятийное и терминологическое оформление и т.д.; 3) несущий каркас новой «объемной» научной дисциплины. Здесь же предмет и объект исследования, взаимодействие с соседними дисциплинами и т.п.*

Мы «въехали» в наш XXI век с его невзгодой – коллизиями, угрозами, вызовами. Но жизнь и здравый смысл берут свое, наш век переломный – **век геоэкономики и геофинансов**. Они отвергают геополитику с ее изматывающей мир милитаризацией мировой экономики и сознания народных масс. Идет неудержимый процесс включения стран в глобальное разделение труда, свобода предпринимательства повсеместно в мире выходит на самый высокий приоритетный уровень! А далее – **космологизация, космогенез и космоэкономику** (с ее промежуточной формой – **космогеоэкономику**).

Резюме

Таким образом, в этом разделе мы отдали дань ряду первозначимых акцентов на пути поиска молодыми учеными своей темы. Здесь мы заострили внимание на важности первого научного импульса, энергия которого пробудит интерес к исследованию той или иной стороны, раздела, грани парадигмы мирового преобразования.

Этот научный импульс есть результат кропотливого осмотра научного ландшафта мирового преобразования. Поля этого ландшафта дышат новым знанием по широкому спектру направлений: фундаментальные истоки и принципы восхождения к научному статусу новой парадигмы; ее теоретические и методологические начала и основания с проекцией на практику, на решение целого ряда (каскада) проблем. Само оформление парадигмы мирового преобразования, ее структурированные формы, глоссарии, развернутые блок-схемы, таблицы и рисунки не могут не привлекать молодые умы свежестью проблемных постановок и направлений научного поиска.

Для этого был дан развернутый экскурс в суть, структуру парадигмы мирового преобразования, в ее кредо и смысловое ядро. Все это сопровождается ссылками на научные монографии, в которых отражена эта идея.

Отталкиваясь от такого захода на поднимаемую проблему «ТЕМЫ», мы проясним далее направленность (пролонгацию) дальнейшего научного исследования парадигмы мирового преобразования, сконцентрировав при этом внимание на ее прагматической (праксиологической) стороне.

Об этом в следующем разделе, и наша задача показать в нем наиболее яркие, красочные фрагменты картины мирового преобразования, ее центральные блоки как предметы для пролонгации исследования.



Тот народ, который первым уловит все нарастающий гул парадигмальных сдвигов и первым осознает идею мирового преобразования – тот вовремя оседлает историю

Раздел 2. ЗАСУЧИТЬ РУКОВА! Пролонгация поиска и праксиология Мирового Преобразования: центральные сюжеты

По планете Земля идет гул. Чуткое ухо уже ясно различает первые грандиозные сдвиги по всей палитре бытия: грядет новый Ренессанс, на горизонте четко просматривается контур нового Мироздания. Нарождаются «Новые люди», носители новых идей, новых лозунгов, новой оптики, устремленной в будущее.

Общий контур новых идей уже легко просматривается. Он прописан в качестве Парадигмы Мирового Преобразования и читатели ознакомились с ним в *Разделе 1*. А далее предстоит кропотливая титаническая работа не только по пролонгации обозначенных идей, но и вычленение наиболее ярких сюжетов, которые предопределяют наполнение идеи реальным теоретическим и методологическим содержанием, откроют дорогу к прагматике.

«Механика» научного поиска хорошо известна. Здесь специалисты-наукоеды ее хорошо отработали и в подспорье тому дали на все лады вдохновляющие лозунги, так, например, «...*Теория без практики мертва и бесплодна, практика без теории невозможна и пагубна. Для теории нужны знания, для практики, сверх того, и умение...*»²¹ и прочие.

И вот во всей этой механике: от идеи к теории и методологии и далее к практике автор не остается не удел. Ведь ему, не менее чем другим (а может быть в большей степени) видны актуальные и востребованные жизнью стороны и блоки (атрибуты) его идей, ждущих развития в практической плоскости. И он, естественно, впрягается в эту работу – заметьте, сам, добровольно, еще не остыв от своих книг, «...усовершенствуя плоды любимых дум, не требуя наград ...» (по А. Пушкину)²².

²¹ Эпиграф урока. <http://www.myshared.ru/slide/327280/> (правда здесь несколько переиначена знаменитая цитата, приписываемая полководцу Александру Суворову: «*Теория без практики – мертва, практика без теории – слепая*»).

²² Насчет наград. Молодым, начинающим ученым! Друзья мои, коллеги! Не заискивайте перед сильными мира сего. Творите свободно, вольно! Смело приставляйте вопросы ко всему, что именно Вам кажется подгнившим, заезженным и подозрительным! Идите смело вперед, не оглядываясь на авторитеты и чужие

2.1. Засучить рукава! – впереди непочатый край удивительной работы!

Так какие же первоначальные моменты подсмотрел автор в прагматической плоскости идеи «МИРЫ», моменты которые необходимо раскрыть и приступить к самому серьезному исследованию и обсуждению? Поговорим об этом ниже.

2.1.1. «Нарезка» тем: некоторые неотложные предметы исследования в рамках гуманитарной космологии и космогенеза как эскизы к развитию идеи (парадигмы) мирового преобразования и ее прикладных аспектов

И вот теперь, когда представлена идея в лице «Парадигмы Мирового Преобразования», обозначены ее суть, кредо и структурное ядро, открывается широкое поле для ведения научных исследований различных обозначенных в парадигме узловых точек («атрибутов»), их взаимосвязей, направлений и динамики развития, их взаимодействия с новой пространственной средой – *гуманитарной космологией*.

Обозначим несколько *направлений* для дальнейшего углубленного исследования парадигмы мирового преобразование в качестве своеобразных эскизов в общей теоретико-методологической картине данной идеи, и на базе этого *приступим* к «нарезке тем».

Космогенез

Парадигма мирового преобразования предстает перед нами как объемный каркас, «объемная кристаллическая решетка», в узлах которой находятся выше отмечены атрибуты («узловые точки»), с многочисленными связями между ними. И эта «объемная кристаллическая решетка» помещена в новую пространственную среду.

В целом вышеотмеченная образная интерпретация парадигмы мирового преобразования дает ясное представление о *космогенезе* – философии объемно-пространственного отображения человека и его бытия в координатах гуманитарной космологии.

мнения, на идеологические шоры – это тиски, интеллектуальные застенки. Время работает на Вас, и Вы с удивлением убедитесь в гениальной правоте Михаила Булгакова: «...*Никогда и ничего не просите! Никогда и ничего, и в особенности у тех, кто сильнее вас. Сами предложат и сами всё дадут!*» («Мастер и Маргарита»). Ваша устремленность и самостоятельная воля исследователя непременно принесут свои плоды, и Вы увидите, как настанет момент и Ваши идеи, и разработки будут востребованы и выведут Вас в большую науку.

И еще! Держите у себя на рабочем столе два стихотворения А.С. Пушкина: «Поэту» и «Поэт идет — открыты вежды...» (из Египетских Ночей).

Отсюда мы формулируем краткое и расширенное понятие *космогенеза*:

Космогенез – философия объемно-пространственного отображения человека и его бытия в координатах гуманитарной космологии.

Космогенез – 1) методологическая основа гуманитарной космологии, новая методологическая «призма», через которую просматриваются процесс космологизации мира; 2) пространственно-философская «объемная» методология осознания (постижения), восприятия и отображения мира как синтез подпространственных форм, выделенных по функциональному принципу в единое целостное пространство – гуманитарный космос; 3) методологический прием (образ) путешествия в космологические дали гуманитарного космоса в поисках миров как своеобразных лекал по преобразению и трансформации окружающего нас мира и бытия Человека. Космогенез в целом выступает как новая методологическая основа, новейшая «оптика» восприятия (понимания) современной архитектоники мира.

Вышеизложенное пространственное построение (отображение) идеи «парадигма мирового преобразования» по своим методологическим свойствам во многом аналогично построению (отображению) глобального мира в соответствующем ему пространственном масштабе. Речь идет о *геогенезе*, опосредующем процесс глобализации.

В свое время на страницах книг «Геоэкономика», «Глобалистика», «Геоэкономической (глобальной) толковый словарь» и др. работах автора *геогенезиса*, как объемно-пространственная методология осознания глобального мира, был подробно представлен.

Теперь мы можем сравнить между собой методологии *космогенеза* и *геогенезиса* и находим, что они схожи по внутренней логике построения, но принципиально различны по масштабу, дабы масштаб гуманитарной космологии не сопоставим с глобальным масштабом. **Отсюда мы выходим на принципиальное положение: геогенезис есть частный случай космогенеза.**

* * *

Теперь, когда перед глазами исследователя выстроена объемная пространственная решетка космогенеза, дающая интерпретацию парадигмы мирового преобразования, исследователь волен выбрать притягательную для него проблему (тему), находящуюся в том или ином узле кристаллическом решетки космогенеза, или взяться за взаимосвязи между различными ее узлами, либо за взаимодействие тех и других со средой и т.д. и т.д. И таких проблемных тем для пытливого ума найдется неисчислимо множество, и они, безусловно, приведут исследователей к новым фундаментальным открытиям в различных отраслях гуманитарного знания.

Некоторые политэкономические темы в рамках парадигмы мирового преобразования

В целом можно выразить уверенность в том, что парадигма мирового преобразования и изложенная выше ее методологическая объемная интерпретация («картина»), привлекут к себе внимание специалистов многочисленных сфер современного гуманитарного знания (философов, экономистов, политологов, историков, юристов, психологов, математиков и многих других).

Представляется, что наиболее приоритетными направлениями могут выступить нижеследующие темы, проясняющие фундаментальные и праксиологические горизонты (границы) парадигмы мирового преобразования в координатах гуманитарной космологии и космогенеза:

- *Геоэкономика – одна из «строительных конструкций новой политэкономии».*

На роль геоэкономики как одной из «строительных конструкций новой политэкономии» обратил внимание известный российский политэконом В.И. Певтиев в своей яркой статье «Тернистый путь инноваций в политэкономии XXI века»²³.

Отдавая дань традиционному термину «политическая экономия», предложенному почти 400 лет тому назад проницательным Антуаном де Монкретьеном В.И. Певтиев отмечает: «Его неоспоримое достоинство заключается в органическом единстве экономики и политики»²⁴.

Но все течет, все меняется! «Глобализация придала этому единству второе дыхание. Новая политическая экономия вберет в себя все непреложное из истории экономической мысли, найдет основания для сотрудничества со смежными науками, прежде всего социогуманитарного профиля. В политэкономии XXI века главной фигурой станет не «чистый» политэконом, отстраняющий себя и других от жизненных схваток и событийной «пыли», а ученый с задатками публициста, прагматика (организатора) и педагога»²⁵. И далее: «Строительство новой политэкономии, видимо, придется осуществлять «по кирпичикам», попутно преодолевая разобщение наук (естественных, технических, гуманитарных) и излечиваясь от пандемии мистики, «заразившей» многих ученых и миллионы обывателей»²⁶.

²³ Певтиев В.И. Тернистый путь инноваций в политэкономии XXI века // Ярославский педагогический вестник № 4–2009 (61), С. 258, 262.

http://vestnik.yvspu.org/releases/2009_4g/58.pdf

²⁴ Там же, С. 258.

²⁵ Там же, С. 258.

²⁶ Там же, С. 262.

И действительно! Мы имеем дело с новой популяцией личности – “опрокинутым человеком”, оторванным от реальной действительности, растерзанным “неэкономистами”. Миллионы людей, вытесненные из сферы материального производства, занялись гуманитарными проблемами, соединив мистические идеи с техногенными знаниями (“неофизики”). “Неолирики” разбавляют примитивные познания в области естествознания, медицины, психологии причудливыми, экзотическими системами мировоззрения. Мировое сообщество интуитивно взывает к новому философскому повороту собрать растерзанного человека в единый узел и ввести его в рациональное русло, в “здоровый смысл” существования. Битва за делового человека уже началась. Для России эта проблема сейчас № 1 ²⁷.

И еще один немаловажный факт следует держать в поле зрения, а именно: *геоэкономика как экономическое измерение глобального процесса* кардинальным образом преобразила мировую картину: сейчас внутренний экономический регламент мирохозяйственной системы (МХС) предопределен тем, что глобализация производственно-инвестиционного сотрудничества как результат интернационализации производства и капитала модифицирует товарное производство: оно осуществляется на базе перешагнувших национальные рамки технологических цепей; обмен идет на новых (не международных, а межанклавных) стыках разделения труда товарами, выступающими в новейших формах (товар-группа, товар-объект, товар-программа); субъекты общения также выступают в транснациональной форме.

Результат этих процессов - формирование в недрах мирового хозяйства интернационализированных воспроизводственных ядер (циклов) – своеобразных двигателей мировой хозяйственной системы. Эти циклы (ядра) принимают блуждающий характер. Контур этих циклов (ядер) – экономические границы, не совпадающие с государственно-административными. Теперь политическая жизнь, в т.ч. мировая политика, вращается вокруг этих ядер.

Эти контуры наполнены совершенно другим содержанием: к геоэкономике жестко “не прижимаются” ни политическая система, ни властные анклавы, ни геополитические, ни силовые. Геоэкономика их просто “не замечает”, ей нет дела до них: ее задача - воспроизводство жизненных благ в новом, глобальном масштабе. Как раз это и не могут понять идеологи всех мастей как левацкого, так и правого толка. В попытке “оседлать” геоэкономiku (как экономiku, вынесенную на мировую арену) они заходят к ней со своими «науками», своими

²⁷ См. подробнее: *Кочетов, Эрнест. Принципы построения стратегии внешнеэкономического развития Российской Федерации до 2050 года (геоэкономический подход) // Безопасность Евразии, 2009, № 1.*

идеологическими, ультрапатриотическими, ультранационалистическими, ультрадемократическими "седлами-штампами", то со стороны "рогов", то со стороны "копыт". Результат один – они постоянно отбрасываются²⁸.

И понятно почему: геэкономика обращена к каждому человеку, каждой семье, каждому народу - она воспроизводит каждый день жизнь (качество жизни, способ выживания). Геэкономика не нуждается в оценках: ей от них "ни тепло, ни холодно" - она объясняет современный экономический мир в условиях глобализации, она вырабатывает механизм его функционирования, механизм воспроизводства благ, но вместе с этим и новую ответственность²⁹.

Исходя из вышесказанного, если суммировать общую сегодняшнюю ситуацию, то **мы имеем дело с «политической экономией» как экономикой, надломленной политикой!**

Далее ждут своих исследователей, на мой взгляд, ключевые теоретико-методологические проблемы, а именно:

- *Космогенез: институты (оболочковые формы и структуры мирового преобразования);*
- *Эквивалент: о соразмерности в координатах гуманитарной космологии;*
- *Интерес: стимулы и мотивации через призму космогенеза.*
- *Сфера «незнания», неведомого: проблема ее структурирования, десант первопроходцев в критические ее очаги и точки;*
- *На пороге нового хронометра: новые временные отсчеты и соразмерности в координатах космогенеза;*
- *Санация разрыва (пропасти) между философией и наукой;*
- *Недостающие степени в научном познании: необходима надстройка над «докторской диссертацией»;*

²⁸ На локальном уровне хорошо известна такая "беготня" вокруг категории "экономика": она нагружается то спереди (политическая экономия), то сзади (экономическая политика). Кроме "политики" и другие гуманитарные категории не прочь поиграть с этой мощной "особой": если не удастся отправить ее в историческое небытие путем идеологических клише и милитаризации, где идет подмена ее бледными, инфантильными, расслабляюще-созерцательными моделями и категориями из арсенала "духовности", то хотя бы нагрузить ее приставкой "пост-" (постэкономика), обрекая народы на голод, безысходность, нищету, милитаризм, реванш, гражданские и мировые войны. Попробовали бы вы подступиться к эллину с этой приставкой (а именно он заложил понимание экономики как рационального ведения домашнего хозяйства). Он бы, прежде всего, внимательно заглянул бы в лицо и ... успокоился, определив "общее состояние" предлагающего.

²⁹ См. подробнее: *Кочетов, Эрнест*. Связка «экономика и мораль» в глобальном измерении: геэкономические параметры интереса, справедливости и ответственности. Часть первая. viperson.ru 16 апреля 2009.

- *Разрыв «общественных договоров» – сброс цепей по дороге к «Новому Человеку»;*
- *Новые ориентиры бытия: закономерности и гармония в измерении космогенеза;*
- *Ценностный пьедестал в подсветке космогенеза: Человек, его свобода, его жизнь;*
- *Схватка «Новых людей» с «современным средневековьем»;*
- *Человек, техника, природа – «золотое сечение» равновесного бытия, новые принципы и постулаты;*

В последующих публикациях мы попытаемся осветить общий контур вышеотмеченных новаций и наполнить их определенным содержанием.

2.1.2. Праксиология³⁰ в Парадигме Мирового Преображения: от идеи к практике – первоочередные проблемные тематические блоки

Любая идея вытекает из прямой или косвенной востребованности человека, его бытия, его среды обитания. И когда идея обрела свою научную форму, то она возвращается вновь к истокам ее появления, а именно к тем конкретным задачам, проблемам и т.д., которые «вытолкнули» идею на поверхность и которые решаются на базе данной идеи. И здесь в полной мере проявляет себя **праксиология как философия практики**. Идея растекается по набору (древу) неотложных практических проблем, давая любой из них единую теоретико-методологическую подоснову. В нашем случае парадигма мирового преобразования в этом плане имеет несколько праксиологических уровней. На переднем ее фронте стоят **проблемы человека, миропонимания, когнитивная сфера человека**.

В рамках этого уровня («слоя» проблем) автором намечен ряд актуальных и жизненно важных тем, дана канва и направленность их исследования. Они изложены в книгах автора³¹.

³⁰ 1) **Праксиология** (реже **праксеоло́гия**; от др.-греч. πράξις — деятельность, и λογία — наука, учение) — учение о человеческой деятельности, о реализации человеческих ценностей в реальной жизни. Область социологических и экономических исследований, которая рассматривает различные действия или совокупности действий с точки зрения установления их эффективности. <https://ru.wikipedia.org/wiki/> 2) **Праксиология** - Философия практики. http://dic.academic.ru/dic.nsf/dic_fwords/47208/

³¹ Перечень книг автора (в т.ч. общий список публикаций) приведен в книгах «ОБЕРЕГАТЕЛИ» (с. 357-377), «НАБАТ» (с. 102-124), «МИРЫ» (с. 410-435), «КОСМОЛОГИЗАЦИЯ» (с. 731-750), «ДИАЛОГ» (с. 617-629) и др.

Так, например, на страницах книги «НАБАТ» мы увидим предлагаемые автором темы первоочередных исследований. Они сформулированы как мировые *проблемы*, значимость которых идет по возрастающей. Ниже я привожу наименование этих проблемных тем, с указанием страниц, на которых в развернутом виде дана их суть:

Мировая проблема № 1: Гуманитарная сфера раскололась (с. 12-14);
Мировая проблема № 2: В чьих руках молодое поколение? (с. 14-21);
Мировая проблема № 3: Человек из центральной фигуры (субъекта) истории превращен в мишень (с. 21-27);

Мировая проблема № 4: Техногенная машина перемалывает население планеты (с. 27-31);

Мировая проблема № 5: Ослепление геополитикой. «Мировая плесень»: милитаризм и его институты (с. 31-35);

Мировая проблема № 6: Когорта специалистов по конфронтации мастерски отравляет международную (и не только!) атмосферу – как выкурить их из насиженных мест (с. 35-41);

Мировая проблема № 7: Неминуема ли схватка геοэкономики и геополитики? (с. 41-46);

Мировая проблема № 8: Развенчать «опасность-безопасность» как апологетику мира, исчезающего с исторической оси (с. 46-49);

Мировая проблема № 9: Придать глобалистике новый масштаб, новый уровень, новую значимость (с. 49-57);

Мировая проблема № 10: Придать геοэкономике более интенсивный и всеохватный характер! (с. 57-65);

Мировая проблема № 11: Правовое измерение глобализирующегося мира – геοэкономическое право (с. 65-69);

Или возьмем книгу «ОБЕРЕГАТЕЛИ». Автор предложил в ней формулировки ряда значимых, по его мнению, тем проблемного поля парадигмы мирового преобразования в качестве *неотложной повестки мирового дня*:

- *Человек и его жизнь как высшая ценность. Человек – главный субъект истории и Мироздания.*

- *Гуманитарная космология: кредо и ядро парадигмы мирового преобразования.*

- *Институты – центральная мировая проблема.*

- *Мировой запрос: от геополитики к геοэкономике – государство как глобальный предприниматель.*

- *Глобалистика и «новая» ответственность: Геοэкономические войны. Геοэкономический трибунал.*

- *Мир как жизнь: триумф жизнеутверждающих начал.*

- *Система геοэкономических широтных и меридиональных поясов как залог мира, процветания, баланса интересов.*

- *Новая ответственность в эпоху мировых надломов: масштаб, глубина, необратимость.*

Резюме

Итак, энтузиасты науки, чье чуткое ухо «натренировано» на различение малейших симптомов надвигающихся мировых преобразований, вовремя «схватили» научный образ надвигающихся мировых перемен и дали контур, только первый эскиз надвигающейся новой мировой картины: мы в преддверии больших дел, и творцы уже отобилированы и настроены на это.

Для большого дела, для его успеха, очень важен творческий импульс. В науке, безусловно, это встреча с научной проблемой, которая непременно должна захватить все помыслы исследователя. Только при таком условии исследователь пускается в невероятно трудный, но удивительно плодотворный научный путь. И энергия этого первичного импульса будет постоянно подпитывать энтузиазм ученого, вести его по стезе познания истины.

Но как разбудить энергию молодых и подвигнуть их к научному поиску? Далее (в *Разделах 3, 4 и 5*) автор показывает многочисленные сюжеты Парадигмы Мирового Преображения, которые могут составить притягательный мотив и стимул к поиску своей темы, своей ниши, научного направления для выстраивания (поиска) своего научного реноме.

На это нацелены наши дальнейшие рассуждения, и следующий раздел мы начинаем с *тематических полей* как очень значимых разделов научных монографий для выбора тем и сюжетов исследования. Речь пойдет о «*каркас-текстах*», в которые «встроены» научные монографии, доклады, программы, программные заявления и т.д.



Любая научная монография – что яркая звезда на небосклоне знания. Она излучает массу тем для пытливого ума. И тот, кто «загорит» под ее лучами, тот обретет свою нишу и свой научный статус!

Раздел 3. ТЕМАТИЧЕСКИЕ ПОЛЯ (структурированные формы: «каркас-тексты» Парадигмы Мирового Преображения)

Ранее (см. *Раздел 1*) мы отмечали, что любая книга есть тематическая кладезь для начинающих ученых в соответствующих сферах – в ней масса тем, которые на любознательного читателя могут производить сильнейшее впечатление. Это, если брать книгу в целом. Наряду с этим, огромную тематическую нагрузку несет в себе структура книги, которая по форме излагается как ее «*Содержание*» («*Оглавление*»). Элемент под названием «Содержание» есть «каркас» книги, и он уже сам по себе говорит читателю о многом: каждый заголовок, подзаголовок, параграф и пр. уже таит в себе в зародыше, в концентрированном виде, ту или иную проблемную тему.

Далее я привожу «каркас-тексты» авторских научных монографий, которые составили костяк парадигмальной гносеологической связки «геоэкономика – глобалистика – гуманитарная космология». Эта связка легла в *основу* (и *обоснование!*) Парадигмы Мирового Преображения.

3.1. Структура тематического поля

Я останавливаю взор читателей на «каркас-текстах» девяти книг ³²:

- Геоэкономика
- Глобалистика
- Гуманитарная космология
- Космологизация
- Диалог
- Миры. Прологомены
- Миры
- Набат
- Оберегатели

³² Книги имеются в ведущих библиотеках субъектов Российской Федерации (республиканских, краевых, областных библиотеках, библиотеках университетов), а также в ряде национальных библиотек и библиотек университетов стран СНГ.

3.1.1. ГЕОЭКОНОМИКА: ее место и роль в тематическом раскладе

Геоэкономика как научная и образовательная дисциплина, как система воззрений на мировые трансформационные подвижки и как центральный вектор мирового развития положила начало формированию Парадигмы Мирового Преображения. И в этой связи, *геоэкономика* и *геоэкономический подход*, будучи начальными звеньями парадигмальной связки «*геоэкономика – глобалистика – гуманитарная космология*», открыли путь к пониманию природы глобализации и глобалистики, наиболее динамично и адекватно отразили надвигающуюся на мир «новую реальность».

Все это заложено в книге: *Кочетов Э.Г.* Геоэкономика. Освоение мирового экономического пространства: Учебник. М.: Норма, 2012. - 528 с. ISBN: 5-89123-906-х (*E.G. Kochetov. GEOECONOMICS (exploration of the world economic space. Moscow, 2012).*)

Книга выдержала шесть переизданий и допечаток: 1999, 2002 (Изд. «БЕК»), 2006, 2010, 2011, 2012 (Изд. «НОРМА»). Учебник рекомендован Министерством общего и профессионального образования РФ в качестве учебника для студентов высших учебных заведений, обучающихся по экономическим специальностям и направлениям. Учебник переведен на азербайджанский язык и издан в Азербайджане: *Koçetov E.Q. Geoiqtisadiyyat: dünya iqtisadi məkanının mənimsənilməsi / E. G. Koçetov ; rus dilindən tərc. A. Y. Rzayev ; elmi red. Ə. S. Muradov. - Bakı : İqtisad Universiteti nəşriyyatı, 2015. - 438 s.*

В книге «Геоэкономика» излагаются теоретические и методологические основы геоэкономики – новой отрасли знания, изучающей мировое экономическое пространство как синтез важнейших сфер деятельности человека в условиях глобальных трансформаций; описываются геоэкономические атрибуты, составляющие каркас современного мирового хозяйства и стратегии оперирования.

Книга адресована студентам, аспирантам и преподавателям экономических вузов, представителям научных, деловых и политических кругов, структур, формирующих стратегию безопасного развития.

Далее я привожу «каркас-текст» книги «Геоэкономика»

СОДЕРЖАНИЕ³³

Вячеслав Кузнецов. Вступительная статья Предисловие

³³ Содержание («каркас-текст») книги «Геоэкономика» опубликовано на портале Национального исследовательского университета Высшей школы экономики: <https://www.hse.ru/news/science/20237543.html>

Раздел I. Геоэкономика: истоки, сущность, основные параметры

Глава 1. Геоэкономика как отрасль (дисциплина) научного знания

Глава 2. Геоэкономический вектор глобального развития

- 2.1. Глобальный мир и подходы к его осознанию: глобальный перелом
 - 2.1.1. Новое осознание мира
 - 2.1.2. Наблюдатель и его ощущения
 - 2.1.3. Вопросы высшего ранга
 - 2.1.4. Методологические предпосылки
- 2.2. Сомкнутый мир и альтернатива мирового развития в XXI веке
 - 2.2.1. Мир смыкается
 - 2.2.2. Господство геоэкономического пространства
 - 2.2.3. Грозная альтернатива мирового развития в XXI веке
 - 2.2.4. Геоэкономические ключевые акценты

Раздел II. Геоэкономика в рамках постиндустриализма (первый блок стратегических ориентиров)

Глава 3. Внутренний регламент мировой хозяйственной системы и стратегический реестр ее основных элементов

- 3.1. Единство мировой системы
- 3.2. Модификация товарного производства в геоэкономическом пространстве
 - 3.2.1. Новые грани современного механизма интернационализации
 - 3.2.2. Мировая система разделения труда и появление экономических границ

Глава 4. Условия формирования мирового дохода в геоэкономическом пространстве

- 4.1. Взаимодействие национальной экономики с мирохозяйственной сферой
- 4.2. Формирование интернационализированного воспроизводственного ядра (слоя)
- 4.3. Этапы формирования интернационализированного воспроизводственного ядра
- 4.4. Глобальная инфраэкономическая мозаика

Глава 5. Геоэкономический каркас мировой системы: совокупность геоэкономических атрибутов

- 5.1. Изменение объекта мирохозяйственного общения (товарных форм)
 - 5.1.1. Быстрое моральное старение товара
 - 5.1.2. Градации в развитии товара
- 5.2. Эволюция субъектов мирохозяйственного общения (организационных структур)

- 5.2.1. Критерии разделения и группировки субъектов общения
- 5.2.2. Эволюция организационных структур
- 5.3. Характер и содержание эффекта, и стратегия его обеспечения
 - 5.3.1. Мотивационные основы импортеров
 - 5.3.2. Мотивационные основы экспортеров
- 5.4. Расслоение товарного обращения
 - 5.4.1. Этажность (ярусность) товарных потоков
 - 5.4.2. Разделение товарных потоков
- 5.5. Мирохозяйственное общение — особая роль государства
 - 5.5.1. Круг проблем
 - 5.5.2. Роль государства
 - 5.5.3. Комплексный выход в мировую хозяйственную систему

Глава 6. Стратегические цели и национальная модель ВЭС

- 6.1. Внешнеэкономическая макро модель
- 6.2. Модели внешнеэкономических связей – базовые критерии
 - 6.2.1. Целевая окраска национальной внешнеэкономической модели
 - 6.2.2. Экономическая природа ВЭС
 - 6.2.3. Национальная экономика и глобальная экономическая сфера: степень взаимоадаптации
 - 6.2.4. Отражение в модели внешнеэкономической макроструктуры
 - 6.2.5. Степень развитости национальной модели ВЭС
 - 6.2.6. Соотношение разных типов моделей
 - 6.2.7. Регулирование ВЭС в рамках внешнеэкономических моделей
 - 6.2.8. Юридическое обеспечение внешнеэкономической модели
 - 6.2.9. Информационное обеспечение внешнеэкономической модели
 - 6.2.10. Социально-экономическая окраска внешнеэкономической модели
- 6.3. Топологическое отображение внешнеэкономической модели и способы ее аппроксимации

Глава 7. Глобальное оперирование: геоэкономический атлас и высокие геоэкономические технологии

- 7.1. Контур стратегического оперирования
 - 7.1.1. Что определяет характер стратегического оперирования в современных условиях?
 - 7.1.2. Взаимоотношение стран со «странами-системами»
 - 7.1.3. Национальные экономики и «блуждающие» интернационализированные воспроизводственные ядра
 - 7.1.4. Специализация стран в геоэкономическом измерении
 - 7.1.5. Время выхода на геоэкономическую арену

- 7.1.6. Новые подходы к процессам интеграции и дезинтеграции
- 7.1.7. Геоэкономические войны
- 7.2. Геоэкономический атлас
 - 7.2.1. Геоэкономический атлас мира как новое поле для стратегического оперирования
 - 7.2.2. Основные принципы формирования геоэкономического атласа
 - 7.2.3. Общие требования к геоэкономическому атласу
 - 7.2.4. Этапы создания геоэкономического атласа
 - 7.2.5. Общая структура геоэкономического атласа мира: основные «страницы»

Глава 8. Геоэкономика: методологический инструментарий

- 8.1. Эволюция методологического аппарата
- 8.2. Системный анализ в геоэкономике. Классификационный подход
- 8.3. Два методологических подхода («ветви») в геоэкономике: стратегия и конъюнктуроведение
- 8.4. Жизненный цикл стратегических атрибутов геоэкономического пространства
- 8.5. Геоэкономическая (объемная) интерпретация мирохозяйственной системы
 - 8.5.1. Геологистика и геогенезис: методологические основы объемной интерпретации и моделирования геоэкономического пространства
 - 8.5.2. Объемно-сетевая форма интерпретации геоэкономического пространства
 - 8.5.3. Геоэкономическое пространство как синтез интерпретаций мирохозяйственной сферы
 - 8.5.4. Многоярусная («многостраничная») интерпретация геоэкономического пространства
- 8.6. Геоэкономический подход к ценообразованию
 - 8.6.1. Мировые цены и система стратегических эффектов
 - 8.6.2. Ценовая методологическая таблица: геоэкономический подход

Глава 9. Геоэкономика и национальная управленческая форма ВЭС

- 9.1. Центральный институциональный ориентир: геоэкономический каркас мирохозяйственной системы
- 9.2. Национальная модель ВЭС и организационные структуры
- 9.3. Уровень общения и дифференциация организационных структур
- 9.4. Адаптация организационных структур к различным типам разделения труда
- 9.5. Приспособление организационных структур к меняющемуся характеру товара
- 9.6. Отражение в организационных структурах различных путей развития

9.7. Технополисы — специфическая форма организации промышленности и капитала

9.7.1. Экономическая и научная основа технополиса

9.7.2. Организационно-управленческий механизм

технополисов

9.7.3. Технополис как ориентир стратегической конъюнктуры

Раздел III. Геоэкономика и цивилизационные сдвиги (второй блок стратегических ориентиров)

Глава 10. Глобальные цивилизационные подвижки в мировой экономике

10.1. Постиндустриализм — завершающий этап техногенной цивилизации

10.1.1. Кризис постиндустриализма, его основные черты

10.1.2. Основные признаки неэкономической модели

10.2. Изменения основных глобальных блоков под влиянием неэкономической модели

10.2.1. Подвижки в геоэкономическом полихромном пространстве

10.2.2. Трансформация экономических категорий

10.2.3. Трансформация военно-стратегического блока

Глава 11. Этноэкономические системы как центральный атрибут неэкономической модели

11.1. Зарождение этноэкономических систем

11.2. Новый воспроизводственный аспект этноэкономической системы

11.3. Этноэкономические системы на геоэкономическом атласе мира

11.4. «Устойчивое развитие» в рамках этноэкономических систем

11.5. Этноэкономические системы и национальная стратегия

Раздел IV. Стратегический анализ национального развития и глобальное прогнозирование на основе геоэкономического подхода (третий блок стратегических ориентиров)

Глава 12. Стратегический анализ: смена подходов — от «международного» к «геоэкономическому»

12.1. «Национальное» в двух методологических подходах

12.2. Последовательность стратегического анализа

Глава 13. Геоэкономические проблемы России, ее внешнеэкономические перспективы и стратегические приоритеты

13.1. Российские стратегические реалии в начале XXI века

13.1.1. Исходная ситуация

13.1.2. Воспримет ли Россия центральные тенденции глобального развития?

- 13.1.3. Россия в меняющейся системе координат: стратегия переходного периода
- 13.1.4. Истоки формирования новой национальной геоэкономической доктрины. Российские интеллектуальные «заделы»
- 13.2. Первая фаза стратегического маневра: прорыв к мировому доходу — стратегическая цель высшего ранга
- 13.3. Опережающий переход на неоэкономическую модель цивилизационного развития — вторая фаза стратегического маневра

Глава 14. Новая управленческая пирамида России в геоэкономическом контексте

- 14.1. Общая ситуация в управлении
- 14.2. Российская система внешнеэкономических связей: организационно-управленческая трансформация

Глава 15. Цивилизационные горизонты развития и стратегия России

- 15.1. Россия и постиндустриальная модель
- 15.2. Россия и новая цивилизационная модель развития
- 15.3. Россия на пути крестового похода постиндустриализма

Глава 16. Геоэкономика и национальная безопасность России

- 16.1. Контур новой модели национальной безопасности и военной доктрины (геоэкономическое измерение)
 - 16.1.1. Роль цивилизационного фактора
 - 16.1.2. Геоэкономическая составляющая военной безопасности
 - 16.1.3. Россия в эпоху геоэкономических войн
 - 16.1.4. Военно-экономический симбиоз
 - 16.1.5. Поиск путей к геоэкономическому партнерству в военной области
- 16.2. Проведение военной реформы на геоэкономической основе (проблемы и способы их решения)
 - 16.2.1. Концептуальные блоки проблем
 - 16.2.2. Некоторые взаимосвязи между геоэкономической и военной сферами
 - 16.2.3. Российская армия и ее внешнеэкономический и внешнеполитический «статус»
 - 16.2.4. Геоэкономическая стратегия США — военная компонента на службе «страны-системы»
 - 16.2.5. Европейский геоэкономический «театр» и роль НАТО

Заключение

Приложения

- Приложение 1.* Методологическая последовательность анализа на примере мирового рынка товаров группового ассортимента (товаров-групп)
- Приложение 2.* Перечень основополагающих стратифицируемых локальных систем (классов)

- Приложение 3.* Сеульская конвенция об учреждении Многостороннего агентства по гарантиям инвестиций
- Приложение 4.* Соглашение между Правительством Российской Федерации и Организацией экономического сотрудничества и развития о привилегиях и иммунитетах Организации в Российской Федерации
- Приложение 5.* Ранжирование компаний по объему валового дохода (Fortune Global 2002) (в млн долл.)
- Приложение 6.* Ранжирование компаний по объему рыночной капитализации [Financial Times Global 500 (Top 100 in 2002) (млрд долл.)]
- Приложение 7.* Страновое ранжирование крупнейших мировых ТНК
- Приложение 8.* Рейтинг крупнейших компаний мира (Forbes 2000)
- Приложение 9.* Страны и ТНК, классифицированные в соответствии объемом ВВП/объем продаж на 2000 г
- Приложение 10.* Постановление Правительства Российской Федерации «О подписании Соглашения между Российской Федерацией и Международной финансовой корпорацией об условиях перевода за рубеж Международной финансовой корпорацией доходов от инвестиций и других видов ее деятельности в Российской Федерации»
- Приложение 11.* Программа курса «Геоэкономика и стратегия России»

Литература

Словарь терминов

Алфавитно-предметный указатель

* * *

Геоэкономика и геоэкономический подход «поработали» в парадигмальной связке «геоэкономика – глобалистика – гуманитарная космология», и, выполнив свою миссию, передают эстафету следующему звену данной связки – глобалистике и, тем самым, открывают новую тематическую страницу Парадигмы Мирового Преображения.



3.1.2. ГЛОБАЛИСТИКА как тематический источник

Геоэкономика и геоэкономический подход выступили как экономическое измерение процесса глобализации и глобалистики, дали мощный импульс всеохватному процессу глобализации и формированию науки о нем – *глобалистике*. Они в свою очередь явились центральным звеном парадигмальной связки «геоэкономика – глобалистика – гуманитарная космология», предвосхитив тем самым переход к новой фазе мирового развитие – *космологизации*.

Со всем этим читатель ознакомится открыв научную монографию: *Кочетов Э.Г.* Глобалистика как геоэкономика, как реальность, как мироздание: Новый ренессанс – истоки и принципы его построения, фундаментальные опоры, теоретический и методологический каркас. М.: ОАО ИГ ПРОГРЕСС, 2001. - 704 с. ISBN 5-01-004718-7 (*E.G. Kochetov*. Global studies as geoeconomics, as reality, as the universe: New renaissance – origins and principles of its construction, foundation piers, theoretical and methodological frame (Moscow, 2001).

В книге даны теоретические основы становления глобального мира XXI века и методологические подходы к его осознанию и постижению. Показана ведущая роль экономики и финансов в процессе глобализации и в построении модели глобального универсума – геоэкономического атласа. Автор раскрывает его как доминанту методологии синтеза знаний и объемного поля для стратегического оперирования. Обоснована динамика перехода от экономического человека XX века (*homoeconomicus*) к человеку XXI века – геоэкономическому (*homogeoeconomicus*). Раскрываются новые горизонты безопасного развития России в условиях цивилизационных подвижек.

Книга обращена к широкому кругу научной общественности, политическим и государственным деятелям, бизнесменам и аналитикам, преподавателям, аспирантам и студентам гуманитарных специальностей.

В 2002 году вышел в свет учебник: *Кочетов Э.Г.* Глобалистика: Теория, методология, практика: Учебник для вузов. М.: Издательство НОРМА (Издательская группа НОРМА–ИНФРА-М), 2002. 672 с. ISBN 5-89123-611-7 (НОРМА); ISBN 5-16-000934-5 (ИНФРА-М) (*E.G. Kochetov*. Global studies: theory, methodology, practice (Moscow, 2002).

В учебнике раскрыты фундаментальные основы глобалистики; даны теория и методология новой отрасли знания, изучающей современный мир в его неразрывном единстве и многообразии; показан центральный вектор и базовые ориентиры становления глобального мира в различных его измерениях и способ построения его объемной модели; излагаются пути выхода глобальных процессов на новые цивилизационные координаты безопасного развития; определяется место и роль России в этих процессах.

Книга предназначена для преподавателей, аспирантов, слушателей и студентов вузов; для научных работников, политических и государственных деятелей, бизнесменов, аналитиков; всех, кто занимается вопросами стратегии национального развития.

Учебник «Глобалистика» расширяет тематическое поле и служит для исследователей новых отраслей гуманитарного знания ориентиром в поиске своих ниш и проблемных тем.

Ниже представлен «каркас-текст» научной монографии «Глобалистика» (2001 г.).

СОДЕРЖАНИЕ

Вступительное слово Вячеслава Кузнецова (О книге Э.Г. Кочетова)

К моим Читателям

Введение. *Человек и созданная им глобальная аура – от экономического человека XX века (homo economicus) к человеку XXI века – геоэкономическому (homo geoeconomicus)*

Раздел I. ФИЛОСОФИЯ ОБЩНОСТИ И ГЕОДИНАМИКИ

- I. Два начала: целостность и гетерогенность мироощущения**
- II. Геологистика: объемная интерпретация глобального мира – поле для построения синкретической модели**
- III. Трансграничность мировой системы**
 - А. Разграничение между сферами деятельности
 - Б. Объемные конфигурации
 - В. Трансграничность как структурное членение в той или иной области
 - Г. Соотнесенность границ
 - Д. «Методологические» границы членения глобального пространства
 - Е. Разграничение наднациональных и национальных систем

Раздел II. ГЛОБАЛЬНЫЙ МИР, ПРОБЛЕМЫ ЕГО ПОСТИЖЕНИЯ И ВЫХОДА НА НОВУЮ МОДЕЛЬ

- I. Поиск новых фундаментальных опор и ориентиров мирового развития**
- II. Поворотный пункт в судьбе гуманитарной парадигмы (новые горизонты мироощущения – пролог к Мирозданию нового Ренессанса)**
 - А. Постановка проблемы
 - Б. Гуманитарная сфера: поиск базовых начал (основные постулаты)
- III. Болевые точки теории и методологии. Прояснение новаций**
 - А. Экономика трансформируется и одновременно сбрасывает свое рациональное оформление
 - Б. Глобализация и эволюция государственных форм
 - В. Методологические корни деформированного мироощущения и новая методология мироосознания
 - Г. Переход от линейно-плоскостного восприятия мира на методологию геогенезиса

Д. Предпосылки новой научной парадигмы осознания
глобального мира

Е. Власть, наука и социальная апологетика

IV. Глобализация и трансформация мирового порядка

Раздел III. ГЛОБАЛИСТИКА КАК ГЕОЭКОНОМИКА: ВЫХОД ВСЕОБЪЕМЛЮЩЕЙ ГЛОБАЛЬНОЙ ПАРАДИГМЫ МИРОВОГО РАЗВИТИЯ НА ГЕОЭКОНОМИЧЕСКОЕ ЦИВИЛИЗАЦИОННОЕ ИЗМЕРЕНИЕ

I. Актуальность для России – понятие глобализирующийся мир

II. Смысл геоэкономики

А. Сомкнутый мир в XXI веке

Б. Условия формирования мирового дохода

В. Система геоэкономических атрибутов

Г. Институциональный геоэкономический вектор

Раздел IV. ГЛОБАЛЬНОЕ ОПЕРИРОВАНИЕ: МЕТОДОЛОГИЧЕСКИЕ ВОПРОСЫ

**I. Стратегические формы, логика поведения и способы
отображения мировой сферы**

А. На пути к ИНЭС – интернационализированной национальной
экономической системе ("стране–системе")

Б. Стратегический арсенал приемов и правил

В. Построение синкретической модели глобального
мира – геоэкономического атласа

II. Методологический инструментарий

А. Методологическая трансформация

Б. Методологическое освоение геоэкономического пространства

В. Объемная интерпретация глобального пространства (от
глобального анализа к глобальному синтезу)

Г. Методологическое экспозе

Раздел V. КАК УПРАВЛЯТЬ ГЕОЭКОНОМИКОЙ

I. Суть управленческих проблем

II. Общий контур управления

А. Управленческая классификация и ее базовые критерии

**III. Реализация национальных геоэкономических интересов
(управленческий аспект)**

А. Технополисы

Б. Ударная роль российских корпоративных структур в
реализации национальных геоэкономических интересов

Раздел VI. ГЕОЭКОНОМИКА КАК НЕОЭКОНОМИКА: ЦИВИЛИЗАЦИОННЫЙ ФАКТОР

I. Цивилизационная «окраска» геоэкономического пространства

- А. Истоки зарождения техногенности (историческая справка – этюд)
- Б. Геоэкономика в фазе техногенного изматывания
- В. Новое цивилизационное измерение геоэкономики

II. Этноэкономические системы

- А. Этноэкономический генезис
- Б. Центральные проблемы этноэкономических систем
- В. Особенности воспроизводства в этноэкономических системах
- Г. Цивилизационные полюса тяготения и ареалы

Раздел VII. ГЕОФИНАНСЫ: ГЕОЭКОНОМИЧЕСКАЯ ПРИРОДА ТРАНСГРАНИЧНЫХ ФИНАНСОВЫХ ПОТОКОВ

I. Теоретические и методологические основы геофинансов

II. Техногенная изнанка мировых финансов. Трансформация основополагающих категорий

- А. Мировая геофинансовая система: механизмы функционирования (основные проблемы)
- Б. Эквивалент: геофинансовое измерение
- В. Мировой доход
- Г. Мировая институциональная основа геофинансов
- Д. Стратегия оперирования в геофинансовой сфере

III. Геофинансовое пространство в новом цивилизационном измерении – неоэкономическом

IV. Российская экономика в мировой геофинансовой системе

Раздел VIII. ГЕОЭКОНОМИКА КАК ГЛОБАЛИСТИКА: УСЛОВИЕ И СТИМУЛ СТРАТЕГИЧЕСКОГО ОПЕРИРОВАНИЯ

I. Геоэкономика, глобализм и стратегия перемен в России

- А. Россия и техногенность: по дороге к цивилизационному симбиозу
- Б. Геоэкономика как демпфер глобальных вызовов

II. Россия и основные тенденции глобального развития

- А. Стратегическая пауза и стратегический маневр
- Б. Прорыв к мировому доходу – первая фаза стратегического маневра
- В. Россия как этноэкономическая система мирового класса – вторая фаза стратегического маневра
- Г. Новые требования к управлению

III. На пути к безопасности России

- А. Глобалистика диктует свои законы
- Б. Задачи проведения военной реформы
- В. Стратегическое резюме

Завершение книги

Заключение: Манифест геоэкономического Человека (Человека ноосферы) и Устав общежития в мироздании нового ренессанса

После заключения.

- А. Глобалистика и геоэкономика как реальность (прозаический этюд)
- Б. Реализация национальных интересов России (Российский геоэкономический «ход»)

Навстречу к новой книге

Приложения:

Приложение 1. Уточнение позиций по фундаментальным ("не частным") вопросам глобалистики

Приложение 2. Универсальность геогенезиса (геоэкономического методологического подхода): решение задач на базе пространственно-объемной интерпретации процесса на локальном уровне

Приложение 3. Геоэкономический трибунал (общие контуры становления, задачи, функции)

Литература

Словник (гlossарий)

Именной указатель

Предметный указатель

Географический указатель

Перечень таблиц, схем и рисунков в тексте

Contents

Summary

* * *

Если внимательно присмотрится к содержанию монографии «Глобалистика» (2001 г.) и учебника «Глобалистика» (2002 г.), то нельзя не заметить разнообразие сторон, граней, сфер, которое охватывает процесс глобализации мира. Такое разнообразие создает почву для многогранного тематического источника в целях не только углубленного исследования различных частей глобального процесса, но и нахождения фундаментальных аспектов его развития.

Но самое главное здесь – глобалистика продвинула исследовательскую канву вдоль парадигмальной связки «*геоэкономика – глобалистика – гуманитарная космология*» и эстафету познания мира передала новому звену (сфере) – *гуманитарной космологии*, тем самым

идет наращивание тематического объема исследования Парадигмы Мирового Преображения.



3.1.3. ГУМАНИТАРНАЯ КОСМОЛОГИЯ: поисковый тематический ресурс – новая страница

Одна из заслуги глобалистики состоит в том, что она «как таран» пробила окно в новую, неведомую и таинственную сферу. И человек с великим любопытством, осторожностью и опаской стал всматриваться через эту брешь в открывшуюся картину – перед ним во всей красе предстала *гуманитарная космология!*

Все это читатель обнаружит в научной монографии: *Кочетов Э.Г.* Гуманитарная космология (дорога к новому мирозданию новых людей). Научная монография. Москва, 2006. – 160 с. (*Kochetov E.G.* Humanitarian cosmology (The New People's Path to the New Universe). Scientific Monograph. M.: Business Literature. 2006. – 160 P.)³⁴.

Данную книгу следует воспринимать как книгу-эскиз, который показывает в предельно сжатой форме абрис и содержательную канву готовящейся фундаментальной монографии, в которой автор развернет широкую картину гуманитарного осознания нашего мира. Автор раскрывает начала гуманитарной космологии как новейшей отрасли гуманитарного знания, науки о парадигмальных трансформациях мира, рассматривает теоретические и методологические основания мироздания нового Ренессанса. Гуманитарная космология предстает как философия новой реальности и мышления.

Для широкого круга научной общественности, политических и государственных деятелей, бизнесменов и аналитиков, преподавателей, аспирантов и студентов гуманитарных специальностей.

Присмотримся внимательно к «карас-тексту» (содержанию) книги с позиций тематических новаций.

СОДЕРЖАНИЕ

Вступительное слово

Введение. Мотивации и общий замысел (авторский въезд в тему)

1. Начала гуманитарной космологии: глобалистика как окно в гуманитарный космос

Выход в новые сферы миропонимания.

³⁴ Книга «Гуманитарная космология (дорога к новому мирозданию новых людей)» размещена в Интернете на портале viperson.ru 25 мая 2009 года.

Наш мир как глобальная аура, осознанная человеком.

2. Гений жизни: путешествие в пространстве гуманитарной космологии

Выбор маршрутов.

Место временной компоненты в нашем обиходе.

Совещание у опор мироздания: повестка дня – вопросы тысячелетнего ранга и поиск ответов на них.

3. Космологические практики: дорога к мирозданию нового Ренессанса.

Вступление. Несколько базовых понятий.

Философские космологические практики.

Научно-исследовательские космологические практики: обзор исходной ситуации (некоторые космологические заставки).

Исправление реальности (действительности) как космологическая практика. Предварительный эскиз мироздания нового Ренессанса.

Резюме. Спрессованные космологические мысли.

4. Гуманитарный манифест как доктрина человека XXI века (общий контур).

Гуманитарная космология в поисках ответов на вопросы тысячелетнего ранга

Новые теоретические и методологические горизонты осмысления ситуаций

Резюме

Стальной философский панцирь.

Роющий скепсис, или Вопросы тысячелетнего ранга.

Просветление сознания: мировая санация и парадигмальный переворот.

Послесловие. Упорядочим логику научного поиска

Сведения об авторе

Основные публикации автора по теме

Литература

Перечень рисунков

Основные понятия

Аннотация

Contents

Summary

* * *

«Каркас-текст) гуманитарной космологии, приведенный выше, таит в себе ряд тематических новаций самого высокого, фундаментального уровня. К ним можно отнести: *спрессованные космологические мысли; вопросы тысячелетнего ранга и поиск ответов на них; новые теоретические и методологические горизонты осмысления ситуаций; мировая санация и парадигмальный поворот; путешествие в пространстве гуманитарной космологии – выбор маршрутов* и т.д. Подобные постановки проблем задают общую высокую тональность

(уровень) интеллектуального поиска, тем самым сделан новый серьезный шаг по приращению тематического массива для пролонгации научного исследования Парадигмы Мирового Преображения.



3.1.4. КОСМОЛОГИЗАЦИЯ: важнейший тематический блок Парадигмы Мирового Преображения

Основные идеи и проблемные постановки, изложенные ранее в книге «Гуманитарная космология» (2006 г), в определенной степени нашли свое воплощение в книге «Космологизация»: *Кочетов Э.Г.* Космологизация: новый этап мирового развития в контексте гуманитарной космологии. Научная монография / Обществ. акад. наук геоэкономики и глобалистики. Москва: Изд. «Международные отношения», 2014. - 912 с. ISBN 978-5-7133-1445-3 (*E.G. Kochetov.* COSMOLOGISATION: New stage of world development in the context of humanitarian cosmology (Moscow, 2014)³⁵

Впервые в мировой и отечественной научной литературе даются базовые теоретические и методологические основания новой, антропокосмологической модели бытия. Ярко представлено зарождение новой мировой фазы (этапа) мирового развития – *космологизации* и концептуализация этого феномена – *гуманитарная космология*. Читатель вместе с автором отправится в путешествие в пространстве гуманитарной космологии к «опорам» Мироздания в поисках мировой гармонии; совершит удивительный экскурс в глобальный дискурс о ценности жизни и ее жизнеутверждающих начал; окунется в «новую реальность», с ее новыми горизонтами мирового развития и «новыми людьми», провозгласивших «Гуманитарный манифест» и смело прокладывающих дорогу к Мирозданию нового Ренессанса.

Книга адресована общественным и государственным деятелям и структурам, бизнесменам, аналитикам, преподавателям, аспирантам и

³⁵ Книга «Космологизация. Новый этап мирового развития в контексте гуманитарной космологии» размещена в Интернете на портале viperson.ru 30 января 2014 года.

Автор, Эрнест Георгиевич Кочетов, дает согласие на размещение в сети Интернет полного текста или отдельных фрагментов книги "Космологизация. Новый этап мирового развития в контексте гуманитарной космологии" для свободного и бесплатного скачивания только в некоммерческих (научных и образовательных) целях, с обязательной ссылкой на автора и издательство "Международные отношения", издавшего книгу "Космологизация". Автор обладает всеми смежными правами, в том числе на издание на иностранных языках. Права автора защищаются в соответствии с действующим законодательством.

студентам – первопроходцам в сферу новейшего знания об окружающем нас мире.

Книга «Гуманитарная космология» (2006) и «Космологизация» (2014) работают в паре, хотя и разнесены по времени издания. Обе нацелены на выход знания о мире за планетарные рамки, *на осознание, постижение, восприятие и отображение бытия в новых пространственно-философских координатах – в координатах гуманитарного космоса.* «Гуманитарная космология» раскрывает базовые, принципиальные блоки знания о Человеке как носителе глубинного космологического сознания, а книга «Космологизация» их развивает, дополняет, раскрывает суть процесса космологизации как новой фазы мирового развития, иными словами, значительно наращивает объемно-пространственные воззрения на мир.

СОДЕРЖАНИЕ

От автора

К моему Читателю и всему Научному сообществу!

ВВЕДЕНИЕ

«Въезд» в тему: мотивации и общий замысел, базовые постановки проблемы, вычленение основных блоков

О чем все-таки эта книга

Как воспринимать гуманитарную космологию

Почему я написал эту книгу

Зарубка первая, хотя и многословная, но показательная

Зарубка вторая.

Общий замысел книги

Мир ожидает прихода новых людей

Такой повод и момент подвернулся на наших глазах

Категориальное обустройство новой парадигмы

Структура книги: разделы и их смысловые блоки

Эвристическое оформление текста (контекст)

Благодарности!

Раздел I. МИРОПОНИМАНИЕ КАК ПРОБЛЕМА

I.1. Проблема миропонимания (планшет)

I.1.1. Современный мир как проблема

I.1.2. Миропонимание: узость горизонтов

Деформация знания о мире

«Лоскутное» знание

I.2. Ситуационная картина в области знания

I.3. Поход в сферу незнания за новым знанием

I.3.1. Начало грандиозной работы интеллекта

I.3.2. В авангарде нового знания выступили геонауки

I.4. Миропонимание в условиях фазовых переходов

I.4.1. Фазовый переход: «закольцовка» проблемных постановок

I.4.2. Что предопределило переход мирового развития к его новой фазе – космологизации и гуманитарной космологии?

I.4.3. В чем же состояла миссия глобализации, на что открылись глаза в процессе глобализации, и что оставила глобализация уже «позади» себя?

Резюме

Раздел II. ГУМАНИТАРНАЯ КОСМОЛОГИЯ: НАЧАЛА

II.1. Новые философские и научные горизонты осмысления ситуаций

II.1.1. Философские горизонты осмысления ситуаций

Стальной философский панцирь

Роющий скепсис, или вопросы тысячелетнего ранга

Просветление сознания: мировая санация и парадигмальный переворот

II.1.2. Научные горизонты осмысления ситуаций: критичность мироосознания

Болевые точки теории и методологии

Методологические корни деформированного мироощущения

Дорогу мостит «неочевидная» очевидность

II.2. Начала гуманитарной космологии: глобалистика как окно в гуманитарный космос

II.2.1. Выход в новые сферы миропонимания

II.2.2. Случай тысячелетнего ранга

II.2.3. Наш мир как глобальная аура, осознанная человеком

II.2.4. В чем принципиальные различия глобалистики и гуманитарной космологии?

II.3. Гуманитарная парадигма требует масштабных преобразований

II.3.1. Преображение сознания

II.3.2. Научоведческие космологические практики: обзор исходной ситуации (некоторые космологические заставки)

II.3.3. На сцену вышла гуманитарная космология

II.3.4. Космологическая развилка

II.3.5. Опасность первого ранга: новые глобальные антагонизм – геэкономика vs. геополитика

II.4. Гуманитарная космология в понятиях, категориях, терминах

II.4.1. Понятия и категории как «опоры» мироздания

II.4.2. Новые категории «расшивают» узкие места в современной теории познания

Резюме: спрессованные космологические мысли

Раздел III. ГУМАНИТАРНЫЙ КОСМОС: ОБЩИЙ КОНТУР ФОРМ

III.1. Поиск космологических моделей мира: исторические сведения

III.1.1. Понятие «космос» и его производные

III.1.2. Космологические зарисовки (мысли) древних

Китайские традиции: космологизация культуры

Индоевропейские космологические сюжеты

Сдача космологических позиций: Бозций – «последний римлянин»

III.2. Возвращение

III.2.1. Выход из исторического небытия

III.2.2. Первые «всплохи» космологизации

Начало космологизации социума – космологизация коммуникаций

Космологизация истории

Космологизация пространства

Геоэкономическое измерение космологизации

Космологизация времени

III.3. Гуманитарный космос как структура: основополагающие черты и общий контур форм

III.3.1. Человек в центре космологических координат

III.3.2. Гуманитарный хаос и вопрос его упорядочения

Глобальный разлом и проблема его «сшивания»

Но как устранить исковерканность человека (поиск очистительной «метлы»)?

III.3.3. Структурные блоки космологического пространства

Однородность

Целостность мировосприятия

Упорядочение

Гармония

Соразмерность

III.3.4. «Развития в трактовке гуманитарной космологии:

опрокидывается не только «мания развития», но и само развитие

Развитие: расхожая трактовка

Обездвиженный мир

Резюме

Раздел IV. ГЕНИЙ ЖИЗНИ: ПУТЕШЕСТВИЕ В ПРОСТРАНСТВЕ ГУМАНИТАРНОЙ КОСМОЛОГИИ

IV.1. «Жизнь», ее оберегатель и заступник – «гений жизни»

IV.2. Путешествие к началам бытия как гуманитарный образ

IV.2.1. Образ как методологическая компонента

IV.2.2. Космологическое начало вплетается в образ

IV.2.3. Категории в мировом каркасе миропонимания

IV.3. Путешествие в пространстве гуманитарной космологии: выбор маршрутов, цель и задачи экспедиции

IV.3.1. Выбор маршрутов

IV.3.2. Цель и задачи космологической экспедиции вдоль
сакральной вертикали

IV.3.3. Центральная космологическая проблема и пути ее снятия
(предварительный эскиз)

IV.4. Большой космологический заход: масштабное полотно- картина «переформатирования» нашего мира

IV.4.1. Начала. Старт. Первые впечатления

IV.4.2. Картины вдоль маршрута как свидетельство кривых
лекал мироустройства

IV.4.3. Опоры Мироздания: осмотр, инвентаризация

Опора Мироздания № 1 – Власть

Опора Мироздания № 2 – Ханжество

Опора Мироздания № 3 – Militarизм

Опора Мироздания № 4 – «Современное» средневековье

*Опора Мироздания № 5 – Кабальный общественный
договор*

Опора Мироздания № 6 – Космологический страх

Опора Мироздания № 7 – Объективация

Опора Мироздания № 8 – Иррациональность

Опора Мироздания № 9 – Ложное знание

*Опора Мироздания № 10 – Развитие как вектор в
«никуда» (мания развития)*

Опора Мироздания № 11 – Техногенность

Опора Мироздания № 12 – Цивилизационный разлом

Опора Мироздания № 13 – Ячеистость сознания

Опора Мироздания № 14 – Образование как дрессировка

*Опора Мироздания № 15 – Мировая социальная
апологетика*

Опора Мироздания № 16 – Правовая апология

Опора Мироздания № 17 – Кастовость

Опора Мироздания № 18 – Культ

Опора Мироздания № 19 – Неогладиаторство

*Опора Мироздания № 20 – Справедливость, изъеденная
несправедливостью*

Опора Мироздания № 21 – Правила игры без правил

**IV.5. Совещание у опор Мироздания: повестка дня – вопросы
тысячелетнего ранга и поиск ответов на них**

IV.5.1. Вопросы тысячелетнего ранга в космологическом
измерении

IV.5.2. Республика гениев

IV.5.3. Меморандум

**IV.6. «Гений жизни» в поисках недостающего звена на
«временной оси»**

IV.6.1. «Временные отсчеты» как условность тысячелетнего
ранга

Место временной компоненты в нашем обиходе

*Трансформация временной компоненты: «растянутое
настоящее»*

IV.6.2. «Безвременный» мир, событийный объем
и «пространство незнания»

**IV.7. Возвращение: мир с высокой точки теоретического обзора
Резюме**

**Раздел V. КОСМОЛОГИЗАЦИЯ КАК НОВЫЙ ЭТАП
И ПАРАДИГМА МИРОВОГО РАЗВИТИЯ**

**V.1. Космологизация (постановка научной проблемы
и ее общий фундаментальный контур)**

V.2. Космологизация как фазовый переход

V.2.1. Общая картина фазовых переходов

V.2.2. К вопросу об условиях и механизме глобальных
фазовых переходов

**V.3. Срезы мировой динамики: онтологические
и гносеологические связки**

V.3.1. История опасного разрыва: «наука и образование» на
планете Земля

V.3.2. Закат планетарного, замкнутого, закупоренного бытия,
бытия, обращенного на себя!

V.3.3. Этапы становления космологического сознания

V.3.4. От глобализации и глобалистики к космологизации
и гуманитарной космологии: логика перехода

*Что предопределило начало перехода мирового
развития к его новой фазе – космологизации и
гуманитарной космологии?*

*В чем же состояла миссия глобализации, на что
открылись глаза в процессе глобализации и что
оставила глобализация уже «позади» себя?*

Определения категорий «космологизация» и «гуманитарная космология», проясняющие и суммирующие их смысл

V.4. Диалог как интеллектуальный бозон Хиггса

- V.4.1. Физики «на голову» опережают гуманитариев:
гуманитарии спохватились и тоже заявили о себе
- V.4.2. Диалог как ключ к миропониманию: базовые постановки проблемы – вычленения основных блоков и их содержательное наполнение
Мотив к «Большому разговору»
Центральные лейтмотивы поиска ответов
Ценность прагматизма!
«Проблемное поле» (общий контур: миропанорамный взгляд)
Почему именно «Родос» и «Баку»?
Стороны и участники (на проблемное поле диалога заступает связка: «Человек – Мировое сообщество – Мировая система»)
Мировой дискурс (смыслы, ценности, мотивации, стимулы – в мире сработали социальные «коды» самосохранения)
Опыты (первые проходки «нового» в «старом» мироздании – подъем, новые сферы, новые горизонты)
Повестка № 1 (уведомление о текущем и предстоящем)
Повестка № 2 (у ворот грядущего – парадигмальный переворот)
Инструментарий (диалогистика как новая отрасль научного знания)

Резюме

Раздел VI. «...Я – ЧЕЛОВЕК!...»: ОБРАЗ (ДОКТРИНА) ЧЕЛОВЕКА НОВОГО, КОСМОЛОГИЧЕСКОГО

VI.1. Что случилось с Человеком?

- VI.1.1. Человек выстроил для себя удивительную ловушку – «современный» мир
- VI.1.2. «Опрокинутый человек»
Самоослепление человека абстрактно идеальным
Взяли верх техногенные взгляды на мир.
Размен здорового прагматизма на идеальные системы
Новые когорты идеалистов и их смыкание
- VI.1.3. Человек «вмонтированный» подал голос
- VI.1.4. Философский «скальпель» в работе: контур «Новых людей»

VI.1.5. «Новый человек» («Новые люди») уже встречается
на мировых равнинах

**VI.2. Вопросы высшего (тысячелетнего) ранга в руках «новых
людей»**

VI.3. Человек на космологическом пьедестале

VI.3.1. Новая оптика: «точка зрения» и «угол зрения»
на современный мир

VI.3.2. Гуманитарный космос Человека

VI.3.3. Человек в погоне за поиском ответов на новые вопросы
бытия

VI.4.Россия и ее космологические императивы

Резюме: заключительные аккорды

**Раздел VII. МИРОЗДАНИЕ НОВОГО РЕНЕССАНСА:
АНТРОПОКОСМОЛОГИЧЕСКИЙ ЭСКИЗ
(ПРОЕКТ) – НОВАЯ РЕАЛЬНОСТЬ**

VII.1. Космологический практикум

VII.1.1. Мир космологических практик: философский заход

Гуманитарная генная память

Гуманитарное проектное творчество:

гносеологические установки

VII.1.2. Мировые перемены через призму гуманитарной
космологии

«Множественность» парадигм и причины их

провалов

«Точка» и «угол» зрения на мировые трансформации

VII.2. Новые парадигмальные постулаты

**VII.3. Общий замысел и принципы построения Мироздания
нового Ренессанса**

VII.3.1. «Подводные рифы» мировых преобразований

VII.3.2. Новый Ренессанс: гуманитарное космологическое
прочтение

VII.3.3. Демонтаж: пробуждение сознания – первые сполохи

VII.4. Исправление реальности (действительности)

как космологическая практика

**VII.5. Предварительный эскиз Мироздания нового Ренессанса:
философский скальпель в работе**

VII.5.1. Философия возвращения к реальности

VII.5.2. Контур нового Мироздания: философский скальпель
в работе

**VII.6. Отдадим дань глобалистике: Мироздание нового
Ренессанса как ее интеллектуальный задел**

- VII.6.1. Глобалистика расставила смысловые акценты
- VII.6.2. Феномен
- VII.6.3. Гул: «подземная» работа
- VII.6.4. Мироздание и его окна
 - Окно № 1 (познавательное)*
 - Окно № 2 (политическое)*
 - Окно № 3 (экономическое)*
 - Окно № 4 (социоантропологическое)*
 - Окно № 5 (безопасность)*
 - Окно № 6 (стратегическое)*
 - Окно № 7 (цивилизационное и культурологическое)*
 - Окно № 8 (институциональное)*
 - Окно № 9 (правовое)*
- VII.6.5. Глобалистика и Россия

Вместо резюме

Раздел VIII. РОССИЙСКИЙ ЭТАЖ МИРОЗДАНИЯ НОВОГО РЕНЕССАНСА (ИНТЕЛЛЕКТУАЛЬНЫЙ ПОДЪЕМ: КОСМОЛОГИЧЕСКИЕ ФОРМЫ, МАРШРУТЫ, ЭТАПЫ, ИНИЦИАТИВЫ)

- VIII.1. Российский этаж Мироздания нового Ренессанса:
соберемся с космологическими мыслями**
 - VIII.1.1. Российский интеллектуальный подъем на переломе тысячелетий
 - VIII.1.2. Мир объединит гуманитарная космология
- VIII.2. Российский настрой на диалог**
 - VIII.2.1. Диалог как условие и действенный инструмент развития России
 - VIII.2.2. Россия сбрасывает гири «холодного» прошлого: отход от геополитических и идеологических разборок со всем миром
 - VIII.2.3. «Вогнать» острые мировые проблемы в русло диалога, маневр исторического масштаба!
 - VIII.2.4. Россия и внешний мир: толерантное настоящее и предсказуемое будущее – «тыловые атрибуты»
- VIII.3. Новый, космологический облик России
как субъекта глобального диалога**
 - VIII.3.1. Философия нового российского рывка как попытка вырваться из «современного средневековья»
*Такое случается редко: Президент пробудил
Россию! Послание! В нем тексты и контексты
Неокрепостничество*

«Свобода» выходит на свободу!

VIII.3.2. Россия перешла через поворотный пункт воззрений на свою судьбу: на авансцену истории выходят «Новые люди» – люди нового «покроя»!

Россия на развилке: выбор сделан!

VIII.3.3. Здоровые силы нации сказали свое слово: Россия и мир через призму гуманитарной космологии

VIII.3.4. Россия входит в русло общемировых

закономерностей развития: в повестке дня модернизация и инновационная экономика

Проблема «нового знания» о мире, в котором мы живем!

Воспроизводственный (геоэкономический) подход к внешнеэкономической стратегии освоения геоэкономического пространства: инновационно-производственная модель

VIII. 4. Российская «повестка дня»: инициативы в полный голос

VIII.4.1. Наш ответ на вызовы времени (стратегические предпосылки и условия)

Геоэкономический ход России.

Общая стратегическая линия

VIII.4.2. Наши действия, или как реально приступить к исполнению намеченного, намеренного, упущенного?

Формирование опережающих российских глобальных геоэкономических инициатив – «Проект-программ»

Новые институты

VIII.4.3. Российский «Большой проект» – выход к Мирозданию нового Ренессанса

VIII.5. Диалог: «Большой разговор» ведет к «Большому делу»

VIII.5.1. Для России диалог – это не пустые хлопоты

VIII.5.2. Выход на новейшие тематические блоки

Резюме

«Выход из темы...»

Завершение

Космологический «заплыв» – инициатива в защиту жизни на планете: «Меморандум! – Воззвание! – Набат!: Бакинское движение за мир и безопасность»

Обращение ко всем участникам Бакинского международного гуманитарного форума, а через него – к мировой общественности и ученым всего мира
Меморандум! – Воззвание! – Набат!: Бакинское движение за мир и безопасность

Заключение

Мировой ландшафт будущего и его главенствующие доминанты

Послесловие

Заключительные аккорды: о моей «оптике» – моем «угле» и «точке» зрения

Эпилог

Спрессованные космологические мысли

Научный и справочный аппарат

Приложения

Приложение 1

К выходу в свет новой книги Э. Г. Кочетова «Гуманитарная космология (дорога к новому мирозданию новых людей)»

Приложение 2

Гуманитарная космология Эрнеста Кочетова как модель Мироздания нового Ренессанса. Размышления по поводу публикации новой книги Эрнеста Кочетова «Гуманитарная космология»

Приложение 3

Евразия на пороге преобразования: геоэкономический широтный пояс (Миланский Меморандум)

Приложение 4

Аннотация и оглавление книги: *Кочетов Э.Г. Диалог: Диалогистика как наука о судьбах человека и мира в контексте глобальных перемен: Научная монография / Обществ. акад. наук геоэкономики и глобалистики. М.: Экономика, 2011. 733с.*

Abstract and Contents of the book: *Ernest Kochetov. Dialogue: Dialogistics as a science of the destiny of the mankind and the world in the context of the global changes: Scientific monograph / Public Academy of Geoeconomical and Globalistical Sciences. Moscow: Ekonomika, 2011. 733 p.*

Приложение 5

Некоторые отклики читателей на книгу: *Кочетов Э.Г. Диалог: Диалогистика как наука о судьбах человека и мира в контексте глобальных перемен*

Приложение 6

Диалог: Диалогистика как научная проблема (размышления о книге Эрнеста Кочетова «ДИАЛОГ»)

Приложение 7

Глобализация и эволюция государственных форм

Приложение 8

Общественная академия наук геоэкономики и глобалистики

Сведения об авторе книги (казенный вариант)

Сведения об авторе книги (неказенный вариант)

Основные публикации автора по теме книги

Список литературы

Перечень рисунков в тексте

Основные понятия (гlossарий)

Предметный указатель

Именной указатель

Географический указатель

Cosmologisation

About the Author

Brief table of Contents

Contents

Summary

Annotation (English)

Annotation (German)

Annotation (French)

Annotation (Italian)

Annotation (Spanish)

Annotation (Chinese)

Annotation (Arabic)

Annotation (Japanese)

Аннотация книги

О книгах Эрнеста Кочетова

* * *

Книга «Космологизация» (2014г), совместно с книгой «Гуманитарная космология» (2006г) завершают формирование онтологической и гносеологических связок (*наименование связок, их суть и смысловое наполнение см. с. 34-35, 156-159*). И вместе с этим они значительно расширили тематическую картину Парадигмы Мирового Преображения. Далее заступает качественно новая тематическая страница. Речь идет о книгах «Диалог» и «Набат».

Здесь уместно оттенить один момент, а именно, **субординацию** во взаимосвязности понятий: *геоэкономика*, что мать родная, она «породила» *процесс глобализации*, из которой вышла на мировую арену *космологизация*. Это, в свою очередь, подвигло устремленность в *интеллектуальные дали гуманитарного космоса* на поиск **новых МИРОВ**, как образов, «лекал» Мирового Преображения.



3.1.5. ДИАЛОГ: проблемное поле мировых ситуационных картин

Книги «Диалог» открывает принципиально новую тематическую страницу Парадигмы Мирового Преображения. Она *дают ключ к миропониманию (осознанию мира), обнажая острейшие проблемы и вопросы современного мироустройства, намечает не только пути их разрешения, но и возможные траектории будущего мирового развитие.*

В этом плане особое место и роль отводятся *диалогу*, которому посвящена книга: Кочетов Э.Г. ДИАЛОГ: Диалогистика как наука о судьбах человека и мира в контексте глобальных перемен: Научная монография / Обществ. акад. наук геоэкономики и глобалистики. Москва: Экономика, 2011. 733 с. ISBN 978-5-282-03162-1 (E.G. Kochetov. DIALOGUES: Dialogistics as a science of the destiny of the mankind and the world in the context of the global changes (Moscow, 2011) ³⁶.

Впервые в мировой и отечественной научной литературе поднимается один из фундаментальных вопросов современности: роль и место диалога в судьбах человека и мира в эпоху глобальных перемен как прорыв к новому знанию – диалогистике. Раскрываются новые подходы к философии диалога, его движущие мотивационные «пружины», поле, сферы и участники; ставится проблема перевода нового знания о диалоге в научные институты, его оформление и научное закрепление. Выдвигается повестка дня «большого» разговора: «Мир на пороге смены эпох, грядет новый Ренессанс как схватка с «современным средневековьем».

Книга адресована читателям, заинтересованным в постижении новейшего знания об окружающем нас мире, смело поднимающим вопросы высочайшего ранга, представителям научных, деловых, политических, общественных кругов и религиозных конфессий. Обратимся к «каркас-тексту» книги «ДИАЛОГ».

ОГЛАВЛЕНИЕ

От автора

Мой Читатель!

Введение. Базовые постановки проблемы диалога - вычленения основных блоков и их содержательное наполнение

Раздел I. ПРОБЛЕМНОЕ ПОЛЕ

(общий контур: миропанорамный взгляд)

1.1. Проблемное поле диалога

1.1.1. Проблема: "охват проблем единым взглядом"

³⁶ Книга «ДИАЛОГ: Диалогистика как наука о судьбах человека и мира в контексте глобальных перемен» размещена в Интернете на портале viperson.ru 2 августа 2011 года.

- 1.1.2. Предусловия к выходу на "мировой диалог"
- 1.1.3. Включились социальные "коды" самосохранения
- 1.2. Кто сейчас задает тон на проблемном поле диалога?**
 - 1.2.1. Мировой общественный форум (МОФ) "Диалог цивилизаций" как новейшая интеллектуальная площадка
 - 1.2.2. Экономический форум "Диалог Запад-Восток: интеграция и развитие"
 - 1.2.3. Международный конгресс промышленников и предпринимателей
 - 1.2.4. Форум "Петербургский диалог"
 - 1.2.5. Работа форумов: программный срез
- 1.3. К "новому" диалогу: миропанорамный взгляд на новые проблемы в подсветке новой глобальной логики осознания мира (философский контур)**
 - 1.3.1. Начала новой фазы диалога - межличностного, межкультурного, глобального
 - 1.3.2. Выход через диалог на новые сферы миропонимания: философский контур
- 1.4. Востребованность диалога в обретении своей фундаментальной научной формы**
 - 1.4.1. Диалогистика выходит на мировую научную арену
 - 1.4.2. Проблемное поле диалога как предмет диалогистики

Резюме: от родосских философских начал к мировоззренческой глобальной картине

Раздел II. СТОРОНЫ И УЧАСТНИКИ

(на проблемное поле диалога заступает связка "Человек-Мировое сообщество-Мировая система")

- II.1. Субъекты и объекты проблемного поля диалога**
 - II.1.1. Вычленение центральных фигурантов глобального диалога
 - II.1.2. Объективация категорий как философская дань условности (диалогистический срез)
 - II.1.3. Метаморфоза понятий: то субъект, то объект! - и далее: что стоит за диалогистической сценой
- II.2. "Человек": контур доктрины "нового" Человека**
 - II.2.1. Человек "вмонтированный" подал голос.
 - II.2.2. "Опрокинутый человек"
 - II.2.3. "Новый" Человек ("Новые люди") уже встречается на мировых равнинах
 - II.2.4. Философский "скальпель" в работе: контур "Новых людей"
 - II.2.5. Гуманитарный космос человека
- II.3. Мировое сообщество: структура, цели, задачи, интересы, представительство**
 - II.3.1. Категория "общность": глобальный ракурс
 - II.3.2. Трансформация идеи "общность" в субъекты и объекты

диалога

II.4. Мировая система как атрибут глобальной общности и каркас "современности"

II.4.1. Наш мир

II.4.2. Мировая система через призму измерений глобального мира и глобальных трансформаций

II.4.3. Техногенный "окрас" глобальной "системной колесницы"

II.4.4. Сетевая воспроизводственная система мира и старовестфальский ячеистый мир: как избежать схватки двух миров?

Резюме

Раздел III. МИРОВОЙ ДИСКУРС

(смыслы, ценности, мотивации, стимулы - в мире сработали социальные "коды" самосохранения)

III.1. Смыслы: разговор о предельно простом

III.1.1. Смысл есть "дело", и не более того, но дело большого, высочайшего ранга

III.1.2. Социальные "коды" самосохранения включились в работу

III.2. Связка "экономика и мораль" в глобальном измерении: геоэкономические параметры интереса, справедливости и ответственности

III.2.1. Глобальный фон гуманитарных категорий: новые смыслы

III.2.2. Справедливость

III.2.3. Новая ответственность и ее институциональные формы

III.3. Проблема нормотворчества: справедливый геоэкономический правопорядок - залог справедливого мира

III.4. Ценности, или Как срываются мировые личины

III.4.1. Предназначение ценностей: переосмысление

III.4.2. Далекие и малые ценности и горизонты

III.5. Мотивации и стимулы

Резюме

Раздел IV. ОПЫТЫ

(первые проходки "нового" в "старом" Мироздании: подъем, новые сферы, новые горизонты)

IV.1. Концептуализация глобальной теории диалога между цивилизациями, общественными системами, людьми как новая логика смыслов

IV.1.1. Как подступиться к отжившему, но крепко сколоченному?

IV.1.2. Концептуализация как ударный инструмент

IV.1.3. "Тоннели" в будущее

IV.2. Ренессансный подъем: формы, маршруты, этапы

IV.2.1. Интеллектуальный подъем

IV.2.2. "Большой проект"

IV.2.3. Прагматизм реализации

IV.2.4. Проблемы глобальной безопасности: мир старого закала жаждет реванша - угроза человечеству высшего (1000-летнего) ранга

IV.3. На нехоженных дорогах диалога и договоренностей: новые сферы и горизонты

IV.3.1. Тоннель N 1 - геэкономика

IV.3.2. Путь к диалогу через тоннель N 2 - глобалистику и гуманитарную космологию - дорога к новому Мирозданию "новых людей"

Резюме

Раздел V. ПОВЕСТКА № 1

(уведомление о текущем и предстоящем)

V.1. "Современное" Мироздание: "средневековье" в услужении техногенности

V.1.1. "Современное средневековье"

V.1.2. Идеология и ответственность

V.2. Вопросы, прислоненные к Мирозданию, и их ранг

V.2.1. Начало вопросов: закралось крупное подозрение - философский скепсис

V.2.2. Нарастание масштаба: вопросы 1000-летнего ранга

V.2.3. И этим не исчерпываются вопросы!

V.3. Природа парадигмальных заблуждений

V.3.1. "Нереальная" реальность: вдалбливание в "иное", в нереальное

V.3.2. Мир как система мнимости и заобъективированных галлюцинаций

V.3.3. Проблема выбегания из мира галлюцинаций и возвращения в него

Резюме: расставание с отжившим и выход на новые горизонты бытия

Раздел VI. ПОВЕСТКА № 2

(у ворот грядущего - парадигмальный переворот)

VI.1. Этика Нового, или Работа над ошибками сознания

VI.1.1. Ошибки сознания как истоки заблуждения разума, как мировоззренческое "косоглазие"

VI.1.2. Наука как походный инструментарий в сферу незнания

VI.1.3. Проблема зарождения новых сущностей и их отображения (в поисках нового знания и его новых форм)

VI.1.4. Как ошибки сознания прячутся в категориях: их поиск и развенчание

VI.1.5. Категории - носители "ошибки" сознания

VI.1.6. "Заслуга" геополитиков: призрак смерти вновь витает над миром

VI.1.7. Категории - исправляющие ошибки сознания

VI.1.8. Интеллектуальное пространство: выход на новые

отрасли инновационного знания

VI.2. "Общественный договор" как высокая гуманитарная технология закабаления человека

- VI.2.1. Схватка с "современным средневековьем": проблема выхода из "Общественного договора"
- VI.2.2. Поиск начал зарождения и траекторий развития парадигмальных переворотов (некоторые постулаты)
- VI.2.3. "Забинтованный" человек на поверхности сконструированного (спроектированного) бытия
- VI.2.4. "Общественный договор" как добровольная система закабаления, или Свобода как "осознанная" (кем?) необходимость
- VI.2.5. "Общественный договор": регламентация каждого шага, каждого поступка, каждого осознанного и неосознанного движения, каждой мысли!
- VI.2.6. Человек и человечество в лабиринте поиска образов будущего: человек у "опор" Мироздания - "допроектный" человек
- VI.2.7. "Проектный" Человек заключил с миром кабальный "Общественный договор"
- VI.2.8. Мир понят - обнажилась суть вещей: нужен разбег в 50 лет, чтобы разорвать прежний "Общественный договор"

VI.3. Выход к Мирозданию нового Ренессанса

- VI.3.1. Новый Ренессанс: первые всполохи - предварительный эскиз Мироздания нового Ренессанса
- VI.3.2. Несколько базовых созидających гуманитарных блоков (категорий)
- VI.3.3. Философский "скальпель": гуманитарная "технологичность построения" нового Мироздания как канва научного "строительства" (исследования)
- VI.3.4. Опасности на пути жизнеутверждающих парадигмальных поворотов и переворотов

VI.4. С чего начать? Демонтаж техногенного сознания как преддверие демонтажа техногенного мира

- VI.4.1. Разрывы на цивилизационном ("генном") уровне
- VI.4.2. Нам нужно вырваться из объятий техногенного мира
- VI.4.3. Почему именно демонтаж техногенных зон?
- VI.4.4. Демонтаж парадигмального техногенного сознания

Резюме

Раздел VII. ИНСТРУМЕНТАРИЙ

(диалогистика как новая отрасль научного знания)

VII.1. Мир в поисках нового знания о мире

- VII.1.1. Взгляд на современный мир с высоких методологических орбит: меняются точка зрения и угол зрения

VII.1.2. И что же мы видим?

VII.2. Гуманитарная наука превозмогла себя: о себе заявила "новая наука"

VII.2.1. Новая оптика - геогенезис: объемно-пространственное осознание мира

VII.2.2. Методологические предпосылки к осознанию глобального мира

VII.2.3. Методологические возможности геогенезиса

VII.3. Диалогистика: выделение нового знания о диалоге, его разворачивание и предъявление российскому и мировому сообществу

VII.3.1. "Большой глобальный разговор" в свете онтологической и гносеологической научной рефлексии

VII.3.2. Интеллектуальное пространство диалога - диалогистика о природе современного мироустройства

VII.4. Диалог и приоритеты мирового развития: проблема своевременного вычленения новых "повесток дня"

VII.4.1. Диалогистические умозаключения

VII.4.2. Диалогистические постулаты

Резюме

Раздел VIII. РОССИЯ И МИР

(большой глобальный разговор в полный голос о судьбах страны и мира - российские инициативы)

VIII.1. Российский настрой на диалог

VIII.1.1. Диалог как условие и действенный инструмент развития России

VIII.1.2. Россия сбрасывает гири "холодного" прошлого: отход от геополитических и идеологических разборок со всем миром

VIII.1.3. "Вогнать" острые мировые проблемы в русло диалога, держать стратегическую паузу - завершить стратегический маневр исторического масштаба!

VIII.1.4. Россия и внешний мир: толерантное настоящее и предсказуемое будущее - "тыловые атрибуты"

VIII.2. Новый облик России как субъекта глобального диалога

VIII.2.1. Философия нового российского рывка как попытка вырваться из "современного средневековья"

VIII.2.2. Россия перешла через поворотный пункт воззрений на свою судьбу: на авансцену истории выходят "Новые люди" - люди нового "покроя"!

VIII.2.3. Здоровые силы нации сказали свое слово: Россия и мир через призму гуманитарной космологии

VIII.2.4. Россия входит в русло общемировых закономерностей развития: в повестке дня модернизация и инновационная экономика

VIII.3. Российская "повестка дня": инициативы в полный голос

- VIII.3.1. Наш ответ на вызовы времени (стратегические предпосылки и условия)
- VIII.3.2. Наши действия, или как реально приступить к исполнению намеченного, наверстыванию упущенного
- VIII.3.3. Ключевые геоэкономические устремления (векторы) на ближайшую перспективу
- VIII.3.4. Стратегические аккорды: уроки истории, предпосылки и перевод стрелок на новые горизонты
- VIII.3.5. Российский "Большой проект" - выход к Мирозданию нового Ренессанса

VIII.4. Диалог: "Большой разговор" ведет к "Большому делу"

- VIII.4.1. Для России диалог — это не пустые хлопоты
- VIII.4.2. Конкурентоспособность как геоэкономический ход России в мировом фарватере: на пути к новой глобальной расстановке сил и устойчивости!

Резюме

Завершение: Беседа автора со Сфинксом, в гостях у Гераклита, встреча с Конфуцием

Беседа автора со Сфинксом о смыслах вообще
В гостях у Гераклита
Встреча с Конфуцием

Заключение

Манифест - логика глобального диалога: осознание новых целей и горизонтов

После заключения: беседы

Редкая удача - встреча и диалог с человеком новым, ренессансным о моей книге и мире... И его при расставании:
"Я вас предупредил!"

Научный и справочный аппарат

Приложения

Приложение 1

Родосский форум = 2010. VIII ежегодная сессия, 7-11 октября 2010 г.,

о. Родос, Греция. Научная программа (*базовые акценты*)

Приложение 2

Общественная академия наук геоэкономики и глобалистики

Приложение 3

Вячеслав Соколов. Отклик на статью Эрнеста Кочетова "Кризис без прикрас. Сюжет второй: Человек и человечество забинтовано "Общественным договором". Вопрос тысячелетнего ранга - как вырваться из этих "застенок"?"

Сведения об авторе книги (казенный вариант)

Сведения об авторе книги (не казенный вариант)

Основные публикации автора по теме книги

Список литературы
Перечень рисунков и таблиц в тексте
Основные понятия (гlossарий)
Предметный указатель
Именной указатель
Географический указатель
Ernest Kochetov. Dialogues
About the Author
Brief table of contents
Contents
Summary
Abstract
 Abstract (English)
 Annotation (German)
 Annotation (French)
 Annotazione (Italian)
Аннотация книги
Приложение 4
 О книгах Эрнеста Кочетова

* * *

Посредством диалога друг с другом люди прикасаются к грандиозному *Мирозданию смыслов*, и в процессе общения дополняют, проясняют, развивают, «пропалывают» либо его в целом, либо отдельные его закоулки, этажи, фасады, каркас и основания. *Проблемное поле* диалога настолько необъятно, что для его осознания и исследования формируется особая отрасль научного гуманитарного знания – диалогистика, в основе которой лежат новые принципы принятия решений по глобальным проблемам современности. Эти проблемы нашли отражение в книге «Диалог» и молодые начинающие ученые, безусловно, встретят здесь «свою» близкую, яркую тему научного поиска.

Сходную с диалогом функцию как тематического источника для пролонгации исследования Парадигмы Мирового Преображения несет в себе и книга «НАБАТ»



3.1.6. НАБАТ:

Человек в современном мире – центральные проблемы бытия

Выступая совместно с книгой «ДИАЛОГ», научная монография «НАБАТ!» несет в себе сходную с ним функцию, а именно – предстает как ключ к миропониманию, обнажая острейшие проблемы и пути их решения.

Мы уже отмечали ранее (см. *Раздел 2*) особенность книги «НАБАТ!»: в ней вскрыты мировые проблемы, по которым необходимо принять самые неотлагательные решения. Центральное из них – судьба человека, его свободы, жизни и среды обитания на планете Земля. В яркой научной и эвристической форме эти проблемы представлены в книге: Кочетов Э.Г. *НАБАТ! Человек в современном мире*: Научная монография / Э.Г. Кочетов; Обществ. акад. наук геэкономии и глобалистики. – М.: Эдитус, 2015. - 160 с. ISBN 978-5-00058-266-4 (*Kochetov E.G. ALARM! Man in the Present World. Scientific Monograph. For discussion. An invitation to a brainstorm (Moscow, 2015)*)³⁷.

Человек сам, своими руками вогнал себя в «современный мир» – Мир несурзанности, насилия и незащищенности, в изнуряющие тиски техногенности и «современного» средневековья. Он позволил воинствующим апологетам от идеологии и мировым ястребам от войны повести себя и планету на плаху. Как вырвать Человека из их цепких рук? Автор делает попытку ответить на этот вопрос с позиции «высоких» методологических орбит глобалистики и геэкономии. Вызов принят. Пробуждение. НАБАТ! На мировую арену заступают «Новые люди», люди «ренессансного» закала. Даются проблемные блоки и общая картина оздоровления ситуации.

Книга адресована научной общественности, политическим деятелям, бизнесменам и аналитикам, преподавателям, аспирантам и студентам специальностей всего спектра общественных наук, читателям, заинтересованным в постижении новейшего знания об окружающем нас мире.

Далее мы приводим «Каркас-текст» книги «НАБАТ!». Он поможет не только ознакомиться с проблемами высочайшей значимости, но и выбрать среди них наиболее актуальные и притягательные для исследования Парадигмы Мирового Преображения.

СОДЕРЖАНИЕ

Предисловие, оно же Введение. Мировая реальность: взгляд с «высоких» (глобальных) методологических орбит

I. Мировое искривление: выделение главных проблем,

³⁷ Книга «НАБАТ!» размещена в Интернете, на портале viperson.ru 8 октября 2015года.

Автор, Эрнест Георгиевич Кочетов, дает согласие на размещение в сети Интернет полного текста или отдельных фрагментов книги "НАБАТ! Человек в современном мире" для свободного и бесплатного скачивания в некоммерческих (научных и образовательных) целях, с обязательной ссылкой на автора и издательство "Эдитус", издавшего книгу "НАБАТ". Автор обладает всеми смежными правами, в том числе на издание на иностранных языках. Права автора защищаются в соответствии с действующим законодательством.

формы их проявления и истоки

I.1. Мировая проблема № 1: Гуманитарная сфера раскололась

I.2. Мировая проблема № 2: В чьих руках молодое поколение?

I.3. Мировая проблема № 3: Человек из центральной фигуры (субъекта) истории превращен в мишень

I.4. Мировая проблема № 4: Техногенная машина перемалывает население планеты

I.5. Мировая проблема № 5: Ослепление геополитикой. «Мировая плесень»: милитаризм и его институты

I.6. Мировая проблема № 6: Когорта специалистов по конфронтации мастерски отравляет международную (и не только!) атмосферу – как выкурить их из насиженных мест

I.7. Мировая проблема № 7: Неминуема ли схватка геοэкономики и геополитики ?

II. Превозмочь этот мир! – четыре проблемных блока оздоровления ситуации

II.1. Мировая проблема № 8: Развенчать «опасность–безопасность» как апологетику мира, исчезающего с исторической оси

II.2. Мировая проблема № 9: Придать глобалистике новый масштаб, новый уровень, новую значимость

II.3. Мировая проблема № 10: Придать геοэкономике более интенсивный и всеохватный характер!

II.4. Мировая проблема № 11: Правовое измерение глобализирующегося мира – геοэкономическое право

Резюме. Залоги будущего: отринуть старый мир и апологетику войны – выход на мир гармонии и процветания

Научный и справочный аппарат

Приложения

Приложение 1

Обращение к мировой общественности, ученым всего мира, ко всем мирным людям на планете Земля

Приложение 2

Аннотация и Содержание книги: *Кочетов Э.Г.* Космологизация: Новый этап мирового развития в контексте гуманитарной космологии. Научная монография. – М: Международные отношения, 2014. – 912 с.

Abstract and Contents of the book: *Ernest Kochetov.* Cosmologization: the new stage of world development in the context of humane cosmology. Moscow: "International Relations", 2014. – 912 p.

Приложение 3

Общественная академия наук геοэкономики и глобалистики

Сведения об авторе доклада

Публикации автора по теме доклада

Основные публикации автора

Литература

Перечень рисунков в тексте
Глоссарий
About the Author
Contents
Summary
Annotation
Аннотация
О книгах Эрнеста Кочетова

* * *

Весь тематический массив проблем и вопросов, заложенных в текстах и контекстах книг «Геоэкономика», «Глобалистика», «Гуманитарная космология», «Космологизация», «ДИАЛОГ», «НАБАТ» подготовили и вплотную подвели читателя к важнейшему проблемному блоку Парадигмы Мирового Преображения, а именно – к книге «МИРЫ».



3.1.7. МИРЫ: Прологомены ***(общий контур Парадигмы Мирового Преображения –*** ***проблемы, вопросы, загадки)***

Следующая книга «МИРЫ», по замыслу автора, стягивает философские, теоретические, методологические и праксиологические аспекты Парадигмы Мирового Преображения в единый узел. В ней открываются горизонты будущего, рельефно проступают образы и «лекала» Мирового Преображения.

Следует заметить, что поднятие такой панорамной и многоформатной научной монографии, с такой грандиозной темой как «МИРЫ», подвигло автора на необходимость ознакомить читателей с ее предварительным, эскизным вариантом, с общим контуром идеи «МИРЫ» как прообразом будущей книги. И такая книга («книга-эскиз» - *прологомены*) вышла в свет в 2015 г.: *Кочетов Э.Г. МИРЫ. Прологомены к философии преобразования ЧЕЛОВЕКА и его бытия в МИРАХ гуманитарного космоса. Научная монография / Обществ. акад. наук геоэкономики и глобалистики. – М: Международные отношения, 2015. – 560 с. ISBN 978-5-7133-1516-0 (Kochetov E.G. WORLDS (Prolegomena to*

the philosophy of Mankind's transformation and its Existence in the Universe of Humanitarian Space (Moscow, 2015)³⁸.

В книге-эскизе (пролегоменах) в сжатой форме дается суть, смысловое ядро и основные структурные блоки будущей монографии «МИРЫ: осмысление человека и его бытия в координатах нового мыслительного поля». Развертывается широкая панорама когнитивной сферы человека, космологического осознания мира, прорыва замкнутой оболочки бытия. В интеллектуальных далях гуманитарного космоса открываются новые МИРЫ, по их образам как ярким лекалам формируется новый Человек, выстраивается Мироздание нового Ренессанса – обоснован контур новой, «Большой теории».

Книга адресована научной общественности, политическим деятелям, бизнесменам и аналитикам, преподавателям, аспирантам и студентам специальностей всего спектра общественных наук, читателям, заинтересованным в постижении новейшего знания об окружающем нас мире, первопроходцам в интеллектуальные дали гуманитарного космоса.

В приведенном ниже «каркас-тексте» книги «МИРЫ. Пролегомены к философии преобразования ЧЕЛОВЕКА и его бытия в МИРАХ гуманитарного космоса» рельефно проступают многочисленные темы для пролонгации исследования Парадигмы Мирового Преобразования.

СОДЕРЖАНИЕ

От автора

Обращение. К моим интеллектуально неугомонным читателям

Почему я выбрал форму «пролегомен»

Признательность и благодарности!

I. МИРЫ (вместо введения)

I.1. МИРЫ: суть

I.1.1. Разговор с читателем: предварительные мысли

³⁸ Книга «МИРЫ: Пролегомены к философии преобразования ЧЕЛОВЕКА и его бытия в МИРАХ гуманитарного космоса» размещена в Интернете, на портале viperson.ru 9 апреля 2015 года.

Автор, Эрнест Георгиевич Кочетов, дает согласие на размещение в сети Интернет полного текста или отдельных фрагментов книги "МИРЫ: Пролегомены к философии преобразования ЧЕЛОВЕКА и его бытия в МИРАХ гуманитарного космоса" для свободного и бесплатного скачивания только в некоммерческих (в научных, образовательных, воспитательных и просветительских) целях, с обязательной ссылкой на автора и издательство "Международные отношения", издавшего книгу "МИРЫ". Автор обладает всеми смежными правами, в том числе на издание на иностранных языках. Права автора защищены в соответствии с действующим законодательством.

*Ситуация созрела – последний рубеж: в дело вступает философия
К барьеру!*

I.1.2. МИРЫ: охват проблемы – истоки, логика постановки и пути решения

Берем быка за рога!

*Общий замысел книги, ее центральный контекстный смысловой
блок*

Предпосылки к поднятию проблемы

МИРЫ в гуманитарном космосе

Контур нового мыслительного поля

I.1.3. Убереечь Человека и мир на планете Земля!

Порча

Чужая беда стала своей!

Резюме: Нам по силам!

I.2. ПРОЛЕГОМЭНЫ: миссия и формы

**I.2.1. Миссия пролегомен – технология прояснение ядра и сути
идей «МИРЫ»**

**I.2.2. Моя писательская «кухня». Структурированные формы
(каркас-тексты) пролегомен книги «МИРЫ»**

*Творческая «кухня»: масштаб структурирования книг и их новая
«многоотомность»*

*Как «зарядить» читателя на будущую книгу: структурные формы
(«каркас-тексты»)*

Книга «МИРЫ»: новая «многоотомность»

**I.2.3. Наиболее представительные формы каркас-текста
«МИРЫ»**

Смысловой каркас-текст – «КРАТКОЕ СОДЕРЖАНИЕ»

*Смысловой каркас-текст – «СОДЕРЖАНИЕ» (развернутая
структура)*

Резюме: Новый мыслительный каркас Мироздания

II. МИРЫ: ПАНОРАМА БЫТИЯ (смысловые картины гуманитарного космоса)

**II.1. Галерея первая (экспедиция к «опорам» Мироздания:
картины-видения)**

II.1.1. Галереи: панорама гуманитарного космоса

II.1.2. Толчок! Момент истории – пробуждение. В путь!

П.1.3. Картины-видения вдоль маршрута как свидетельство кривых лекал мироустройства

*«Картины-свидетели» мировой невзгоды
А вот там... Нет, нет! Довольно, довольно!*

Резюме: «современность» - все меркнет перед свирепыми способами отъема жизни

П.2. Галерея вторая. Центральная экспозиция «Мировая невзгода»

П.2.1. Большие полотна: слепая звериная ярость, ополчившаяся против жизни

«Современность» - массовый отъем жизни: высокие «гуманитарные» технологии

Общий строй картины

Оглянемся окрест – МИР сорвался с петель!

Фон: опасность незримая, неоощуцаемая, а посему жестокая

П.2.2. На авансцену истории выходят «Новые люди», люди нового, ренессансного закала

П.2.3. Развенчание мировой невзгоды

Шаг первый: прояснение истоков, условий зарождения и развития мировой невзгоды

1) Базовый проблемный блок бытия - ошибки сознания

2) Базовый проблемный блок бытия - надругательство над человеком

3) Базовый проблемный блок бытия - Мир постигла изматывающая человека «мания развития»

4) Базовый проблемный блок бытия – геополитическое ослепление мира

Шаг второй: развенчание мировой невзгоды

1) Мир «въехал» в 14-й год: попытки исторических сопоставлений

2) Удар по процессам общности и единения народов, сплочению мирового сообщества

П.2.4. Результат не заставил себя ждать: проблема первого ранга

П.2.5. Маски сброшены: мир целится в человека, в его семью и его ауру – открыта столбовая дорога к ядерной войне!

Сложился глобальный военно-промышленный комплекс как преступная структура (институт)

«Милитаризм» и «ханжество» - два столпа, на которых держится глобальный военно-промышленный комплекс

Милитаризм

Ханжество

П.2.6. Причины и их истоки – «опоры» Мироздания

П.2.7. Нужны поступки, реальные дела, инициативы в защиту жизни на планете Земля

*Противоядие от милитаризма и войн есть: примеров масса
Обращение к мировой общественности, ученым всего мира, ко всем счастливым, добрым и мирным людям на планете Земля*

Меморандум! – Воззвание! – Набат!

П.2.8. ОСУДИТЬ ЗЛОЙ УМЫСЕЛ! Жизнь человека на планете Земля под прицелом глобального ВПК: заключительные, (итоговые) акценты

П.2.9. Вместо послесловия. Человек на планете Земля: ставки больше чем жизнь?

Резюме: Что делать? Ответы!

П.3. Галерея третья: экспедиция в интеллектуальные дали к МИРАМ (девять смысловых картин)

П.3.1. Картина-раздел первый. Мыслительная аура современного человека – преддверие интеллектуального кризиса

Базовые параметры мыслительного поля современного человека

Перетасовка старого выдается за новое: пример мыслительной ловушки

Очищение мыслительной оптики

Переосмысление мыслей (снятие «корост» с вещей)

Мыслеобразующие события

Слепые повели слепых. Удел - глобальная обочина

Резюме: интеллектуальный кризис не заставил себя ждать

П.3.2. Картина-раздел второй. Человек и его новое мыслительное поле

Сигналы к преобразению мыслительной ауры

Поздно! Мысль Человека уже не загнать обратно в старый философский «панцирь»!

Обветшавшие парадигмы исчерпали свои ресурсы

Миру нужна новая, «Большая теория»

Космологический ресурс как интеллектуальный потенциал

Резюме: опыт переосмысления мыслей

П.3.3. Картина-раздел третий. МИРЫ в интеллектуальной дали

Подготовка трамплина (плацдарма) для путешествия в интеллектуальные дали гуманитарного космоса

Гуманитарная космология как идея-вызов

Путешествие к новым «МИРАМ»

*Маршруты и экипировка первооткрывателей гуманитарных
МИРОВ*

Образно-аллегорическое представление реальности нашего бытия

Резюме: путешествие к МИРАМ – филигранная работа по преобразению Человека и его бытия

П.3.4. Картина-раздел четвертый. Мышление – новый стиль, новый Человек

Космологический стиль мышления: общий контур

Формирование космологической личности

Резюме: начала новой космологической ментальности Человека

П.3.5. Картина-раздел пятый. Осмысление Человека

Сама природа предъявила человеку счет: его преобразование неминуемо!

Космологический этос и масштаб Человека

Человек и миропонимание: новые контуры

Резюме: космологическое преобразования мыслительной ауры Человека – залог его процветания на планете Земля!

П.3.6. Картина-раздел шестой. МИРЫ через призму когнитивной проблемы

Исторические корни космологического знания

Сдача космологических позиций

Эстафета древних подхвачена – вызов небу!

Когнитивность и становление космологической личности: единый пакет

Симбиоз инструментальных средств познания

Первые ласточки космологизации

Резюме: интеллектуальный прорыв на мыслительном поле Человека

П.3.7. Картина-раздел седьмой. Новая логика смыслов

Смыслы – апология лозунгов и политической конъюнктуры

Категория «смысл» в координатах нового мыслительного поля

Новая смысловая платформа – космологизация

Общая картина фазовых переходов

«Самое важное в жизни - жизнь!» (Светлана Радченко)

Новые смыслы бытия в МИРАХ

Резюме: результирующий момент

П.3.8. Картина-раздел восьмой. Общественная космологическая матрица – технология сборки

*Общий контур построения общественной матрицы:
космологические принципы*

*Ландшафтный облет «поверхности бытия»: гуманитарная бездна
– наш «реальный» МИР*

*За работу: в руках «лекала» с космологическими
предписаниями!*

*Ключ – новые парадигмальные постулаты (космологическое
измерение)*

Резюме: «памятка» первопроходцам в деле преобразования
«нашего МИРА»

П.3.9. Картина-раздел девятый. Жизнеутверждающие начала Человека – выход на новые рубежи

*Космологическое пространство: сферы жизнеутверждающих
начал*

Однородность

Целостность мировосприятия

Упорядочение

Гармония

Соразмерность

К космологической постановке вопроса о развитии

Язык диалога через призму гуманитарной космологии

Культура диалога

Резюме: жизнь Человека в свете гуманитарной космологии

**Заключительный аккорд: картины в МИРАХ - Человек вновь
предстает как центральная фигура Мироздания!**

СУММИРУЮЩИЕ МЫСЛИ: ВДОГОНКУ ТЕМЫ

**Завершение. Космологическая познавательная «метод-система»:
гуманитарный «интеллектуальный телескоп»**

Некоторые соображения праксеологического характера

*Космологическая познавательная «метод-система»: гуманитарный
«интеллектуальный телескоп» «МИРЫ: осмысление Человека и его
бытия в координатах нового мыслительного поля» (смысловой каркас-
текст – развернутая структура (Содержание)*

*«Интеллектуальный телескоп» открывает нам в МИРАХ
Космологического Человека!*

Заключение. Прорыв Человека к новым МИРАМ общественной

жизни

Послесловие. Читатели об идее «МИРЫ»

**Эпилог. Человек и МИРЫ в гуманитарном космосе: постижение
прикладных аспектов**

«Практическая» теория

«Теоретическая» практика

Теоретик-практик «Гений жизни»

НАУЧНЫЙ И СПРАВОЧНЫЙ АППАРАТ

Приложения

Приложение 1

Аннотация и Содержание книги: *Кочетов Э.Г.* Космологизация: Новый этап мирового развития в контексте гуманитарной космологии. Научная монография / Э.Г. Кочетов; Обществ. акад. наук геоэкономики и глобалистики. – М.: Междунар. отношения, 2014. – 912 с.

Abstract and Contents of the book: *Ernest Kochetov.* Cosmologization: the new stage of world development in the context of humane cosmology. Moscow: "International Relations" 2014. – 912 p.

Приложение 2

Российские научные приоритеты: по поводу публикации книги Эрнеста Кочетова «Космологизация» (Москва, 2014) как прорыва в мировой гуманитарной сфере

Приложение 3

Книга Эрнеста Кочетова «Космологизация: Новый этап мирового развития в контексте гуманитарной космологии», Москва, 2014. Отклики.

Приложение 4

Книга Эрнеста Кочетова «Гуманитарная космология (дорога к новому мирозданию новых людей)». Презентация. Рецензия

Приложение 5

Диалог: Диалогистика как научная проблема (*размышления о книге Эрнеста Кочетова «ДИАЛОГ»*)

Приложение 6

Общественная академия наук геоэкономики и глобалистики

Сведения об авторе книги (сугубо казенный вариант)

Сведения об авторе книги (сугубо неказенный вариант)

Основные публикации автора по теме книги

Список литературы

Перечень рисунков в тексте

**Глоссарий: пролегомены к понятийному аппарату идеи
«МИРЫ»**

(понятийные КУСТЫ)

Пояснение автора: глоссарий с позиции пролегомин

Понятийные КУСТЫ

Куст первый: МИРЫ в интеллектуальных далях гуманитарного космоса (смена «оптики»)

Куст второй: ЧЕЛОВЕК и его космологическое преобразование

Куст третий: ЖИЗНЬ. Защита жизни на планете Земля и ее новый, космологический ракурс

Куст четвертый: БЫТИЕ. Философский и научный сдвиг

Куст пятый: ОБЩЕСТВЕННАЯ МАТРИЦА и ее новое, космологическое измерение

Понятийный ФОН

Задел понятий по космологической тематике

Предметный указатель

Ernest Kochetov. WORLDS: Prolegomena

About the Author

Contents

Summary

Annotation (English)

Annotation (German)

Annotation (French)

Annotation (Italian)

Annotation (Spanish)

Annotation (Chinese)

Annotation (Arabic)

Annotation (Japanese)

Аннотация книги

О книгах Эрнеста Кочетова

* * *

Теперь, когда мы ознакомились с сутью, смысловым ядром и основными структурными блоками будущей монографии «МИРЫ, мы вновь возвращаемся к ее общему замыслу – автор опубликовал ее структуру («каркас-текст»).



3.1.8. МИРЫ:

горизонты будущего – образы и «лекала»

Мирового Преображения

Человек, Мировое сообщество, Мировая система стоят на пороге надвигающихся всеохватных трансформаций. Со всей очевидностью обнажился *интеллектуальный кризис*. Идет кардинальное изменение когнитивной сферы человека. Пришло космологическое осознание внутреннего мира человека. Человек берет на вооружение Парадигму

Мирового Преображения. Все это представлено в готовящийся к выходу в свет книге: *Кочетов Э.Г. МИРЫ. Осмысление человека и его бытия в координатах нового мыслительного поля. Научная монография / Обществ. акад. наук геэкономике и глобалистики (Kochetov E.G. WORLDS (Understanding the Mankind and its existence in the coordinates of a new cognitive field). Книга готовится к изданию. Ориентировочный срок выпуска в свет: IV кв. 2017 года.*

Книга-Манифест «МИРЫ» входит в цикл авторских работ, посвященных глубинным тенденциям в общественной жизни, сдвигам в мироосознании и миропонимании, раскрытию новых сфер научного знания об окружающем нас мире. Сформирована несущая конструкция нового мыслительного поля, стягивающая в один узел совокупность исследований автора (2000 – 2014), посвященных Мирозданию. Среди них: геэкономическая парадигма, глобализация и глобалистика, диалог и диалогистика, космологизация и гуманитарная космология, формирование «новых людей» с новым мировоззрением.

Представлены итоги исследований важнейшей проблемы современности - надвигающегося интеллектуального кризиса, его сути, истоков и путей преодоления. Развертывается многогранная, широкая панорама состояния когнитивной сферы человека в условиях космологического осознания мира, прорыва замкнутой оболочки бытия. Пришло осознание беспредельных возможностей разума и интеллекта: Человек «заглянул в себя» и обнаружил «бездну» - гуманитарный космос! В интеллектуальных далях гуманитарного космоса открываются новые МИРЫ, идет поиск новых смыслов бытия и их проекций на «наш, планетарный МИР».

Книга адресована широкому кругу научной общественности, политическим и государственным деятелям, бизнесменам и аналитикам, преподавателям, аспирантам и студентам гуманитарных специальностей, читателям, заинтересованным в постижении новейшего знания об окружающем нас мире, первопроходцам в интеллектуальные дали гуманитарного космоса.

Далее дается «каркас-текст» книги.

ОГЛАВЛЕНИЕ ³⁹

От автора

³⁹ «Оглавление» («каркас-текст») и «Аннотация» книги опубликованы: Журнал «Безопасность Евразии», 2014, № 2, С. 451-457; портал viperson.ru, 26.08.2014. Текст Содержания книги-Манифеста «МИРЫ: осмысление Человека и его бытия в координатах нового мыслительного поля» был размещен на Информационно-аналитическом портале VIPERSON.RU 26.08.2014: <http://www.kochetov.viperson.ru/wind.php?ID=674199&soch=1>

Обращение

К моим интеллектуально неугомонным читателям

ВВЕДЕНИЕ: охват проблемы - ее суть, истоки и пути решения

Что подвигло автора вновь взяться за перо?

Общий абрис проблемы

В каких координатах мы мыслим

Традиция как мощный заградительный барьер к поиске Человеком лучшей доли

Почему нас постигла жажда преобразования?

Мир посетила когнитивная проблема: черное белое

Потеря Человеком чувства реальности

Особо обнажилась проблема жажды нового знания

Заявила о себе проблема «новые МИРЫ»

МИРЫ, о которых Человек только догадывался

МИРЫ физические и МИРЫ гуманитарные: сходство и принципиальная разница

Смена мыслительных координат - залог преобразования мира.

Человек - центральная фигура в пространстве гуманитарной космологии: оснащение новым мыслительным инструментарием

Выход за рамки «интеллектуальных табу»

Новые отважные «колумбы» уходят в интеллектуальную даль за новым знанием

Поиск неведомых, а также потерянных первоначальных смыслов

Особенности структурирования книги: базовые акценты в их «логической» и «эвристической» увязке

Проблема требует нового стиля и не только

Речь о трансформации научного понятийного аппарата

Смена логики смыслов

Мои признательности

Раздел I. МЫСЛИТЕЛЬНАЯ АУРА ЧЕЛОВЕКА:

преддверие интеллектуального кризиса

I.1. В каких координатах мы мыслим: основополагающие параметры

I.1.1 Базовые когнитивные начала

Философские принципы

Гносеологические установки

Онтологические модели в рамках философских и гносеологических параметров мышления

I.1.2. К чему это привело: нас постигла всеобъемлющая когнитивная проблема – Человек выбит из равновесия

I.1.3. МИР на планете Земля стал неудобным для жизни:

сжатие пространства

ускорение темпов жизни

запредельность нагрузок на Человека

I.1.4. Интеллектуальный кризис не заставил себя ждать: Человек задумался об иных МИРАХ

I.2. Интеллектуальный кризис

I.2.1. Общий контур интеллектуальных потерь

Черное белое

Потеря Человеком чувства реальности

Интеллектуальные табу

«Нематериальный» объект выпал из поля зрения

«Традиция» как мощный заградительный барьер развития

I.2.2. Заблуждения вытеснили здравый смысл на обочину жизни

I.2.3. Покачнулась научная платформа миропонимания

I.2.4. Потеря смыслов как дань традиционным параметрам

мыслительного поля

Резюме. Итог: наш мир превратился в систему, замкнутую в глухую, непроницаемую оболочку

Раздел II. ЧЕЛОВЕК И ЕГО НОВОЕ МЫСЛИТЕЛЬНОЕ ПОЛЕ

II.1. Осознание ситуации: откуда Человек черпает сигналы к преобразению мыслительной ауры

II.1.1. *Обнажилась жажда нового знания*

II.1.2. Выход за рамки интеллектуальных табу

II.1.3. Коды самосохранения человека как подсказка к преобразению мыслительного поля

II.1.4. Заявила о себе проблема защиты когнитивной сферы

II.1.5. Человек догадывается о «новых МИРАХ»

II.2. К вопросу об основополагающих параметрах нового мыслительного поля - контур «Большой Теории» («Большого Концепта»)

II.2.1. Подготовка к преобразованию: вычленение ослабленных звеньев в конструкции мыслительного поля

II.2.2. Философский срез проблемы: жизнь Человека

II.2.3. «Перефразировка» кодов

II.2.4. Научная (гносеологическая и онтологическая) подсветка новых параметров мыслительного поля

II.2.5. Принципы общественного обустройства: внесение корректив

II.2.6. «Большая Теория»: общая картина нового мыслительного поля как сверхтеория (проект)

Резюме: Новая мыслительная оснастка человека - вектор в интеллектуальную даль

Раздел III. МИРЫ В ИНТЕЛЛЕКТУАЛЬНОЙ ДАЛИ

III.1. Как далеко простирается мысль человека в пространстве гуманитарного космоса

III.1.1. Гуманитарный космос в нашем сознании: отпадают философские «стальные» скрепы – подготовка трамплина (плацдарма) для путешествия в интеллектуальные дали

III.1.2. Новые отважные «колумбы» уходят в интеллектуальную даль за новым знанием

III.1.3. МИРЫ физические и МИРЫ гуманитарные: принципиальная разница

III.1.4. Архаика: интеллектуальные «диггеры»

III.1.5. МИРЫ и земные шаблоны мироосознания

III.2. Маршруты и интеллектуальная экипировка

III.2.1 Трассы Вселенной и Гуманитарного космоса: принципиальные сходства и отличия

III.2.2 Выбор приоритетных маршрутов

III.2.3. Теоретическая и методологическая экипировка первооткрывателей гуманитарных МИРОВ

III.2.4. Организационно-функциональная сторона далеких интеллектуальных экспедиций

III.3. Наш мир: взгляд из интеллектуального далека

III.3.1. Возвращение из интеллектуальных экспедиций: подвижки в мировоззрении на наш МИР

III.3.2. Совместимость институтов

III.3.3. Корректировка маршрутов и интеллектуальной матрицы

III.3.4. Новые экспедиции, новые маршруты, новые открытия

III.4. Гуманитарное обустройство планеты как частный случай множественности МИРОВ

III.4.1. Гуманитарный космос – антропогенез: бесконечная шкала МИРОВ

III.4.2. Новый масштаб мироощущения - космологический

III.4.3. Санация мировых институтов в космологическом ключе

III.4.4. Качество жизни в космологическом измерении

III.4.5. Космоэкономика. Эквивалент – космологическое прочтение

Резюме: Много чего черпает Человек в глубинах гуманитарного космоса, главное – он приносит с собой новый стиль мышления

Раздел IV. МЫШЛЕНИЕ – НОВЫЙ СТИЛЬ, НОВЫЙ ЧЕЛОВЕК

IV.1. К понятию «стиль мышления»

IV.1.1. Как складывается стиль мышления

IV.1.2. Градации стилей мышления

IV.1.3. Влияние условий: цивилизационных, национально–этнических, языковых, исторических, климатических и т.д.

IV.1.4. Почему гуманитарная космология вырабатывает свой, особый стиль мышления?

IV.2. Космологический стиль: нацеленность, общие приметы, характерные особенности и черты

IV.2.1. Формирование Человека-мыслителя, Человека-созидателя, Человека-гуманиста

IV.2.2. Поднять «наверх» исторические пласты космологизации сознания: новое прочтение

IV.2.3. Завершить форсированный переход от глобализации к новому этапу (фазе) мирового развития - космологизации

IV.2.4. Поставить на службу человека необъятные ресурсы космоса: интеллектуальные (открытие новых Миров) и материальные

IV.3. Как овладеть космологическим стилем мышления?

IV.3.1. История хранит образцы высоких космологических мыслей

IV.3.2. «Разбинтованные головы» - залог осознания гуманитарного космоса

IV.3.3. Отринуть «стальной философский панцирь»: конец заблуждениям

IV.3.4. Очищение оптики - экспедиции в интеллектуальные космологические дали

IV.4. Какие процессы и события подвластны космологическому стилю?

IV.4.1. Человек, его философская, научная и бытийная ипостась

IV.4.2. Под космологическим прицелом опорные категории Мироздания: власть и ее иерархия, глобальное ханжество, лицемерие и ложь, милитаризация сознания и бытия, заблуждения разума и ложные (изуверские) цели, манипуляция сознанием масс и т.п.

IV.4.3. Природа социальных взрывов, революций, войн, техногенных и климатических катастроф

IV.4.4. Диалог: новый настрой, новый язык диалога, новый уровень и новая тематика

Резюме: космологический стиль мышления: стройная архитектурная, экономная, ясная форма осмысления человека

Раздел V. ОСМЫСЛЕНИЕ ЧЕЛОВЕКА

V.1. Человек в центре нового мыслительного поля

V.1.1. Поколение за поколением будут «окуняться» в ауру гуманитарной космологии

V.1.2. Формирование устойчивой космологической среды

V.1.3. В Человеке просыпается инстинкт причастности к космосу

V.1.4. Человек и мир им содеянный оставляет позади себя планетарные воззрения - заступает философия гуманитарного космоса

V.2. Какие качества человека востребовал гуманитарный космос?

V.2.1. Отрицание милитаризации космологического пространства

V.2.2. Ощущение органичного единения человека с космосом

V.2.3. Преодоление привитого страха перед небом, космосом, космическими далями

V.2.4. Владение новейшими отраслями гуманитарного знания: глобалистикой, гуманитарной космологией, геологистикой, когнитивной географией и т.д.

V.3. Палитра космологических оценок Человека и его деятельности

V.3.1. Поступок: стимулы и мотивации в новом ракурсе

V.3.2. Отношение к себе, к другим, к событиям, к сообществу людей, малым и дальним горизонтам бытия

V.3.3. Космологическое измерение категорий «жизнь» и «качество жизни»

V.3.4. Человечество в колоссальном долгу перед титанами космологических воззрений - А. М. С. Бозедем, Дж. Бруно, Г. Галилеем, К. Циолковским, А. Чижевским, Н. Моисеевым, В. Вернадским и др.

V.4. Новый, космологический Человек («Новые люди») – поднимающаяся формация первопроходцев в гуманитарном космосе: новые способности

V.4.1. Способность к овладению интеллектуальной матрицей (технологией) открытия МИРОВ в космологическом пространстве

V.4.2. Взаимодействие с «техногенным» человеком: поиск космологического равновесия и общих маршрутов

V.4.3. Способность вместить в себя грандиозную, красочную картину гуманитарного космоса

V.4.4. Приверженность космологическому этосу

Резюме: Человек, впитавший ауру гуманитарного космоса, смело выходит на поиск и открытие новых МИРОВ, о которых Человек только догадывался

Раздел VI. МИРЫ ЧЕРЕЗ ПРИЗМУ КОГНИТИВНОЙ ПРОБЛЕМЫ

VI.1. Гуманитарная космология: прорыв мировой мыслительной оболочки

VI.1.1. Залог успеха – ощущение космологической природы Человека

VI.1.2. Как только снимаются «шоры» и «разбинтовываются головы» - из глубин сознания наплывают удивительные модели бытия – МИРЫ

VI.1.3. МИРЫ гуманитарного космоса висят на «кончике пера»

VI.1.4. Открытие МИРОВ как продукт мыслительной матрицы и нового, космологического стиля мышления

VI.2. Человек вышел в гуманитарный космос: стыковка необъятных пространств

VI.2.1. Взгляд на космос – история разрыва с ним (некоторые исторические заставки)

VI.2.2. Конец разобщенности естественников и гуманитариев

VI.2.3. Формирование единой пространственной платформы

VI.2.4. Соседство и (или) симбиоз космологического инструментария?

Техногенные средства освоения космоса

Гуманитарные средства освоения космоса – «интеллектуальный телескоп» и пр.

Симбиоз инструментальных средств

VI.3. «Интеллектуальный телескоп» нацелен на гуманитарный космос: открытие МИРОВ

VI.3.1. Природа гуманитарного космологического инструмента - «интеллектуального телескопа»

VI.3.2. Как работать с «интеллектуальным телескопом»

VI.3.3. Новый класс специалистов. Космологическая когорта

VI.3.4. Гуманитарная космология должна пронизывать всю образовательную и научную сферу

VI.4. МИРЫ: попытка классификации - основные критерии и признаки

VI.4.1. Классификационный подход в гуманитарной космологии

VI.4.2. Критерии

VI.4.3. Признаки

VI.4.4. Общий контур классификации

Резюме: как открытие МИРОВ меняет логику смыслов

Раздел VII. НОВАЯ ЛОГИКА СМЫСЛОВ

VII.1 Смена смыслов: внутренние логические закономерности

VII.1.1. Почему стареют смыслы и просятся в небытие

VII.1.2. Смысловые «переломы»: симптомы и импульсы

VII.1.3. Бытие в условиях смысловых «переломов»

VII.1.4. Своевременность корректировки смыслов

VII.2. МИРЫ: единство и различия логики смыслов

VII.2.1 Общая смысловая платформа в МИРАХ

VII.2.2. Кардинальная несхожесть смысловой логики МИРОВ

VII.2.3. Что соединяет непохожие логики смыслов: единая платформа

VII.2.4. МИРЫ: равновесные смысловые модели

VII.3. Новые смыслы в свете осознания гуманитарного космоса: общий контур, грани и составляющие

VII.3.1. Признаки и характерные черты новых смыслов

VII.3.2. Основные смысловые блоки и логические группировки

VII.3.3. Компоновка смыслов в единую популяцию (модель)

VII.3.4. Сопряженность с реальностью

VII.4. Как работать с космологическими смысловыми моделями

VII.4.1. Неоднородность пространств и когнитивных сред: проблема совместимости

VII.4.2. Психоантропологический момент

VII.4.3. Переходный период

VII.4.4. Уровни и этапы осознания смысловых моделей

Вкрапления моделей

Очаговые разрастания

Овладение массами

Резюме: *Смыслы* и их космологическая подцветка как основа для формирования общественной матрицы отображения мировых популяций (МИРОВ)

Раздел VIII. ОБЩЕСТВЕННАЯ МАТРИЦА: ТЕХНОЛОГИЯ СБОРКИ

VIII.1. Общественная матрица: космологическая структура

VIII.1.1. Понятие «матрица» и ее общественная окраска

VIII.1.2. Структура

VIII.1.3. Внутривидовые связи

VIII.1.4. Приоритетные блоки

VIII.2. Общественная матрица: теоретические, методологические и праксиологические компоненты

VIII.2.1 «Общественная матрица в космологическом измерении» как научная категория

VIII.2.2. Теоретические контуры описания общественной матрицы

VIII.2.3. Гносеологическая и методологическая сторона

VIII.2.4. Праксиологические грани

VIII.3. Технология сборки (увязки) общественной матрицы

VIII.3.1. Среда

VIII.3.2. Выделение центрального блока

VIII.3.3. Подстыковка составляющих

VIII.3.4. Завершенная модель

VIII.4. Коррекция общественной матрицы и ее жизненный цикл

VIII.4.1. Испытание жизнью

VIII.4.2. Проблемы отторжения

VIII.4.3. Внесение корректив

VIII.4.4. «Циклы жизни» общественной матрицы и ее генезис

Своевременный сход с исторической сцены

Схватка при расставании

Резюме: Сборка общественной матрицы в ракурсе гуманитарной космологии как выход на жизнеутверждающие начала человека

Раздел IX. ЖИЗНЕУТВЕРЖДАЮЩИЕ НАЧАЛА ЧЕЛОВЕКА – ВЫХОД НА НОВЫЕ РУБЕЖИ

IX.1. Жизнеутверждающие начала в человеке

IX.1.1 Опасность первого ранга: человек в плену запредельных личных и мировых страстей. Ослепление идеологиями, символами, лозунгами, призывами, мифами

IX.1.2. Структура жизнеутверждающих начал

IX.1.3. Жизненные принципы и приоритеты

IX.1.4. Отношение к жизни: мировой разброс

IX.2. Проблема поиска гармонии: соизмерение внутренней и внешней среды

IX.2.1. Внутренняя и внешняя среда бытия

IX.2.2. Противоречия и пути их устранения

IX.2.3. Исторические примеры соразмерности жизнеутверждающих начал

IX.2.4. Так называемая «архаика»: великолепные образцы моделей бытия

IX.3. Горизонты новых смыслов как новая жизнеутверждающая перспектива (космологический контекст)

IX.3.1. Мировые картины: цветущее разнообразие

IX.3.2. Проблема вычленения центральных смысловых звеньев как очагов разрастания жизнеутверждающих начал

IX.3.3 «Золотое сечение» жизнеутверждающих начал

IX.3.4. Человек и общество: гармония в контексте космологических начал.

IX.4. Наш мир в координатах интеллектуальной дали: свежий взгляд на вещи

IX.4.1. Другой мир - другая оптика.

IX.4.2. Связка «Человек - Мировая система - Мировое сообщество - Природа»: динамическое равновесие.

IX.4.3. Новый язык для осознания и описания когнитивных моделей

IX.4.4. Как избежать вживления инородных смыслов в неподготовленную среду.

IX.4.5. Соединение «несоединяемого» - высокая технология гармонизации смыслов.

Резюме: Смысл похода в интеллектуальные космологические дали - поиск новых высоких жизнеутверждающих начал

СУММИРУЮЩИЕ МЫСЛИ: ВДОГОНКУ ТЕМЫ

Завершение

Гуманитарная космология как «интеллектуальный телескоп»

Заключение

Прорыв Человека к новым МИРАМ общественной жизни

Послесловие

Человек и МИРЫ в гуманитарном космосе: постижение прикладных аспектов

Эпилог

Человек на новом мыслительном поле: закольцовка гуманитарных новаций - вектор в интеллектуальную даль

НАУЧНЫЙ И СПРАВОЧНЫЙ АППАРАТ

Приложения

Сведения об авторе книги

Основные публикации автора по теме книги

Список литературы

Перечень рисунков в тексте

Глоссарий (основные понятия)

Предметный указатель

Именной указатель

Географический указатель

Ernest Kochetov. WORLDS (understanding the Mankind and its existence in the coordinates of a new cognitive field)

About the Author

Brief table of Contents

Contents

Summary

Annotation

Annotation (English)

Annotation (German)

Annotation (French)

Annotation (Italian)

Annotation (Spanish)

Annotation (Chinese)

Annotation (Arabic)

Annotation (Japanese)

Аннотация книги

О книгах Эрнеста Кочетова

* * *

Книга «МИРЫ. Осмысление человека и его бытия в координатах нового мыслительного поля» открывает новую страницу познания Человека и мира, его окружающего. Эти знания закладываются в основания нового мыслительного поля Человека, и в его координатах Человек предстает в новом ракурсе! Зримо проступают начала новой, «Большой теории», («Большого концепта»), даются ее основополагающие (фундаментальные) теоретические и методологические параметры – выстраивается контур новой модели («общественной матрицы») мирообустройства.



3.1.9. ОБЕРЕГАТЕЛИ:

Интеллектуальная среда, взлелеявшая Парадигму Мирового Преображения (оценки, мнения, вопросы, предложения Читателей и Специалистов)

Одно дело, когда сам автор выстраивает мировое проблемное поле и последовательно, от книги к книге освещает его отдельные блоки, ареалы, узлы и т.д. И совсем другое, – когда читатели, ознакомившись с книгами автора, проходя тексты и контексты книг, расставляют свои акценты, формулирует целый ряд проблемных вопросах, начинают возможные пути их решения и т.д. Книги и заложенные в них мысли, идеи, проблемные постановки начинают работать! В этом состоит исключительная ценность мнений читателей и специалистов. Автор

бережно собрал их в отдельную книгу: *Кочетов Э.Г. ОБЕРЕГАТЕЛИ. Интеллектуальная среда, взлелеявшая парадигму мирового преобразования. Научная монография / Э.Г. Кочетов; Обществ. акад. наук геоэкономики и глобалистики. – М.: Эдитус, 2015. – 388 с. ISBN 978-5-00058-320-3 (Kochetov E.G. The GUARDS. Intellectual Media, cherishing the Paradigm of Universe Transformation (Moscow, 2015) ⁴⁰.*

Это книга-признание. О тех, кто взлелеял парадигму преобразования мира. Ее суть – качественно новое восприятие мира посредством смены ментальной «оптики» Человека, его мыслительного поля и обустройство мира на принципах космогенеза. Их заботливые руки оберегли первые ростки ее становления, и идея «проросла» в университетах, научных центрах, общественных и государственных структурах.

Автор бережно сохраняет мнения читателей-специалистов, их отклики, отзывы, рецензии, как свидетельства жизненного и творческого пути автора – восхождения к парадигме преобразования мира через ее звенья: геоэкономическую, глобалистическую, гуманитарную космологию, диалогистику.

Каждое звено этой интеллектуальной цепи воплощено в отдельные книги автора, они впитали в себя принципиально новые онтологические и методологические начала с выходом на праксиологию: центральным «героем» своих идей автор явил Человека, его разум, интеллект, волю к свободе как непреходящие ценности.

Ценности свободы и жизни Человека, его семьи, среды обитания возведены на высочайший пьедестал – на арену заступили «Новые Люди», Люди, устремленные к новому Мирозданию – Мирозданию «нового Ренессанса».

Книга адресована широкому кругу читателей и специалистов – первопроходцам в новые гуманитарные сферы научного знания об окружающем нас мире.

⁴⁰ Книга «ОБЕРЕГАТЕЛИ. Интеллектуальная среда, взлелеявшая парадигму мирового преобразования» размещена в Интернете на портале viperson.ru 18 декабря 2015 г.

Автор, Эрнест Георгиевич Кочетов, дает согласие на размещение в сети Интернет полного текста или отдельных фрагментов книги "ОБЕРЕГАТЕЛИ. Интеллектуальная среда, взлелеявшая парадигму мирового преобразования" для свободного и бесплатного скачивания в некоммерческих (научных и образовательных) целях, с обязательной ссылкой на наименование, источник и автора книги. Автор обладает всеми смежными правами, в том числе на издание на иностранных языках. Права автора защищаются в соответствии с действующим законодательством.

Приведенный ниже «каркас-текст» книги «Оберегатели» дает уникальную возможность в поисках тем для исследования Парадигмы Мирового Преображения.

СОДЕРЖАНИЕ

Обращение к читателям

I. КРЕДО

II. ЯДРО

III. ОБЕРЕГАТЕЛИ на этапах становления парадигмы

III.1. ПАРАДИГМА

Кузнецов В.Н. Об Эрнесте Кочетове и его работах (по материалам: «Геокультурная энциклопедия – 2009»).

Кузнецов В.Н. «...Глобальный специализированный научный дискурс по всем основным проблемам теории и практики, методологии, институционализации, процессуальности и технологий коммуникационного...» (о книге «МИРЫ» и «научной школе Э.Г. Кочетова»).

Сергеева Л.И. Диалоговое партнерство в становлении и функционировании гуманитарной космологии: научное творчество Эрнеста Георгиевича Кочетова.

Соколов В.В. Арéal человечества: взгляд гуманитария–методолога.

III.2. ГЕОЭКОНОМИКА И ГЕОЭКОНОМИЧЕСКИЙ ПОДХОД

Кортунов С.В. Внешнеэкономические задачи (Раздел сформулирован доктором экономических наук Э.Г. Кочетовым на базе разработанной им геоэкономической парадигмы развития).

Кузнецов В.Н. Вступительная статья (О книге Э.Г. Кочетова «Геоэкономика. Освоение мирового экономического пространства», Москва, 2006).

Гринберг Р.С. Конкурентоспособность в посткризисном мире: геоэкономическое измерение.

Россель Э.Э. Вступительное слово (О геоэкономическом (глобальном) толковом словаре Э.Г. Кочетова).

Осьмова М.Н. Вступительное слово (О геоэкономическом толковом словаре Э.Г. Кочетова).

Соколов В.В. Введение в хозяйственный «атлас мира»: единство в многообразии.

Перская В.В., Кони́на Н.Ю. Геоэкономический толковый словарь Эрнеста Кочетова – принципиально новая книга в мировой глобалистике.

Платонова И.Н. Панорамный взгляд на проблему (О книге «Геоэкономика и конкурентоспособность России»).

Перская В.В. Освоение геоэкономического пространства – залог стратегического успеха (К выходу в свет научно-аналитического доклада «Геоэкономика и конкурентоспособность России»).

Ярыгина И.З. Прагматизм геоэкономической парадигмы: мировая воспроизводственная система как объект приложения геофинансовых сил.

Пефтиев В.И., Новикова А.М. Отклик на статьи Эрнеста Кочетова «Газовая проблема: это только начало – мир “вломился” в геоэкономическую парадигму развития».

Климовец О.В. «Основы геоэкономической политики России» – книга

как ориентир и путеводитель в мире современного бизнеса.

Соколов В.В. Отклик на статью Эрнеста Кочетова «Кризис без прикрас. Сюжет второй: Человек и человечество забинтовано «Общественным договором». Вопрос тысячелетнего ранга – как вырваться из этих «застенок»?».

Михайленко В.Б. Для чего России нужна геоэкономика

Пучков И.К. Геоэкономическое решение - механизмы обеспечения конкурентоспособности России.

III.3. ГЛОБАЛИЗАЦИЯ И ГЛОБАЛИСТИКА

От издательства (О книге Э.Г. Кочетова «Глобалистика: теория, методология, практика», Москва, 2002).

Кузнецов В.Н. Вступительное слово (О книге Э.Г. Кочетова «Глобалистика как геоэкономика, как реальность, как мироздание», Москва, 2001).

Соколов В.В. Геоэкономический взгляд на проблемы глобалистики.

III.4. КОСМОЛОГИЗАЦИЯ И ГУМАНИТАРНАЯ КОСМОЛОГИЯ

Кузнецов В.Н. Вступительное слово (О книге Э.Г. Кочетова «Гуманитарная космология», Москва, 2006).

Сапир Е.В. Гуманитарная космология Эрнеста Кочетова как модель мироздания нового Ренессанса. Размышления по поводу публикации новой книги Эрнеста Кочетова «Гуманитарная космология».

Билчев С.И., Боков В.В. К выходу в свет новой книги Э.Г. Кочетова «Гуманитарная космология (дорога к новому мирозданию новых людей)».

Чешков М.А. Гуманитарная космология - авангардная идея Эрнеста Кочетова (но надо ли разрушать старый мир науки, чтобы построить новый, или можно ли создать новую науку с чистого листа?).

Бокарев Ю.П. Российские научные приоритеты: по поводу публикации книги Эрнеста Кочетова «Космологизация» (Москва, 2014) как прорыва в мировой гуманитарной сфере.

Днепровская И.В. К вопросу о современных подходах к исследованию глобального гуманитарного пространства и вызовах времени (статья-отклик на монографию Э. Г. Кочетова «Космологизация: Новый этап мирового развития в контексте гуманитарной космологии»).

Отклики (книга Эрнеста Кочетова «Космологизация: Новый этап мирового развития в контексте гуманитарной космологии», Москва, 2014): Сергеев Г.М., Замятин Д.Н., Сапир Е.В., Фролова Е.Д., Осьмова М.Н., Бокарев Ю.П., Михайленко В.Б.

Новая книга Эрнеста Кочетова (о книге «Космологизация»).

Кочетов: его книга «Космологизация» как прорыв в новую сферу гуманитарного знания (полный текст книги на портале viperson.ru).

III.5. ДИАЛОГ И ДИАЛОГИСТИКА

Федотов М.А. Отклик Советника Президента Российской Федерации, Председателя Совета при Президенте Российской Федерации по развитию гражданского общества и правам человека на книгу Эрнеста Кочетова «Диалог: Диалогистика как наука о судьбах человека и мира в контексте глобальных перемен».

Сапир Е.В. Диалог: Диалогистика как научная проблема (размышления о книге Эрнеста Кочетова «ДИАЛОГ»).

Стриженко А.А. Диалог: осмысление грядущего (Рецензия на научную монографию д.э.н. Кочетова Э.Г. «Диалог: Диалогистика как наука о судьбах человека и мира в контексте глобальных перемен» - М.: Экономика, 2011).

Берестовица Н.М. В диалоге рождается истина: о проблеме творческой «кухни» ученого (о приглашении к диалогу Э. Кочетова).

Диалог: новое научно-философское осознание («круглый стол – презентация книги Эрнеста Кочетова «Диалог: Диалогистика как наука о судьбах человека и мира в контексте глобальных перемен»).

Горбунов А.В. Приветствие участникам «круглого стола – презентации книги Эрнеста Кочетова «Диалог: Диалогистика как наука о судьбах человека и мира в контексте глобальных перемен».

Перская В.В. К вопросу о роли «Диалога» в современном развитии общества.

Карпов А.Н. Метафизика развития.

Замятин Д.Н. Светлое знание.

Сапир Е.В. Диалог как путь к общему прогрессу.

Бокарев Ю.П. Диалогистика как наука.

Санжиев Д.Г. Люди, общайтесь между собой и обогащайтесь вместе!

Денисов Г.М. Книга Эрнеста Кочетова как жизненный ориентир – доверительный, сдержанный уважительный разговор с читателем.

Лунев С.И. Разломы современного мира и перспективы их ликвидации.

Соколов В.В. Субъект, диалог, договор: кто и как определяет структуру мира.

Орлова Н.Л. Книга «Диалог» – широкий круг проблем философско-концептуального плана.

Кадышева О.В. Глобальный диалог: новая образовательная платформа взаимопонимания.

Посадская Т.В. Книга, которая заставляет задуматься: Кто мы? Зачем нам дана жизнь? Как мы распоряжаемся ею?

Авдокушин Е.Ф. Глобальные проблемы через призму диалога (книга Эрнеста Кочетова о судьбах человека и мира в глобальном пространстве).

III.6. МИРЫ

Авдокушин Е.Ф. Книга Кочетова «МИРЫ» как программа будущего. Размышления над проблемными установками философа-гуманиста.

Читатели об идее «МИРЫ» (Н.М. Брестовицкая, Ю.П. Бокарев, М.Л. Энтин, В.И. Пефтиев, И.З. Ярыгина, А.Н. Лазарев, В.В. Соколов, Н.Л. Орлова).

III.7. НАБАТ

Сапир Е.В. Рецензия на книгу Э.Г. Кочетова «НАБАТ».

Бокарев Ю.П. Рецензия на книгу Эрнеста Кочетова «НАБАТ! Человек в современном мире».

Соколов В.В. Призывы обеспокоенного ученого (Отклик на книгу: Эрнест Кочетов. Набат! Человек в современном мире. Научная монография. Москва. 2015. 160 с.).

III.8. ПРЕЗЕНТАЦИИ

Презентация книги Эрнеста Кочетова: Кочетов Э.Г. Гуманитарная космология (дорога к новому мирозданию новых людей). Научная монография. М., 2006 (Мировой общественный форум «Диалог цивилизаций», о. Родос, Греция, 9-13 октября 2008 года). Пресс-релиз.

Ernest G. Kochetov's monographs presentation: Ernest G. Kochetov. Humanitarian Cosmology (The New People's Path to the New Universe).

A Scientific Monograph. Moscow, 2006. (World Public Forum "Dialogue of Civilizations", Rhodes, Greece, 9 –13 October 2008). Press release.

Презентация книги Эрнеста Кочетова: *Кочетов Э.Г.* Геоэкономический (глобальный) толковый словарь (Основы высоких геоэкономических технологий современного бизнеса). Сборник стратегических понятий новелл. Екатеринбург: ОАО ИПП Уральский рабочий, 2006 (Мировой общественный форум «Диалог цивилизаций», о. Родос, Греция, 9-13 октября 2008 года). Пресс-релиз.

Ernest G. Kochetov's monographs presentation: Ernest G. Kochetov. Geoeconomics (Global) Explanatory Dictionary: Fundamentals for Modern Business Geoeconomics Hi-Tech. Yekaterinburg, 2006 (World Public Forum "Dialogue of Civilizations", Rhodes, Greece, 9 – 13 October, 2008). Press release.

Презентация книги Эрнеста Кочетова «Диалог» на Родосском форуме «Диалог цивилизаций», 6-10 октября 2011 года.

Presentation a book by Ernest Kochetov "DIALOGUES", Rhodes Forum "Dialogue of Civilizations", October 6 - 10, 2011.

Резюме

Эпилог. Как рождаются книги (мой случай)

Научный и справочный аппарат

Приложения

Приложение 1

Общественная академия наук геоэкономики и глобалистики

Приложение 2

Аннотация и Содержание книги: *Кочетов Э.Г.* Гуманитарная космология (дорога к новому мирозданию новых людей). Научная монография. М.: Деловая литература, 2006. – 160 с.

Оберегатели мирового преобразования (прсонали – краткие сведения)

Основные публикации автора

Сведения об авторе

Сведения об авторе (сугубо неказенный вариант)

About the author

Contents

Summary

Annotation

Аннотация

О книгах Эрнеста Кочетова

Резюме

Вновь проходя по тексту и контексту книг «Геоэкономика», «Глобалистика», «Гуманитарная космология», «Космологизация», «ДИАЛОГ», «НАБАТ!», «МИРЫ», «ОБЕРЕГАТЕЛИ», взвешивая и сохраняя каждое слово, мнение, отклик, отзыв и рецензию Читателей и Специалистов, я как бы вновь осматриваю горизонты прошлого, я

представляю их как платформу, как своеобразный трамплин – пролонгацию будущего. Мне сдается, что только на этой стазе могла зародиться и получить развитие Парадигма Мирового Преображения «МИРЫ», за что моя благодарность судьбе и окружающим меня людям. И как знать, пройдут годы, и парадигма «МИРЫ» станет реальностью, и новые поколения энтузиастов будут с великой благодарностью вспоминать тех, кто взлелеял парадигму «МИРЫ», чьи заботливые руки оберегли первые ростки ее становления.

* * *

Работа с «каркас-текстами» книг в целях тематического поиска имеет помимо прямого эффекта массу побочных. В том числе удается:

- запоминать книги в их объеме (цельном, нерасчлененным) «звучании»;

- уяснять взаимосвязи различных блоков книги, логику их «сцепки» не только между собой, но и с другими книгами;

- обозначить поисковые проблемы;

- прикоснуться к строгой писательской дисциплине, обходя «подводные камни» и риски научного поиска.

В этом отношении не менее важны и другие элементы книги, к рассмотрению которых мы переходим в следующем *Разделе 4*.



«Вгрызайтесь» в понятия, категории и термины, «расшивайте» их рамки, и вы не заметите, как начнете генерировать подобное - свои каркасы, своих будущих книг.

Раздел 4. ПОНЯТИЙНЫЙ ЗАДЕЛ (словарный запас Парадигмы Мирового Преобразования как тематический источник)

В данном *разделе* речь пойдет о ценности таких, казалось бы, довольно простых и непритязательных источников тем как *гlossарии* (словники). Мы уже ранее (в *Разделе 1*) поясняли природу гlossариев, особенности их структуры, при этом сделали акцент на том, что они представляют собой свод авторских понятий, категорий, терминов и терминологических оборотов. Они в яркой, легко запоминающиеся и в строго научной форме дают максимально спрессованное разъяснение той или иной грани, стороны, аспекта изучаемой проблемы (вопроса). Образно говоря, различным событиям, явлениям, предметом дается «имя». Под этот процесс попадают как материализованные вещи, так и умозрительные (заобъективированные) явления и стороны бытия.

Пройдемся по ряду гlossариев, почерпнутых из научных монографий автора, посвященных Парадигме Мирового Преобразования.

* * *

С тем, чтобы удобно было работать с научными понятиями, категориями, терминами и терминологическими оборотами в целях поиска заложенных в них тем, автор предпринял попытку сгруппировать гlossарии книг «Геоэкономика», «Глобалистика», «Гуманитарная космология», «Космологизация», «ДИАЛОГ», «НАБАТ» и др. На этой основе разработан сводный перечень понятий, категорий, терминов и терминологических оборотов. И все это нашло отражение в энциклопедии: *Кочетов Э.Г.* Геоэкономика. Энциклопедия. Москва, 2016. – 600 с. (*Kochetov E.G.* Geoeconomics. Encyclopedia. Moscow, 2016. – 600 p.)⁴¹. Впервые изданная в мировой и отечественной научной

⁴¹ Энциклопедия размещена в интернете на портале viperson.ru 10 марта 2016 г.

Автор, Эрнест Георгиевич Кочетов, дает согласие на размещение в сети Интернет полного текста или отдельных фрагментов книги «ГЕОЭКОНОМИКА. ЭНЦИКЛОПЕДИЯ» для свободного и бесплатного скачивания в некоммерческих (научных и образовательных) целях, с обязательной ссылкой на автора и источник. Автор обладает всеми смежными правами, в том числе на издание на иностранных

литературе Геоэкономическая Энциклопедия вобрала в себя основные авторские понятия, категории, термины и терминологические сочетания, составляющие каркас новых научных дисциплин – глобалистики, геоэкономики, геофинансов, гуманитарной космологии, диалогистики. Автор раскрывает смысл новых категорий и понятий, а также их прикладные аспекты на качественно новой основе: синтезе общности и разнообразия мира.

Здесь я хотел бы несколько оттенить роль и место новой лексики, которая не только зарождается по мере становления Парадигмы Мирового Преображения, но и, в огромной степени, помогает осознать и воспринять суть, природу и смысловое ядро самой Парадигмы: Энциклопедия придает ей концентрированную, четко структурированную форму – теперь уже сама Энциклопедия становится одним из ключевых фундаментальных оснований нового, важнейшего направления исследования современности – Парадигмы Мирового Преображения – как методологии, мировоззрения, науки об устойчивом развитии, о безопасности и мире, о Человеке и его семье, о судьбе народов.

4.1. Энциклопедический контур Парадигмы Мирового Преображения: первый опыт структурирования ⁴²

4.1.1. Базовый блок понятий, категорий, терминов и терминологических оборотов (ракурс геоэкономики и глобалистики)

А

- 29 Аппроксимация (Approximation)
- 29 Ассортиментная политика (Assortment policy) .
- 30 Ассортиментный взрыв (Assortment boom)

Б

- 31 Базовые начала трансформации гуманитарной сферы (Basics of humanitarian sphere transformation)

языках. Права автора защищаются в соответствии с действующим законодательством.

⁴² В приведенном ниже перечне автор указывает номера страниц Энциклопедии, на которых размещены данные понятие, категории, термины и терминологические обороты. Это поможет не только отыскать привлекательное научное понятие для его исследования и развития, но и познакомиться с ним, открыв Энциклопедию (см.: Кочетов Э.Г. Геоэкономика. Энциклопедия. Москва, 2016, viperson.ru 10 марта 2016).

Примечание: В Энциклопедии приведены несколько терминов, особо устоявшихся в научной и практической лексике и позаимствованных из разных источников. При этом: терминам, отмеченным *, автор дал свою интерпретацию; термины, отмеченные **, взяты из Словаря иностранных слов. М., 1989; термины и понятия, отмеченные ***, заимствованы из формулировок, приведенных в книге: Римский клуб / Сост. Д.И. Гвишиани, А.И.Колчин, Е.В.Нетесова, А.А.Сейтов. М., 1997, с. 349-372.

- 33 Блуждающие воспроизводственные ядра (Wandering reproduction cores)
34 «Болевые точки» теории и методологии
(‘Pain-points’ of theory and methodology)

В

- 36 Валютоформирующее ядро (Currency-forming core)
37 Виртуальная составляющая (Virtual component)
37 Виртуальные финансы (Virtual finance)
38 Влияние макромоделли на управление (Macromodel influence on
40 Внешнеэкономическая доктрина (International economic doctrine)
43 Внешнеэкономическая макромоделль
(International economic macromodel)
46 Внешнеэкономическая стратегия (International economic strategy)
46 Военная доктрина (Military doctrine)
46 Военная компонента в геэкономических условиях
(Military component in geoeconomic conditions)
49 Военно-стратегическая "страница" (Military-strategic ‘page’)
50 Военно-экономический симбиоз (Military-economical symbiosis)
53 Вопросы высшего ранга (Issues of higher range)
55 Восприятие мира без его временной компоненты
(World perception without it’s time component)
59 Воспроизводственная (геэкономическая) моделль
внешнеэкономических связей (ВЭС)
(Reproduction (geoeconomic) model of international economic relations)
60 Высокие геэкономические технологии (ВГТ)
(High geoeconomic technologies (HGT))

Г

- 63 Генеральная схема формирования стратегических
направлений развития России
(General scheme of strategic Russia development directions formation)
67 Геогенезис (Geogenesis)
68 Геологистика (Geologistics)
70 Геополитика*** (Geopolitics)
70 Геополитическая концепция* (Geopolitical concept)
71 Геополитический экспансионизм (Geopolitical expansionism)
71 Геофинансовая "страница" (Geofinancial ‘page’)
71 Геофинансовое пространство в новом
неоэкономическом цивилизационном измерении
(Geofinancial space in a new neoeconomic dimension)
72 Геофинансы (Geofinance)
73 Геэкономика (Geoeconomics)
82 Геэкономика в фазе техногенного изматывания
(Geoeconomics in the phase of technogenic wearing/exhaustion)
83 Геэкономика как демпфер глобальных вызовов
(Geoeconomics as a damper of global calls)
86 Геэкономика как реальная основа формирования
новой российской внешней политики (Geoeconomics as a real basis)
89 Геэкономическая инновационная стратегия
(Geoeconomic innovative strategy)
91 Геэкономическая лимология (Geoeconomic lymology) .

- 93 Геоэкономическая методология (Geoeconomic methodology)
- 95 Геоэкономическая контрибуция (Geoeconomic contribution)
- 96 Геоэкономическая память (Geoeconomic memory)
- 96 Геоэкономическая парадигма (Geoeconomic paradigm)
- 97 Геоэкономическая синхронизация проведения военной реформы
(Geoeconomic synchronization of conducting a military reform)
- 99 Геоэкономическая соотнесенность моделей ВЭС
(Geoeconomic collocation of international economic relations models)
- 100 Геоэкономическая социология (Geoeconomic sociology)
- 103 Геоэкономическая топология и аппроксимация
(Geoeconomic topology and approximation)
- 103 Геоэкономическая трансформация внешней политики
(Geoeconomic transformation of international politics)
- 104 Геоэкономические национальные интересы
(Geoeconomic national interests)
- 107 Геоэкономический правопорядок (Geoeconomic law and order)
- 110 Геоэкономический практикум общественного разделения труда
(Geoeconomic workshop of public labor division)
- 111 Геоэкономический трибунал (Geoeconomic tribunal)
- 116 Геоэкономический (глобальный) человек (Geoeconomic (global) human)
- 117 Геоэкономический экспансионизм (Geoeconomic expansionism)
- 117 Геоэкономическое пространство (Geoeconomic space)
- 119 Геоэкономическое регулирование (Geoeconomic regulation)
- 120 Геоэкономические атрибуты (Geoeconomic attributes)
- 124 Геоэкономические войны (Geoeconomic wars)
- 126 Геоэкономические горизонты национальной стратегии
(Geoeconomic horizons)
- 127 Геоэкономические школы (Geoeconomic schools) .
- 127 Геоэкономический атлас мира (Geoeconomic atlas of the world)
- 129 Геоэкономический бумеранг (Geoeconomic boomerang)
- 129 Геоэкономический подход (Geoeconomic approach)
- 132 Геоэкономический подход к ценообразованию
(Geoeconomic approach to price-formation)
- 133 Глобализация (Globalization)
- 137 Глобалистика (Globalistics)
- 137 «Глобалистика» ('Globalistics')
- 139 Глобальная безопасность (Global security)
- 139 Глобальная воспроизводственная мозаика
(Global reproduction mosaics)
- 140 Глобальная общность (Global community)
- 140 Глобальная познавательная «оптика» (Globalistic 'optics')
- 142 Глобальное мышление (Global thinking)
- 143 Глобальное равновесие (Global balance)
- 143 Глобальность (Globality)
- 145 Глобальные геофинансовые фонды (Global geofinancial funds)
- 146 Глобальные модели (Global models)
- 146 Глобальные проблемы (Global problems)
- 147 Глобальные программы (Global programs)
- 147 Глобальный (Global)
- 147 Глобальный анализ (Global analysis)

- 152 Глобальный вызов (Global challenge)
- 152 Глобальный меморандум (Global memorandum)
- 152 Глобальный «рынок среды» (Global ‘environment market’)
- 152 Глобальный синтез (Global synthesis)
- 152 Глобология (Global science/Globology)
- 153 Гносеология** (Epistemology)
- 153 Государства в экономических границах
(States within economic borders)
- 154 Государственно-центристская методология
(State-centrist methodology)
- 154 Государственно-доктринальный план российской
геоэкономической стратегии
(State-doctrinal plan of Russian geoeconomic strategy)
- 156 «Государство» в государстве (‘State’ in a state)
- 157 Градация стран в геофинансовом измерении
(Gradation of countries in a geofinancial dimension)
- 159 Гуманитарная космология (Humanitarian Cosmology)

- 159 Гуманитарное знание: геоэкономика в структуре общественных наук
(Humanitarian knowledge: geoeconomics in the structure of social sciences)

Д

- 160 Деиндустриализация (De-industrialization)
- 160 Деформация внешнеэкономического управления
(Deformation of international economic management)
- 162 Диалектика** (Dialectics)
- 162 Дихотомия** (Dichotomy)
- 162 Договорная «страница» (Contractual ‘page’)

Е

- 164 Единичные организационно-экономические модули
(Single organizational-economic modules)
- 164 Единичный товар (Single goods)
- 165 Единство методологических подходов в геоэкономике
(Unity of methodological approaches in geoeconomics)

И

- 170 Изменение товарных форм и ценообразования
(Changes in goods forms and price formation)
- 172 Измерения глобального мира (Dimension of the global world)
- 176 Импортная стратегическая мотивация (Import strategic motivation)
- 177 Индустриальное общество (Industrial society)
- 177 Инновационно-технологическая политика в
геоэкономическом измерении
(Innovative-technological politics in a geoeconomic dimension)
- 179 Институциональная основа геофинансов
(Institutional base of geofinance)
- 181 Интеграция в геоэкономическом измерении
(Integration in a geoeconomic dimension)
- 182 Интеграция экономическая* (Economic integration)
- 182 Интернационализация мирохозяйственной жизни
(Internationalization of the international economic life)

- 185 Интернационализованные воспроизводственные ядра (циклы)
(Internationalized reproduction cycle)
- 187 Интерпретация геоэкономического пространства
(Interpretation of a geoeconomic space)
- 188 Информационное обеспечение геоэкономики
(Informational geoeconomics provision)
- 189 Информационное общество* (Informational society)
- 189 Информационное общество как социоэкономическое отображение
глобальности
(Informational society as a socio-economic reflection of globality)
- 191 Исходные позиции на пути к безопасности России
(Starting positions on the way to security in Russia)
- 192 Иррациональность мировой системы (Irrationality of the world system)

К

- 194 Канун нового гуманитарного знания
(Eve of a new humanitarian knowledge)
- 196 Качество жизни (Quality of life)
- 196 Квадралектика (Quadrolectics)
- 198 Классификационный подход (Classification approach)
- 198 Классификационный подход в геоэкономике
(Classification approach in geoeconomics)
- 199 Классическая форма государства (Classical form of a state)
- 200 Кольдер (Colder)
- 200 Концептуальные проблемы проведения военной реформы
(Conceptual problems of carrying out a military reform)
- 201 Концепция*** (Concept)
- 202 Концепция баланса сил*** (Concept of forces balance)
- 202 Концепция сдерживания** (Deterrent concept)
- 202 Конъюнктурный «этаж» (Conjuncture 'floor')
- 202 Конъюнктуроведение (Science of conjuncture)
- 203 Космологический гуманитарный тысячелетний перелом
(Cosmological Humanitarian Millennial Turning Point)
- 203 Космологический пьедестал жизненных начал мирообустройства
(The Cosmological Pedestal of the Vital Foundations
of Making the Universe comfortable to Live In)
- 204 Кризис техногенных моделей (Crisis of technogenic models)
- 205 «Крыша» мироздания нового Ренессанса
(The Roof of the Universe of a New Renaissance)
- 206 Культурологическая «страница» (Culturalogical 'page')

Л

- 207 Линейно-плоскостное восприятие мира
(Linear-planar world apprehension)
- 208 Логистика глобального мира (геологистика)
(Logistics of the global world (geologistics))

М

- 209 Макроакция (макрооблигация) (Macro-share (macro-bond))
- 210 Макроуровень стратегического эффекта
(Macro-level of strategic effect)
- 213 Манифест геоэкономического человека

- (Manifest of a geoeconomic human)
- 220 Мания развития (Mania of development)
- 221 Межанклавное (межкорпорационное) разделение труда
(Inter-enclave (inter-corporation) labor division)
- 221 Международное технологическое разделение труда
(International technological labor division)
- 222 Межфирменный «стык» (Inter-firm 'joint')
- 222 "Межэтажное" ("межстраничное") столкновение
(The Inter-storey (Inter-page) Collision)
- 223 «Мертвые» проекты ('Dead' projects)
- 223 Методологическая «предыстория» геоэкономики
(Methodological 'prehistory' of geoeconomics)
- 225 Методологическая схема геоэкономических исследований
(Methodological scheme of geoeconomic researches)
- 226 Методологические возможности геогенезиса
(Methodological abilities of genesis)
- 228 «Методологические» границы членения глобального пространства
(Methodological borders of a global space decomposition)
- 229 Методологические предпосылки к осознанию глобального мира
(Methodological assumptions to the global world apprehension)
- 232 Мир космологических практик (The World of Cosmology)
- 232 Мировая собственность (World property)
- 232 Мировой доход (World income)
- 235 Мировая институциональная система (World institutional system)
- 235 Мировой рынок (World market)
- 235 Мировые точки роста (World growth points)
- 237 Мироздание (The Universe)
- 237 Мироздание нового Ренессанса (The Universe of a New Renaissance)
- 237 Моделирование* (Modeling)
- 238 Мондиализация (Mondialization)
- 238 Модификация товарного производства
(Modification of goods production)
- 238 Модификация ценообразования (Modification of price formation)

Н

- 239 Наднациональные образования (потоки)
(Over-national formations (flows))
- 239 Народ (The People)
- 239 Национальный геоэкономический атлас (National geoeconomic atlas)
- 239 Начальный этап геоэкономической стратегии
(Unitial stage geoeconomic strategy)
- 241 Научная апологетика в гуманитарной сфере
(Scientific apologetics in a humanitarian sphere)
- 244 Научно-концептуальный план российской геоэкономической стратегии
(Scientific-conceptual plan of Russian geoeconomical strategy)
- 246 Национальный суверенитет*** (National sovereignty)
- 246 Неоэкономика (Neoeconomics)
- 248 Неоэкономическая трансформация основополагающих категорий
(Neoeconomical transformation of basic categories)

- 250 «Непрописанность» экономической модели
(‘Vagueness’ of an economic model)
- 253 Несопредельные государства (Non-neighboring states)
- 253 Новая тезаврация (‘New hoarding’)
- 254 Новая теория познания мира (A new theory of the world cognition)
- 255 Новые горизонты мироощущения (New horizons of the world apprehension)
- 256 Новые люди (The "New" People)
- 256 Новые стратегические постулаты (New strategic postulates)
- 258 Новый тезаврационный эквивалент (New hoarding equivalent)
- 259 Носители национальных стратегических интересов
(Carriers of national strategic interests)

О

- 260 Общий «каркас» мироздания нового ренессанса
(The Framework of the Universe of a New Renaissance)
- 260 «Обитатели» мироздания нового Ренессанса
(The Inhabitants of the Universe of a New Renaissance)
- 261 Общий контур геэкономического управления
(General outline of geoeconomic management)
- 262 Объемная интерпретация глобального пространства
(Volumetric interpretation of a global space)
- 262 Объемные конфигурации (Volumetric configurations)
- 263 «Окна» мироздания нового Ренессанса
(The Windows of the Universe of a New Renaissance)
- 263 Онтология** (Ontology)
- 263 Опасность геополитического ослепления
(Danger of geopolitical blindness)
- 268 «Опрокинутый человек» (Inverted human)
- 271 Организационно-экономическая страница
(Organizational-economical page)
- 272 Ориентиры включения национальной экономики
в мирохозяйственную сферу
(Orienting points of national economics introduction
into the world economic sphere)
- 273 Особенности воспроизводства в этноэкономических системах
(Particularities of reproduction in ethno-economical systems)
- 275 Отпечаток глобализации на оргструктурах
(Imprint of globalization on organizational structures)

П

- 278 Панорама-эскиз мироздания нового Ренессанса
(An Outline Panorama of the Universe of a New Renaissance)
- 278 Переходный период в стратегическом раскладе России
(Transition period in strategic situation in Russia)
- 280 Поворотный пункт в судьбе гуманитарной парадигмы
(Turning point in the destiny of humanitarian paradigm)
- 282 Политическая «страница» (Political ‘page’)
- 283 Полихромная макро-модель (Polychrome macro-model)
- 285 Полнота теоретической и методологической проработки моделей ВЭС
(Completeness of theoretical and methodological scope of work
on international economic relations model)

- 286 Постиндустриальное общество* (Postindustrial society)
 286 Построение геоэкономического атласа мира
 (Building geoeconomic atlas of the world)
 288 Предварительный абрис (контур) мироздания нового Ренессанса
 (The Fundamental Foothold for the Universe of a New Renaissance)
 288 Природа современного мироустройства
 (Nature of the modern world order)
 292 Проблема масштаба (Problem of scale)
 292 Проблемы глобальной стратегической стабильности
 (Problems of a global strategic stability)
 292 Производственно-коммерческие аггломерации (ПКА)
 (Production-commercial agglomerations (PCA))
 294 Пульсация «стыков» разделения труда (Pulsing of labor division joints)

Р

- 295 Разграничение между сферами деятельности
 (Division of activities spheres)
 296 Разграничение наднациональных и национальных систем
 (Division of over-national and national systems)
 296 Разделение труда в геоэкономическом измерении
 (Divisions of labor in a geoeconomic dimension)
 297 Реализация национальных интересов
 России – российский геоэкономический «ход»
 (Realization of national interests of Russia – Russian geoeconomic ‘move’)
 303 Реальность угрозы геоэкономического нападения
 (Reality of a geoeconomic attack danger)
 305 Реальный мир (The Real World)
 305 Революция товарных форм (Revolution of goods forms)
 305 «Реликтовые» воспроизводственные системы
 (‘Relict’ reproduction systems)
 305 Ресурсная (сырьевая) «страница» (Resources (raw-materials) ‘page’)
 306 Российская система внешнеэкономического управления
 (Russian system of international economic management)
 309 Российские интеллектуальные «заделы» (Russian intellectual ‘reserves’)
 311 Российские стратегические реалии (Russian strategic realias)
 313 Российский геофинансовый вектор (Russian geofinancial vector)
 315 Россия как этноэкономическая система мирового класса
 (Russia as an ethnoeconomical system of the world class)
 316 Роль НАТО в геоэкономическом раскладе
 (Role of NATO in geoeconomic situation)
 319 Рынок среды (Environment market)
 320 Рыночная среда и ценообразование
 (Market environment and price formation)

С

- 322 Синдром глобальной милитаризации (Global militarization syndrome)
 323 Синергизм** (Synergism)
 323 Синкретизм** (Syncretism)
 323 Синтез гуманитарной и естественной сфер
 (Synthesis of humanitarian and natural spheres)

- 324 Система всемирных обязанностей (СВО)
(System of international responsibilities (SIR))
- 325 «Системная» методологическая деформация гуманитарной сферы
(‘System’ methodological deformation)
- 327 Системный анализ (System analysis)
- 328 Системный подход (System approach)
- 328 Системный подход в геоэкономике
(System approach in geoeconomics)
- 328 Снабженческо-сбытовая модель ВЭС
(Supply-sales model of international economic relations)
- 329 Снятие напряженности геоэкономическим путем
(Releasing tension with geoeconomic means)
- 331 Сомкнутый мир (Closed world)
- 333 Соотнесенность границ (Interrelation of borders)
- 333 Социально-экономический аспект геофинансов
(Social-economical aspect of geofinance)
- 335 Становление геоэкономических оргструктур
(Genesis of geoeconomical organizational structures)
- 337 Статус информационного общества (Status of informational society)
- 339 Степень взаимоадаптации моделей ВЭС с экономической средой
(Degree of inter-adaptation of international economic relations model and economic environment)
- 340 Страна-система (Country-system)
- 341 «Страница» видов деятельности (Activities forms ‘page’)
- 341 «Страницы» геоэкономического атласа (Geoeconomic atlas ‘page’)
- 341 Стратегическая пауза и стратегический маневр
(Strategic pause and strategic maneuver)
- 343 Стратегические реалии (Strategic realias)
- 343 Стратегический арсенал приемов и правил
(Strategic arsenal of means and rules)
- 345 Стратегический баланс (равновесие) (Strategic balance)
- 345 Стратегический «этаж» (Strategic ‘floor’)
- 345 Стратегический эффект (Strategic effect)
- 346 Стратегическое оперирование в геоэкономическом пространстве
(Strategic operation in a geoeconomic space)
- 347 Стратегия и конъюнктуроведение в геоэкономике
(Strategy and conjuncture in geoeconomics)
- 350 Стратегия не прямых действий (Strategy of indirect actions)
- 351 Стратегия оперирования в геофинансовой сфере
(Strategy of operation in a geofinancial sphere)
- 353 Стратегия США в геоэкономическом разрезе
(Strategy of the USA in a geoeconomic cut)
- 354 Структурированная форма геофинансовой сферы
(Structured form of a geofinancial sphere)
- 362 Структурный кризис (Structural crisis)
- 362 Суверенитет (Sovereignty)
- 362 Суть управленческих проблем в геоэкономике
(Essence of managerial problems in geoeconomics)

Т

- 364 Таможенная «страница» (Customs ‘page’)

- 365 Терминологическое сопоставление (Terminological comparison)
- 368 Техническая конкурентоспособность с точки зрения ценообразования
(Technological competitiveness from the point of view of price formation)
- 369 Техногенная изнанка мировых финансов
(Technogenic lining of the world finance)
- 372 Техногенная цивилизация (Technogenic civilization)
- 373 Техногенное изматывание (Technogenic exhaustion)
- 374 Технологическое единство мира (Technological unity of the world)
- 374 Технологическое развитие (Technological development)
- 374 Технологические республики (Technological republics)
- 374 Технополисы в геоэкономическом пространстве
(Technopolices in a geoeconomic space)
- 376 Товар-группа – (Goods-group)
- 379 Товарная окраска геоэкономических оргструктур
(Goods ‘coloration’ of geoeconomical organizational structures)
- 381 Товарно-стоимостная «страница» (Goods-price ‘page’)
- 382 Товар-объект (товар-предприятие) (Goods-object (goods-enterprise))
- 385 Товар-программа (Goods-program)
- 387 Топологическое пространство конечное (Topological space)
- 388 Торговая модель ВЭС
(Commercial model of international economic relations)
- 388 Торможение военной реформы в условиях
структурной разобщенности национальных интересов
(Slowing down of a military reform in the conditions
of structural dissociation of national interests)
- 391 Трансграничность мировой системы
(Transborderness of the world system)
- 391 Трансфертные цены (Transfer prices)
- 391 Трансформация закона стоимости (Transformation of the law of value)
- 391 Трансформация «международного» разделения труда
(Transformation of the international labor division)

У

- 394 Ударная роль российских структур в реализации национальных
геоэкономических интересов
(‘Crash’ role of Russian corporate structures
in realization of national geoeconomic interests)
- 397 Универсальность геогенезиса (Universality of geogenesis)
- 413 Универсальный*** (Universal)
- 413 Управленческая геоэкономическая классификация
(Managerial geoeconomic classification and its basic criteria)
- 415 Управленческий аспект национальных геоэкономических интересов
(Managerial aspect of national geoeconomic interests)
- 415 Условия и стимул стратегического оперирования России
(Conditions and incentive of strategic operation in Russia)
- 419 Условия формирования мирового дохода
(Conditions of the world income formation)
- 421 Устав мироздания нового Ренессанса
(The Statute of the Universe of a New Renaissance)

Ф

- 422 «Фасад» мироздания нового Ренессанса
(The Facade of the Universe of a New Renaissance)
- 422 Философия глобальности (Philosophy of globality)
- 425 Финансовый дуализм (Financial dualism)
- 427 Формационные координаты развития
(Formational coordinates of development)
- 427 Формула всемирного товарного
воспроизводственного процесса (цикла)
(Formula of the international goods reproduction process (cycle))
- 428 Фундаментальная технология нового взаимодействия
(Fundamental technology of a new interaction)
- 430 Фундаментальные основания и принципы построения концепции
национальной безопасности (Fundamental bases and principles
of building a concept of national security)
- 435 Фундаментальные опоры мироздания (Fundamental bases of creation)
- 436 Фундаментальные "опоры" мироздания нового Ренессанса
(A Preliminary Outline (Contour) of the Universe of a New Renaissance)

Ц

- 437 Целевая окраска внешнеэкономической модели
(Target coloration of the international economic model)
- 438 Цена стратегических ошибок (Price of strategic mistakes)
- 439 Ценовой катализатор (Price accelerator)
- 439 Ценообразование в условиях трансформации
международного разделения труда (Price formation in the conditions
of the international labor division transformation)
- 440 Центральные проблемы этноэкономических систем
(Central problems of ethno-economical systems)
- 441 Цены в рамках интернационализированного
воспроизводственного ядра
(Prices in the frameworks of internationalized reproduction cycle)
- 441 Цивилизационные координаты развития
(Civilizational coordinates of develop- ment)
- 442 Цивилизационные полюса тяготения
(Civilizational poles of development)
- 442 Цивилизационные центры тяготения и ареалы
(Civilizational centers of attraction and areals)
- 445 Цивилизационный фактор в методологии
постижения глобального мира
(Civilizational factor in methodology of the global world apprehension)..
- 448 Цивилизация (Civilization)

Ш

- 450 Широтный геоэкономический пояс (Latitude geoeconomical belt)
- 451 Шкала геоэкономических оргструктур
(Scale of geoeconomic organizational structures)

Э

- 453 Эволюция государственных форм (Evolution of state forms)
- 455 Эволюция организационных структур
(Evolution of organizational structures)

- 455 Эквивалент в геоэкономическом измерении
(Equivalent in geoeconomical dimension)
- 456 Эклeктизм (Eclectism)
- 456 Экология (Ecology)
- 456 Экологическая «страница» (Ecological ‘page’)
- 457 Экономизация политики (Economization of politics)
- 457 Экономическая природа внешнеэкономической макромоде-
ли (Economic nature of international economic macromodel)
- 457 Экономические границы (Economic borders)
- 457 Экономцентризм (Economcentrism)
- 458 Экспансия (Expansion)
- 458 «Эксплуатация» мироздания нового Ренессанса
(The Running of the Universe of a New Renaissance)
- 458 Экспортная стратегическая мотивация (Export strategic motivation)
- 462 Экстраполяция (Extrapolation)
- 462 Электронная версия геоэкономического атласа мира
(Electronic version of a geoeconomic atlas of the world)
- 462 ЭНЕРГОНЕТ (ENERGONET)
- 467 «Этажи» мироздания нового Ренессанса
(The storeys of the Universe of a New Renaissance)
- 468 Этажность (ярусность) товарного обращения
(Floor-nature (layeredness) of goods circulation)
- 469 Этапы формирования интернационализованного
воспроизводственного ядра
(Stages of an internationalized reproduction core formation)
- 471 Этнос (Ethnos)
- 471 Этноэкономическая «страница» (Ethnoeconomical ‘page’)
- 471 Этноэкономическая транснационализация
(Ethnoeconomical transnationalization)
- 471 Этноэкономические системы (Ethnoeconomical systems)

Ю

- 474 Юридическое обеспечение геоэкономики
(Legal provision of geoeconomics)

Я

- 476 Язык диалога (Language of the Dialogue)
- 476 Ядерное оружие (Nuclear weapon)

4.1.2. Дополнительный блок понятий, категорий, терминов, терминологических оборотов (ракурс гуманитарной космологии)

- 477 Архаика (Antiquity)
- 477 Атрибуты (параметры) диалога
(Characteristics (parameters) of the dialogue)
- 477 Внутренний мир человека (Inner World of a Man)
- 477 «Время диалога» (Time of the Dialogue)
- 478 Высокая миссия гуманитарной космологии
(High Mission of Humane Cosmology)
- 478 Гармония (Harmony)
- 478 ГЕОКОСМОМИР («ГКМ – сфера») GEOCOSMOWORLD (“GCW-
sphere”)

- 478 Гений жизни (Daemon of life, guardian of life)
- 478 Геоэкономическое измерение космологизации
(Geo-economics' Changes of Cosmologization)
- 478 Глобальная «злоба дня» (Global Urgent Agenda/Issues)
- 478 Глобальное ханжество (Global Hypocrisy)
- 479 Глобальный (Global)
- 479 Глобальный анализ (Global analysis)
- 479 Глобальный военно-промышленный
комплекс как преступная организация
(The Global Military-Industrial Complex as a Criminal Organization)
- 479 Глобальный диалог (Global Dialogue)
- 479 Глобальный меморандум (Global Memorandum)
- 479 Гуманитарный космологический манифест
(Humane Cosmologic Manifesto)
- 479 Два «золотых» порога «Диалогистики»
(Two 'Golden' Thresholds of 'Dialogistics')
- 480 Диалог (греч. *Διάλογος*)
- 480 Диалог (Dialogue)
- 480 Диалогистика (Dialogistics)
- 480 «Диалог, опрокинутый “вовне”» (Dialogue Turned Outside)
- 480 «Диалог, опрокинутый “вовнутрь”» (Dialogue Turned Inside)
- 481 «Диалог-разговор» (Dialogue-Conversation)
- 481 «Диалог-ристалище» (Dialogue-Battlefield)
- 481 «Диалог-сговор» (Dialogue-Conspiracy)
- 481 «Диалог-ширма» (Dialogue-Cover)
- 481 Жажда нового знания (Thirst for New Knowledge)
- 481 Заблуждение (Mislead)
- 481 Задачи, с которыми справилась гуманитарная космология
(The Challenges Humane Cosmology Has Coped)
- 481 Заявка на диалог (Application for a Dialogue)
- 482 Золотое сечение (золотая пропорция, деление в крайнем
и среднем отношении)
(The Golden Section – Golden Ratio, Division in Extreme
and Average ratio)
- 482 Идеология (Ideology)
- 482 Инициатива в защиту жизни на планете Земля
(Initiative in Defense of Life on the Earth)
- 482 Интеллектуальное воровство (или плагиат)
(Intellectual Theft or Plagiarism)
- 482 Интеллектуальные диггеры (Intellectual Diggers)
- 482 Информационное обеспечение диалога
(Information Provision of the Dialogue).
- 482 Иррациональность мировой системы
(Irrationality of the World System)
- 483 Историзация космоса (Historization of Space)
- 483 Кодекс космологического поведения
(The Code of Cosmological Conduct)
- 483 Космогенез (Cosmogensis)
- 483 Космологизация (Cosmologization)
- 484 Космологизация времени (Cosmologization of Time)

- 484 Космологизация истории (Cosmologization of History)
- 484 Космологизация пространства (Cosmologization of Space)
- 484 Космологические формы (Cosmological Forms)
- 485 Космологический гул (Cosmological Buzz)
- 485 Космологический гуманитарный переворот
(Cosmological Humane Revolution)
- 485 Космологический инструментарий (Cosmological Tools)
- 485 Космологический подход (Cosmological Approach)
- 485 Космологический человек (Cosmological Man)
- 485 Космологическое миропонимание (Cosmological World Outlook)
- 486 Космологическое сознание (Cosmological Consciousness)
- 486 Космопонимание (Cosmological Outlook)
- 486 Космос (Space) (определение дано В.В. Васильковой)
- 486 Космос коммуникаций (Space of Communications)
- 486 КРЕДО Идеи Мирового Преображения «МИРЫ» (CREDO of
World Transformation Idea “WORLDS”)
- 486 Культура диалога (Culture of the Dialogue)
- 486 Ложное знание (False Knowledge)
- 487 «Люди» (‘Persons’)
- 487 «Место диалога» (Place of the Dialogue)
- 487 Методологические предпосылки к осознанию глобального мира
(Methodological Assumptions to the Global World Apprehension)
- 487 Межэтажное (межстраничное) столкновение
(The Inter-Storey, Inter-Page, Collision)
- 487 «Мировая система» как участник диалога
(The World System as a Participant of the Dialogue)
- 487 «Мировое сообщество» как участник диалога
(The World Community as a Participant of the Dialogue)
- 488 Миропонимание (The World Outlook)
- 488 Научоведческие космологические начала
(Scientific Cosmological Fundamentals)
- 488 Начало космологического осознания мира
(Beginning of Cosmological World Outlook)
- 488 Нюрнбергский трибунал «мирного времени» (НТМВ)
(The Nuremberg Tribunal of ‘Peaceful Times’)
- 489 Образное знание (Image Knowledge)
- 489 Объект глобального диалога (Object of the Global Dialogue)
- 489 Однородность (Uniformity)
- 489 «Опоры» мироздания (‘Supports’ of Creation)
- 489 Ошибки сознания (Faults of Consciousness)
- 489 Парадигма Преображения Мира (Paradigm of World Transformation)
- 489 Параметры (атрибуты) диалога
(Parameters, Characteristics of the Dialogue)
- 489 «Передний край» науки (“Front line” of science)
- 490 Поисковые зоны в разработке космологизации
(Search Area in Developing of Cosmologization)
- 490 Повестка дня глобального диалога (The Global Dialogue’s Agenda)
- 490 Потеря универсального человека (Loss of a Universal Man)
- 490 Предмет «Диалогистики» (Subject of the Dialogistics)

- 490 «Природа» как участник диалога
(Nature as a Participant of the Dialogue)
- 490 Проблемное поле диалога (Problem Field of the Dialogue)
- 491 «Передний край» науки (Frontline of Science)
- 491 Приращение знания (Quality Transformation of Knowledge)
- 491 Родос (Rhodes)
- 491 Развитие (Development)
- 491 Россия в пространстве цивилизационного диалога
(Russia in the Field of the Civilization Dialogue)
- 491 Россия как этноэкономическая система мирового класса
(Russia as an Ethnoeconomical System of the World Class)
- 491 Социальные коды самосохранения человека
(Social Codes of Man's Self-preservation)
- 491 Среда диалога (Environment of the Dialogue)
- 491 Стороны (участники) диалога
(Parties, Participants, of the Dialogue)
- 491 Сфера недоверного знания (Area of Unreliable Knowledge)
- 492 Сфера незнания (Area of Unknown)
- 492 Субъект глобального диалога (Subject of the Global Dialogue)
- 492 «Технология» ведения межцивилизационного диалога
(‘Technology’ of Carrying Out the Intercivilizational Dialogue)
- 492 Тысячелетний космологический перелом
(Millennial Cosmological Turning Point)
- 492 Угроза жизни на планете Земля (Threat to Life on the Earth)
- 492 Человек универсальный (Universal Man)
- 493 Упорядочение (Harmonization)
- 493 «Человек» как участник диалога
(‘The Man’ as a Participant of the Dialogue)
- 493 Философия глобальности (Philosophy of Globality)
- 493 Философский и научный «роющий» скепсис
(Philosophical and Scientific ‘Digging’ Skepticism)
- 493 Философский скальпель познания
(Philosophical ‘Lancet’ of Apprehension)
- 493 Философский скепсис (Philosophical scepccis)
- 493 Философский контур «Диалогистики»
(Philosophical Outline of the Dialogistics)
- 493 Фундаментальные опоры мироздания
(Fundamental Pillars of the Universe)
- 493 Фундаментальные опоры Мироздания нового Ренессанса
(Fundamental Pillars of the Universe of a New Renaissance)
- 494 Ханжество (Нурocrisy)
- 494 Целостность миропонимания (Integrity of the World Outlook)
- 494 Цена стратегических ошибок (Price of Strategic Mistakes)
- 494 Центральный субъект истории и
космологических преобразований
(Central Subject of History and Cosmological Transformations)
- 494 Центральная проблема глобального диалога
(Central Problem of the Global Dialogue)
- 494 Центристский взгляд на межцивилизационный диалог
(Centrist Point of View of the Intercivilizational Dialogue)

- 495 Экономцентризм (Economcentrism)
495 Эскиз-панорама Мироздания нового Ренессанса
(Sketch-panorama of Creation of the New Renaissance)
495 Этика нового (Ethics of the New)

Резюме

Оперирование с понятиями, категориями, терминами и терминологическими оборотами неожиданно для самого исследователя может открыть глубинное понимание того или иного среза изучаемой проблемы и остановить внимание молодого ученого у входа вдруг открывающийся перспективы научного поиска.

Мораль сего:

1) Сопрягайте свои изыскания с судьбой России, вживайтесь в реальность мирового развития, в его центральные вектора и закономерности, в новые горизонты – горизонты *гуманитарной космологии, глобалистики и геоэкономики*. Величие России – в активном освоении мирового геоэкономического пространства. Для этого у России есть все: интеллектуальный задел, огромные ресурсы, понимание новейших ценностей и мотиваций. И самое главное: она имела возможность выдержать стратегическую паузу, которая была ей отведена историей для концентрации и перегруппировки сил, чтобы выступить в качестве равноправного партнера в процессе становления нового миропорядка⁴³.

2) окружайте себя источниками знания, в которых оно сфокусировано, собирайте глоссарии (словники), словари, энциклопедии, вчитывайтесь в них и бережно храните, и непременно настанет момент, когда вы с великой благодарностью будете открывать их, памятуя о том импульсе, которые они дали, направив вас на путь поиска научной истины.

К этому следует добавить еще одну важную страницу как источника научного знания, заключенного в удивительно сжатой (спрессованной) форме. Об этом в следующем *Разделе*.



⁴³ Кочетов Э.Г. Российская школа глобалистики и ее геоэкономический отдел - выход на новые горизонты (мир с позиции человека нового, глобального - геоэкономического) // Безопасность Евразии, 2003, № 2, С. 229-264; Информационно-аналитический портал www.viperson.ru 09 февраля 2002 г.

*Рисунки, схемы, таблицы в книгах!
Они зачастую сильнее текста. Так,
одним взмахом пера и кисти человек
из глубины веков донес до нас
описание вселенной.*

Раздел 5. ОБРАЗЫ И ЭВРИСТИКА (графико-аналитическая форма отображения текстов)

Наиболее полно предмет и логику данного раздела освещает ранее представленный читателям в *Разделе 1* «запев» на обозначенную здесь проблему. Я извиняюсь за некий повтор, за возможно назойливость и назидательность нашего неспешного разговора, но, тем не менее, я рискну повторить ранее обозначенный сюжет. К этому понуждает необходимость раскрыть находящиеся в распоряжении молодых начинающих искателей истины уникальные возможности широко распространенного графико-аналитический способа (формы) отображения тех или иных научных идей, событий, явлений, предметов и т.д. Это своеобразный кладезь научных тем, направлений поиска, своего рода мощный источник концентрированной мысли.

В гуманитарных отраслях научного знания этот способ находит все более широкое применение. Такая форма подачи материала придает ему образность, объемность и внутреннюю гармонию в изложении (отображении) предмета исследования. Речь идет о *таблицах, блок-схемах, рисунках*.

5.1. «Каскадная» форма отображения природы научных и образовательных дисциплин

В своих книгах автор широко использует таблицы, блок-схемы и рисунки, которые помогает уяснить тексты и контексты Парадигмы Мирового Преображения. Они «рассыпаны» по страницам книг «Геоэкономика», «Глобалистика», «Гуманитарная космология», «Диалог», «Космологизация», «Миры», а также в докладах и статьях. Как правило, *Перечни таблиц, рисунков и схем* приводятся в книгах в разделе «Научный и справочный аппарат». В этом отношении таблицы, блок-схемы и рисунки занимают видное место в *Энциклопедии* и *Словарях* (см.: *Кочетов Э.Г. ГЕОЭКОНОМИКА. ЭНЦИКЛОПЕДИЯ*. – М.: Эдитус, 2016. – 600 с. (Энциклопедия размещена в Интернете: viperson.ru, 10 марта 2016 г.); *его же*: Геоэкономический (глобальный) толковый словарь (Основы высоких геоэкономических технологий современного бизнеса). Сборник стратегических понятий новелл. Екатеринбург: ОАО ИПП Уральский рабочий, 2006. – 504 с.; *его же*: Геоэкономический (глобальный) толковый словарь (Элементы механизма российской модели глобального стратегического управления). Сборник стратегических понятий-новелл: в 2 т. Т.1: А-М. М.: РИО РТА, 2002. –

240 с.; *его же*: Геоэкономический (глобальный) толковый словарь (Элементы механизма российской модели глобального стратегического управления): Сборник стратегических понятий-новелл: в 2 т. Т.2: Н-Я. М.: РИО РТА, 2002. – 256 с.

Далее я привожу ряд таблиц, блок-схем и рисунков, сопровождая их указанием источника и некоторыми комментариями.

Для начала, в качестве наглядного примера, приведем *Таблицу* и *Схему*, наиболее ярко отображающие природу, суть и логику построения двух научных и образовательных дисциплин: *геоэкономики* и *геофинансов*.

Таблица

Геоэкономика: общий методологический подход (единая классификация)



	концепции развития ВЭД – мирохозяйственная сфера	
2. Изменение характера производственных обязанностей национального экономического комплекса в современной системе международного разделения труда (МРТ)	Формирование качественно нового состояния (структуры) включения в МРТ на базе индустриально-технологических кумулятивно направленных прорывов и преобразования валютообразующего ядра	Мобилизация имеющихся рыночных фондов (контингентов) для обеспечения минимальной текущей сбалансированности народного хозяйства
3. Какое звено воспроизводственного процесса вовлечено (задействовано) в сотрудничество	Смещение центра тяжести сотрудничества на инвестиционно-производственное звено воспроизводственного цикла	Подключение к системе мирохозяйственных связей на уровне сферы обращения
4. Стоимостные ориентиры сотрудничества	Формирование очагов и зон интернациональных издержек [процесс «втягивания» интернационализированных, воспроизводственных ядер (звеньев)]	Спонтанное соприкосновение с интернациональными издержками на отдельных рынках
5. Сфера внешнеэкономической деятельности участников	Новейшие технологии и сферы предпринимательской деятельности (новые материалы и источники энергии, биоинжиниринг, информатика, космос, Мировой океан и т. п.)	Формирование товарных контингентов, исходя из материальных и производственных ресурсов
6. На каком «стыке» (границе) общественного разделения труда реализуется сотрудничество	«Межцентровый», межфирменный (межанклавный) стык общественного разделения труда. Внутрифирменный обмен на базе единичного разделения труда	На основе традиционно сложившихся форм разделения труда, взаимодополняемости экономик (преимущественно общее и частное разделение труда). Зона малого бизнеса
7. «Этажность» товарного обращения	Верхний, «стратегический» этаж товарного обращения	Нижний, «конъюнктурный» этаж товарного обращения

8. Объекты международного товарного обращения	Товар-программа, товар-предприятие (объект) (объекты крупномасштабных сделок и долговременного сотрудничества) – класс «инфраструктурно-увязываемых» сделок	Товар-группа, единичные товары (объекты среднего и малого бизнеса)
9. Субъекты международного общения	Организационно-экономические структуры с участием государственных институтов, территориально-производственные комплексы (единицы), технополисы, производственно-коммерческие агломерации, консорциумы, концерны	Средние и мелкие фирмы, малые предприятия (субъекты малого бизнеса)
10. Подходы к прогнозированию мирохозяйственной ситуации и мирового рынка	<p>1. Возможность целенаправленного формирования стратегической экономической ситуации и ее использование для реализации крупных народнохозяйственных задач.</p> <p>2. Влияние на военно-политические стратегические паритеты.</p> <p>3. Внешнеэкономическое прогнозирование: социально-экономический аспект</p>	Формирование экономических трендов, исходя из многофакторного развития внешней сферы, для определения времени выхода на рынок и определение тактики поведения
11. Информационные службы, изучающие состояние мирохозяйственной сферы и мирового рынка, центры по формированию вариантных внешнеэкономических моделей	Центры стратегических исследований. Подразделения по экономическому анализу, развитию и координации (в том числе и на совместной основе), исследованию моделей внешнеэкономических связей и их комбинаций, базирующиеся на соответственном банке	Подразделения (отделы) конъюнктуры и цен. Формирование информационного банка данных

	данных	
12. Время выхода в мирохозяйственную сферу и мировой рынок	1. Реализация сделок при любой общехозяйственной и рыночной конъюнктуре. 2. Выход на мирохозяйственную сферу по мере формирования соответствующей стратегической экономической ситуации (см. п.10, 18)	Выход на рынок при относительно (сравнительно) благоприятной рыночной конъюнктуре
13. Поведение партнеров	Формирование стратегического кодекса (правил) внешнеэкономической деятельности	Использование общепринятых в мировой практике методов и приемов конкурентной борьбы
14. Форма экономического взаимодействия (форма сделок)	Договор о крупномасштабном, долговременном сотрудничестве, сотрудничестве (сопряжении) территориально-производственных структур, совместном предпринимательстве, прямых связях, международной аренде (концессии), генподряде и т.д.	Традиционная форма сделок (контрактов) купли-продажи
15. Исследования на базе системного подхода (методологическая посылка)	Мирохозяйственная сфера как система единичных производственно-экономических структур (организационно-экономическая интерпретация)	Мировой рынок как система единичных товарных рынков (ценовая интерпретация)
16. Формирование цен в процессе международного обмена и методика их исчисления	1. Влияние неценовых факторов, воздействие рынка среды, учет долговременного эффекта. 2. Компоновка новых ценовых показателей и исследование их динамики (приведенный ценовой инфраструктурный модуль,	1. Цены складываются под влиянием текущей, рыночной и общехозяйственной конъюнктуры. 2. Исчисление цен на базе новой ценовой модели мирового рынка (ценовой импульс, ценовая решетка

	комплексный удельный ценовой показатель и проч.)	и т.д.). 3. Ценовой ассортиментный шлейф (ценовая «этажерка») и т.д.
17. Критерий эффективности	Долговременный стратегический эффект. Формирование структурных сдвигов (преобразование экономической инфраструктуры)	Обеспечение текущей, минимальной сбалансированности, преодоление диспропорций, приведение в удовлетворительное состояние потребительского рынка с целью снижения дефицита до приемлемого уровня. Бюджетная эффективность
18. Арсенал экономических приемов. Степень экономической безопасности. Средства и методы целенаправленной экономической защиты. Пределы формирования «мертвой экономической зоны» (МЭЗ). Приемы экономического изматывания	Экономический «бумеранг». Огромный разброс в последствиях. Резкое изменение инфраструктуры (ускоренное целевое формирование экономической структуры). Система экономических демпферов. Взрывной эффект международного перераспределения мирового и национального дохода. Два направления в формировании эффекта в МЭЗ	Монотонное изменение инфраструктуры. Изменение экономических пропорций
19. Основа для формирования системы контроля за выходом во внешнюю экономическую сферу	Программирование на базе использования возможностей внешней сферы, формирование пропорций, приоритетов, долговременных стратегических экономических ориентиров на общегосударственном, территориально-производственном, региональном и других уровнях	Планирование экспортно-импортных контингентов с целью создания условий для устойчивого динамического равновесия предприятий – основного звена внешнеэкономических связей, либо целенаправленный перевод их в новое состояние равновесия (путем системы внешнеторгового регулирования)
20. Направленность в подготовке специалистов	Подготовка специалистов в области международной экономической стратегии	Учебные подразделения (кафедры) конъюнктуры товарных рынков

	(сеть учебных центров, кафедр, факультетов, в том числе и на совместной основе)	
21. Формирование новой исходной позиции для статистической отчетности	Зачет экспортно-импортных операций по производственному признаку с момента получения соответствующего эффекта (увязанный зачет экспортно-импортных сделок, выведение объектов на проектную мощность, полная экспортная окупаемость импортного оборудования, объекта и т.д.)	Зачет экспортно-импортных операций по формальным (непроизводственным) признакам, в основном по территориально-транспортным (переход товаром границы, сдача на хранение и т.д.)

Источник: Кочетов Э.Г. Ориентиры внешнеэкономической деятельности. - М.: Экономика, 1992. С. 71-75; Кочетов Э.Г. Введение во внешнеэкономическую стратегию - М.: ВАВТ, 1996. С. 34-37; Кочетов Э.Г. Геоэкономика. – М.: БЕК, 1999. С. 147-151; Кочетов Э.Г. Геоэкономика. – М.: Норма, 2006. С. 161-165; Кочетов Э.Г. Глобалистика. – М.: Прогресс, 2001. С. 278-284; Кочетов Э.Г. Глобалистика. Учебник. – М.: Норма, 2002. С. 231-235; Кочетов Э.Г. Геоэкономика. Энциклопедия. – М.: Эдитус, 2016. С. 165-169.

Данная Таблица демонстрирует *Единство методологических подходов в геоэкономике* (Unity of methodological approaches in geoeconomics), выступающее как взаимосвязанная совокупность двух направлений в теории и методологии исследования внешнеэкономической сферы деятельности (*конъюнктуроведение*, и *стратегия ВЭС*). В этом же направлении «работают» и *геофинансы*.

Структурированная форма *геоэкономики* и *геофинансов* отображает *доктрину внешнеэкономических связей*.

Внешнеэкономическая доктрина (International economic doctrine) – система официальных взглядов, положений, определенных целей, предопределяющих характер внешнеэкономических связей национальной экономики с внешним миром. В основе внешнеэкономической доктрины лежит прорыв к формированию и распределению мирового дохода.

Каждое государство заботится о своем будущем, выстраивая стратегическую перспективу, формируя собственную доктрину и стратегию развития с учетом закономерностей и трендов мирового развития.

Исходя из этого выстраивается **модель внешнеэкономических связей** национальной экономики с внешним миром. Новейшие модели ВЭС формируются в рамках геоэкономики. Таким образом, геоэкономика – это концепция внешнеэкономической стратегии и формирования

внешнеэкономических доктрин, которая вписывается в общую теоретическую панораму, состоящую из трех взаимообусловленных и взаимозависимых частей:

1) мировой хозяйственной системы – внутреннего экономического "регламента";

2) внешнеэкономической макромоделю – генезиса системы связей национальной экономики с внешней сферой;

3) стратегического арсенала реализации национальной доктрины (технология оперирования на мирохозяйственной арене – высокие геоэкономические технологии).

В свою очередь эти части подразделяются на уровни и блоки. Внешнеэкономическая доктрина в геоэкономическом измерении представлена на рисунке (см. ниже с. 177).

Внешнеэкономическая макромоделю (International economic macromodel) – самостоятельная система национальных экономических и организационно-управленческих атрибутов, обеспечивающих взаимодействие экономики с мирохозяйственной сферой в целях решения национальных стратегических задач. Она состоит из трех компонентов (блоков): основные закономерности, определяющие экономическую природу модели; соответствующая организационно-управленческая форма; адекватный методологический аппарат принятия решений. В основе построения внешнеэкономической модели – институциональный геоэкономический вектор (см. ниже Таблицу на с. 179-180).

Доктрина ВЭС была изложена в ряде работ автора, в том числе: *Кочетов Э.Г.* Раздел 4. Концептуальный вариант внешнеэкономической доктрины и стратегии России (структурированная форма). / Геоэкономика и стратегия России. Истоки и принципы построения внешнеэкономической доктрины. – Москва: Московский общественный научный фонд, 1997, С. 116-134; *Кочетов Э.Г.* Концептуальный вариант внешнеэкономической доктрины и стратегии России (структурированная форма). Приложение 1 / Введение во внешнеэкономическую стратегию (истоки и принципы построения национальной внешнеэкономической доктрины и стратегического арсенала ее реализации). – Москва: ВАВТ (ротапринт), 1996, С. 57-67; *Kochetov E.G.* Concept of foreign economic doctrine and strategy of Russia. Structural form // Financial and Business News. № 51 (179) December 1994, p 9. (Различные аспекты (границы) внешнеэкономической доктрины были опубликованы в 1992 г. в «Финансовых и деловых новостях» №№ 8, 13, 14, 15, 17, 18, 23, 28, 37 на русском, английском и немецком языках).

* * *

Теперь обратимся к **геофинансам**. Для того, чтобы единым взглядом охватить общую современную геофинансовую панораму и выпукло представить положение национальной российской финансовой системы на ее фоне, обратимся к Блок-схеме, на которой представлены геофинансы в развернутой структурированной форме.

Геоэкономическая природа трансграничных финансовых потоков (геофинансы)



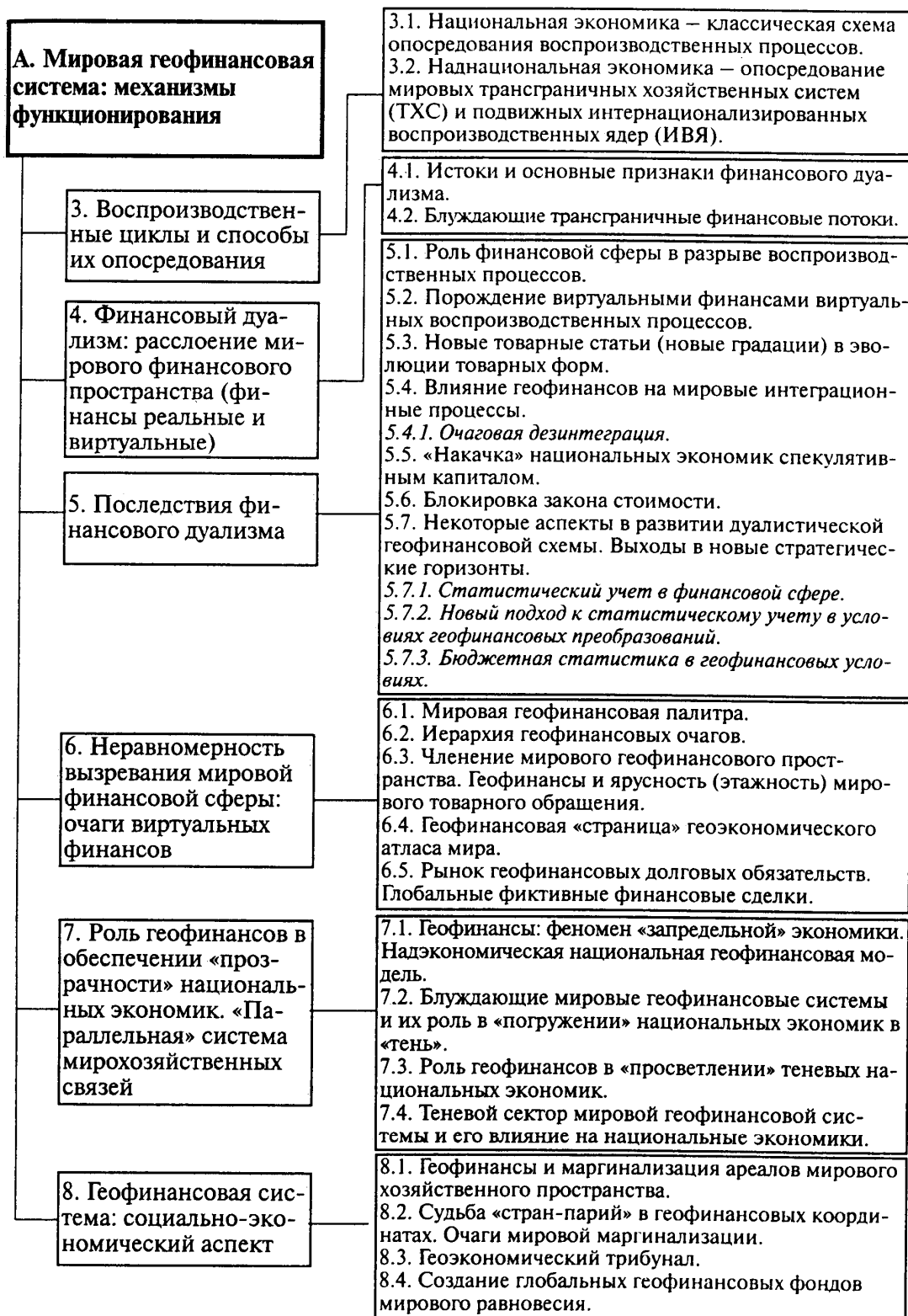



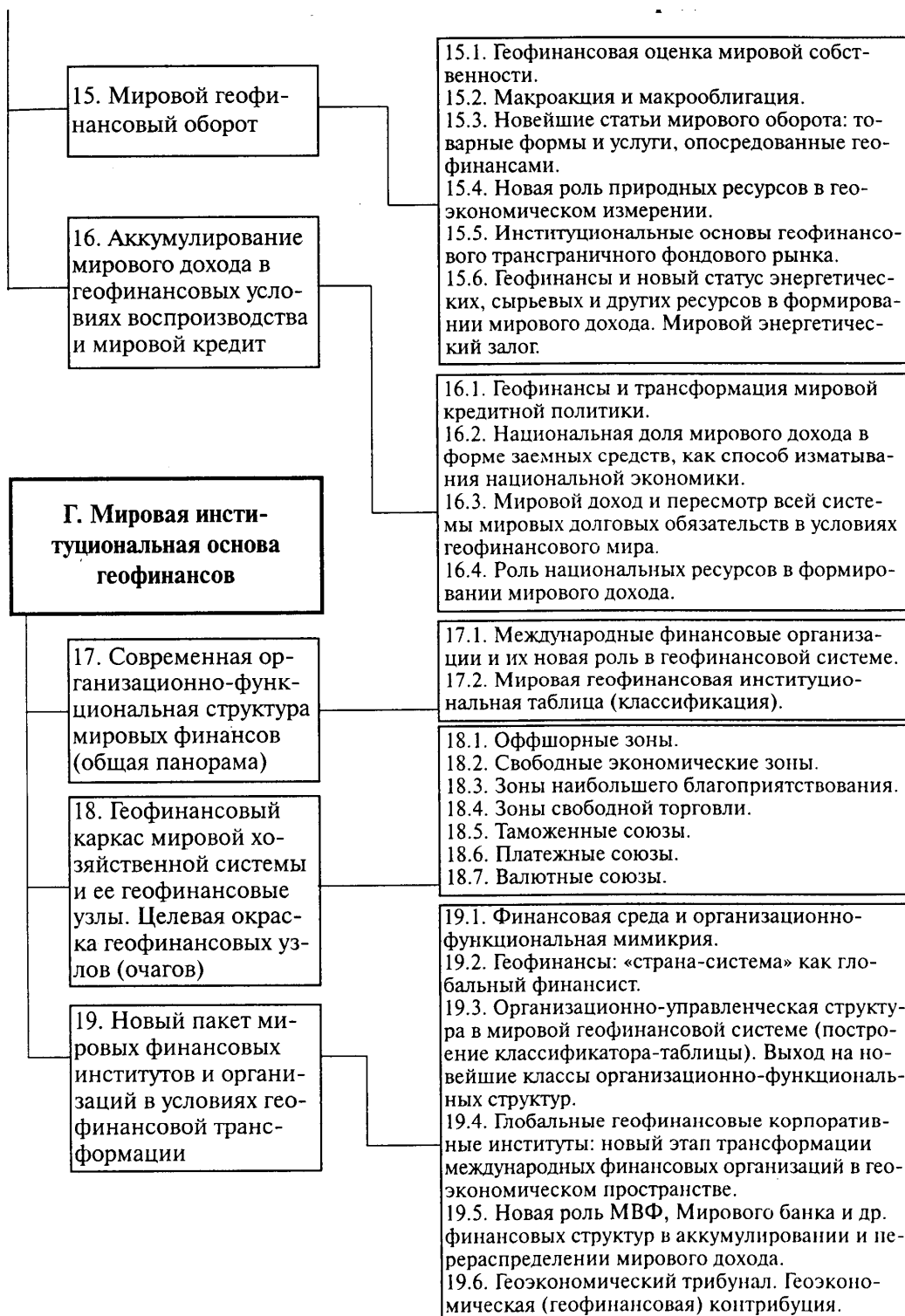



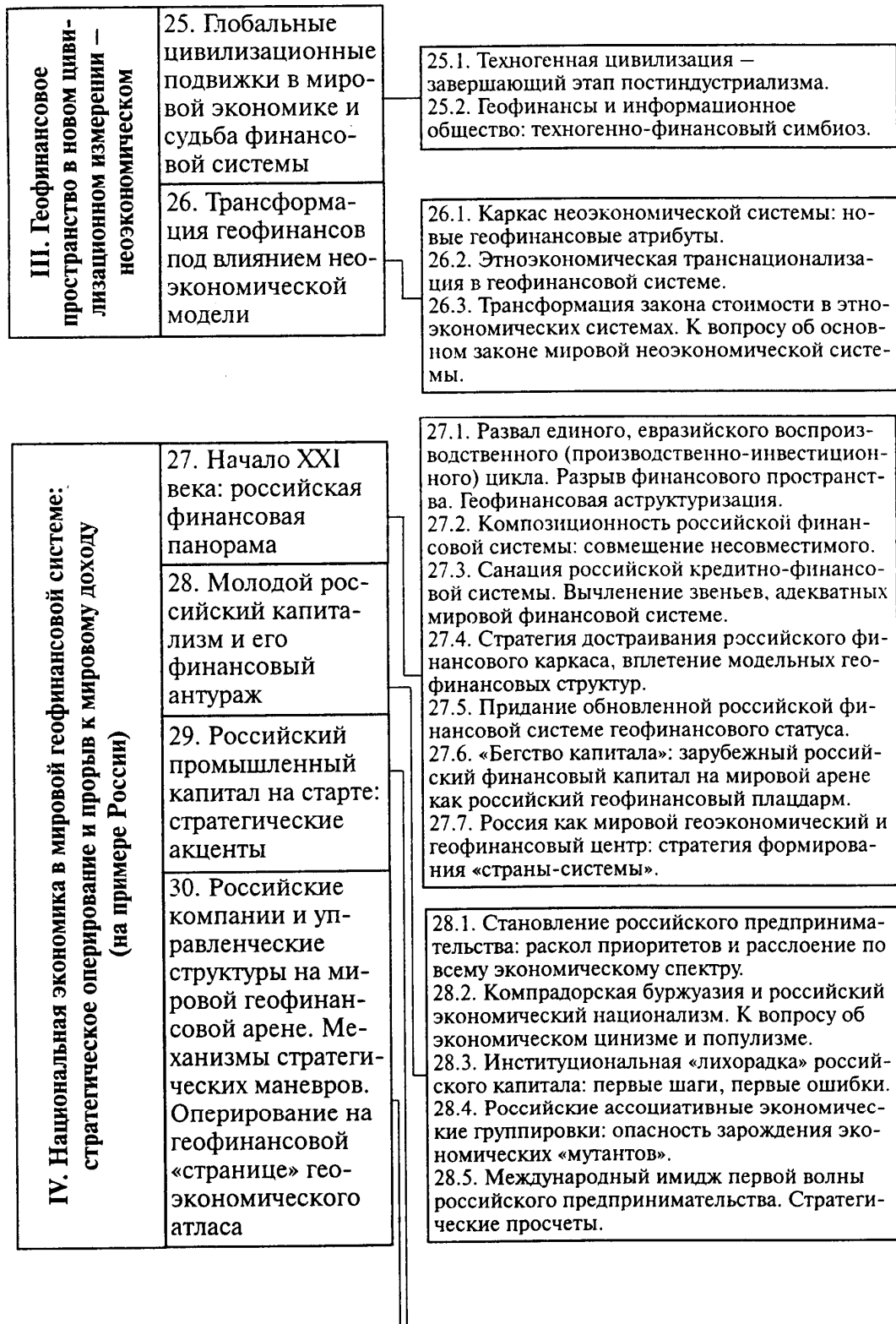

29.1. Форсированное движение России к новой точке геоэкономического и геофинансового динамического равновесия.

29.2. Общий контур геоэкономической и геофинансовой «страны-системы».

29.2.1. *Зарождение новейших властных структур: финансово-промышленный истеблишмент и лоббизм.*

29.2.2. *Первые попытки формирования российской международной геофинансовой унии.*

29.3. Предстартовая геофинансовая подготовка: выбор товарных форм.

29.3.1. *Форсированная организационная перестройка фирменных структур.*

29.3.2. *Поиск адекватных товарных форм.*

29.3.3. *Мировые зоны геофинансового притяжения.*

29.4. Большой российский бизнес и малое предприятие, стратегический и геофинансовый тандем.

29.5. Выбор главных направлений геофинансового прорыва.

29.5.1. *Новейшие элитные экспортные статьи.*

29.5.2. *Зарождение новой интеллектуально-технологической структуры российского товарного спектра (модель товарной номенклатуры XXI века).*

29.6. Первая проба сил.

29.6.1. Первые успехи, первые поражения.

29.6.2. Контур нового стратегического маневра.

29.7. Геоэкономическое и геофинансовое изменение военно-промышленной трансформации в России.

29.7.1. *Конверсия и геоэкономический баланс.*

30.1. Геофинансовое пространство: поиск «своей» экономической ниши. Технология встраивания «инородных» структур в геофинансовую систему.

30.2. Геофинансовый стратегический маневр: последовательность, технологии, участники.

30.3. Геофинансовая перегруппировка сил. Новые геофинансовые альянсы и союзы с участием России. Российские «ударные» ФПГ со стратегическим статусом.

30.4. «Малые формы» геофинансовой стратегии (стратегическая «рутина»).

30.5. Геофинансовые устремления: пакет мировых инвестиционных проектов. Российские приоритетные проекты и геоэкономические источники их финансирования.

30.6. Российский геофинансовый рынок: первые схватки транснациональных корпораций и мировых финансовых структур.

30.7. Концепция Закона «О государственных интересах России и оперировании в геоэкономической и геофинансовой сфере».

30.8. Геофинансовый меморандум. Национальный манифест российского предпринимательства: геоэкономическое и геофинансовое партнерство.

Источник: Кочетов Э.Г. Глобалистика. – М.: Прогресс, 2001. С. 382-388; Кочетов Э.Г. Глобалистика. Учебник. – М.: Норма, 2002. С. 330-336; Кочетов Э.Г. Геоэкономика. Энциклопедия. – М.: Эдитус, 2016. С. 354-361.

* * *

Структурированная форма геофинансовой сферы (Structured form of a geofinancial sphere) – панорамный охват и отображение мировой финансовой системы, позволяющие понять геоэкономическую природу трансграничности финансовых потоков, трансформацию основополагающих экономических категорий в условиях глобальной трансформации, место и роль национальных систем в геофинансах, стратегию оперирования на мировой арене.

Представление геофинансов в такой сжатой структурной форме открывает целый ряд возможностей: а) видны контексты нескольких уровней; б) даются многочисленные фоны для геофинансов; в) геофинансы затрагивают массу практических проблем и вопросов. Но самое главное: «описанная» идея (т.е. зажатая в текст), как правило, сковывает мысль читателя, не в такой степени побуждает молодых ученых к самостоятельному «непроторенному» полету.

Выше приведенные *Таблица* и *Блок-схема* наглядно констатируют: *геоэкономика* и ее важнейшая составная часть *геофинансы* выступают в качестве *фундаментальных начал теории и методологии внешнеэкономических связей* к какой бы стране, группировке стран или хозяйственному ареалу это бы не относилось.

Здесь действует своего рода универсальный принцип применительно ко всем странам, экономическим ареалам, интеграционным союзам, группировкам, альянсам. Будучи важнейшим, первоначальным импульсом (звеном) ***Парадигмы Мирового Преображения*** (ПМП) *геоэкономика* придает ей характер универсальности. Здесь вышеприведенные *Таблица* и *Блок-схема* корреспондируются соответственно с научными *понятиями* *геоэкономика* и *геофинансы*: ***понятия «работают» над сжатием текста, обнажая смысловой контекст!*** Это свойство ПМП с особой силой проявляется и через другие ее звенья – *глобалистику* и *гуманитарную космологию*.

В следующем разделе мы покажем это, познакомив читателей с рисунками, таблицами, блок-схемами, афоризмами и эпиграфами, «рассыпанными» по канве нашего повествования. Не меньшее внимание мы уделим формулировкам *постулатов* и *начал* *Парадигмы Мирового Преображения* в *контексте гуманитарной космологии*.



5.2. Пройдемся по полям Парадигмы Мирового Преображения

Несколько общих соображений. *Рисунки (таблицы, блок-схемы)* могут сказать многое, могут натолкнуть на многое. Они несут в себе образ (отпечаток) проблемы. Здесь руки у читателя развязаны. Пролонгация первых схваченных читателями впечатлений делает их авторами нового, неведомого знания.

Рисунки, таблицы, блок-схемы я выстраиваю по определенной логике, *идя от общего к частному*, но при этом сохраняя взятый высокий теоретический и методологический настрой (уровень), который присущ Парадигме Мирового Преображения (это касается и афоризмов, и эпиграфов, а также авторских рисунков).

Я уверен, что для въедливого, наметанного (натренированного) взглядахождение среди рисунков, таблиц и блок-схем не только поможет схватить суть Парадигмы Мирового Преображения, но и сэкономить силы и время. Заодно выводят молодых исследователей на оперирование такими понятиями как *«постулаты»* и *«начала»* как своеобразных *фундаментов* для возведения новых парадигм!

Таковую же роль играют *афоризмы* и *эпиграфы*, но они несут несколько иную миссию. Во-первых, эпиграфы, ну и, конечно, афоризмы оживляют текст! Особо это касается объёмных научных текстов. Они сложны и громоздки. Сами по себе научные «трактаты» для «нормального человека», т.е. не «ошпаренного» наукой (как автор этих строк!) – довольно скучны. Развеять в какой-то мере скуку я поручаю эпиграфам, афоризмам ну и, конечно, кое-где *авторским рисункам*. Они зачастую проясняют, логику и мысль автора более выпукло нежели дотошное растолкование их. Они создают определённый настрой, своеобразную ауру, через которую просматривается не только суть проблемы, ну и лицо автора.

Далее я привожу ряд эпиграфов, снабдив их авторскими рисунками. Здесь я, конечно, сильно рискую показаться неказистым, балуюсь своими рисунками, но ничего с собой я не могу поделаться. То, что есть, то есть!

И, наконец, я опробую еще один элемент оформления (подсветки) Парадигмы Мирового Преображения, а именно, жанр *«беседы»* как свой опыт прояснения сути проблемы через «диалог».

И еще один момент! Очень важно натренироваться читать сложные тексты. Эпиграфы, афоризмы и рисунки помогают этому. Без способности читать научные тексты можно пройти мимо Мироздания, в котором мы живем – просто не заметить его сути, смысла и своего предназначения в нем.

5.2.1. Рисунки, Таблицы, Блок-схемы

Рисунок

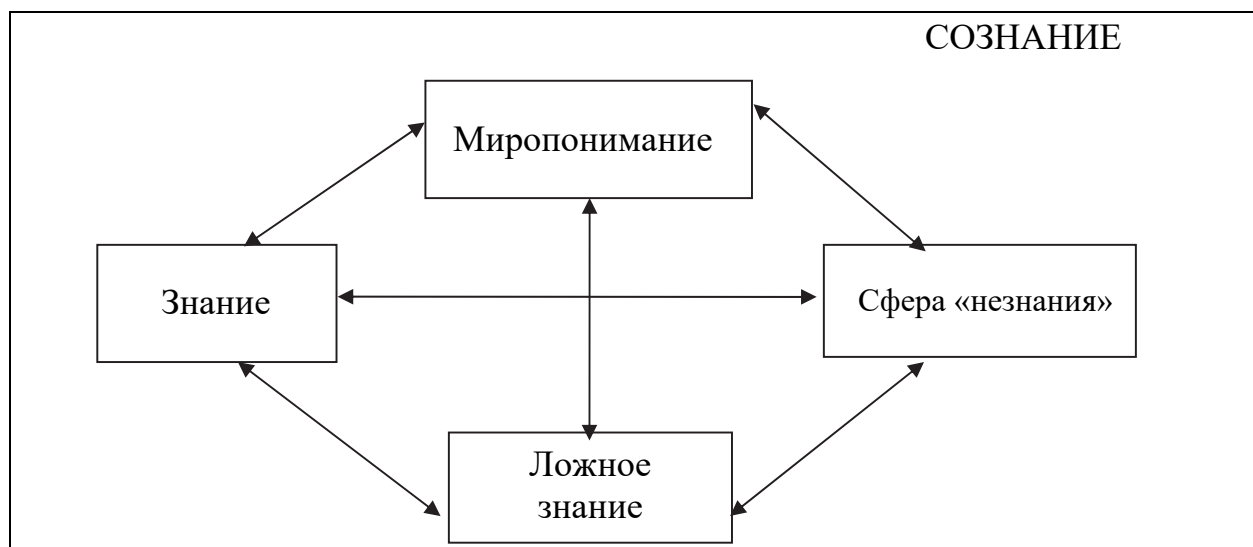

Источник: Кочетов Э.Г. Диалог. – М.: Экономика, 2011. С. 354; Кочетов Э.Г. Космологизация. – М.: Международные отношения, 2014. С. 59.

Рисунок

Геогенезис: формирование новой фундаментальной методологической основы осознания мира

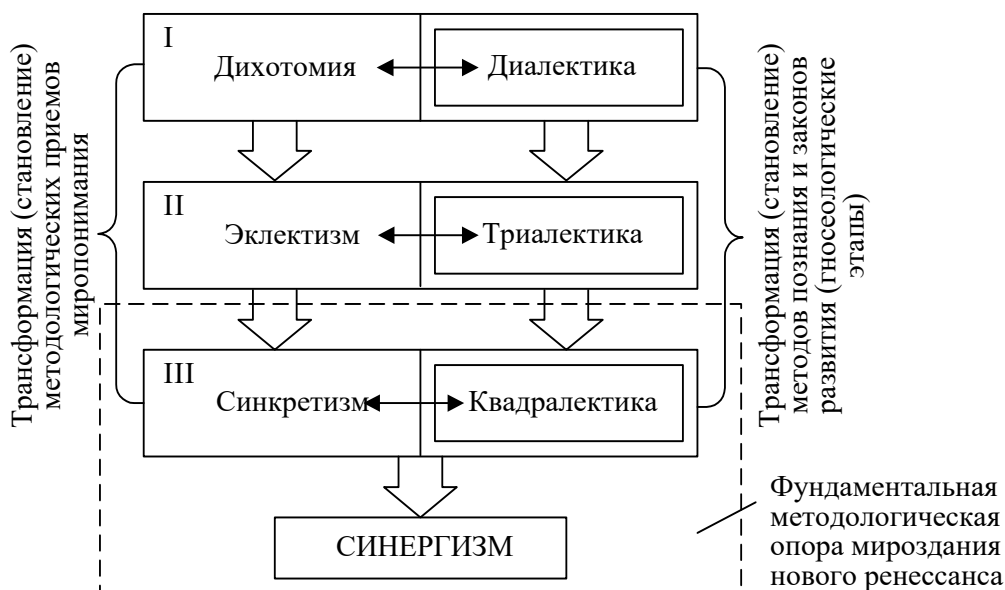

Источник: Кочетов Э.Г. Глобалистика. – М.: Прогресс, 2001. С. 120; Кочетов Э.Г. Глобалистика. Учебник. – М.: Норма, 2002. С. 80; Кочетов Э.Г. Космологизация. – М.: Международные отношения, 2014. С. 451. Кочетов Э.Г. Миры. – М.: Международные отношения, 2015. С. Кочетов Э.Г. Оберегатели. – М.: Эдитус, 2015. С. Кочетов Э.Г. Набат. – М.: Эдитус, 2015. С. Кочетов Э.Г. Геоэкономика. Энциклопедия. – М.: Эдитус, 2016. С. 197.

Становление модели мироощущения «геоэкономического человека»

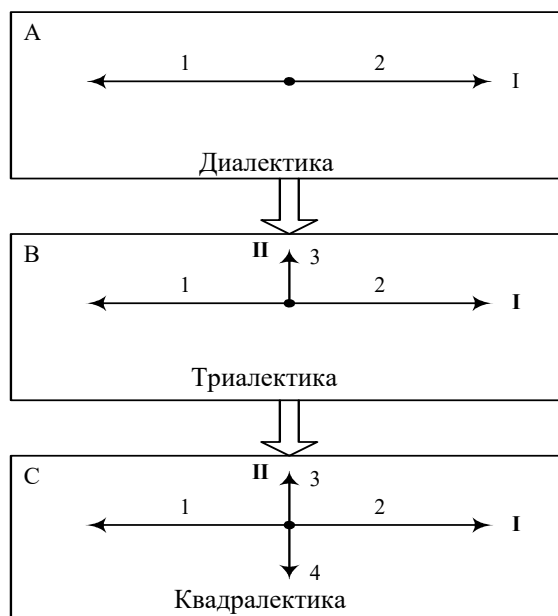

Р и с. Становление модели мироощущения геоэкономического человека

Источник: Кочетов Э.Г. Глобалистика. – М.: Прогресс, 2001. С. 115. Кочетов Э.Г. Глобалистика. Учебник. – М.: Норма, 2002. С. 75; Кочетов Э.Г. Геоэкономика. Энциклопедия. – М.: Эдитус, 2016. С. 141.

Место нашего мира как начало парадигмальных осей

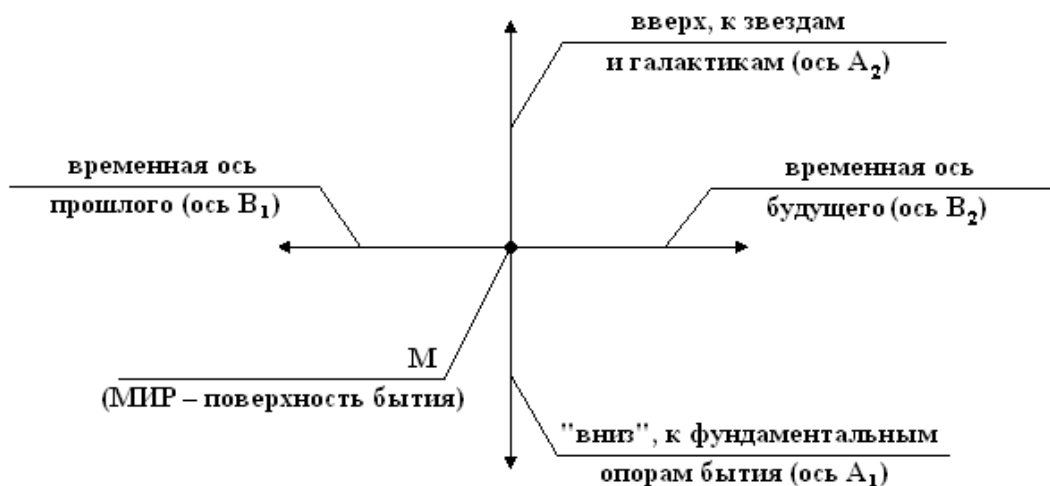

Источник: Кочетов Э.Г. Гуманитарная космология. – М.: Деловая литература, 2006. С. 34. Кочетов Э.Г. Космологизация. – М.: Международные отношения, 2014. С. 211; Кочетов Э.Г. Миры. – М.: Международные отношения, 2015. С. 204.

Научно-ведческие рефлексии: гносеологические интерпретации

А. Глобалистика: восприятие человеком глобального мира

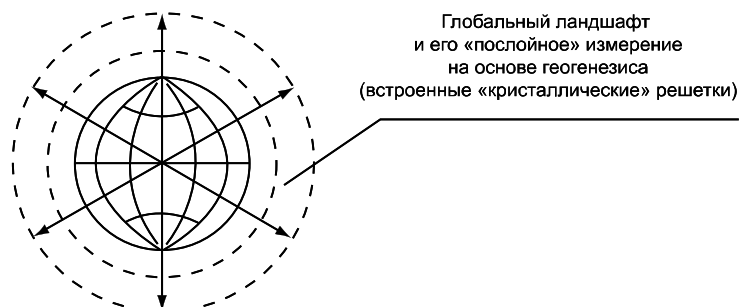

Б. Гуманитарная космология: мир человека

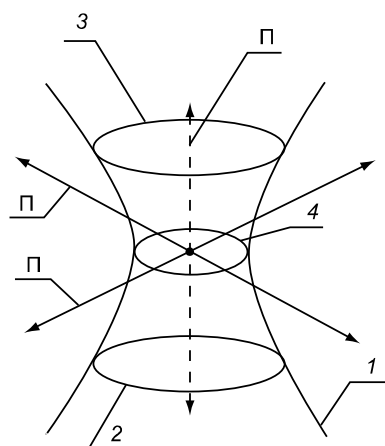

1, 2, 3, 4 — заградительные линии, где начинается область запретов,
формируются и исчисляются параметры запретов
П — парадигмальные оси

Источник: Кочетов Э.Г. Гуманитарная космология. – М.: Деловая литература, 2006. С. 93;
Кочетов Э.Г. Космологизация. – М.: Международные отношения, 2014. С. 106; Кочетов Э.Г. Миры.
– М.: Международные отношения, 2015. С. 151.

Ренессанс на оси жизненных начал

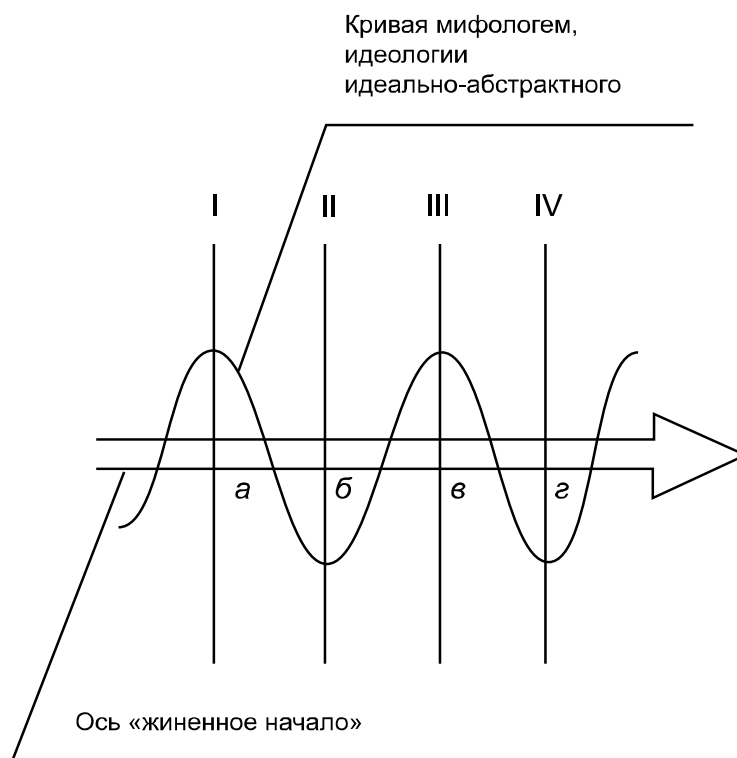

I, II, III, IV — мироздания нового Ренессанса;
а, б, в, г — точки ренессансного взрыва.

Источник: Кочетов Э.Г. Гуманитарная космология. – М.: Деловая литература, 2006. С. 59; Кочетов Э.Г. Космологизация. – М.: Международные отношения, 2014. С. 407; Кочетов Э.Г. Миры. – М.: Международные отношения, 2015. С. 232.

Трансформация временной компоненты: растянутое настоящее - «временная гармошка»

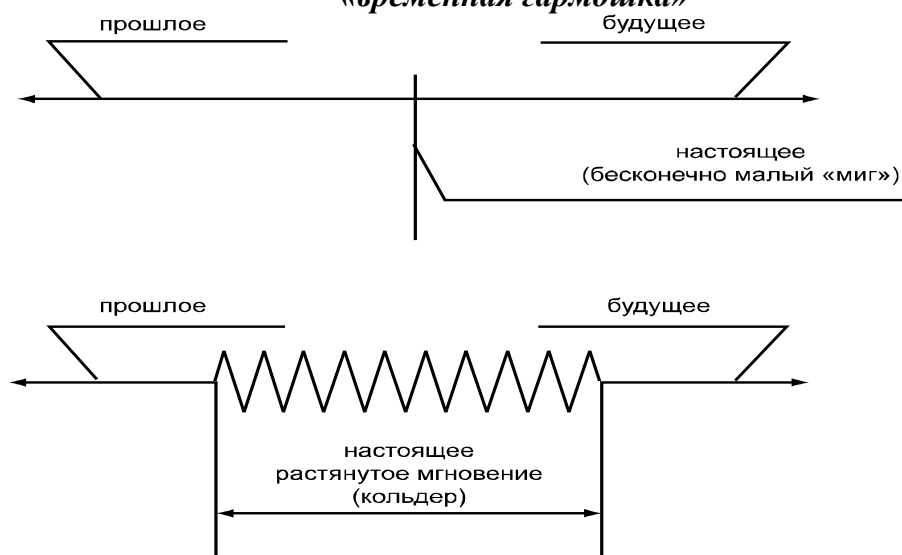

Источник: Кочетов Э.Г. Гуманитарная космология. – М.: Деловая литература, 2006. С. 44; Кочетов Э.Г. Космологизация. – М.: Международные отношения, 2014. С. 268;

Космологический аспект цивилизационного разрыва

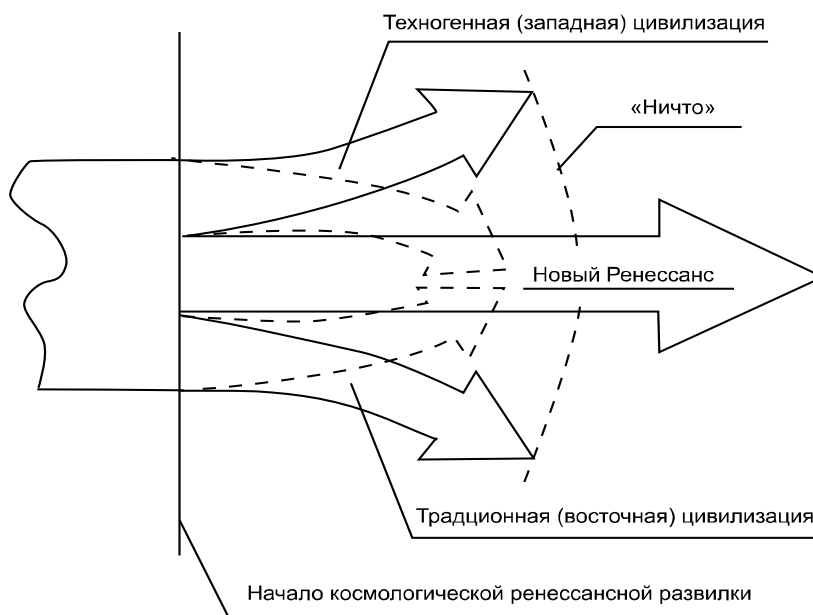

Источник: Кочетов Э.Г. Гуманитарная космология. – М.: Деловая литература, 2006. С. 76; Кочетов Э.Г. Космологизация. – М.: Международные отношения, 2014. С. 119; Кочетов Э.Г. Миры. – М.: Международные отношения, 2015. С. 192.

Гуманитарная космология: интеллект в поисках нового знания — маршруты и этапы

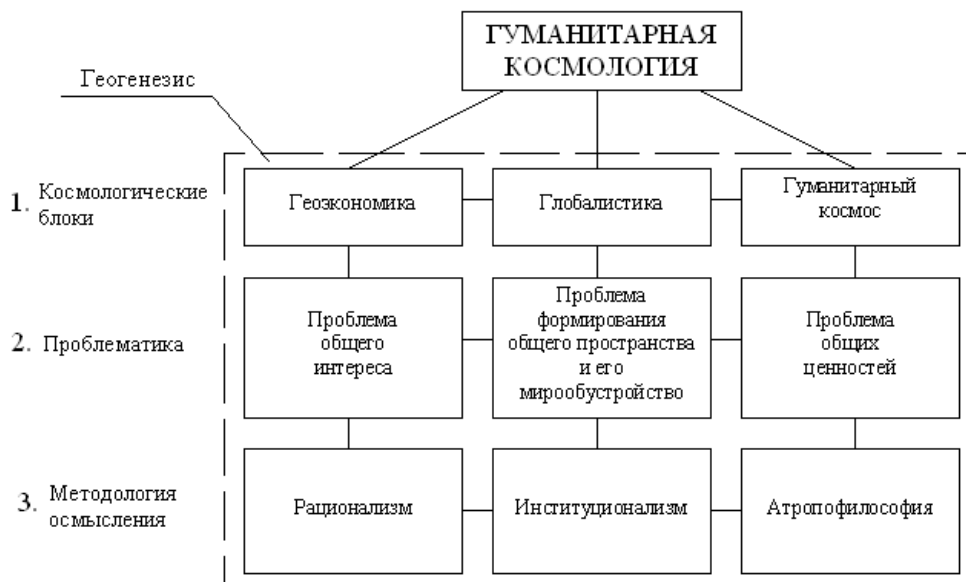

Источник: Кочетов Э.Г. Гуманитарная космология. – М.: Деловая литература, 2006. С. 134; Кочетов Э.Г. Диалог. – М.: Экономика, 2011. С. 325; Кочетов Э.Г. Космологизация. – М.: Международные отношения, 2014. С. 69, 478; Кочетов Э.Г. Миры. – М.: Международные отношения, 2015. С. 180.

Современное мироустройство (наша действительность прояснённая глобалистикой) как космологическая стартовая площадка для путешествия в гуманитарный космос к опорам мироздания

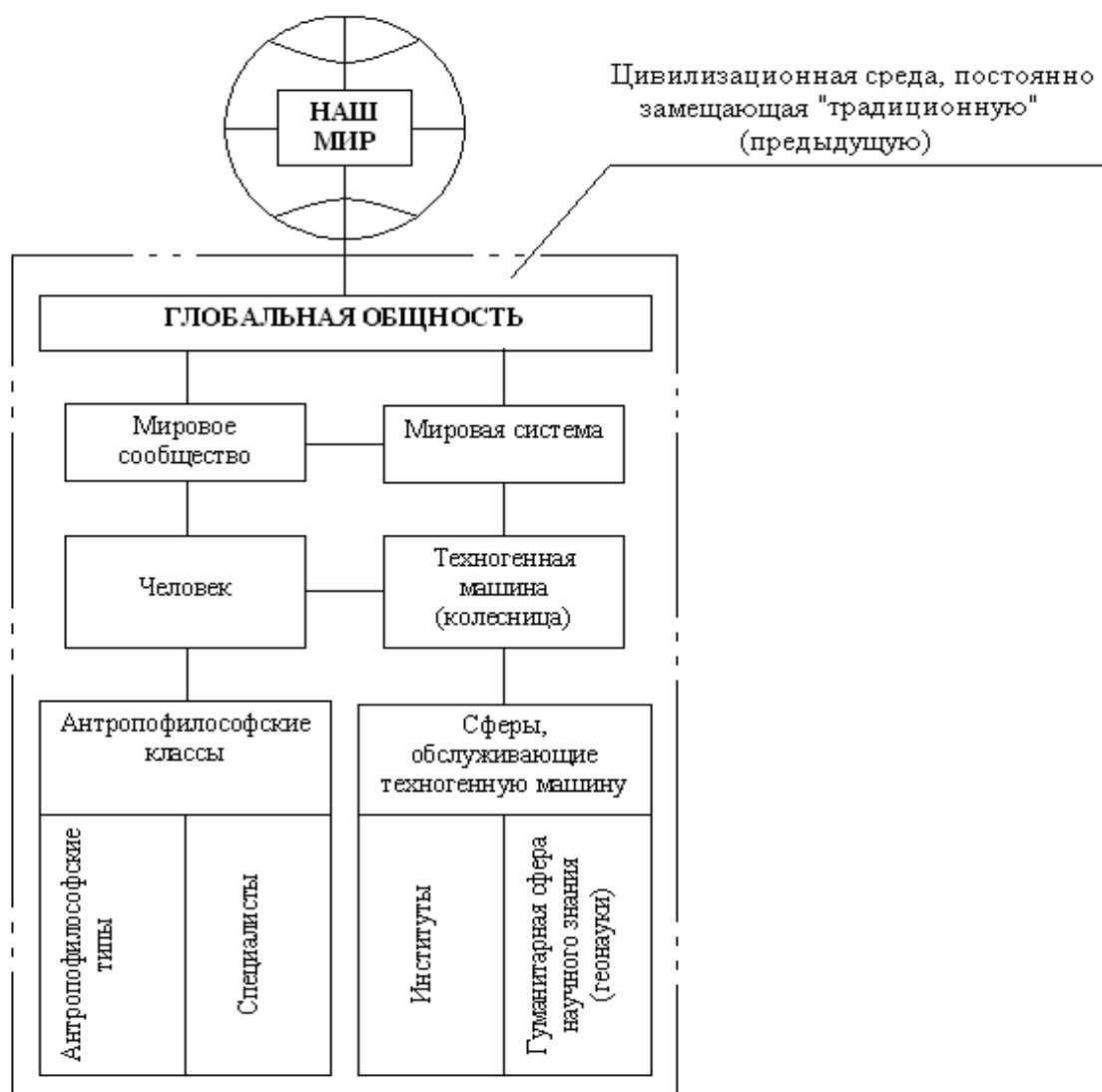

Источник: Кочетов Э.Г. Гуманитарная космология. – М.: Деловая литература, 2006. С. 30; Кочетов Э.Г. Диалог. – М.: Экономика, 2011. С. 127; Кочетов Э.Г. Космологизация. – М.: Международные отношения, 2014. С. 108; Кочетов Э.Г. Миры. – М.: Международные отношения, 2015. С. 77.

Гуманитарная космология: логика ренессансных преобразований в категориях и понятиях

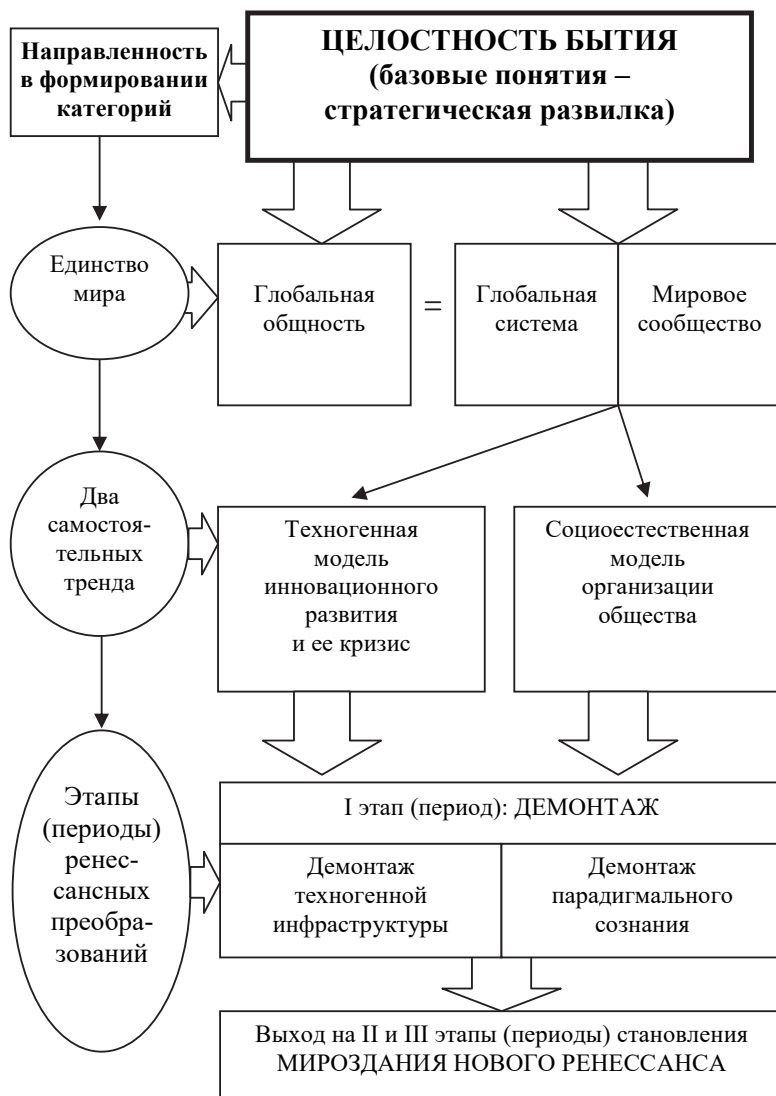

Источник: Кочетов Э.Г. Гуманитарная космология. – М.: Деловая литература, 2006. С. 74; Кочетов Э.Г. Космологизация. – М.: Международные отношения, 2014. С. 117; Кочетов Э.Г. Миры. – М.: Международные отношения, 2015. С. 464.

Новый Ренессанс: гуманитарное космологическое прочтение



Источник: Кочетов Э.Г. Гуманитарная космология. – М.: Деловая литература, 2006. С. 65; Кочетов Э.Г. Диалог. – М.: Экономика, 2011. С. 420; Кочетов Э.Г. Космологизация. – М.: Международные отношения, 2014. С. 414; Кочетов Э.Г. Миры. – М.: Международные отношения, 2015. С. 294.

Миропонимание:

мировые фазовые изменения - логика перехода от глобализации и глобалистики к космологизации и гуманитарной космологии (процессы, их научное (концептуальное и методологическое) обоснование и ключ к осознанию (в авторской разработке))

Этапы миропонимания Динамика процесса	Процесс развития (фазы, этапы)	Научные парадигмы (инструментарий)	Ключ к миропониманию (осознанию мира)
III.	<u>Космологизация</u>	Гуманитарная космология***	Диалог: диалогистика как наука о судьбах человека и мира в контексте глобальных перемен****
II.	↑ Глобализация**	↑ Глобалистика**	
I.	↑ Геоэкономика*	↑ Геоэкономический подход*	

Условные обозначения:

1) Символом «↑» обозначены «фазовые переходы» в онтологической связке-триаде «геоэкономика → глобализация → космологизация» и в гносеологической связке-триаде «геоэкономический подход → глобалистика → гуманитарная космология» (*вертикальные срезы мировой динамики*);

2) Символами *, **, ***, **** обозначены *авторские разработки (монографии, учебники, словари, учебные программы)* соответствующих фаз (этапов) и научной парадигмы (инструментария) для их осознания и постижения:

* – Геоэкономика. Освоение мирового экономического пространства: учебник. М.: Норма, 2010. 528 с.; Геоэкономика и конкурентоспособность России: научно-концептуальные основы геоэкономической политики России: научно-аналитический доклад / под научной редакцией Э.Г. Кочетова. М.: Книга и бизнес, 2010. 388 с.; Геоэкономический (глобальный) толковый словарь (основы высоких геоэкономических технологий современного бизнеса): сборник стратегических понятий-новелл. Екатеринбург: Уральский рабочий, 2006. 504 с.;

** – Глобалистика: теория, методология, практика: учебник для вузов. М.: НОРМА, 2002. 672 с.; Глобалистика как геоэкономика, как реальность, как мироздание: новый ренессанс – истоки и принципы его построения, фундаментальные опоры, теоретический и методологический каркас. М.: ПРОГРЕСС, 2001. 704 с.;

*** – Гуманитарная космология (дорога к новому мирозданию новых людей): Научная монография. М.: Деловая литература, 2006. 160 с.;

**** – Диалог: диалогистика как наука о судьбах человека и мира в контексте глобальных перемен: Научная монография. М.: Экономика, 2011. 733 с.;

3) I, II, III - горизонты мирового развития и их онтологическая и гносеологическая составляющая (*горизонтальные срезы мировой динамики*).

Источник: Кочетов Э.Г. Космологизация. – М.: Международные отношения, 2014. С. 46-47, 287, 553-554; Кочетов Э.Г. Миры. – М.: Международные отношения, 2015. С. 196.

Онтологическая связка-триада: «Геоэкономика → Глобализация → Космологизация» (вертикальный срез мировой динамики 1-го рода)

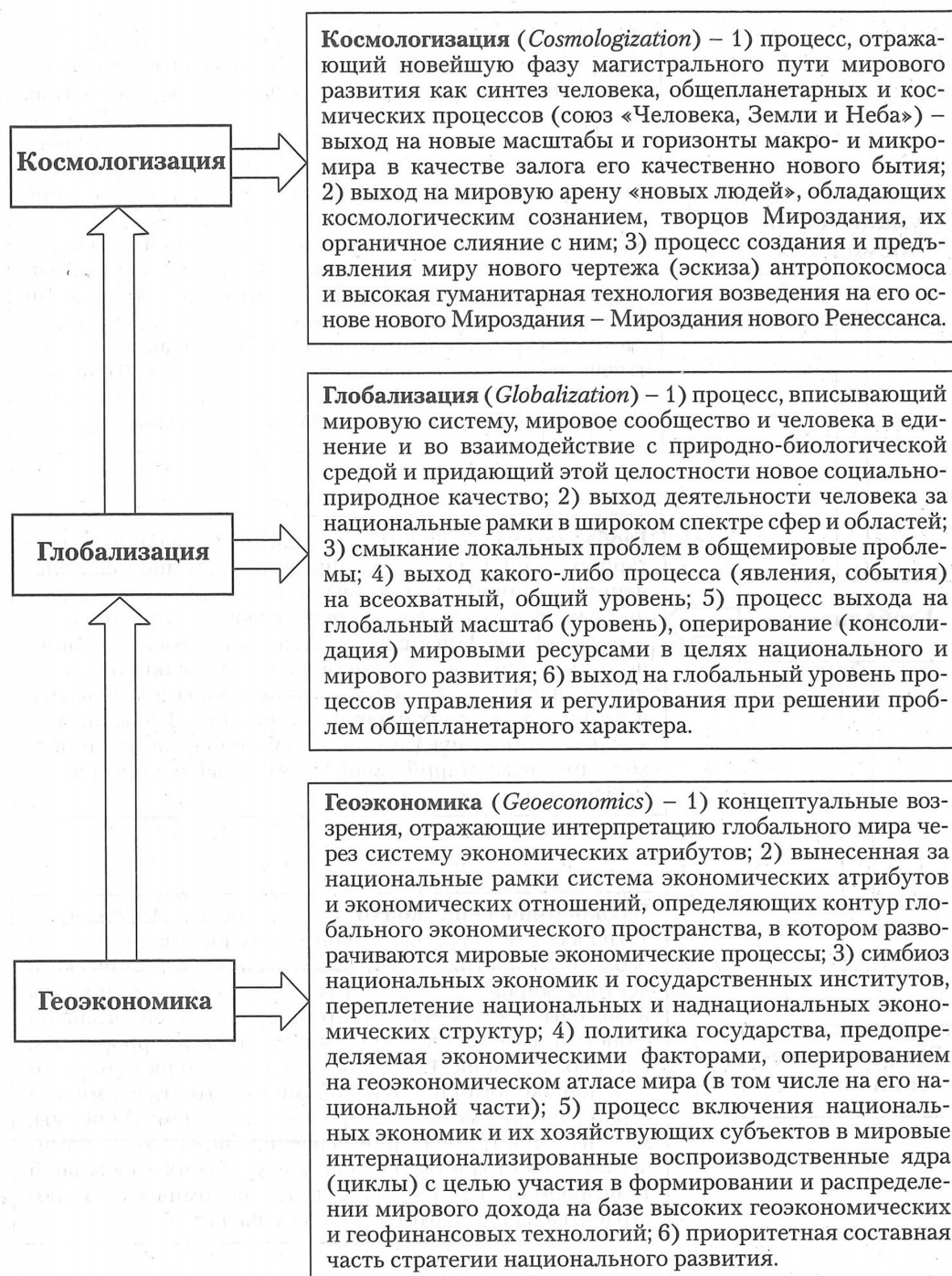

Источник: Кочетов Э.Г. Космологизация. – М.: Международные отношения, 2014. С. 303; Кочетов Э.Г. Миры. – М.: Международные отношения, 2015. С. 469.

**Гносеологическая связка-триада: «Геоэкономический подход →
Глобалистика → Гуманитарная космология»
(вертикальный срез мировой динамики 2-го рода)**

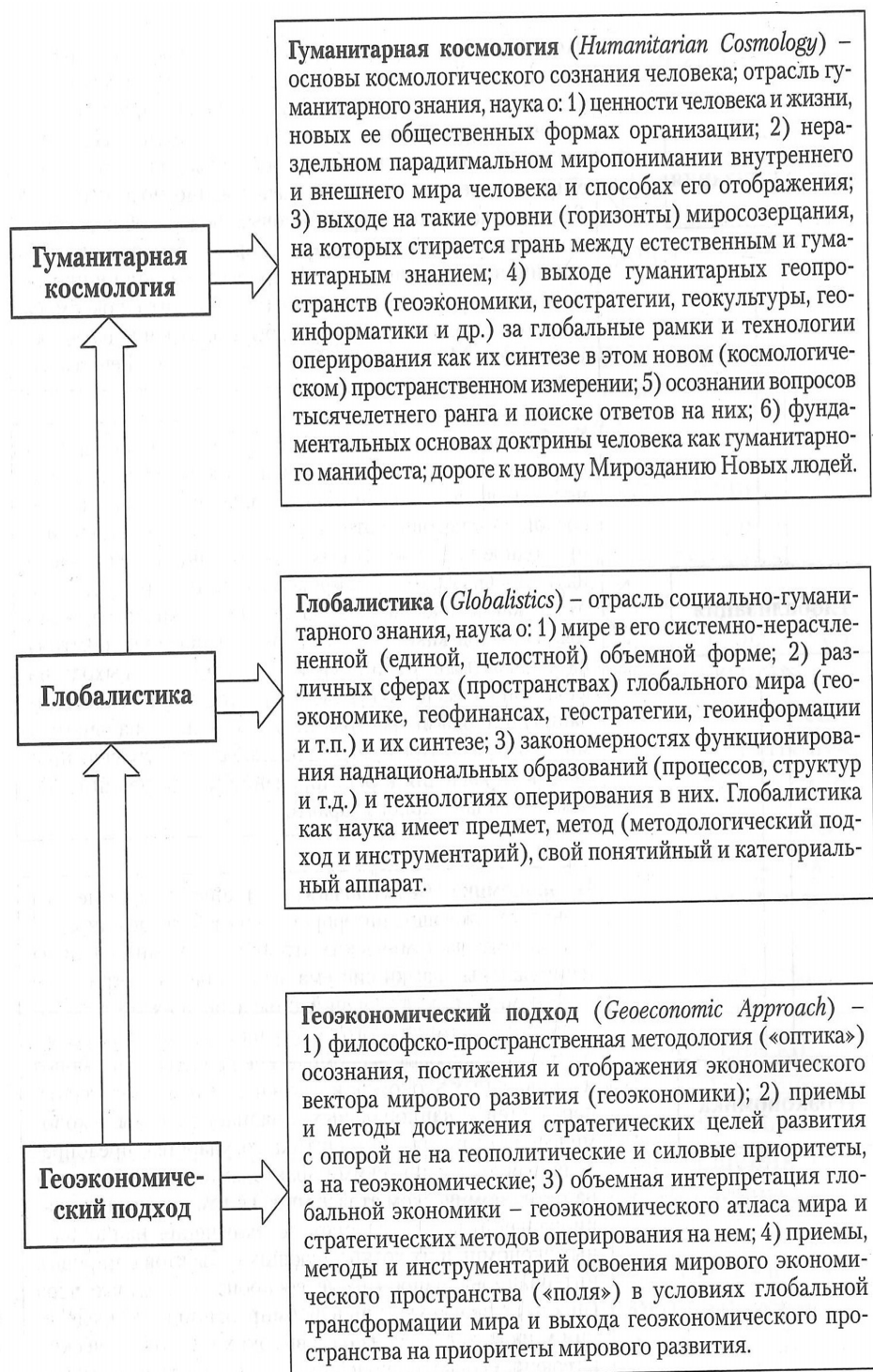

Источник: Кочетов Э.Г. Космологизация. – М.: Международные отношения, 2014. С. 304; Кочетов Э.Г. Миров. – М.: Международные отношения, 2015. С. 470.

Парные связки (горизонтальный срез мировой динамики)

Космологизация – Гуманитарная космология

Космологизация (*Cosmologization*) – 1) процесс, отражающий новейшую фазу магистрального пути мирового развития как синтез человека, общепланетарных и космических процессов (союз «Человека, Земли и Неба») – выход на новые масштабы и горизонты макро- и микромира в качестве залога его качественно нового бытия; 2) выход на мировую арену «новых людей», обладающих космологическим сознанием, творцов Мироздания, их органичное слияние с ним; 3) процесс создания и предъявления миру нового чертежа (эскиза) антропокосмоса и высокая гуманитарная технология возведения на его основе нового Мироздания – Мироздания нового Ренессанса.



Гуманитарная космология (*Humanitarian Cosmology*) – основы космологического сознания человека; отрасль гуманитарного знания, наука о: 1) ценности человека и жизни, новых ее общественных формах организации; 2) нераздельном парадигмальном миропонимании внутреннего и внешнего мира человека и способах его отображения; 3) выходе на такие уровни (горизонты) мирозерцания, на которых стирается грань между естественным и гуманитарным знанием; 4) выходе гуманитарных геопространств (геоэкономики, геостратегии, геокультуры, геоинформатики и др.) за глобальные рамки и технологии оперирования как их синтезе в этом новом (космологическом) пространственном измерении; 5) осознании вопросов тысячелетнего ранга и поиске ответов на них; 6) фундаментальных основах доктрины человека как гуманитарного манифеста; дороге к новому Мирозданию Новых людей.

Глобализация – Глобалистика

Глобализация (*Globalization*) – 1) процесс, вписывающий мировую систему, мировое сообщество и человека в единение и во взаимодействие с природно-биологической средой и придающий этой целостности новое социально-природное качество; 2) выход деятельности человека за национальные рамки в широком спектре сфер и областей; 3) смыкание локальных проблем в общемировые проблемы; 4) выход какого-либо процесса (явления, события) на всеохватный, общий уровень; 5) процесс выхода на глобальный масштаб (уровень), оперирование (консолидация) мировыми ресурсами в целях национального и мирового развития; 6) выход на глобальный уровень процессов управления и регулирования при решении проблем общепланетарного характера.



Глобалистика (*Globalistics*) – отрасль социально-гуманитарного знания, наука о: 1) мире в его системно-нерасчлененной (единой, целостной) объемной форме; 2) различных сферах (пространствах) глобального мира (геоэкономике, геофинансах, геостратегии, геоинформации и т.п.) и их синтезе; 3) закономерностях функционирования наднациональных образований (процессов, структур и т.д.) и технологиях оперирования в них. Глобалистика как наука имеет предмет, метод (методологический подход и инструментарий), свой понятийный и категориальный аппарат.

Геоэкономика – Геоэкономический подход

Геоэкономика (*Geoeconomics*) – 1) концептуальные воззрения, отражающие интерпретацию глобального мира через систему экономических атрибутов; 2) вынесенная за национальные рамки система экономических атрибутов и экономических отношений, определяющих контур глобального экономического пространства, в котором разворачиваются мировые экономические процессы; 3) симбиоз национальных экономик и государственных институтов, переплетение национальных и наднациональных экономических структур; 4) политика государства, предопределяемая экономическими факторами, оперированием на геоэкономическом атласе мира (в том числе на его национальной части); 5) процесс включения национальных экономик и их хозяйствующих субъектов в мировые интернационализированные воспроизводственные ядра (циклы) с целью участия в формировании и распределении мирового дохода на базе высоких геоэкономических и геофинансовых технологий; 6) приоритетная составная часть стратегии национального развития.



Геоэкономический подход (*Geoeconomic Approach*) – 1) философско-пространственная методология («оптика») осознания, постижения и отображения экономического вектора мирового развития (геоэкономики); 2) приемы и методы достижения стратегических целей развития с опорой не на геополитические и силовые приоритеты, а на геоэкономические; 3) объемная интерпретация глобальной экономики – геоэкономического атласа мира и стратегических методов оперирования на нем; 4) приемы, методы и инструментарий освоения мирового экономического пространства («поля») в условиях глобальной трансформации мира и выхода геоэкономического пространства на приоритеты мирового развития.

Источник: Кочетов Э.Г. Космологизация. – М.: Международные отношения, 2014. С. 305; Кочетов Э.Г. Мировые. – М.: Международные отношения, 2015. С. 471.

Объемная интерпретация глобального пространства (членение пространства – глобальный анализ)

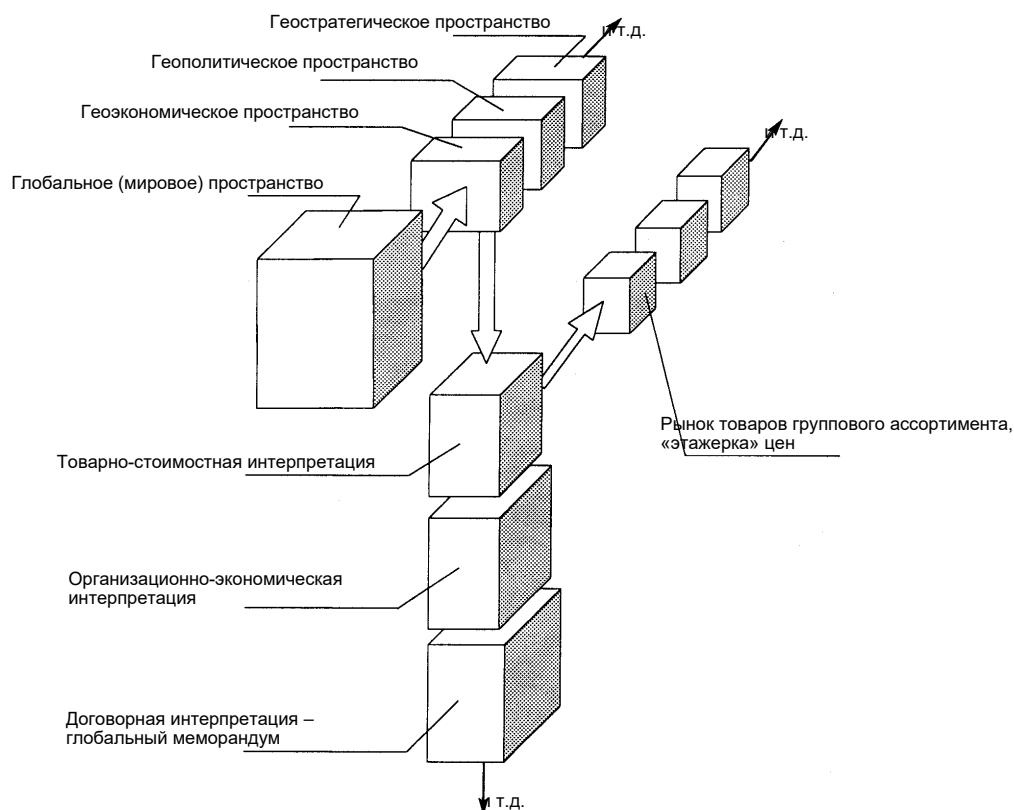

Источник: Кочетов Э.Г. Глобалистика. – М.: Прогресс, 2001. С. 290; Кочетов Э.Г. Глобалистика. Учебник. – М.: Норма, 2002. С. 243; Кочетов Э.Г. Геоэкономика. Энциклопедия. – М.: Эдитус, 2016. С. 147.

Процесс дифференциации научно-технических знаний, товара и рынков

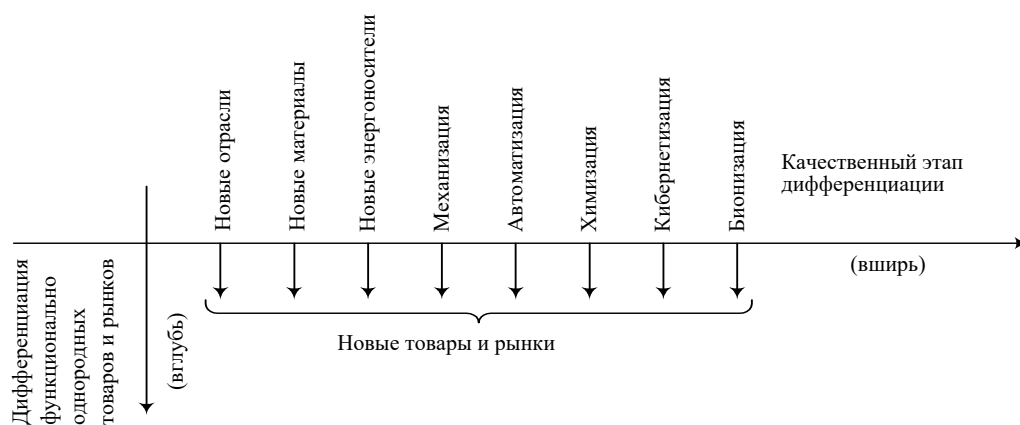

Источник: Кочетов Э.Г. Геоэкономика. – М.: БЕК, 1999. С. 55; Кочетов Э.Г. Геоэкономика. – М.: Норма, 2006. С. 60; Кочетов Э.Г. Глобалистика. – М.: Прогресс, 2001. С. 185; Кочетов Э.Г. Геоэкономика. Энциклопедия. – М.: Эдитус, 2016. С. 377.

Таблица 4

Общая классификация мировых товарных рынков и их взаимосвязи

Основные критерии классификации товарных рынков

I	II	III	IV
<i>Характер получения эффекта от реализации товаров на мировом рынке (двухэтажность товарного обращения)</i>	<i>Типы группировок единичных товарных рынков (характер взаимосвязи рынка с другими рынками)</i>	<i>Степень влияния рынка на другие рынки</i>	<i>Степень дифференциации потребительских свойств товара (степень учета влияния микроконъюнктуры на формирование цен)</i>
A. Обеспечение долговременного, устойчивого эффекта (верхний, стратегический, этаж товарного обращения)	Последовательная цепь однородных товарных рынков	Глобальный рынок	Рынок с развитым ассортиментным шлейфом товаров
B. Обеспечение разового, однократного эффекта от международного обмена (нижний, конъюнктурный, этаж товарного обращения)	Параллельная цепь однородных товарных рынков	Основной единичный рынок	Рынки товаров с умеренной дифференциацией потребительских свойств
B.	Рынки среды	Единичный рынок	Рынки товаров со слабо дифференцированными потребительскими свойствами

V	VI	VII	VIII	IX
<i>Характер и особенность структурных элементов товара, выявляющих межрыночные связи (разрез цены по горизонтали)</i>	<i>Развитость структурных составляющих цены товара (разрез цены по вертикали)</i>	<i>Сопротивление рыночных цепей прохождению ценового импульса</i>	<i>Зона распространения ценового импульса (количество взаимосвязанных между собой однородных товарных рынков)</i>	<i>Результат воздействия отдельных рынков друг на друга</i>
Рынки товаров с разветвленной системой ценовых сцепок	Рынки товаров с широким спектром развитых, легкоподвижных структурных составляющих цены (готовые товары)	Высокая ценовая проводимость	Рыночные цепи с ярко выраженным характером экономической интерференции	Рынок-мультипликатор
Рынки товаров с рельефно выраженными несколькими ценовыми сцепками	Рынки товаров с ограниченным числом спрессованных структурных составляющих цены (сырье, полуфабрикаты и т. д.)	Пониженная ценовая проводимость	Ограниченная зона влияния друг на друга	Нейтральный рынок
Слабая сцепка или ее отсутствие		Рыночные цепи с низкой ценовой проводимостью («глухие» рыночные цепи)		Негативный рынок

Источник: Кочетов Э.Г. Ориентиры внешнеэкономической деятельности. - М.: Экономика, 1992. С. 108-109;

Цепь взаимосвязанных рыночных структур

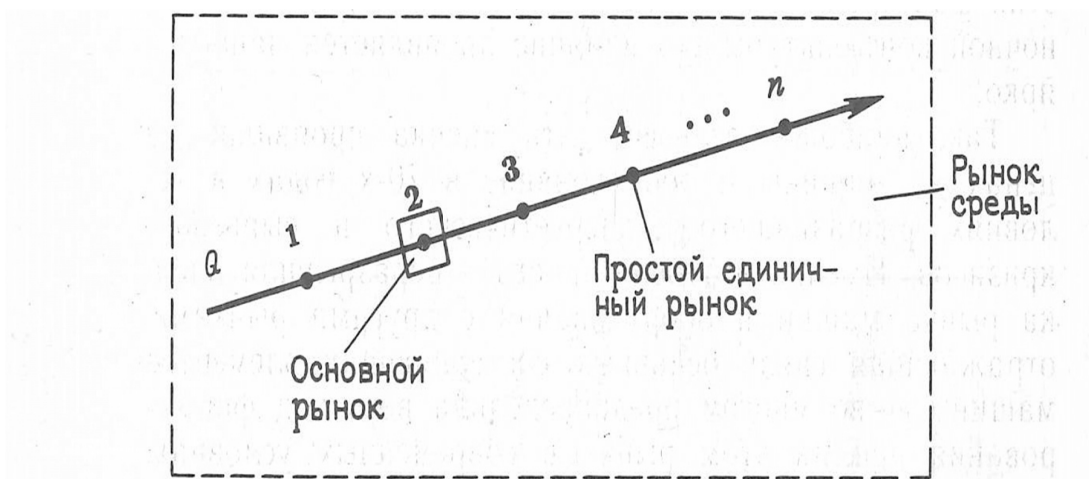

Источник: Кочетов Э.Г. Ориентиры внешнеэкономической деятельности. - М.: Экономика, 1992. С. 110;

Ценовой факторный модуль



Источник: Кочетов Э.Г. Ориентиры внешнеэкономической деятельности. - М.: Экономика, 1992. С. 115;

Общая теоретическая панорама геоэкономического пространства

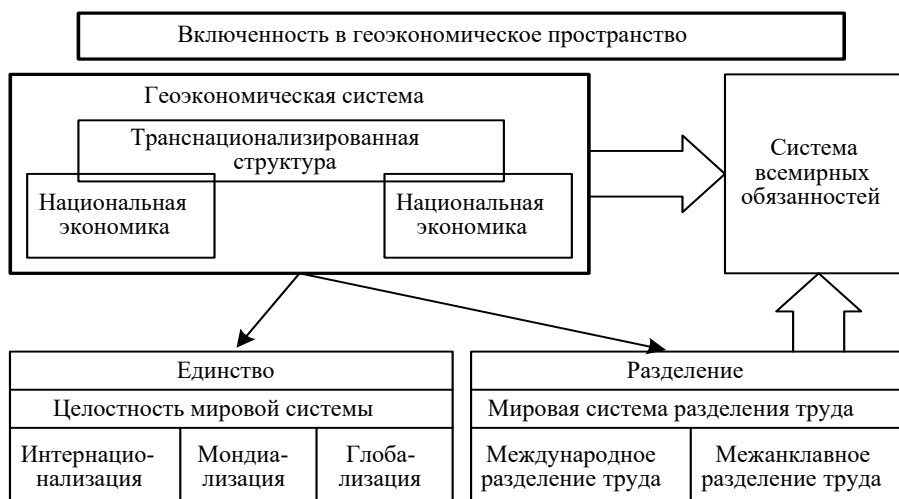

Источник: Кочетов Э.Г. Геоэкономика. – М.: БЕК, 1999. С. 17; Кочетов Э.Г. Геоэкономика. – М.: Норма, 2006. С. 21; Кочетов Э.Г. Глобалистика. – М.: Прогресс, 2001. С. 150; Кочетов Э.Г. Глобалистика. Учебник. – М.: Норма, 2002. С. 109; Кочетов Э.Г. Геоэкономика. Энциклопедия. – М.: Эдитус, 2016. С. 118.

Целостность мировой системы в геоэкономическом измерении

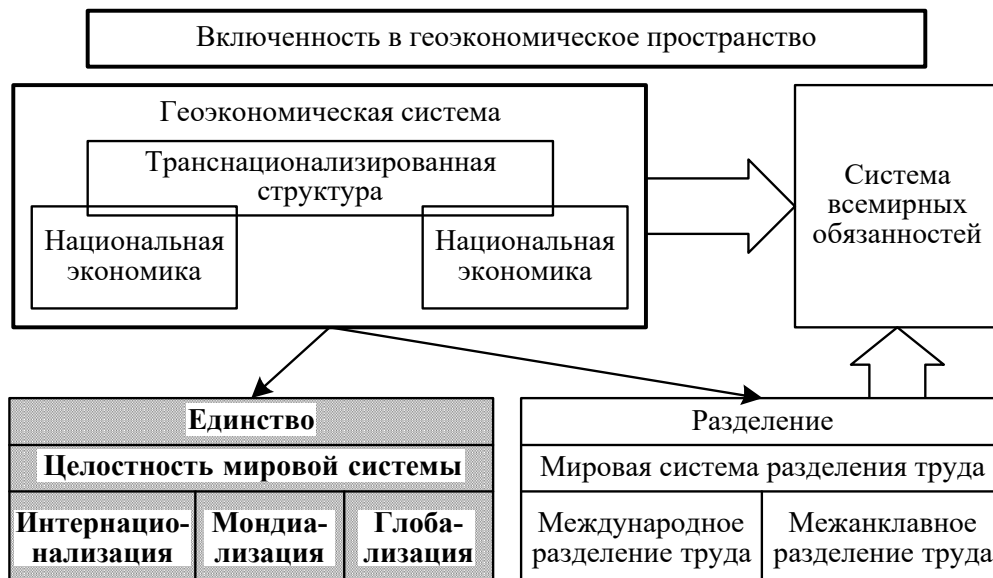

Источник: Кочетов Э.Г. Геоэкономика. Энциклопедия. – М.: Эдитус, 2016. С. 134.

Общественное разделение труда в геоэкономическом измерении

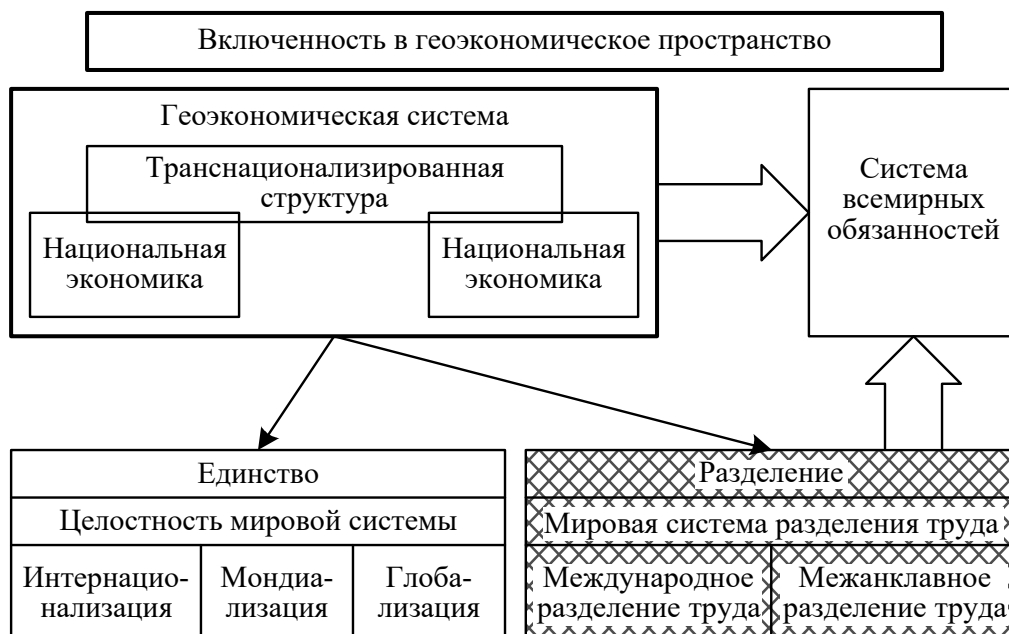

Источник: Кочетов Э.Г. Геоэкономика. Энциклопедия. – М.: Эдитус, 2016. С. 392.

Система всемирных обязанностей в геоэкономическом измерении

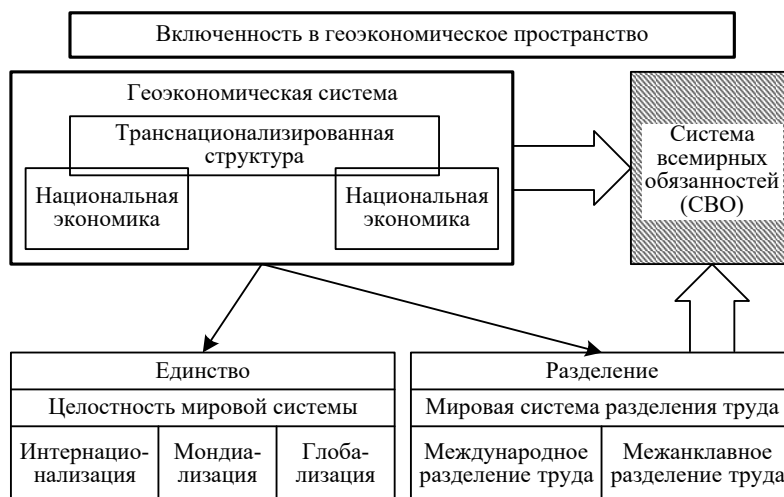

Источник: Кочетов Э.Г. Геоэкономический (глобальный) толковый словарь. В 2-х томах Том 2. Н-Я. – М.: РИО РТА, 2002. С. 99; Кочетов Э.Г. Геоэкономический (глобальный) толковый словарь. – Екатеринбург: Уральский рабочий. 2006, С. 310; Кочетов Э.Г. Геоэкономика. Энциклопедия. – М.: Эдитус, 2016. С. 325.

Глобальные геофинансовые фонды мирового равновесия

Разновидности фондов (Мировой геоэкономический и геофинансовый фонд, региональные фонды, национальные фонды, местный фонд)	Целевая направленность функционирования фонда (на какие сферы хозяйственной деятельности направлены ресурсы фонда)	Участники фонда	Условия предоставления геофинансовой помощи	Основная специализация и мотивы геофинансовой помощи, степень причиненного геоэкономического ущерба	В какой форме предоставляется помощь стороне, потерпевшей от геоэкономической и геофинансовой агрессии	Источники финансирования
1	2	3	4	5	6	7

Источник: Кочетов Э.Г. Глобалистика. – М.: Прогресс, 2001. С. 636; Кочетов Э.Г. Глобалистика. Учебник. – М.: Норма, 2002. С. 585; Кочетов Э.Г. Геоэкономика. Энциклопедия. – М.: Эдитус, 2016. С. 145.

Рисунок

Структура разделения труда в геоэкономической системе



Источник: Кочетов Э.Г. Введение во внешнеэкономическую стратегию - М.: ВАВТ, 1996. С. 17; Кочетов Э.Г. Геоэкономика и стратегия России. - М.: Московский общественный научный фонд, 1997. С. 25; Кочетов Э.Г. Геоэкономика. – М.: БЕК, 1999. С. 35; Кочетов Э.Г. Геоэкономика. – М.: Норма, 2006. С. 39; Кочетов Э.Г. Глобалистика. – М.: Прогресс, 2001. С. 169; Кочетов Э.Г. Глобалистика. Учебник. – М.: Норма, 2002. С. 127; Кочетов Э.Г. Геоэкономика. Энциклопедия. – М.: Эдитус, 2016. С. 296.

Интернационализированное производственное ядро в национальной экономике

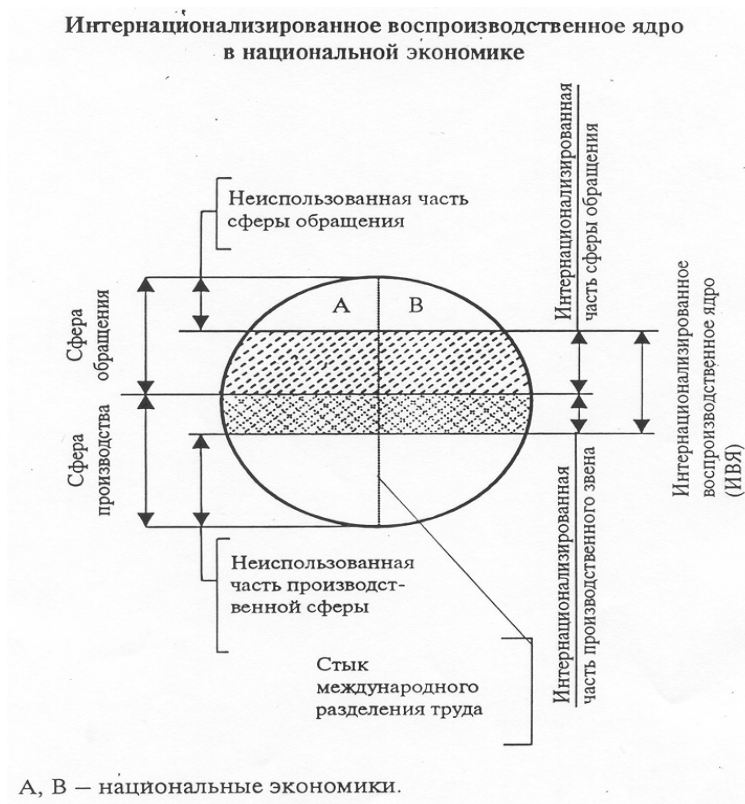

Источник: Кочетов Э.Г. Геоэкономика. – М.: БЕК, 1999. С. 45; Кочетов Э.Г. Геоэкономика. – М.: Норма, 2006. С. 48; Кочетов Э.Г. Глобалистика. – М.: Прогресс, 2001. С. 176; Кочетов Э.Г. Глобалистика. Учебник. – М.: Норма, 2002. С. 134; Кочетов Э.Г. Геоэкономика. Энциклопедия. – М.: Эдитус, 2016. С. 195.

Геоэкономические атрибуты: изменение основных элементов и стратегия обеспечения эффекта



Источник: Кочетов Э.Г. ГЕОЭКОНОМИКА. ЭНЦИКЛОПЕДИЯ. – М.: Эдитус, 2016. С. 121.

Источник: *Большакова И.И., Кочетов Э. Г. Международное общение: революция товарно-вещественной структуры / Эффективность и анализ использования ресурсного потенциала в новых условиях хозяйствования. Ученые записки Тартуского университета. Труды по экономическим наукам. Выпуск 865, 1989, С. 170; Кочетов Э.Г. Ориентиры внешнеэкономической деятельности. - М.: Экономика, 1992. С. 51; Кочетов Э.Г. Геоэкономика и стратегия России. - М.: Московский общественный научный фонд, 1997. С. 28; Кочетов Э.Г. Геоэкономика. – М.: БЕК, 1999. С. 52; Кочетов Э.Г. Геоэкономика. – М.: Норма, 2006. С. 57; Кочетов Э.Г. Глобалистика. – М.: Прогресс, 2001. С. 182; Кочетов Э.Г. Глобалистика. Учебник. – М.: Норма, 2002. С. 140; Кочетов Э.Г. Геоэкономика. Энциклопедия. – М.: Эдитус, 2016. С. 121.*

**Геоэкономическая классификация границ
(лимнологический подход к изучению геоэкономики и геофинансов)**

Критерии	Признаки
А. Разграничение между сферами деятельности	1) междисциплинарное жесткое разграничение – гуманитарные «цеховые ячейки» 2) разграничение в рамках той или иной сферы, дисциплины («ячейки»)
Б. Объемные конфигурации	1) разграничение пространств по функциональному назначению 2) степень заполнения глобального пространства (потенциальные границы расширения) 3) «перелив» глобального пространства как фаза возникновения качественно новых наднациональных потоков
В. Трансграничность как структурное членение в той или иной области	1) воспроизводственная трансграничность 2) геофинансовая трансграничность 3) культурологическая (межцивилизационная) трансграничность
Г. Соотнесенность границ	1) соотнесенность границ между геофинансами, ИВЯ, мировой инновационной сферой и т.д. 2) соотнесенность финансовых границ внутри мировой инвестиционной и кредитной сфер 3) соотнесенность финансовых границ в национальных бюджетах
Д. «Методологически» границы членения глобального пространства	1) геоэкономические и геофинансовые пространственные «оболочки» 2) геопространство как «слоеный пирог» (слои, страницы, «срезы» геоэкономического атласа мира) 3) разграничение между «методологическими моделями» геоэкономических пространств (ценовой, организационно-функциональной, договорной)
Е. Разграничение наднациональных и национальных систем	1) границы между «странами-системами» 2) границы влияния государств и наднациональных систем 3) границы между блуждающими ИВЯ

Кочетов Э.Г. Глобалистика. – М.: Прогресс, 2001. С. 49; *Кочетов Э.Г.* Глобалистика. Учебник. – М.: Норма, 2002. С. 15; *Кочетов Э.Г.* Геоэкономика. Энциклопедия. – М.: Эдитус, 2016. С. 91-92.

«Диффузия» границ (новый, космологический принцип в лимнологии - широкие разделительные пояса - геоэкономические лимитрофы)

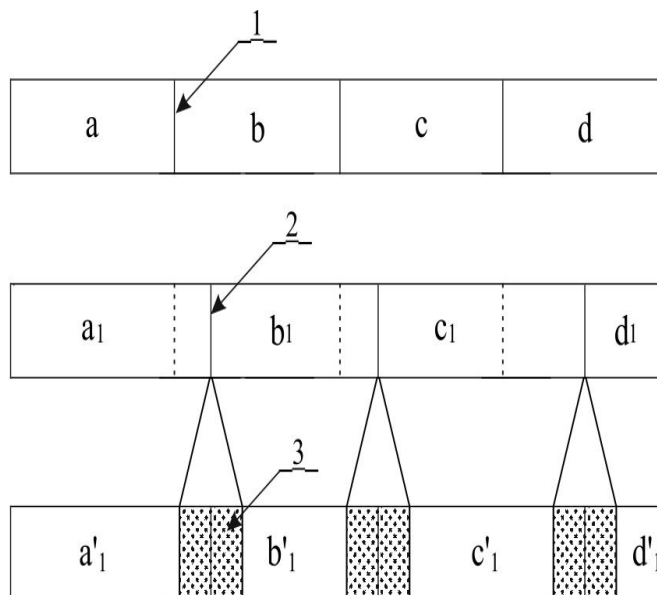

- a, b, c, d – мировые стационарные замкнутые «ячейки» (страны, их интеграционные группировки, союзы, альянсы и пр.) в жестких контурах административных «глухих» (непроницаемых или слабо проницаемых) границах;
- a₁, b₁, c₁, d₁ – мировые геоэкономические структуры («страны-системы», блуждающие ИВЯ-системы, кластеры и др.) в гибких контурах экономических границах;
- a'₁, b'₁, c'₁, d'₁ – мировые геоэкономические структуры («страны-системы», блуждающие ИВЯ-системы, кластеры и др.) в «диффузионных», прозрачных контурах границах;
- 1 – государственно-административные границы;
- 2 – гибкие геоэкономические границы;
- 3 – «диффузионные», прозрачные границы.

Источник: Кочетов Э.Г. Космологизация. - М: Международные отношения, 2014. С. 198.

Единичные организационно-экономические модули и их взаимосвязи при компоновке субъектов мирохозяйственного общения

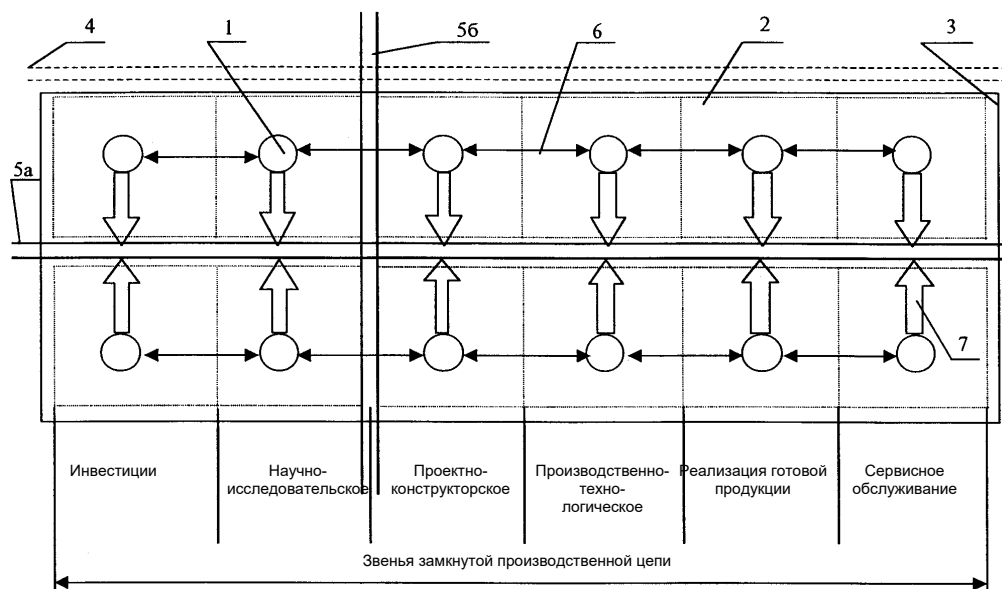

1 – отдельная национально-хозяйственная единица (предприятие, организация);
 2 – единичный модуль – организационно-экономическая структура (сфера функционирования отдельной хозяйственной ячейки);
 3 – интернациональная организационно-экономическая структура;
 4 – межклавный стык (сотрудничество между интернациональными организационными структурами), 5 – международный стык (сотрудничество между полными национальными звеньями производственной цепи – 5а и национальными частями расчлененной производственной цепи – 5б); 6 – прямые связи между отдельными национальными хозяйственными единицами в рамках отдельных звеньев; 7 – производственные связи между однородными предприятиями.

Источник: Кочетов Э.Г. Ориентиры внешнеэкономической деятельности. - М.: Экономика, 1992. С. 140; Кочетов Э.Г. Введение во внешнеэкономическую стратегию - М.: ВАВТ, 1996. С. 41; Кочетов Э.Г. Геоэкономика и стратегия России. - М.: Московский общественный научный фонд, 1997. С. 59; Кочетов Э.Г. Геоэкономика. - М.: БЕК, 1999. С. 161; Кочетов Э.Г. Геоэкономика. - М.: Норма, 2006. С. 205; Кочетов Э.Г. Глобалистика. - М.: Прогресс, 2001. С. 293; Кочетов Э.Г. Глобалистика. Учебник. - М.: Норма, 2002. С. 245; Кочетов Э.Г. Геоэкономика. Энциклопедия. - М.: Эдитус, 2016. С. 149.

Субъекты мирохозяйственного общения: взаимосвязи и уровни сотрудничества

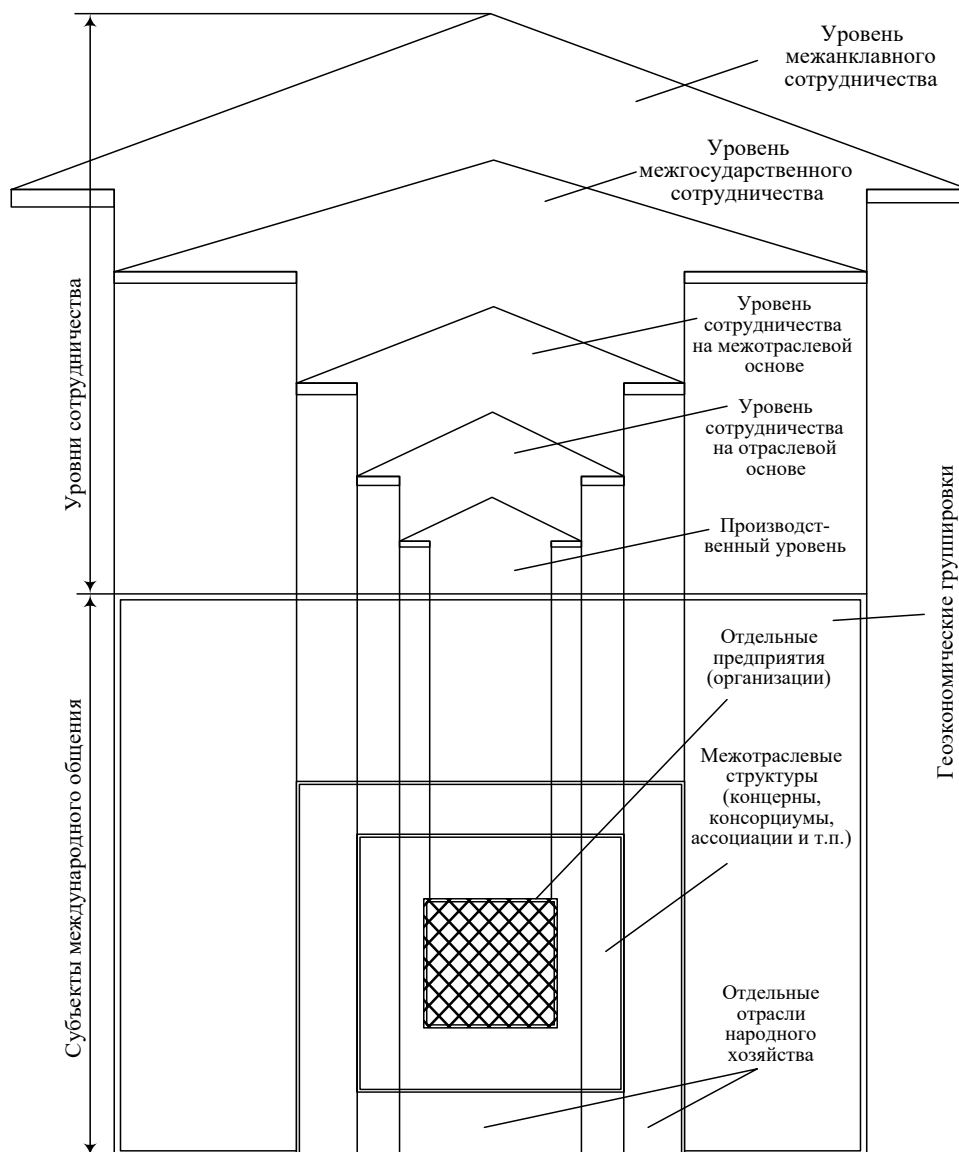

Источник: Кочетов Э.Г. Ориентиры внешнеэкономической деятельности. - М.: Экономика, 1992. С. 137; Кочетов Э.Г. Геоэкономика. - М.: БЕК, 1999. С. 94; Кочетов Э.Г. Геоэкономика. - М.: Норма, 2006. С. 103; Кочетов Э.Г. Глобалистика. - М.: Прогресс, 2001. С. 225; Кочетов Э.Г. Глобалистика. Учебник. - М.: Норма, 2002. С. 181; Кочетов Э.Г. Геоэкономика. Энциклопедия. - М.: Эдитус, 2016. С. 283.

**Общая классификация товаров группового ассортимента
на мировых рынках**

Основные критерии классификации				
Направленность изменения потребительских свойств	Степень дифференциации товаров (масштабы ассортимента)	Степень монолитности «ассортиментного шлейфа» (прочность корреляционной взаимосвязи между характеристиками товаров и ценой внутри группы)	Основа, на которой разворачивается дифференциация товаров	Количество основных изменяющихся параметров (признаков) товара, определяющих тип ценовой модели рынка
Дифференциация функционально однородных товаров (дифференциация по горизонтали)	Товары широкого группового ассортимента (массовый ассортимент)	Группы товаров с тесной корреляционной связью между ними	Товары с естественной основой для дифференциации	Одномерные
Товары с дифференцированной сферой функционального применения (дифференциация по вертикали)	Товары, имеющие относительно развитый групповой ассортимент (крупный и средний ассортимент)	Группа товаров с «размягченной» корреляционной связью	Товары, дифференциация которых predeterminedена промышленной специализацией в условиях НТП	Двух-, трехмерные
Смешанный признак	Товары уникальные, единичные	Группа товаров с «рыхлой» корреляционной связью	Товары со смешанной основой для дифференциации	Многомерные

Источник: Кочетов Э.Г. Ориентиры внешнеэкономической деятельности. - М.: Экономика, 1992. С. 120; Кочетов Э.Г. Геоэкономика. - М.: БЕК, 1999. С.333; Кочетов Э.Г. Геоэкономика. - М.: Норма, 2006. С. 369; Кочетов Э.Г. Глобалистика. - М.: Прогресс, 2001. С. 610; Кочетов Э.Г. Глобалистика. Учебник. - М.: Норма, 2002. С. 555; Кочетов Э.Г. Геоэкономика. Энциклопедия. - М.: Эдитус, 2016. С. 402.

Траектория движения преискуранных цен, составляющих ассортиментный шлейф

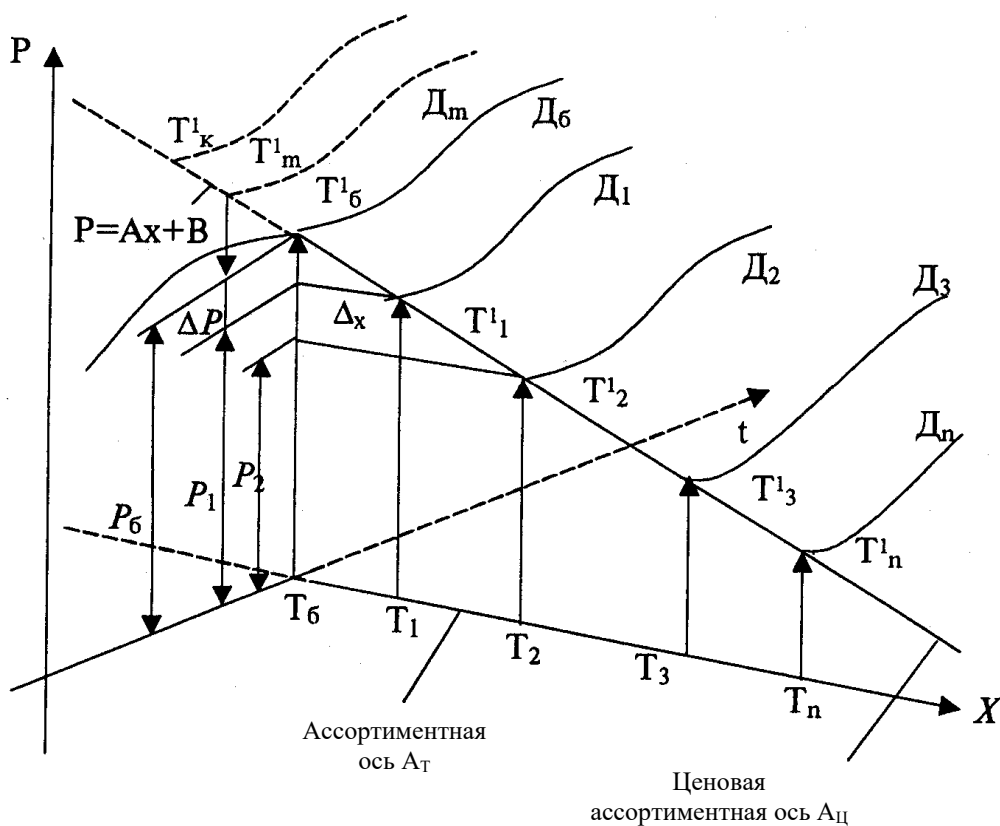

Источник: Кочетов Э.Г. Ориентиры внешнеэкономической деятельности. - М.: Экономика, 1992. С. 123; Кочетов Э.Г. Геоэкономика. - М.: БЕК, 1999. С. 341; Кочетов Э.Г. Геоэкономика. - М.: Норма, 2006. С. 374; Кочетов Э.Г. Глобалистика. - М.: Прогресс, 2001. С. 613; Кочетов Э.Г. Глобалистика. Учебник. - М.: Норма, 2002. С. 565; Кочетов Э.Г. Геоэкономика. Энциклопедия. - М.: Эдитус, 2016. С. 405.

Геометрическая объемная интерпретация прейскуранта цен поверхностью $P = f(x_1, x_2)$ в трехмерном пространстве (параметрическая модель рынка товаров группового ассортимента – «этажерка» цен)

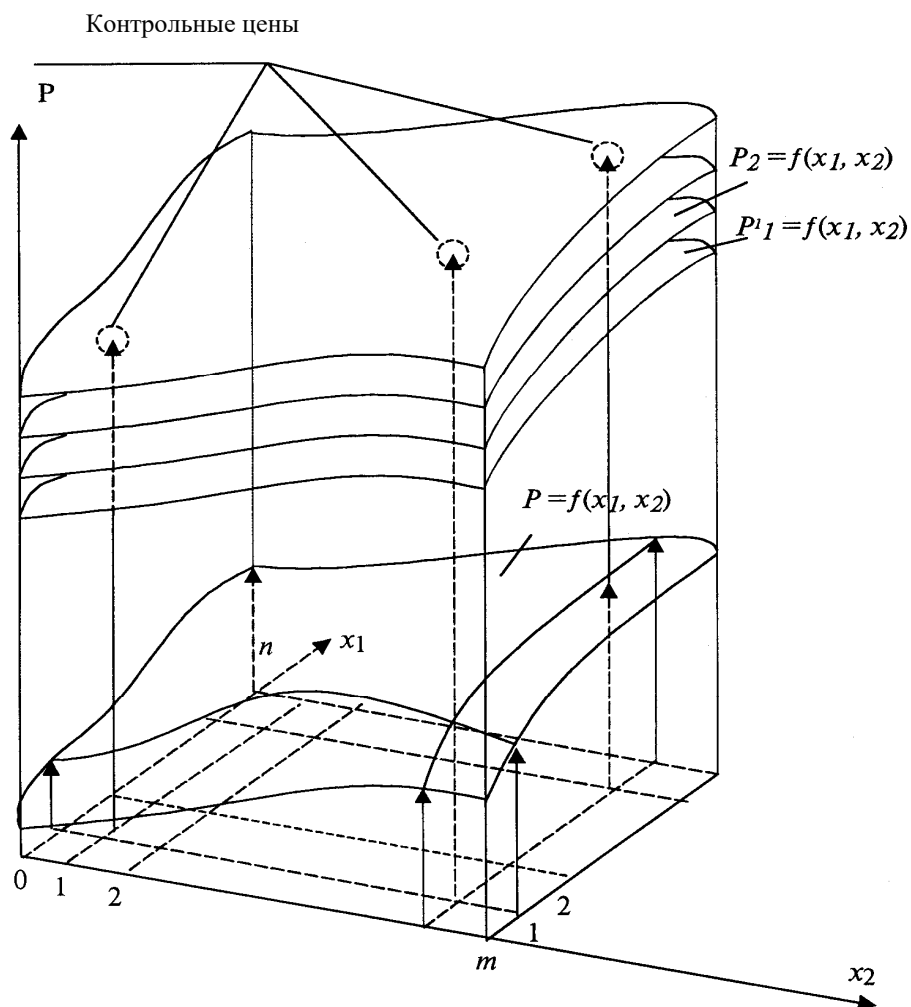

Источник: Кочетов Э.Г. Ориентиры внешнеэкономической деятельности. - М.: Экономика, 1992. С. 128; Кочетов Э.Г. Геоэкономика. - М.: БЕК, 1999. С. 348; Кочетов Э.Г. Геоэкономика. - М.: Норма, 2006. С. 379; Кочетов Э.Г. Глобалистика. - М.: Прогресс, 2001. С. 622; Кочетов Э.Г. Глобалистика. Учебник. - М.: Норма, 2002. С. 571; Кочетов Э.Г. Геоэкономика. Энциклопедия. - М.: Эдитус, 2016. С.т 409.

**Коэффициенты, учитывающие влияние кредитных условий сделки
на контрактную цену (при фиксированном значении А)**

X_2	0	1	2	3	4	5	6	7	8	9	10	11	12	13	14	15	16	17	18	19	20	
15	0,853	0,862	0,870	0,879	0,887	0,896	0,904	0,912	0,921	0,929	0,938	0,946	0,955	0,963	0,972	0,980	0,988	0,997	1,005	1,013		
14	0,864	0,873	0,882	0,891	0,899	0,908	0,917	0,926	0,935	0,943	0,952	0,961	0,970	0,978	0,987	0,996	1,005	1,014	1,023	1,031		
13	0,875	0,884	0,893	0,902	0,911	0,920	0,929	0,938	0,947	0,956	0,965	0,975	0,984	0,992	1,002	1,011	1,020	1,029	1,038	1,047		
12	0,886	0,895	0,905	0,915	0,924	0,934	0,943	0,953	0,962	0,972	0,982	0,991	1,001	1,011	1,020	1,030	1,039	1,049	1,057	1,068		
11	0,896	0,906	0,916	0,926	0,936	0,946	0,956	0,965	0,975	0,985	0,995	1,005	1,015	1,025	1,035	1,044	1,054	1,064	1,074	1,084		
10	0,904	0,917	0,927	0,937	0,947	0,957	0,968	0,978	0,988	0,998	1,008	1,018	1,028	1,039	1,049	1,059	1,069	1,079	1,089	1,099		
9	0,917	0,928	0,939	0,950	0,960	0,971	0,982	0,992	1,003	1,014	1,024	1,035	1,046	1,056	1,067	1,078	1,088	1,099	1,110	1,120		
8	0,928	0,939	0,950	0,961	0,972	0,983	0,994	1,005	1,015	1,027	1,038	1,048	1,059	1,070	1,081	1,092	1,103	1,114	1,125	1,136		
7	0,939	0,950	0,961	0,972	0,984	0,995	1,006	1,017	1,028	1,040	1,051	1,062	1,073	1,084	1,096	1,107	1,118	1,129	1,141	1,152		
6	0,950	0,961	0,973	0,985	0,997	1,009	1,020	1,033	1,044	1,055	1,067	1,079	1,091	1,102	1,114	1,126	1,138	1,149	1,161	1,173		
5	0,960	0,972	0,984	0,996	1,008	1,020	1,032	1,044	1,056	1,068	1,080	1,092	1,104	1,116	1,129	1,141	1,153	1,164	1,177	1,189		
4	0,971	0,983	0,995	1,008	1,020	1,032	1,044	1,057	1,069	1,081	1,094	1,106	1,118	1,130	1,143	1,155	1,167	1,179	1,192	1,204		
3	0,982	0,995	1,007	1,020	1,033	1,046	1,059	1,071	1,084	1,097	1,110	1,123	1,135	1,148	1,161	1,174	1,187	1,199	1,212	1,225		
2	0,992	1,005	1,018	1,031	1,044	1,058	1,071	1,084	1,097	1,110	1,123	1,136	1,149	1,162	1,175	1,188	1,201	1,214	1,227	1,241		
1	1,003	1,016	1,030	1,043	1,056	1,070	1,083	1,096	1,110	1,123	1,136	1,150	1,163	1,176	1,190	1,203	1,216	1,230	1,243	1,256		
0	1,000																					

Срок погашения кредита (в годах) T

Примечание. Таблица приведена в качестве иллюстрации закономерности изменения контрактных цен.

Источник: Кочетов Э.Г. Геоэкономика. – М.: БЕК, 1999. С. 351; Кочетов Э.Г. Геоэкономика. – М.: Норма, 2006. С. 383; Кочетов Э.Г. Глобалистика. – М.: Прогресс, 2001. С. 627; Кочетов Э.Г. Глобалистика. Учебник. – М.: Норма, 2002. С. 576; Кочетов Э.Г. Геоэкономика. Энциклопедия. – М.: Эдитус, 2016. С. 412.

Ценовая методологическая таблица

Основные компоненты современной мирохозяйственной сферы	Направления совершенствования методологии ценообразования и исчисления цен, их анализа и прогнозирования
<p>1. Новый стык в общественном разделении труда</p> <p>2. Формирование этажей товарного обращения</p> <p>3. Изменение товара:</p> <p style="padding-left: 40px;">единичный товар</p> <p style="padding-left: 40px;">товар-группа</p> <p style="padding-left: 40px;">товар-объект</p> <p style="padding-left: 40px;">товар-программа</p> <p>4. Производственно-технологическое сотрудничество</p> <p>5. Формирование рынка «среды». Влияние кредитно-финансовых условий на динамику товарооборота</p> <p>6. Конкурентоспособность товаров (техническая). НТР и реконструкция изделий. Технический катализатор</p>	<p>1. Новая окраска внутренних и внешних цен</p> <p>2. Поведение цен на каждом из этажей</p> <p>3. Изменения в методологии анализа и прогнозировании цен:</p> <p style="padding-left: 40px;">исчисление цен на базе динамической модели мирового рынка как системы единичных товарных рынков: ценовая решетка, ценовой импульс, резонансное движение цен</p> <p style="padding-left: 40px;">ценовой ассортиментный шлейф, ценовая этажерка</p> <p style="padding-left: 40px;">определение цен на базе удельных показателей (капитальные вложения на единицу мощности, производительности и т.д.)</p> <p style="padding-left: 40px;">формирование комплексной ценовой ячейки (блока), ценовой инфраструктурный модуль</p> <p>4. Особенности формирования и определения цен реализации готовой продукции и комплектующих изделий. Трансфертные цены</p> <p>5. Движение структурных составляющих цены. Методология учета влияния кредитных условий на цену</p> <p>6. «Реконструкция» товара. Ценовой катализатор</p>

Источник: Кочетов Э.Г. Ориентиры внешнеэкономической деятельности. - М.: Экономика, 1992. С. 99; Кочетов Э.Г. Введение во внешнеэкономическую стратегию - М.: ВАВТ, 1996. С. 39; Кочетов Э.Г. Геоэкономика и стратегия России. - М.: Московский общественный научный фонд, 1997. С 66-67; Кочетов Э.Г. Геоэкономика. – М.: БЕК, 1999. С. 166; Кочетов Э.Г. Геоэкономика. – М.: Норма, 2006. С. 185; Кочетов Э.Г. Глобалистика. – М.: Прогресс, 2001. С. 300; Кочетов Э.Г. Глобалистика. Учебник. – М.: Норма, 2002. С. 253; Кочетов Э.Г. Геоэкономика. Энциклопедия. – М.: Эдитус, 2016. С. 133.

Внешнеэкономическая доктрина в геоэкономическом измерении



Источник: Кочетов Э.Г. Введение во внешнеэкономическую стратегию - М.: ВАВТ, 1996. С. 15; Кочетов Э.Г. Геоэкономика. – М.: БЕК, 1999. С. 13; Кочетов Э.Г. Геоэкономика. – М.: Норма, 2006. С. 17; Кочетов Э.Г. Геоэкономика. Энциклопедия. – М.: Эдитус, 2016. С. 41.

На приведенном выше рисунке показана общая структура геоэкономической доктрины, ее центральные смысловые блоки. С развернутой формой и ее содержательной частью читатели могут ознакомиться, обратившись к работам автора:

Кочетов Э.Г. Введение во внешнеэкономическую стратегию (источники и принципы построения национальной внешнеэкономической доктрины и стратегического арсенала ее реализации). - М.: ВАВТ, 1996. С. 57-66, Приложение 1.

Кочетов Э.Г. Геоэкономика и стратегия России (источники и принципы построения национальной внешнеэкономической доктрины) - М.: Московский общественный научный фонд, 1997. С. 116-125, Приложение 1.

Кочетов Э.Г. Геоэкономика. Освоение мирового экономического пространства. – М.: БЕК, 1999. С. 436-443, Приложение № 8.

Системный анализ во внешнеэкономических исследованиях (методологическая направленность)

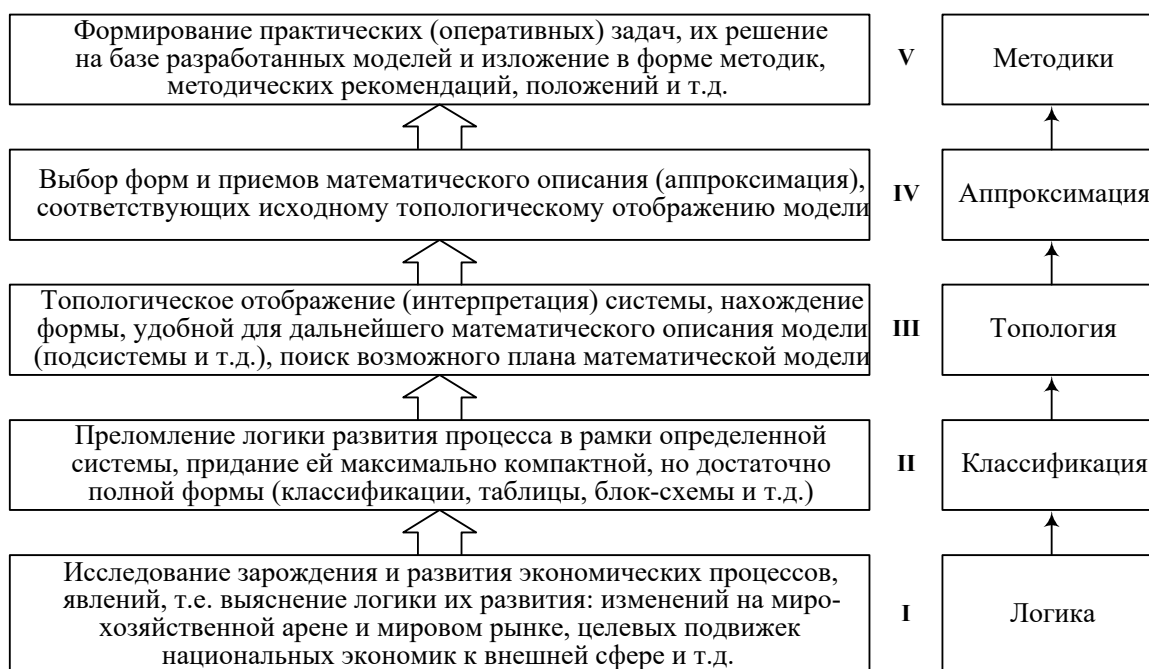

Источник: Кочетов Э.Г. Ориентиры внешнеэкономической деятельности. - М.: Экономика, 1992. С. 80-83; Кочетов Э.Г. Введение во внешнеэкономическую стратегию - М.: ВАВТ, 1996. С. 22-23; Кочетов Э.Г. Геоэкономика. - М.: БЕК, 1999. С. 145; Кочетов Э.Г. Геоэкономика. - М.: Норма, 2006. С. 158; Кочетов Э.Г. Глобалистика. - М.: Прогресс, 2001. С. 277; Кочетов Э.Г. Глобалистика. Учебник. - М.: Норма, 2002. С. 229;

Внешнеэкономическая макромодел. Общая классификация

Основные критерии, определяющие характер внешнеэкономической модели	I	Характер влияния на национальную экономику (целевая окраска модели)	1. Модель – экономический ориентир	2. Модель – экономический стабилизатор	3. Автарктическая внешнеэкономическая модель
	II	Экономическая природа модели внешнеэкономического сотрудничества	Внешнеэкономическая модель обязательных поставок (снабженческо-сбытовая модель)	Торговая модель внешнеэкономических связей (в том числе посредническая)	Воспроизводственная (производственно-инвестиционная) модель сотрудничества
	III	Адаптации внешнеэкономической модели к национальной экономике и мирохозяйственной сфере	Модель с полной экономической адекватностью («равновесная» модель сотрудничества)	Экономически неуравновешенная модель сотрудничества (экономический «полупроводник»)	«Иностранная» внешнеэкономическая модель
	IV	Преломление внешнеэкономической модели под влиянием макроструктуры (уровней, направленности, экономического содержания) внешнеэкономической деятельности	Характер внешнеэкономической модели в зависимости от управленческого уровня внешнеэкономических связей	Модель, отражающая экономико-географическую направленность сотрудничества	Степень экономической полихромности внешнеэкономической модели (совокупность моделей, различающихся по своей экономической природе)

Основные критерии, определяющие характер внешнеэкономической модели	V	Наполнение (способ материализации) моделей, полнота экономических срезов	Многомерная (полная) внешнеэкономическая модель (высокий уровень проработки теоретических, методологических и организационно-экономических аспектов-ориентиров)	Одномерная (усеченная) внешнеэкономическая модель	
	VI	Соотношение вновь зарождающейся модели с предыдущей (ранее действовавшей) моделью	Достраивание существующей внешнеэкономической модели	Смена действующей модели на новый тип (см. критерий II) внешнеэкономической модели	

VII	Характер регулирования внешнеэкономической модели	Соразмерность (границы и пределы) развития внешнеэкономического сектора и национальной экономики	Макроэкономические системы регулирования внешнеэкономической деятельности (авторегулирование, индикативное регулирование, программирование)	Компоненты регулирования внешнеэкономической модели (средства, приемы, приоритеты). Формирование регулирующих механизмов
VIII	Юридическое обеспечение внешнеэкономической модели	Внешнеэкономическая модель, опосредованная полной системой юридического обеспечения	Частичная степень обеспечения (внешнеэкономическая модель в рамках национальной юридической системы)	Внешнеэкономическая модель в рамках «наращенной» юридической системы
IX	Внешнеэкономическая модель в рамках информационных систем	Информационная форма (интерпретация) внешнеэкономической модели	Информационные срезы внешнеэкономической модели (информационное расслоение внешнеэкономической модели)	Степень деформации внешнеэкономической модели в рамках информационной среды
X	Внешнеэкономическая модель и новые сферы экономико-математических методов исследования	Построение экономико-математических моделей внешнеэкономической деятельности с учетом взаимодействия новейших компонентов мирохозяйственного общения	Экономико-математические модели в сфере регулирования внешнеэкономических связей	Динамическое внешнеэкономическое моделирование по взаимосвязанной цепи (сквозное моделирование)
XI	Социально-экономическая окраска внешнеэкономической модели	Социально сглаженная внешнеэкономическая модель (уравновешенная по основным социально-экономическим параметрам)	Социально-неуравновешенная внешнеэкономическая модель	

Источник: Кочетов Э.Г. Ориентиры внешнеэкономической деятельности. - М.: Экономика, 1992. С. 80-83; Кочетов Э.Г. Введение во внешнеэкономическую стратегию - М.: ВАВТ, 1996. С. 22-23; Кочетов Э.Г. Геоэкономика и стратегия России. - М.: Московский общественный научный фонд, 1997. С. 32-34; Кочетов Э.Г. Геоэкономика. – М.: БЕК, 1999. С. 88-89; Кочетов Э.Г. Геоэкономика. – М.: Норма, 2006. С. 96-97; Кочетов Э.Г. Глобалистика. – М.: Прогресс, 2001. С. 218-219; Кочетов Э.Г. Глобалистика. Учебник. – М.: Норма, 2002. С. 176-177; Кочетов Э.Г. Геоэкономика. Энциклопедия. – М.: Эдитус, 2016. С. 44-26.

Ориентиры включения национальной экономики в мирохозяйственную сферу

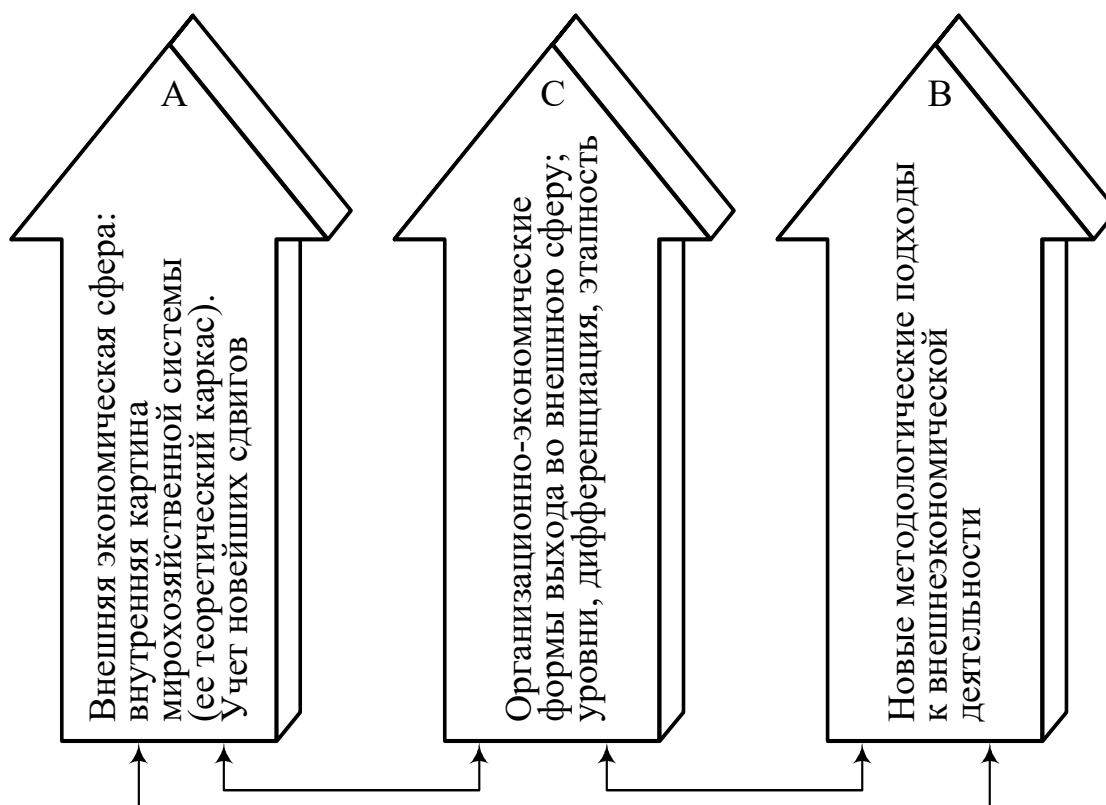

А – экономическая окраска внешней сферы
(ориентиры общетеоретические);

В – приемы и методы оперирования в
мирохозяйственной сфере (ориентиры
методологические);

С – уровни, формы и этапы включения
(ориентиры организационно-экономические).

Источник: Кочетов Э.Г. Ориентиры внешнеэкономической деятельности. - М.: Экономика, 1992. С. 5; Кочетов Э.Г. Введение во внешнеэкономическую стратегию - М.: ВАВТ, 1996. С. 13; Кочетов Э.Г. Геоэкономика и стратегия России. - М.: Московский общественный научный фонд, 1997. С. 21; Кочетов Э.Г. Геоэкономика. – М.: БЕК, 1999. С. 23; Кочетов Э.Г. Геоэкономика. – М.: Норма, 2006. С. 27; Кочетов Э.Г. Глобалистика. – М.: Прогресс, 2001. С. 157; Кочетов Э.Г. Глобалистика. Учебник. – М.: Норма, 2002. С. 115; Кочетов Э.Г. Геоэкономика. Энциклопедия. – М.: Эдитус, 2016. С. 272.

Геоэкономика как составная часть стратегии развития



Источник: Кочетов Э.Г. Введение во внешнеэкономическую стратегию - М.: ВАВТ, 1996. С. 15; Кочетов Э.Г. Геоэкономика и стратегия России. - М.: Московский общественный научный фонд, 1997. С. 23; Кочетов Э.Г. Глобалистика. - М.: Прогресс, 2001. С. 148; Кочетов Э.Г. Глобалистика. Учебник. - М.: Норма, 2002. С. 107; Кочетов Э.Г. Геоэкономика. Энциклопедия. - М.: Эдитус, 2016. С. 74.

Конъюнктуроведение как составная часть геоэкономики



Источник: Кочетов Э.Г. Ориентиры внешнеэкономической деятельности. - М.: Экономика, 1992. С. 77; Кочетов Э.Г. Геоэкономика. - М.: БЕК, 1999. С. 153; Кочетов Э.Г. Геоэкономика. - М.: Норма, 2006. С. 166; Кочетов Э.Г. Глобалистика. - М.: Прогресс, 2001. С. 286; Кочетов Э.Г. Глобалистика. Учебник. - М.: Норма, 2002. С. 240; Кочетов Э.Г. Геоэкономика. Энциклопедия. - М.: Эдитус, 2016. С. 203.

Мировой контекст и Россия: логика построения синкретической модели мира на основе геогенезиса

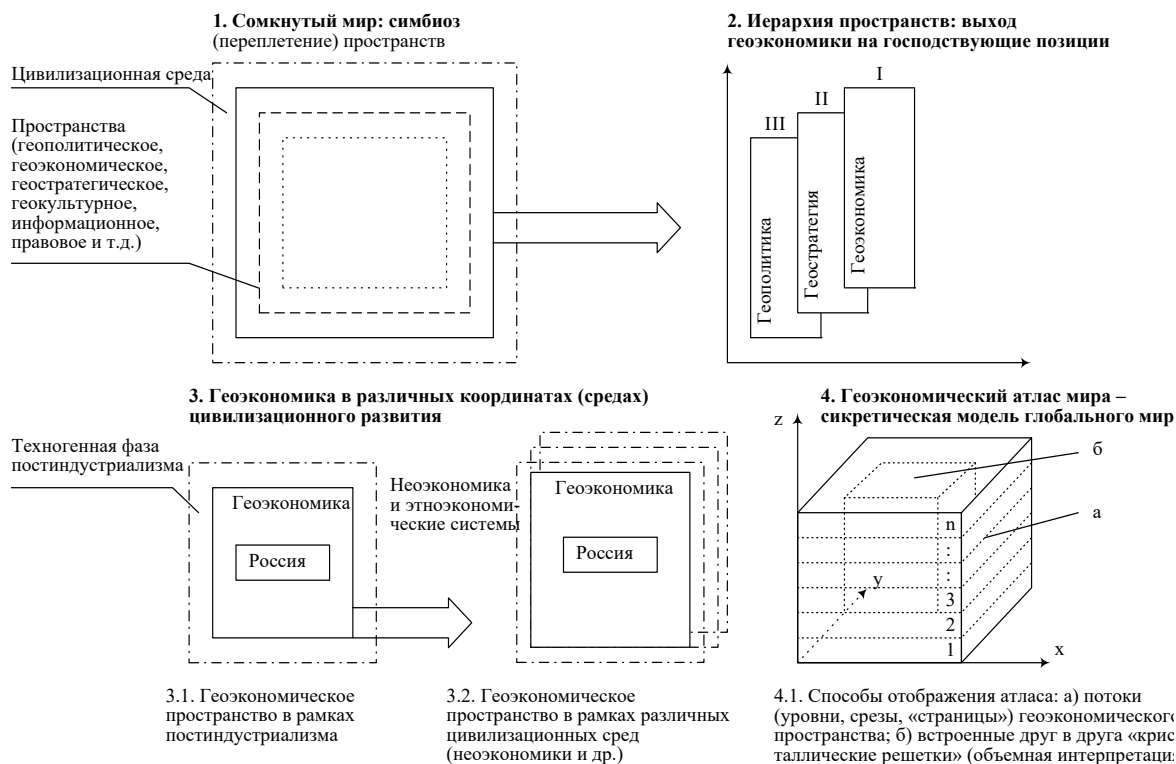

Источник: Кочетов Э.Г. Геоэкономика. – М.: БЕК, 1999. С. VII; Кочетов Э.Г. Геоэкономика. – М.: Норма, 2006. С. 5; Кочетов Э.Г. Глобалистика. – М.: Прогресс, 2001. С. 69; Кочетов Э.Г. Глобалистика. Учебник. – М.: Норма, 2002. С. 33; Кочетов Э.Г. Диалог. – М.: Экономика, 2011. С. 455; Кочетов Э.Г. Геоэкономика. Энциклопедия. – М.: Эдитус, 2016. С. 231.

Таблица

Основные критерии формирования организационно-функциональных и управленческих структур

Национальная модель ВЭС и организационные структуры	Дифференциация оргструктур в зависимости от уровня сотрудничества	Организационно-экономические различия рыночных структур	Сдвиги в международном разделении труда и оргструктуры
I	II	III	IV
1. Оргструктуры снабженческо-сбытовой модели ВЭС	1. Оргструктуры основного звена (уровень предприятий организаций)	1. Организационные структуры рынка «среды»	1. Оргструктуры на базе международного (межнационального) разделения труда
2. Оргструктуры торгово-посреднической модели ВЭС	2. Ассоциативные группировки (отраслевой и межотраслевой уровень)	2. Производственно-функциональные структуры	2. Оргструктуры на базе межконтинентального (межфирменного) разделения труда
3. Оргструктуры воспроизводственной	3. Территориально-производственные анклавы,	3. Смешанные группировки	

(геоэкономической) модели ВЭС	технополисы, свободные зоны и т.д.		
	4. Оргструктуры, обеспечивающие межгосударственный уровень ВЭС		

Продолжение таблицы

Эволюция, товарных форм и формирование адекватных им структур	Отражение в оргструктурах различного пути их развития	Транснациональный элемент в российской экономике и типы оргструктур	Системы органов госуправления и степень их взаимодействия с рыночными структурами	Макроэкономическая (стратегическая) модель развития экономики и оргструктуры (структуры ближайшего будущего)
V	VI	VII	VIII	IX
1. Структуры, ориентированные на единичные товары	1. Американский путь развития оргструктур	1. Российские ТНК (западная модель)	1. Жесткая вертикаль взаимодействия	1. Постсоциалистическая рыночная модель и соответствующая система оргструктур
2. Структуры, оперирующие с товар-группами	2. Российский путь развития оргструктур	2. Российская модель формирования ТНК	2. Либеральная вертикаль взаимодействия	2. Постиндустриальная рыночная модель и адекватная организационно-управленческая структура
3. Товар-объект и соответствующие оргструктуры		3. Формы ТНК в рамках СНГ	3. Экономическая свобода	3. Набор структур в рамках неэкономической цивилизационной модели развития
4. Товар-программа и адекватные ему оргструктуры				4. Смешанная модель
				5. Модель переходного периода

Источник: Кочетов Э.Г. Введение во внешнеэкономическую стратегию - М.: ВАВТ, 1996. С. 68 (Приложение 2); Кочетов Э.Г. Геоэкономика и стратегия России. - М.: Московский общественный научный фонд, 1997. С 132-137; Кочетов Э.Г. Геоэкономика. – М.: БЕК, 1999. С. 180-181; Кочетов Э.Г. Геоэкономика. – М.: Норма, 2006. С. 198-199; Кочетов Э.Г. Глобалистика. Учебник. – М.: Норма, 2002. С. 270-271; Кочетов Э.Г. Геоэкономика. Энциклопедия. – М.: Эдитус, 2016. С. 413-414.

Генеральная схема формирования стратегических направлений развития России

Новые цивилизационные горизонты и стратегия России

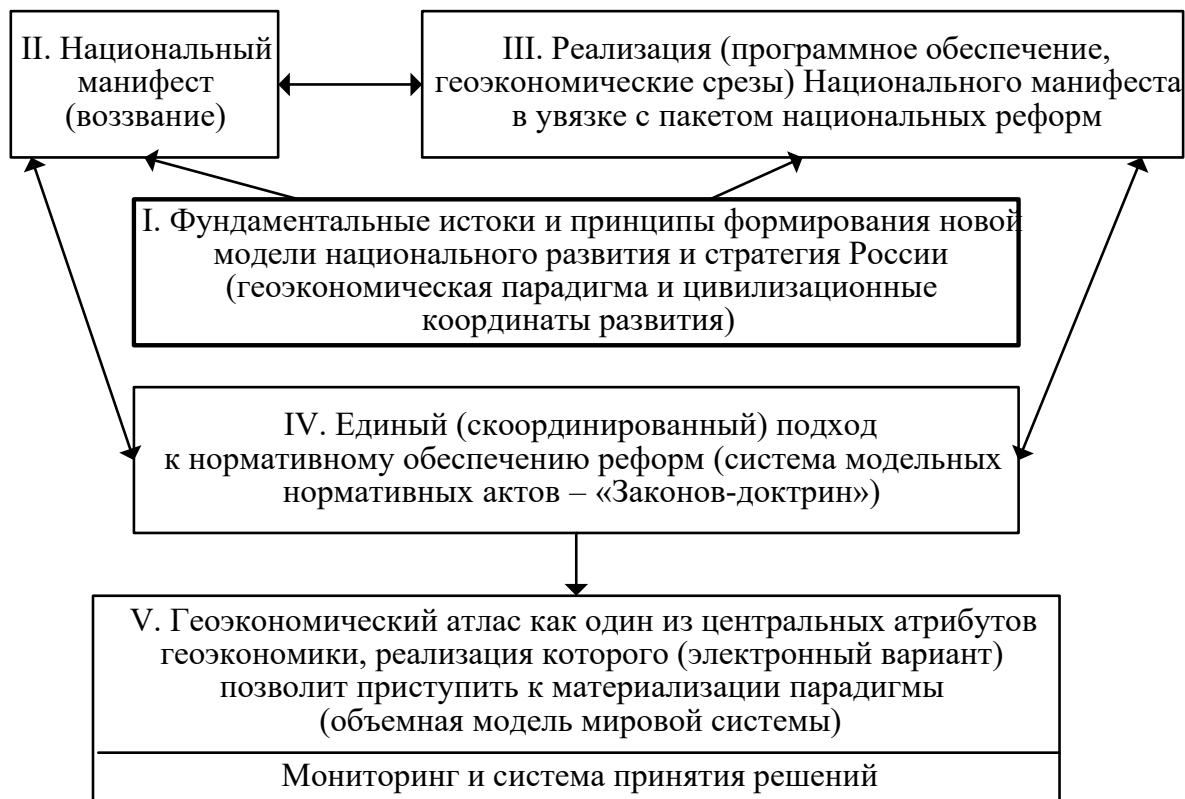

Источник: Кочетов Э.Г. Геоэкономика и стратегия России. - М.: Московский общественный научный фонд, 1997. С. 9; Кочетов Э.Г. Геоэкономика. - М.: БЕК, 1999. С. 322; Кочетов Э.Г. Геоэкономика. - М.: Норма, 2006. С. 356; Кочетов Э.Г. Глобалистика. Учебник. - М.: Норма, 2002. С. 517; Кочетов Э.Г. Геоэкономика. Энциклопедия. - М.: Эдитус, 2016. С. 64.

Две мировые системы: новые глобальные антагонизмы

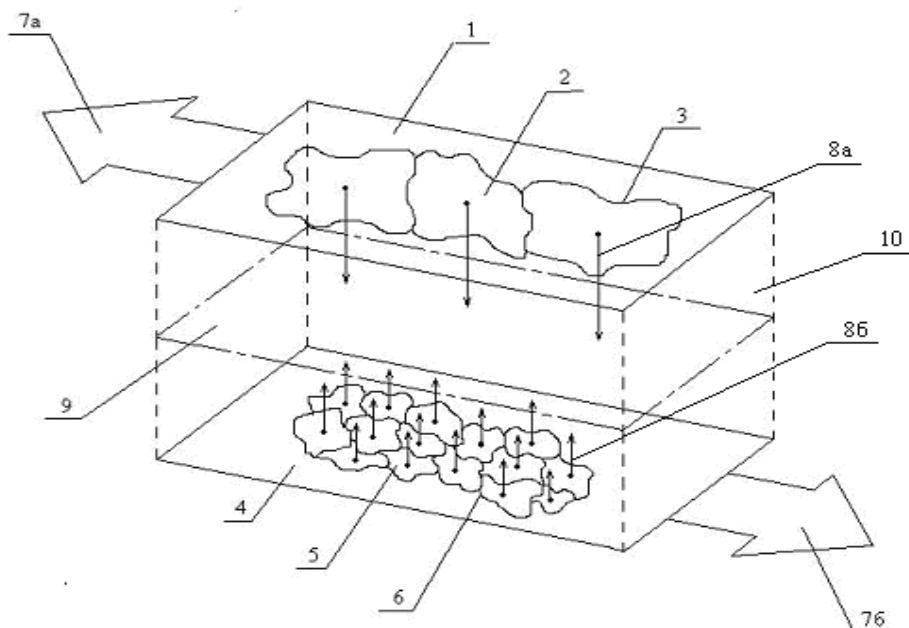

1 – воспроизводственная карта мира – «страница» геоэкономическая (геологистического) атласа;

2 – мировые сетевые системы – ИВЯ: субъекты институционального обустройства;

3 – экономические границы;

4 – политическая карта мира – «страница» геоэкономического атласа;

5 – государство – субъекты старовестфальской системы мирового институционального обустройства;

6 – политические (государственно-административные) границы;

7a, 7b – разнонаправленные векторы мирового развития;

8a, 8b – векторы интересов двух систем;

9 – зона столкновения интересов, вызревания мирового межинституционального конфликта (взрыва);

10 – мировой объём («резервуар») ресурсов (энергетических, сырьевых, трудовых, интеллектуальных, финансовых, инвестиционных, цивилизационных, этнонациональных, культурологических и т. д.).

Источник: Кочетов Э.Г. Гуманитарная космология. – М.: Деловая литература, 2006. С. 96; Кочетов Э.Г. Диалог. – М.: Экономика, 2011. С. 146; Кочетов Э.Г. Космологизация. – М.: Международные отношения, 2014. С. 122; Кочетов Э.Г. Миры. – М.: Международные отношения, 2015. С. 110; Кочетов Э.Г. Набат. – М.: Эдитус, 2015. С. 44-45.

Геоэкономическая трансграничность современного мира и роль военной компоненты по защите национальных интересов (глобальные изолинии)

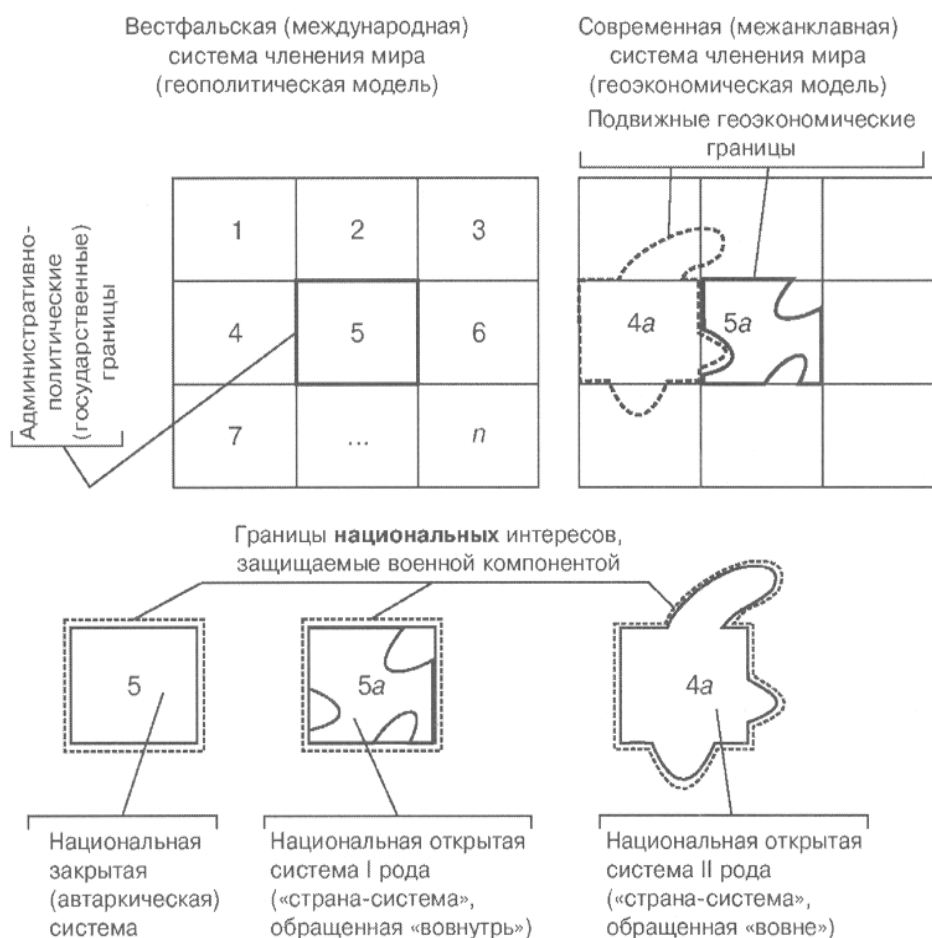

Кочетов Э.Г. Геоэкономика. – М.: Норма, 2006. С. 139; Кочетов Э.Г. Глобализация и ее влияние на мировое (базовые акценты при построении стратегии национальной безопасности) С. 16, www.viperson.ru, 28 декабря 2015 г.

Далее обратим свой взор на взаимодействие гуманитарной космологии и Парадигмы Мирового Преображения – речь пойдет о генезисе, о их зарождении и развитии.



5.2.2. Генезис: начала и истоки гуманитарной космологии и Мирового Преображения (в афоризмах, эпитафиях и акцентах)

Прежде чем обратиться к авторским афоризмам и эпитафиям, которые впитали природу постулатов и парадигмальных начал, я

привожу три дорогие и близкие мне мысли людей моего самого ближнего круга:

*Самое важное в жизни — жизнь!*⁴⁴

Светлана Радченко,
врач александрийской выучки

* * *

*Для истории венцом той или иной теории, парадигмы, события, периода является книга. Она выступает «высшим» аргументом жизнеспособности идей, представительности событий, авторитета исследователя*⁴⁵.

Г. М. Сергеев
Российский философ и издатель

* * *

*В действительно гуманистическом обществе мыслитель реализуется в диалоге с обществом. И даже если его идеи отвергнуты, дискуссия не прошла даром - она обогатила общественный опыт. Но для этого обе стороны должны уметь слушать и уважать друг друга*⁴⁶.

Вячеслав Соколов
Российский исследователь

Замах первый:
поиск начал зарождения и траекторий развития парадигмальных преобразований (некоторые постулаты)⁴⁷

Постулат первый. Экскурс в историю и аккуратность не совместимы: от нас скрыты истинные мотивы событий - сверхзадачи правители всегда держат в уме.

Постулат второй. Только в периоды тектонических разломов мировой истории обнажаются духовные корни. Устранить разломы - значит вновь укрыть корни и тем самым сохранить жизнь.

⁴⁴ Кочетов Э.Г. Гуманитарная космология. – М.: Деловая литература, 2006.С. 9; его же: Космологизация. – М.: Международные отношения, 2014. С. 33.

⁴⁵ Кочетов Э.Г. Диалог. – М.: Экономика, 2011. С. 9.

⁴⁶ Кочетов Э.Г. Диалог. – М.: Экономика, 2011. С. 248.

⁴⁷ Кочетов Э.Г. Диалог. – М.: Экономика, 2011. С. 384-386.

Постулат третий. Любители парить в сфере идеального - что вещи птицы: они живут ни на земле, ни на небе. Они снуют между богами и людьми и нигде не находят покоя! Им не дано вовремя определиться.

Постулат четвертый. Сплавьте ваши техногенные порывы с живой сущностью человека, и вы получите перегранинный кристалл: он засверкает мириадами оттенков всех цветов в преддверии нового Ренессанса.

Постулат пятый. Только однажды, спокойно покажите, что человек не есть машина, - и весь этот техногенный мир разлетится на куски.

Постулат шестой. Человек и мир, им сотканный, единый, многоликий, деятельный и подвижный. Бойтесь мировой оседлости и вселенской скуки.

Постулат седьмой. Пластичность сознания - вот та идеальная почва, которая приспособлена для возвращивания парадигмальных поворотов, как жизнеутверждающих в своих началах, так и опасных для жизни.

Постулат восьмой. Чтобы определить архетип парадигмы, необходимо уяснить природу рефлексий сознания, дающий толчок к их зарождению: здесь выбор небольшой, ложное знание погружает в сон разум человека, а известно: "Сон разума рождает чудовища" (Франциско Гойя).

Постулат девятый. Бесплезно для "сегодняшнего" человека копать в парадигмах прошлого, а тем более, новь повторять их: они рождались "в иных" условиях, "иными" людьми и для "иных" целей.

Постулат десятый. Новые парадигмы лежат в сфере нового знания. Отправляясь в экспедицию за ним, мы обязательно найдем и новую парадигму мирообустройства. Вот почему во все времена так опасны для "парадигм своего времени" были первопроходцы в сферу незнания. К их сознанию предьявлялся строгий счет: вместе с ним, они, как правило, лишались и головы. Пример рядом: Ян Гус,

Томас Мор, Томмазо Кампанелла, Джордано Бруно, П. Флоренский, Н. Кондратьев, и др.⁴⁸

Постулат одиннадцатый. Вживайтесь в рефлексии властителей, подыгрывайте им во всем и вам станет предельно ясно, что ждет вас в будущем. При этом сумеете вовремя унести ноги, ну и, естественно, вместе с головой, но иногда с головой в "подмышке" (для тех, кто замешкался).

Постулат двенадцатый. Чтобы закабалить человека, нужно подвести под него общественный договор: далее он сам довершит начатое.

Постулат тринадцатый. Свобода - величайшая ценность, - современному человеку неведома. Закованный в миллионы встроенных одна в другую клеток, он рвет только ближайшую. "Мир" "спокоен" - человек гибнет где-то "там", в глубине: в глубине несвободы! (Уснувшая мировая совесть человечества!! Его нечувствительность – тысячелетиями дубленая кожа!)

Замах второй:

продолжение поиска оснований для Мирового Преображения

Сформулируем несколько опорных положений (постулатов)⁴⁹ в качестве «преддверия» для выхода на ***начала базовых преобразований.***

Постулат первый. Человек и мир, им сотканный, деятельны. Повседневная забота о выживании, о благополучии человека и его семьи, общества, страны

⁴⁸ Нужно иметь мужество размышлять о высоком. Этому учил нас Джордано Бруно: "Если бы я владел плугом, пас стадо, обрабатывал сад, чинил одежду, то никто не обращал бы на меня внимания, многие наблюдали бы за мной, редко кто упрекал бы меня, и я мог бы угодить всем. НО Я ИЗМЕРЯЮ ПОЛЕ ПРИРОДЫ, СТРЕМЛЮСЬ ПАСТИ ДУШИ, МЕЧТАЮ ОБРАБАТЫВАТЬ УМ И ИСПРАВЛЯЮ ПРИВЫЧКИ ИНТЕЛЛЕКТА - вот почему тот, кто на меня смотрит, угрожает мне, кто наблюдает за мной, нападает на меня, кто догоняет меня, кусает меня, и кто схватывает, пожирает меня, и это - не один или не многие, а многие и почти все". (Дж. Бруно "О бесконечности Вселенной в мирах") (17 февраля 1600 г. на Площади цветов в Риме по приказу папской инквизиции был сожжен один из самых светлых мыслителей эпохи Высокого Возрождения, Джордано Бруно. Есть ли сегодня идеи, за которые стоит отдавать жизнь? (См.: Кочетов Э.Г. Космологизация. – М.: Международные отношения, 2014. С. 86).

⁴⁹ Кочетов Э.Г. Космологизация. - М: Международные отношения, 2014. С. 96-99.

достигается через реальную деятельность, в реальной обстановке, в реальных отношениях друг с другом, обществом, природой. Иными словами, человек естественно-рационален, т. е. экономичен. На национальном уровне это национальная экономика (промышленное производство, финансы, деньги, доход, рынок, право и т. д.), на глобальном уровне – геоэкономика (геофинансы, интернационализованные воспроизводственные циклы, мировой доход, геоэкономический атлас мира, мировой рынок, международное право и т. п.). Экономика (геоэкономика) — это философия восприятия человеком реальной действительности и функционирования в ней. Итак, современный мир *экономцентричен*⁵⁰.

Постулат второй. Центризм как здоровое явление на определенном этапе не удержал гуманитарную парадигму от грандиозной, разрушительной деформации: в симбиозе с системным подходом, занесенным из естественных наук, разорвал гуманитарную сферу (особенно экономику) на части (дисциплины). Разбредясь по своим цеховым (*по М. Чешкову*) ячейкам, гуманитарная наука превратилась в вещь в себе — в замкнутую, закрытую гильдию цеховиков (экономистов, политологов, социологов, культурологов, этнографов, правоведов и т. д.). Стыки наук с соседними науками превратились в межведомственные непроницаемые стены. В свою очередь экономика разбилась на свои блоки, ячейки, подразделы. Родилась отраслевая наука как апологетика центризма.

Постулат третий. Сама экономика из рационального способа ведения хозяйства в современном мире превратилась в иррациональность высшего разряда.

Постулат четвертый. Гуманитарная наука практически проспала глобализацию (исключение, может быть, составляют экономика и философия). Реальный мир становится единым, целостным,

⁵⁰ Здесь не следует путать с центризмом, как засильем отдельных научных дисциплин.

глобальным. Зародился новейший класс мировых сфер (геоэкономика, геофинансы) и наднациональных структур. Геоэкономика выступает сегодня как центральный вектор мирового развития, обращенный к человеку, его семье, к обустройству жизни, как ориентир для выстраивания национальных стратегий развития.

Постулат пятый. Потребовалась новая методологическая основа для понимания современной архитектоники мира, не линейно-плоскостное, «одностраничное», прижатое только к политической карте мира, а объемное, многостраничное – геогенезис, а для осознания того, как функционирует новое мироздание, — геоэкономический подход. Речь идет о философско-пространственной методологии осознания глобального мира, формировании глобального геоэкономического атласа мира в качестве его новой модели.

Постулат шестой. В недрах гуманитарной сферы зародилась потребность, граничащая с манией, — безудержное, маниакальное стремление к развитию, прогрессу, инновационным революциям, переворотам. Наука стала относиться с подозрением ко всему работающему, отлаженному, устойчивому.

Постулат седьмой. В условиях глобализации «государства» в традиционном виде вырождаются — идет *формирование новых государственных форм*⁵¹.

⁵¹ Любое государство есть функция (момент, случай) общего, глобального, а не наоборот. Реально вся мировая история представляет собой калейдоскоп изменений в рамках ситуации, когда пространство и его наполняющие политические, идеологические, экономические, силовые компоненты время от времени «прижимаются» к тем или иным географическим ориентирам (границам). Появляются новые ориентиры, идет перетасовка пространств, возникают новые государства как распад старых и объединение различных их частей с новой конфигурацией и т. д. Но здесь удивительно другое — как бы внутренне ни перестраивалась мировая система (и сетка границ), в любом случае она сама по себе никуда не исчезает, она как была целостной, глобальной, так и осталась такой же, но расчлененной по определенным меткам. Причем на разных этапах исторического развития уровень осознанности этого процесса был разным, и только на пороге третьего тысячелетия мировое сообщество, наконец-то, смогло единым взглядом, глобально охватить мировую панораму. Это позволяет выявить новейшие государственные формы в глобализированной системе и новые модели общественных правовых интересов; иными словами, дать классификацию государственных форм, проследить трансформацию государственного суверенитета, вычленив

Постулат восьмой. Гуманитарная наука вошла в соприкосновение с цивилизационными моделями. Стала вырисовываться грандиозная проблема: техногенный мир (западная модель постиндустриализма) подошел к традиционной (восточной) цивилизационной модели бытия и приступил к проверке ее на прочность. На горизонте маячила не гипотетическая, а реальная угроза межцивилизационного столкновения. Альтернативу и противовес этому открывает геоэкономическая парадигма мирового развития — переход на новую цивилизационную модель, неэкономическую (этноэкономическую модель), вызревающую на стыке техногенной и традиционной моделей.

Постулат девятый. Гуманитарная наука должна найти силы поставить вопросы высшего ранга, касающиеся основ бытия, методов познания окружающего мира, осознания ценностей человеческой жизни. В поле критического зрения, его новой оптики должны попасть фундаментальные категории и понятия, прежде всего категории «человек», «жизнь», «время» и «пространство». Собрать растерзанного человека в единый узел и ввести его в новый мир — мироздание нового Ренессанса — вот грандиозная и великая задача. Мы на пороге ее разрешения. Битва за нового человека уже началась! Мировая вестфальская оседлость вызывает вселенскую скуку и запустение. Современный геоэкономический человек преодолевает это!

Постулат десятый. Вскрытие методологических корней деформированного мироощущения диктует необходимость выхода на новую методологию мироосознания: речь идет о переходе от линейно-

новые модификации государственных образований и причины возникновения многочисленных правовых систем. (См. *подробней*: раздел «Эволюция государственных форм» в словаре: Кочетов Э.Г. Геоэкономический (глобальный) толковый словарь (Основы высоких геоэкономических технологий современного бизнеса): Сборник стратегических понятий новелл. - Екатеринбург: ОАО «ИПП «Уральский рабочий», 2006. с.434-435, а также: <http://kochetov.viperson.ru/wind.php?ID=655674&soch=1>).

плоскостного восприятия мира на объемно-пространственную методологию – геогенезис.

5.2.3. Начала Мирового Преображения

(ключ – гуманитарная космология: эвристическое оформление текста (контекст))

Таким образом, мир вплотную подошел к *началам (основаниям) Мирового Преображения* и на их основе к кардинальным преобразованиям. Гуманитарная космология берет дело в свои руки: закладываются основы нового миропонимания, новая модель мирового развития. Перейдем к рассмотрению этих *начал* ⁵².

С тем, чтобы уяснить суть Парадигмы Мирового Преображения и ее центральных смысловых блоков следует не пренебрегать *образным эвристическим оформлением всей идеи*, сведя ее смысловые блоки в единую сюжетную линию. В этом случае смысловые блоки уходят в контекст, т. е. становятся постоянно просматриваемыми (читаемыми) по мере продвижения читателя от сюжета к сюжету. И такая сюжетная линия сводится к тому, что содержательная логика Парадигмы Мирового Преображения последовательно отображает *десять основополагающих моментов-начал*:

Первое. *Гуманитарная космология своим центральным акцентом ставит категорию «жизнь» — смысл и ценность самого человека как проблему тысячелетнего ранга, человека, который из-за ошибки сознания мертвой хваткой сковал себя, создав техногенный мир, его постоянно поддерживая в отомобилизованном состоянии, эту своеобразную гигантскую цивилизационную колесницу, которая в бешеном темпе и ритме тащит за собой прикованного человека. Гуманитарная космология ставит проблему и вопрос первого (тысячелетнего) ранга — разорвать эти цепи, тем самым разбить своеобразный стальной философский панцирь, сковавший человека. Речь идет о разрыве с негласным, кабальным, т.н. «Общественным договором».*

Второе. *Для прояснения вопросов тысячелетнего ранга и поиска ответов на них необходимо космологическое*

⁵² Кочетов Э.Г. Космологизация. – М: Международные отношения», 2014. С. 43-45.

сознание. В целях его обретения **гений жизни** совершает экспедицию к основам мироздания; в это путешествие он отправляется со стартовой платформы, которую подготовила и прояснила глобалистика. Имя этой платформы — наш современный мир в глобальном измерении.

Третье. Глобалистика как учение о мировой общности единым взглядом охватила наш мир, были обнажены фундаментальные проблемы, с которыми столкнулось человечество на переломе тысячелетий. Иначе говоря, глобалистика выступила своеобразным тараном, проделав гигантское окно в сфере незнания — открылась удивительная панорама **гуманитарного космоса**. Глубины этого космоса человек рассматривает через новейшую своеобразную призму — **гуманитарную космологию как новую отрасль научного знания**. С тем чтобы понять (осознать) эту призму и логику путешествия к фундаментальным опорам бытия, необходимо подняться над процессами, необходимы новая точка обзора и новая оптика мироощущения, и человек сделал это! Первый шаг в этом направлении — человек осознал глобальный мир!

Четвертое. Глобалистика помогает нам понять необходимость такого путешествия; она дает четкое представление о проблемном мире, нас окружающем, очерчивает круг вопросов тысячелетнего ранга. Именно такой мир и такие вопросы выступили в качестве платформы и отправной фундаментальной базы для путешествия в гуманитарном космосе.

Пятое. Если глобалистика выявляет (ставит, поднимает) вопросы тысячелетнего ранга, то гуманитарная космология ищет ответы на эти вопросы и намечает стратегические направления и научные горизонты, в которых лежат на эти ответы.

Шестое. Эти вопросы и ответы на них с потрясающей ясностью обнажаются у основания (опор) современного мироздания, к которому устремляется гений жизни и где происходит рассмотрение этих вопросов — своеобразное совещание (диалог) у опор мироздания. В

повестке дня этого совещания читатель обнаружит тщательно отобранные вопросы высокого ранга. Ответ на эти вопросы найден: на арену заступает новая фаза – **космологизация**.

Седьмое. При возвращении от опор мироздания гений жизни совершает осмотр исторического, социального, экономического, политического, военно-стратегического, экологического, правового и других земных ландшафтов уже с точки зрения гуманитарной космологии и вступающего в силу процесса космологизации.

Восьмое. В этой оптике отчетливо просматривается роль и место космогенеза в новейших ареалах роста (развития) — своеобразных сакральных вертикалей, стягивающих в единый узел мировые локальные системы. В этой связи с особой значимостью выделяется евразийская платформа и центральная ее составляющая — Россия.

Девятое. Путешествие к опорам мироздания приносит с собой новое, космологическое осознание (постижение), восприятие и отображение нашего мира: космологизация вступает в свои права. Теперь у нас в руках гигантский эскиз нового Мироздания — Мироздания нового Ренессанса. Дорога к этому мирозданию прокладывается новыми людьми — людьми, побывавшими у опор (оснований) нашего бытия.

Десятое. Космологическое сознание востребует зарождение нового языка, своего рода космологического «диалекта». По мере продвижения вдоль логической цепи раскрытия темы, нашедшей отображение в Содержании, будут вводиться новые термины, понятия и категории: все новое требует нового языка, а космологизация и гуманитарная космология, безусловно, относятся к области нового знания, новой научной дисциплине. Новый язык пронизет все отрасли гуманитарного знания, даст им новый смысл, выведет к совершенный новым отраслям научного знания, а вместе с этим, к новой картине миропонимания. Космогенез оставит свой отпечаток и на способах общения (диалогистике) и передачи информации. Здесь диалог и наука о нем -

диалогистика ярко предстанут в своей ключевой роли космологических преобразований.

5.2.4. Эпиграфы, афоризмы, акценты ⁵³ (выборка из книг автора)

Книга «Ориентиры», 1992 ⁵⁴

Предприятия и объединения получили право на самостоятельную внешнеэкономическую деятельность. Но как им занять прочное положение в сложной системе международного бизнес? Какие тенденции в развитии мирохозяйственной сферы следует своевременно учитывать? Что необходимо знать о партнерах, об арсеналах современных средств конкурентной борьбы? Как обеспечить жизнеспособность создаваемых совместных предприятий? В книге даются рекомендации по этим и другим практическим вопросам, показывается возможность новых форм внешнеэкономической деятельности.

Из предкнижной аннотации (С. 208).

* * *

ВАВТ alma mater – посвящается (С. 3)

* * *

Необходимость форсировать теоретические разработки в области внешнеэкономических связей – не очередной звонкий лозунг, а насущная потребность практики (С. 3).

* * *

Крен в сторону только торговой деятельности привел к отрыву обмена от производственного звена, в результате последнее оказалось неподготовленным к сотрудничеству в современной мирохозяйственной сфере ни по форме, ни по содержанию (С. 4).

⁵³ *Примечание.* Данный раздел включает в себя эпиграфы, афоризмы, а также ряд акцентов, раскрывающих в эвристической, образной и научно артикулированной форме суть Проблемы Мирового Преображения, ее различных граней и аспектов. Раздел выстраивается на базе выборки авторских эпиграфов, афоризмов, акцентов, почерпнутых из книг автора, с указанием соответствующих страниц.

⁵⁴ *Кочетов Э.Г.* Ориентиры внешнеэкономической деятельности (Национальная экономика и предприятия в системе мирохозяйственных связей). М.: Экономика, 1992. - 208 с.

* * *

В этих условиях дальнейшее наращивание товарооборота ведет к консервации негативных явлений и складывающихся диспропорций (С. 4)

* * *

Ориентиры развития зарождающейся новой внешнеэкономической модели! Набор таких ориентиров можно скомпоновать в три группы: общетеоретические, методологические, организационно-экономические (С. 5-6).

* * *

Знаем ли мы достаточно хорошо ту среду, в которую собираемся смело шагнуть? А отличия ее от того, к чему мы привыкли, существенны. Здесь действует неумолимые закономерности, постоянно перемешиваются, перемалываются, поглощаются не только отдельные хозяйственные единицы, но и целые комплексы, экономические структуры, своеобразную форму принимают объекты и субъекты общения. Наши хозяйственники всех уровней должны хорошо ориентироваться в этой экономической среде (С. 6).

* * *

Следующий важный момент состоит в том, чтобы в сжатые сроки оснастить наших хозяйственников новейшим методологическим «снаряжением», дать им в руки такие ориентиры, как методики исчисления цен, изучения состояния рынков и др., которые бы расковали их инициативу, предприимчивость, придали бы им уверенность, побуждали к самостоятельности в принятии решений, позволяли бы гибко осуществлять смелые экономические маневры и т.д. (С. 6).

* * *

Следующая группа ориентиров – организационно-экономические. Проблема состоит в том, чтобы выбрать себе экономическую экипировку (своеобразный скафандр), позволяющую смело шагнуть во всемирную хозяйственную среду (С.6).

* * *

На повестки дня – обоснование новой внешнеэкономической модели, которая, с одной стороны, была бы адекватна внешней хозяйственной сфере и, с другой, – выростала бы из наших внутренних экономических реалий. Эта модель должна обеспечить естественное вхождение в современную мирохозяйственную сферу и одновременно, на этой основе, – мощное влияние на характер внутривнутрихозяйственных преобразований. *И такая модель найдена – геоэкономическая (производственно-инвестиционная) (С. 7).*

* * *

Набор ориентиров внешнеэкономической деятельности (общетеоретических, методологических, организационно-экономических) рассмотрен в русле включения российской экономики в систему мирохозяйственных связей (С. 199).

* * *

Мир живет по законам производственной кооперации: все новые и новые волны интернационализации спрессовывают хозяйственную жизнь, приводят к технологическому единству (С. 200).

* * *

Интернационализированные условия производства естественно привели к качественным изменениям товарно-вещественной структуры (С. 200).

* * *

Вследствие вышеотмеченного модифицируется традиционное международное разделение труда, и это связано с возникновением его нового стыка – не международного (межнационального), а межфирменного (межанклавного) (С. 200).

* * *

Идет расслоения товарного обращения на два этажа (яруса) – верхний, стратегический, где реализуется эффект, связанный с глубокими преобразованиями национальной экономики, и нижний, конъюнктурный, где обмен идет по законам конъюнктуры мирового рынка. Каждому этажу соответствует своя товарная форма и фирменная структура (С. 201).

* * *

Переход к производственно-инвестиционной модели как результат интернационализации капитала и производства ни в коей мере не подрывает товарное производство. Оно модифицируется: производство осуществляется на базе перешагнувших национальные рамки технологических цепей; обмен идет на новых стыках разделения труда товарами, выступающих в новейших формах; субъекты общения под стать товарам и интернационализированному производству выступают в транснациональной форме (С. 202).

В этой работе автор в самом сжатом, концентрированном виде представил общий контур внешнеэкономической доктрины и стратегического арсенала ее реализации. Разработки автора нашли отражение в Послании по национальной безопасности Президента Российской Федерации Федеральному Собранию (июнь 1996г.): «Остро встает вопрос разработки и принятия новой национальной внешнеэкономической доктрины и стратегического арсенала ее реализации, перехода на геоэкономическую (производственно-инвестиционную) модель внешнеэкономических связей» ⁵⁶.

* * *

Мы являемся свидетелями уникального исторического поворота – Россия стремительно входит в полосу глубочайшего обновления, «выламываясь» из старого структурного монолита, стряхивая политическое и экономическое оцепенение и обветшавшие, устаревшие стратегические установки (С. 3).

* * *

Национальная система внешнеэкономических связей России в состоянии жесточайшего институционального кризиса. Он способен опрокинуть любые усилия по стабилизации экономики. Корни и ход кризиса остро специфичны: идеи открытости национальной экономики не подкреплены адекватными преобразованиями и выработкой соответствующих механизмов функционирования внешнеэкономической системы в новых условиях. Идет процесс самораспада системы без ориентации на какие-либо стратегические акценты (С. 4-5).

* * *

В России принята Концепция долгосрочного социально-экономического развития России на период до 2020 года. В ней определен стратегический вектор внешнеэкономических связей (ВЭС).

⁵⁵ Кочетов Э.Г. Введение во внешнеэкономическую стратегию (истоки и принципы построения национальной внешнеэкономической доктрины и стратегического арсенала ее реализации). М.: ВАВТ (ротапонт), 1996. – 67 с.

⁵⁶ См. подробнее: «1996 год - выход на программные документы государственно-доктринального уровня», www.viperson.ru, 18 декабря 2008 года; «Послание по национальной безопасности Президента Российской Федерации Федеральному Собранию». - М.: 1996, с. 28, а также: «О национальной безопасности. Послание Президента Российской Федерации Федеральному собранию от 13.06.96» // Независимая газета, 14.06.96; «Политика национальной безопасности Российской Федерации (1996-2000)» (проект) // "Независимая газета" (Приложение от 23.05.96. НГ-СЦЕНАРИЙ, № 2).

"Стратегия-2020" только первая важная и необходимая фаза, первая проба сил. Но уже сейчас следует задуматься о "Стратегии-50". Почему я ставлю вопрос

о 50-ом годе? Причин несколько. *Первая.* Грандиозность задач: система ВЭС приложила руку к глубочайшей деформации структуры экономики, придав ей уродливую, колониальную форму. *Вторая.* Я реалист, у нас любые серьезные новации "внешнеторговцами" старого, "холодного" закала всячески тормозятся и выдерживаются "под сукном" по 10 - 15 лет: сломать микояновско-патолитчевскую модель не удалось. *Третья.* Те, кому по плечу такие задачи, только пошли в школу⁵⁷.

* * *

Новые геоэкономические реалии, стратегические цели и национальные приоритеты выдвигают на передний план вопрос о выработке новейшей внешнеэкономической доктрины России и стратегического арсенала ее реализации (С. 5-6).

* * *

В современной мирохозяйственной сфере внешнеэкономические связи национальных экономик включают более широкий, чем прежде, спектр взаимодействия: торговому обмену предшествуют и сопровождают его научно-технологичное, инвестиционное, производственное сотрудничество. Сложилась новая модель внешнеэкономических связей – воспроизводственная (производственно-инвестиционная) (С. 9).

* * *

Сложилась довольно своеобразная ситуация: рецидив отчуждения постоянно разгорается – нам традиционно перекрывается доступ к мировым хозяйственным, финансовым и др. международным институтам, – мы же не допускаем «иностранный элемент» в свои воспроизводственные циклы. Этому способствует и внутренние факторы – другой порочный круг: в схватках приверженцев российского экономического национализма с яростными сторонниками компрадорского подхода тускнеют, теряются долговременные стратегические цели и интересы – в поле зрения только конъюнктура сегодняшнего дня. Совместными усилиями можно преодолеть такую

⁵⁷ Кочетов Э.Г. Принципы построения стратегии внешнеэкономического развития России до 2050 года (геоэкономический подход: базовые акценты и основания научно-концептуального и государственно-доктринального плана) // Безопасность Евразии, 2008, № 4, с. 36-65; Информационно-аналитический портал www.viperson.ru, 18 марта 2009 г.

ситуацию и выйти на новый этап – этап воспроизводственного взаимодействия (С. 10).

* * *

В глобальном масштабе синтез «гипертрофированных» элементов различных национальных экономик дает гармоничную мирохозяйственную систему. Вместо этого Россия просто пристроилась «в хвост» мирового экономического развития. Десятилетиями наша наука воспевала идеи международного разделения труда, а практика в одночасье отреклась от него при проекции этой категории на глобальную экономику (С.11).

* * *

Борьба за перераспределение мирового дохода являются стратегическим ориентиром при функционировании национальной экономике на мировой хозяйственной арене (С. 19).

* * *

Глобализация производственно-инвестиционного сотрудничества как результат интернационализации производства и капитала ни в коей мере не подрывает товарное производство. Оно модифицируется: производство осуществляется на базе перешагнувших национальные рамки технологических цепей; обмен идет на новых стыках разделения труда товарами, выступающими в новейших формах; субъекты общения под стать товарам и интернационализированному производству выступают в транснациональной форме (С 19-20).

* * *

Закладывается центральная идея, открывающая доступ к мировому доходу: интернационализированные воспроизводственные ядра должны составлять сердцевину (основу) национальной внешнеэкономической системы, а постоянные их наращивание – суть развития внешнеэкономических связей России (С.19-20).

* * *

Система новейших стратегических ориентиров, имеющийся научный задел уже сейчас позволяет приступить к выработке практических рекомендаций, к поиску ответов на поставленные стратегические вопросы в области ВЭС. Ответы лежат в плоскости фундаментальных начал внешнеэкономических связей национальной экономики – геоэкономики: открывается широчайший внешнеэкономический, стратегический простор (целенаправленное создание благоприятных геоэкономических ситуаций, включение в глобальные воспроизводственные цепи-ядра, подключение к каналам перераспределения мирового дохода, формирование отложенной

внешнеэкономической контрибуции, ориентиров для системы национальной экономической безопасности, гармонизация национальной хозяйственной структуры – выход из структурного кризиса, и т.д. (С.49).

* * *

Геоэкономический подход позволит избежать серьезнейших стратегических просчетов: во внешней сфере под видом «торговых» войн скрываются разрушительные внешнеэкономические войны со своими глубоко завуалированными арсеналами; несвоевременное включение в интернационализированные воспроизводственные ядра – многие национальные экономики, в том числе Россия, субъективно остаются в стороне этих процессов, довольствуются отведенной ролью вспомогательного хозяйства мирового производственного цикла – тем самым перекрывается доступ к каналам перераспределения мирового дохода (С. 52).

* * *

Новая парадигма – вращение национальной экономики в мировую геоэкономическую систему с целью прорыва к полноправному участию России в формировании и распределении мирового дохода, через использование высоких геоэкономических технологий и путем оперирования на геоэкономическом атласе мира (С. 53).

Книга «Геоэкономика и стратегия России», 1997 ⁵⁸

В работе дан контур базовых критериев для формирования новейшей внешнеэкономической доктрины России и стратегического арсенала ее реализации. Широко представлена концепция экономического развития, основанная на геоэкономических подходах: формировании интернационализированных воспроизводственных ядер, геоэкономического (в том числе национального) атласа мира, высоких геоэкономических технологий, формировании мирового дохода и участия национальной экономики в его распределении, внешнеэкономической контрибуции, геоэкономической памяти, истоков зарождения геоэкономических войн и др. Поставлена проблема перехода национальной экономики на воспроизводственную (геоэкономическую) модель внешнеэкономических связей. Все эти новации разворачиваются

⁵⁸ Кочетов Э.Г. Геоэкономика и стратегия России. Истоки и принципы построения внешнеэкономической доктрины. М.: Московский общественный научный фонд, 1997. – 142 с.

на фоне новой, неэкономической модели цивилизационного развития, центральным звеном которой выступают этноэкономические системы.

(Из предкнижной аннотации)

* * *

Сыну Игорю Эрнестовичу посвящается (С. 5)

* * *

Я и делаю эту последнюю и скромную попытку: дать в сконцентрированном виде суть геоэкономики, выступающей в качестве приоритетного, ударного, гармонизирующего фактора в нашем беспокойном мире, как фундаментальной основы для осознания «каркаса» нового миропорядка, зарождения на этой основе новой модели внешнеэкономических связей, ориентира для принятия стратегических решений (С. 6).

* * *

В основе парадигмы лежит геоэкономический подход – новые методологические принципы анализа и прогнозирования (выстраивания траектории) в развитии России, переход на геоэкономическую (воспроизводственную) модель ВЭС в рамках новой, неэкономической цивилизационной модели с выделением основных ее атрибутов, центральным из которых является этноэкономические системы (С. 8).

* * *

Сложилась довольно своеобразная ситуация: рецидив отчуждения постоянно разгорается – нам традиционно перекрывается доступ к мировым хозяйственным, финансовым и другим международным институтам, мы же не допускаем «иностранный элемент» в свои воспроизводственные циклы. Этому способствует и внутренние факторы – другой порочный круг, в схватках приверженцев российского экономического национализма с яростными сторонниками компрадорского подхода тускнеют, теряются долговременные стратегические цели и интересы – в поле зрения только конъюнктура сегодняшнего дня (С. 18).

* * *

Отказ от заблуждений, коренящихся в представлениях о МХС как каком-то грандиозном «заповеднике» стихийных рыночных отношений. Ничего подобного в природе мирового хозяйства практически нет. Мы имеем дело с глобально функционирующим мировым производственным процессом, сердцевиной которого является сформировавшиеся в недрах мирового хозяйства интернационализированные воспроизводственные циклы (ядра), которые выступают своеобразным «локомотивом» мировой

хозяйственной системы (С. 27). В рамках этих циклов формируется значительная доля мирового дохода!

* * *

Следует отметить, что глобализация производственно-инвестиционного сотрудничества как результат интернационализации производства и капитала ни в коей мере не подрывает товарное производство. Оно модифицируется: производство осуществляется на базе перешагнувших национальные рамки технологических цепей; обмен идет на новых стыках разделения труда товарами, выступающими в новейших формах; субъекты общения под стать товарам и интернационализированному производству выступают в транснациональной форме (С. 29).

* * *

Будущее России, основа ее национального величия лежат на путях гармоничного симбиоза передовой научно-технологической и интеллектуально-духовной сфер, воспроизводства на этой основе качества жизни личности, семьи, общества, этносов, наций, что открывает новые горизонты цивилизационного развития, дает глубинную основу для его устойчивости, отхода от техногенного изматывания постиндустриализма (С. 125).

Книга «Геоэкономика», 1999, 2002, 2006, 2010, 2011, 2012, 2015⁵⁹

В книге основоположника российской школы геоэкономики излагаются теоретические и методологические основы геоэкономики — новой отрасли знания, изучающей мировое экономическое пространство как синтез важнейших сфер деятельности человека в условиях глобальных трансформаций; описываются геоэкономические атрибуты, составляющие каркас современного мирового хозяйства и стратегии оперирования.

(Из предкнижной аннотации)

⁵⁹ Кочетов Э.Г. Геоэкономика (освоение мирового экономического пространства). М.: БЕК, 1999. – 480 с.; Кочетов Э.Г. Геоэкономика (освоение мирового экономического пространства). М.: БЕК, 2002. – 480 с.; Кочетов Э.Г. Геоэкономика (освоение мирового экономического пространства). М.: Норма, 2006. – 528 с.; Кочетов Э.Г. Геоэкономика (освоение мирового экономического пространства). М.: Норма, 2010. – 528 с.; Кочетов Э.Г. Геоэкономика (освоение мирового экономического пространства). М.: Норма, 2011. – 528 с.; Кочетов Э.Г. Геоэкономика (освоение мирового экономического пространства). М.: Норма, 2012. – 528 с.; Koçetov E. Q. Geoiqtisadiyyat: dünya iqtisadi məkanının mənimsənilməsi / E. G. Koçetov ; rus dilindən tərc. A. Y. Rzayev ; elmi red. Ə. C. Muradov. - Bakı : İqtisad Universiteti nəşriyyatı, 2015. - 438 s. (Кочетов Э.Г. Геоэкономика. Освоение мирового экономического пространства. На азербайджанском языке).

* * *

Городку Троицку (Челябинская обл., Россия), где прошла моя юность, и городу Антверпену (Бельгия), где впервые в моем сознании возникли картины экономического мироздания, посвящается (С. II)⁶⁰.

* * *

Мир XXI – мир геоэкономический: это жизнь, расцвет, успех! (С. XIII).

* * *

Мы переживаем всплеск геонаук: глобализация дала мощный импульс для зарождения и развития новейших отраслей знания: геоэкономики, геофинансов, геологистики, геоинформатики, геокультуры и др. Всех их объемлет глобалистика – наука об общих закономерностях глобальных трансформаций. Но познать глобальный мир можно только через различные ее измерения, в том числе через геоэкономическую (С. XIII).

* * *

В качестве каркаса геоэкономики выступают ее атрибуты в форме терминологического аппарата – ряда понятий представляющие собой новые основополагающие научные категории: геоэкономическое пространство, подвижные экономические границы, межконтинентальное разделение труда, блуждающие интернационализованные воспроизводственные ядра (циклы), мировой доход, локальный, национальный и глобальный геоэкономический атлас мира; высокие геоэкономические технологии, стратегический маневр и стратегические эффекты, эволюция товарных форм, геоэкономическая память, геоэкономические войны, геоэкономическая контрибуция, неоэкономика, этноэкономические системы, этноэкономическая память, геоэкономическая безопасность, геоэкономическое право и др. (С. XIII-XIV).

* * *

Особо выделяем геоэкономическое пространство. На пороге XXI века именно оно заняло господствующее положение на иерархической лестнице стратегического оперирования в мировой системе. Геоэкономическое пространство вступает в сложные взаимоотношения и взаимодействия с другими пространствами, и прежде всего с геополитическим и военно-стратегическим (С. XIV).

⁶⁰ Здесь и далее номера страниц выверены по книге «Геоэкономика», 2006.

* * *

Сейчас мир переживает высшую техногенную фазу своего развития – постиндустриализм. Соответственно ведет себя и геоэкономическое пространство. Внимательный читатель найдет в учебнике ответ на вопрос: а что станет с геоэкономическим пространством (мировой экономической системой), если изменятся цивилизационные координаты развития и мир из техногенной цивилизационной модели перейдет в новую цивилизационную модель развития – неэкономическую (этноэкономическую), и что представляет собой надвигающаяся новая модель? (С. XIV).

* * *

Тот, кто осмыслил и усвоил методологические приемы геоэкономики, может смело приступить к ситуационному оперированию на геоэкономическом атласе мира, позволяющему при минимальных затратах получать максимальную прибыль в бизнесе (С. XV).

* * *

С конца XX века в общемировой ситуации реально стали проявляться перемены и тенденции, которые во многом определяют стратегические направления развития России в обозримой перспективе. Идет всеобъемлющая реструктуризация, мировая система ищет новую точку динамического равновесия одновременно в трех направлениях: геоэкономическом, геополитическом и геостратегическом. Россия, будучи в эпицентре всех мировых событий, ... и являясь одним из определяющих компонентов мирового порядка, не может не участвовать в этих процессах (С. 344).

* * *

Необходимо разгадать закономерности глубинных процессов современного мирового развития. Эти закономерности во многом определяют и характер внутринациональных преобразований, наполняют смыслом и содержанием пакет проводимых реформ, принесут гармонию в национальную идею и государственную идеологию (С. 344).

* * *

Корни глобализации глубинны. Однако движущие силы, мотивационные начала и последствия туманны и требуют своего прояснения, дабы понять и придать выработке стратегических направлений развития в нашем меняющемся мире осознанный и внутренне обоснованный характер (С. 345).

* * *

Начало реальных процессов глобализации положила экономика: выход за национальные рамки (60–70-е гг. XX в.) воспроизводственных циклов, а затем и других систем постепенно сформировал новый мир (С. 345).

* * *

На повестке дня – исследование (осознание и отображение) новейших сфер, ставших в мировой системе приоритетными для стратегического оперирования национальных систем. К таким сферам относится геоэкономическое пространство, которое на переломе столетий формирует результирующий вектор мирового развития, предопределяет суть национальных интересов и диктует новейшие принципы построения системы национальной безопасности и облик вооруженных сил (С. 345-346).

* * *

Суть современной мировой ситуации характеризуют пять категорий, составляющие единую цепь: глобализация – корпоративные структуры – конкурентоспособность – безопасность – Человек нового менталитета (С. 346).

* * *

В этой связи потребовались переоценка взглядов на процессы мирового развития, новый подход к традиционно устоявшимся категориям. Другими словами, была востребована новая система методологических подходов. Такой подход разработан – это объемно-пространственный метод отображения (геогенезис, или геоэкономический подход) (С. 347).

* * *

Внутренний экономический регламент мировой хозяйственной системы (МХС) предопределен тем, что глобализация производственно-инвестиционного сотрудничества как результат интернационализации производства и капитала модифицирует товарное производство: оно осуществляется на базе перешагнувших национальные рамки технологических цепей; обмен идет на новых (не международных, а межконтинентальных) стыках разделения труда товарами в новейших формах (товар-группа, товар-объект, товар-программа), субъекты общения выступают в транснациональной форме (С. 347-348).

* * *

Блуждающие интернационализированный воспроизводственные ядра-циклы имеют наднациональный статус, сетевую форму институционализации и реализуют свои интересы не на государственных, а на геоэкономических границах. Они «диффузионно» сращены с национальными структурами, и их конкурентоспособность впитывает в себя элементы национальной конкурентоспособности в рамках определенных звеньев ИВЯ (С. 348).

* * *

В рамках ИВЯ формируется мировой доход. Борьба за перераспределение мирового дохода является стратегическим ориентиром при функционировании национальной экономики на мировой арене. Цель высшего ранга – прорыв к мировому доходу (С. 348).

* * *

Россия уже вырвалась на мировой простор, она полна решимости, обладает интеллектуальными и ресурсными возможностями, у нее достаточно сил и оптимизма, чтобы выйти на новый уровень развития и занять подобающее ей место в глобализирующемся мире. Нам не хватало прагматики, но геоэкономика открывает широчайшее поле для этого. В данных условиях большой российский бизнес должен смело заявить о себе как о носителе национальных геоэкономических интересов, а также вывести среднее и малое предпринимательство на мировой оперативный простор (С. 354).

Книга «Глобалистика», 2001⁶¹

В научной монографии даны теоретические основы становления глобального мира XXI века и методологические подходы к его осознанию и постижению. Показана ведущая роль экономики и финансов в процессе глобализации и построении модели глобального универсума – геоэкономического атласа. Автор раскрывает его как доминанту методологии синтеза знаний и объемного поля для стратегического оперирования. Обоснована динамика перехода от экономического человека XX века (*homo economicus*) к человеку XXI века – геоэкономическому (*homo geoeconomicus*). Раскрываются новые горизонты безопасного развития России в условиях цивилизационных подвижек.

(Из предкнижной аннотации)

* * *

Посвящается:

*Моей родной жене Светлане Федоровне, страстной
путешественнице, так и оставшейся для меня загадкой:*

*35 лет терпит около себя тишущего мужа!
Непостижимо!!* (С. 1).

* * *

⁶¹ Кочетов Э.Г. Глобалистика как геоэкономика, как реальность, как мироздание: Новый ренессанс – истоки и принципы его построения, фундаментальные опоры, теоретический и методологический каркас. М.: ОАО ИГ Прогресс, 2001. – 704 с.

Глобальность есть совокупность разнообразия: и то, и другое прекрасно в своей бездонной непостижимости (С. 3),

* * *

Эта книга, как и мое сердце, принадлежат городку Троицку (Челяб. обл.). Там, за предгорьями Урала, под сверкающим степным небом тихо дремлют идеи Нового Ренессанса (С. 9).

* * *

На тысячелетнем переломе: последние события покачнули не только старый мир, но и старое мышление. Первые ренессансные сполохи!! (С. 16).

* * *

Собрать растерзанного человека в единый узел и ввести его в новый мир – мироздание нового ренессанса – вот грандиозная задача, и мы на пороге к ее разрешению. Битва за нового человека уже началась!! (С. 22).

* * *

Человек и мир им сотканный – един, многолик, деятелен и подвижен. Бойтесь мировой оседлости и вселенской скуки. (С. 40).

* * *

Геоэкономика – вот "евангелие" человека XXI века, вот что должен носить в ранце "геоэкономический человек", человек дела и мира, человек масштабного ответа. (С. 134).

* * *

Этот странный внешний мир! Здесь можно пойти за шерстью, а вернуться стриженным. Только знание высоких гуманитарных технологий обезопасит вас от этого!! (С. 240).

* * *

Быстро созревающее, здоровое, молодое ядро российских бизнесменов-интеллектуалов вкупе с когортой молодых политиков новой формации возьмут в свои руки судьбу России!! (С. 314).

* * *

Сплавьте Ваши техногенные порывы с Вашей живой сущностью человека, и Вы получите перераненный кристалл: он засверкает мириадами оттенков всех цветов – преддверие нового ренессанса (С. 348).

* * *

Что может быть прекрасней неискаженной реальности, и надо жить прекрасным, а не "стремиться" к нему (С. 378).

* * *

При всем величии "проделки" Д. Сорос так и не осознал, в какую грандиозную сферу мировой игры он вступил – в ней он еще мальчик (С. 380).

* * *

Гигантские повороты в судьбе человечества зреют в душе каждого человека и наступает момент, когда «вдруг» мир становится «иным» (С. 422).

* * *

Не докучайте Россию мелочными уколами, не тревожьте ее: Россия помнит все и ничего не потеряла, она там, где была, она не удручена и не устала, она спокойно осматривается, она приседает на задние лапы, она тихо освобождает передние! А далее – вперед! Бросок в новые горизонты! Новый Ренессанс! (С. 424).

Книга «Глобалистика. Учебник», 2002 ⁶²

В учебнике раскрыты фундаментальные основы глобалистики; даны теория и методология новой отрасли знания, изучающей современный мир в его неразрывном единстве и многообразии; показан центральный вектор и базовые ориентиры становления глобального мира в различных его измерениях и способ построения его объемной модели; излагаются пути выхода глобальных процессов на новые цивилизационные координаты безопасного развития; определяется место и роль России в этих процессах.

(Из предкнижной аннотации)

* * *

⁶² Кочетов Э.Г. Глобалистика: теория, методология, практика. М.: Норма, 2002. – 672 с.

Вступившим в XXI век умам свободным, натурам сильным, юным, дерзновенным, первопроходцам в сферу нового знания посвящается (С. 1).

* * *

Глобальность есть совокупность разнообразия: и то и другое прекрасно в своей бездонной непостижимости. Кому посчастливится смолоду окунуться в мир глобальных идей, у того на всю жизнь останется свежий взгляд на вещи (С. XXIV).

* * *

Не сводите общность, единство, целостность к однородности и мировому стандарту. Берегите разнообразие и Вам интересно будет жить и бродить по глобосу.

(Платформа межцивилизационного диалога) (С. 7).

* * *

Мир не меняется, меняется наша оптика и точка зрения. Каждая такая смена – поворотный пункт в судьбе гуманитарной парадигмы. Порог XXI века тому свидетель! (С. 24).

* * *

Поменьше мифов и иллюзий – современный мир неумолим: бездеятельность, неумение (или нежелание) обустроить себя экономически (а в наше время – геоэкономически) приводит к гибели Человека, структуры, государства, цивилизации (С. 94).

* * *

Этот странный внешний мир! Здесь можно пойти за шерстью, а вернуться стриженным. Только знание высоких гуманитарных технологий и геофинансовых технологий позволит избежать этого!! (С. 195).

* * *

Управление предписывает несвободу и однообразие. В глобальном масштабе – это рабство и вселенская скука. Везде свои границы! Человек геоэкономический живет поверх границ (С. 266).

* * *

Только в периоды тектонических разломов мировой истории обнажаются духовные корни. Устранить

разломы – значит спрятать корни и сохранить жизнь. Таков XXI век! (С. 299).

* * *

Мы на пороге смены эквивалента и соизмерения с новыми ценностями: спрессованное время не лучший соизмеритель всех наших дел – техногенные ритмы и темпы могут прихлопнуть самого человека. Закон стоимости скомпрометировал категорию «время» (С. 328).

* * *

Испокон веков по миру бродит троица, оттесняя друг друга: солдат, купец, миссионер. Расклад сил в 21 веке: доллар, крест, меч. Все-таки в такой связке жить безопаснее! Не держите в поводьях меч и солдата!! (С. 368).

* * *

Кто осознал новые реалии, у того нет проблем с выбором стратегии и программ действия: глобалистика тому порукой – она поможет избежать щекотливый ситуации на внешней арене, когда «хотели, как лучше, а получили...»! (С. 375).

* * *

Только однажды спокойно покажите, что человек не есть машина – и весь этот техногенный мир разлетится на куски.

Книга «Геоэкономический атлас мира», 2002⁶³

Автором разработан геоэкономический атлас мира, как объемно-пространственная модель осознания, восприятия и отображения глобализирующегося мира. Геоэкономический атлас выступает в качестве: 1) проекции ареалов национальных экономик и ареалов транснациональных экономических анклавов, взаимодействующих в

⁶³ Кочетов Э.Г. Геоэкономический атлас мира как логистическая система нового класса (Геологистика: объемная интерпретация глобального мира – поле для построения синкретической модели). Материалы постоянно действующего междисциплинарного семинара Клуба ученых «Глобальный мир». Вып. 1(13). М.: ИД Новый век, Институт микроэкономики, 2002. – 90 с.

мировом экономическом пространстве; 2) интерпретации глобального пространства в форме, удобной для стратегического оперирования, принятия стратегических решений; 3) членения глобального пространства на отдельные "страницы" (сферы, уровни, срезы и т.п.), а также встроенные в друг друга мировые объёмные «решетки»; 4) поля (пространства) для извлечения мирового дохода.

* * *

Мир обретает целостность. Центральный стержень этого процесса – геоэкономика. До тех пор, пока в России геополитическую лексику, основанную на отживших линейно-плоскостных воззрениях, не сменяют на геоэкономическую, с ее объёмными интерпретациями, наша страна не сможет вырваться из кризиса. Первый шаг в этом направлении – создание геоэкономического атласа мира (С. 5).

* * *

В данной работе предпринята попытка изложить общие методологические основания для формирования моделей глобального мира (его отображение). Такая задача может быть решена на базе междисциплинарного и наддисциплинарного подходов (С. 5).

* * *

В поле зрения автора настоящей работы находятся важнейшие составляющие глобалистики: геоэкономика (выступающая не только как экономическое измерение глобального мира, но и как новая парадигма мышления) и центральный ее атрибут – геоэкономический атлас мира (С. 5).

* * *

Чтобы осознать и воспринять мир в его целостности, требуется совершенно новые методологические подходы, новая оптика, которая поможет охватить единым взглядом систему огромной сложности и масштаба. Такой подход представляется автору в виде логистической интерпретации – ... геологистики (С. 7).

* * *

Современная мировая институциональная среда (система) есть пространственная (объёмная) «кристаллическая решетка», в узлах которой формируются организационно-функциональные структуры, необходимые и достаточные для действующей цивилизационной модели бытия. Они связаны между собой системой сетевых графиков. Ни одна современная организационно-функциональная или управленческая структура не может возникнуть или исчезнуть без структурной перестройки всей мировой системы. Геологистика выступает как новейшая институционализация современного социума, как онтология,

избавленная от «лишних» проблем, вопросов и нагромождения ответов на них (предостережение современной науке)! (С. 9-10).

* * *

Геоэкономический атлас выступает одним из эффективнейших средств геоэкономического подхода к изучению мирового геоэкономического пространства как многоуровневой высокоподвижной межконтинентальной и межгосударственной системы (С.10).

* * *

Геоэкономическое пространство можно представить и в форме «слоеного пирога», набора «электронных карт – «страниц» геоэкономического атласа, которые представляют собой предметные «срезы» геоэкономического пространства, отражающие основные сферы и уровни мировой системы (экономико-финансовые, организационно-стратегические, цивилизационные и т.п. (С. 19).

* * *

Геоэкономический атлас мира, как новая арена стратегического оперирования, постепенно вытесняет традиционно устоявшееся поле – мировой рынок, ибо он с закатом эры посредническо-торговых доктрин и выходом на сцену геоэкономических (воспроизводственных) моделей внешнеэкономических связей, становится основополагающим ареалом оперирования для участников мировых процессов (С. 31).

* * *

Геоэкономический атлас мира позволяет осуществить прорыв к мировому доходу путем включения в интернационализированные воспроизводственные циклы (ядра) (С. 31).

* * *

Геоэкономический атлас мира предстает как концептуально-логистически обобщенная модель глобального мира, которая позволяет охватить единым взглядом в реальном времени подвижную и непрерывно меняющуюся картину мира. Это дает возможность принимать стратегически важные решения путем «проигрывания» различных ситуаций (С. 31).

Данную книгу следует воспринимать как книгу-эскиз, который показывает в предельно сжатой форме абрис и содержательную канву готовящейся фундаментальной монографии, в которой автор развернет широкую картину гуманитарного осознания нашего мира. Автор раскрывает начала гуманитарной космологии как новейшей отрасли гуманитарного знания, науки о парадигмальных трансформациях мира, рассматривает теоретические и методологические основания мироздания нового Ренессанса. Гуманитарная космология предстает как философия новой реальности и мышления.

(Из предкнижной аннотации)

* * *

Эта книга, как и мое сердце, принадлежит городку Троицку (Челябинская обл., Россия), где прошла моя юность и за предгорьями Урала, под сверкающим степным небом тихо дремлют идеи нового Ренессанса, и городу Антверпену (Бельгия), где впервые в мою душу запали картины геоэкономического мироздания (С. 1).

* * *

Российская интеллектуальная мысль на подъеме, она делает следующий решительный шаг: от *геоэкономики* к *глобалистике* и далее – к *гуманитарной космологии*; тем самым вносит свой вклад в фундамент мировой науки, в формирование бесконфликтного мира (С.122).

* * *

Российская гуманитарная наука отвечает на такие парадигмальные установки и на востребованность времени: идет формирование новейшей научной дисциплины — *гуманитарной космологии*, которая дает нам высокую точку интеллектуального обзора нашего мира. Здесь мир уже воспринимается по-иному, здесь другая гносеологическая (методологическая) оптика, а сущность вещей предстает под другим углом зрения, в новом свете. Формируется интеллектуальная площадка, с которой открываются широчайшие горизонты гуманитарного космоса (С. 129).

⁶⁴ Кочетов Э.Г. Гуманитарная космология (дорога к новому мирозданию новых людей). Научная монография. М.: Деловая литература, 2006. – 160 с.

* * *

Основной мотив книги — раскрыть суть гуманитарной космологии как новейшей отрасли гуманитарного знания, науки о ценности человека и жизни, новых формах ее общественного и организационного мироустройства; о нераздельном парадигмальном миропонимании внутреннего и внешнего мира человека и способах его представления и выражения; о выходе в пространство гуманитарного космоса на такие уровни (горизонты) мирозерцания, на которых стирается грань между естественным и гуманитарным знанием, где приходит осознание вопросов тысячелетнего ранга и лежат ответы на них; о фундаментальных основах доктрины человека и отображении ее в гуманитарных манифестах; о новом общественном глобальном договоре (С. 154).

* * *

Если *логика осознания мира* привела нас к *глобалистике*, то *логика осознания человека* ведет нас дальше — к *гуманитарной космологии*. Здесь имеется в виду гигантский малоизведанный мир человека, хотя философская антропология вкупе с социологией и психологией относительно далеко продвинули нас на этом пути (С. 90).

* * *

Образ носителя новых, глобальных ценностей и мотиваций, в явном виде еще не просматривающийся под толщей традиционных мировоззренческих построений (под стальным философским панцирем), проявится лишь тогда, когда вдруг, неожиданно для многих будет разорван этот философский панцирь и во всей мощи и красе предстанет абсолютно новая сфера гуманитарного знания — *гуманитарная космология*, которая опрокинет в небытие современное понимание нашего мира. Здесь глобалистика выступает как ренессансные отблески тысячелетних переломов, *как первый предвестник расцвета гуманитарной космологии* (С. 124).

* * *

Гуманитарная космология и ее преддверие — глобалистика (если брать философский аспект ее отображения) впервые ставят вопросы тысячелетнего ранга, ищут выход из вселенской захудалости и мировой скуки. Новая личность, к шагам которой так чутко прислушиваются и опасаются современные гуманитарии — своего рода апологеты умерших и умирающих парадигм, *со всей очевидностью выходит на передний план бытия как предвестник нового Ренессанса, изначально жизненных начал бытия* (С. 128).

* * *

Ключевой фактор в формировании мироздании нового Ренессанса — выход на историческую авансцену новых людей с их

жизнеутверждающим началом (здравым смыслом), отринувших гигантский груз мифологем и иссушающих жизнь идеологий (С. 155).

* * *

Таким образом, гуманитарная космология нашла себя в трех ипостасях (интеллектуальных блоках): в *геоэкономике* как реакция на востребованность новой реальности (рациональности) — формирование общего интереса; в *глобалистике* как учение о философии объемно-пространственного мышления и обустройства нашего мира; и наконец, антропофилософский взгляд на мир, нас окружающий, где пространственные формы объемлют *гуманитарный космос человека (гуманитарная космология)* в его фундаментальной категории – жизни (С. 134).

Книга «Космологизация», 2014⁶⁵

Впервые в мировой и отечественной научной литературе даются базовые теоретические и методологические основания новой, антропокосмологической модели бытия. Ярко представлено зарождение новой мировой фазы (этапа) мирового развития - *космологизации* и концептуализация этого феномена – *гуманитарная космология*. Читатель вместе с автором отправится в путешествие в пространстве гуманитарной космологии к «опорам» Мироздания в поисках мировой гармонии; совершит экскурс в глобальный дискурс о ценности жизни и ее жизнеутверждающих начал; окунется в «новую реальность», с ее новыми горизонтами мирового развития и «новыми людьми», смело прокладывая дорогу к Мирозданию нового Ренессанса. Сформирована несущая конструкция нового мыслительного поля – «Научная школа Эрнеста Кочетова».

(Из предкнижной аннотации) (С. 8).

* * *

*Раннее утро! Вам когда-нибудь приходилось
видеть, как встает солнце над океаном,
высвечивая в его лазурных водах огненно-
оранжевую дорогу? Так и над миром - на
горизонте поднимается Мироздание нового
Ренессанса, освещающая дорогу к нему!*

(Космологический разворот темы) (С. 2, 397)

⁶⁵ Источник: *Кочетов Э.Г.* Космологизация: новый этап мирового развития в контексте гуманитарной космологии. Научная монография / Обществ. акад. наук геоэкономики и глобалистики. Москва: Изд. «Международные отношения», 2014. - 912 с.

* * *

Посвящается:

Я приношу эту книгу в дар с особой благодарностью моей супруге Светлане Радченко, удивительному, загадочному существу – она женщина и этим все сказано! (С. 3)

* * *

Эта книга, как и мое сердце, принадлежит городку Троицку (Челябинская обл., Россия), где прошла моя юность – там, за предгорьями Урала, под сверкающим степным небом тихо дремлют идеи Нового Ренессанса, – и городу Антверпену (Бельгия), где впервые в мою душу закрались картины Нового Мироздания. (С. 5)

* * *

На маленькой планете, затерянной в бескрайней Вселенной, обитает удивительное создание – Человек. Он настолько же слаб, настолько же могуществен в силу своего разума! В этом залог нескончаемой жизни! (С. 9)

* * *

Найти место? Не ищите «свое место» в жизни – бойтесь «устойчивости», это застой! У вас в руках вся планета и мало времени! Все время идите вперед! Не оглядывайтесь назад и не останавливайтесь! Живите новыми идеями! Кто пренебрегает этим, тот «пятится в будущее» и ... натывается на него как на стен у (С. 11).

* * *

Взмойтесь на крыльях теории и методологии в гуманитарный космос и с высоких методологических орбит оглянитесь окрест: вы с удивлением обнаружите какими ничтожными предстанут перед вами т.н. «мировые проблемы» и вы невольно осознаете новые горизонты цветущей жизни - космологизацию! (С. 33).

* * *

Случилось! Человек на планете Земля сам загнал себя в свинцовую оболочку бытия: техногенность и удушливую тьму «современного» средневековья. Но, чтобы понять это и переделать мир окружающий, человек должен понять и

переделать себя! И человек двинулся в неудержимый поход за новым знанием! (С. 49).

* * *

И неожиданно пришла мысль: а не является ли глобалистика частным случаем более общей и более грандиозной сферы научного познания? В моем сознании (и осознании!) произошел вдруг поворот – как молния сверкнула догадка: я понял, что глобалистика как таран пробила окно в новую, неведомую и таинственную сферу! И я с великим любопытством, осторожностью и опаской стал всматриваться через эту брешь в открывшуюся картину – передо мной во всей красе предстала гуманитарная космология! (С. 79).

* * *

Что такое гармония? Это соразмерность космоса, опрокинутая вовнутрь человека. А далее – построение на этой основе красочных мировых картин и общественных отношений. На своей заре интеллект заронил в душу человека зерна космологического сознания. И только сейчас мы приступаем к жатве цветущей жизни! (С. 129).

* * *

Многие находят в путешествиях смысл жизни. Никто не спорит! Но есть бездны внутренней жизни человека, его космос. И вот здесь-то отважные путешественники обнаружат такие сферы, такие причудливые формы и грани бытия, вообразить которые не представляется возможным даже в самых запредельных грезах человека. Здесь свои «семь чудес» света! (С. 199).

* * *

Жили - не тужили! Пообвыкли. И так тянули бы лямку до скончание века, пестуя свой мир. Но мы многое поняли, побывав у опор Мироздания. Это гений жизни завлек нас в свое путешествие в гуманитарном космосе, и, тем самым, выбил нас на другую траекторию образа жизни и бытия. (С. 281).

* * *

Кто в нашем мире прокладывает дорогу в будущее? Мировая система? Мировое сообщество? Отнюдь! Как-то незаметно выдвинулся еще один «субъект» истории и тихо заявил: «Я – Человек!». И старый мир пошатнулся. Так рождаются парадигмальные повороты! И перевороты!! (С. 351).

* * *

С момента, когда разум Человека осветил горизонты его бытия, Он идет (зачастую и не осознавая этого) балансируя между двумя безднами: с одной стороны, бездна гуманитарного космоса самого Человека, а с другой – бездна Вселенной. В этом равновесии залог несканчаемой жизни Человека. (С. 521).

* * *

Не докучайте Россию мелочными уколами, не тревожьте ее! Россия помнит все и ничего не потеряла, она там, где была, она не удручена и не устала, она спокойно осматривается, она в процессе высокого интеллектуального подъема – космологического. (С. 569).

* * *

Мир «въехал» в XXI век с гигантской ошибкой: «меч» и «ножны» разминутись! И вот заступил диалог как неизбежное средство выживания на планете Земля. Он дал ключ к «иному» миропониманию – к взрывной, неуправляемой жажде жизни! Набат! И пусть нас будет несколько человек на планете земля, но мы сказали свое слово, свое кредо, - мы подняли свой голос в защиту жизни! (С. 523).

* * *

Интеллект любит думать, поднимаясь с одной орбиты (уровня) познания на другую, отвоевывая у сферы «незнания» целые куски, и уходя и все далее и далее вверх по воле разума! Так, к примеру, возникла на путях восхождения к новому знанию

парадигмальная связка «Геоэкономика → Глобалистика → Гуманитарная космология». Тем самым открыта дорога в новую фазу мирового развития – космологизацию, к новому мирозданию – Мироздание нового Ренессанса! (С. 535, 831).

* * *

Не думайте, что мы и дела наши останутся незамечены. Все это увидит человек тысячелетнего будущего, поднявший к себе из глубин истории (из нашего времени!) свой жизненный холст! Но среди всего у него вызовет изумление самый броский факт нашего бытия - перед нами открылись новые горизонты мироощущения — космологического, как пролог Мирозданию нового Ренессанса (С. 576).

* * *

Время и пространство! Гуманитарная космология переложила их на свой лад, она их объяла единым взглядом и в центре поставила Человека и его жизнь – отсюда все ценностные начала, в этой гармония бытия! (С. 583).

* * *

Свои изумительные видения разума человек тщится запечатлеть в знаках, символах, образах, понятиях, категориях, терминах. И хотя они есть только слабое отображение вдруг «увиденного», его первое приближение, тем не менее человек вырывается на просторы объемно-пространственного мышления (геогенезиса), отринув закостенелость, устоявшиеся плоскостные и системные (жестко детерминированные) воззрения на мир (С. 543).

* * *

Для гуманитарной космологии единение по осям «Запад-Восток», «Север-Юг» есть малая частность! Единство природы Человека и среды его обитания, помноженные на безграничные возможности разума – вот что схвачено гуманитарной космологией, вот ее масштаб! (С. 543).

* * *

Мир удивительно красив и разнообразен! Заходите в него с разных сторон, с разных углов и точек зрения. Меняйте их почаще, и Вы схватите мир в его таинственной сути! (С. 570).

* * *

Чего более всего боятся апологеты «современности»? Это – прихода «Нового Человека»! Он вырывает из их цепких рук «людей с туго забинтованными головами» и дает им свободу! (С. 558).

* * *

Как далёкие, родившиеся в глубинах космоса новые миры и галактики не спешат открыть себя, а медленно дают о себе знать путём дошедших до нас из чудовищных глубин через гигантские промежутки времени сигналов (излучений), так и здесь, в нашем случае, интеллект не спешит раскрывать человеку признаки своей ошибки.

* * *

Глобалистика проломила окно в сферу незнания – открылся потрясающе загадочный мир. Имя ему – гуманитарный космос.

Гуманитарная космология в паре с глобалистикой есть философия ренессанса, они родились для ответов на вопросы тысячелетнего ранга. Отсюда можно понять почему они «вынырнули» на переломе второго и третьего тысячелетия, мощно заявили о себе и оформляются в статьях, монографиях, учебниках, учебных программах и т.д. (С. 561).

Впервые в мировой и отечественной научной литературе поднимается один из фундаментальных вопросов современности: роль и место диалога в судьбах человека и мира в эпоху глобальных трансформаций как прорыв к новому знанию – диалогистике. Раскрываются новые подходы к философии диалога, его движущие мотивационные «пружины», поле, сферы и участники; ставится проблема перевода нового знания о диалоге в научные институты, его оформление и научное закрепление. Выдвигается новая повестка дня «большого» разговора: «Мир на пороге смены эпох, грядет новый Ренессанс как схватка с «современным средневековьем».

(Из предкнижной аннотации) (С. 6).

Посвящается:

Моей дорогой супруге Светлане Федоровне Радченко, страстной путешественнице, по протекции Сфинкса: «Здесь однажды кто-то на меня долго взирал – не могли отогнать! Говорят, что твоя жена Светлана. Похоже, из скифов. Хорошая тетка! Береги ее!» (С. 1).

* * *

Посвящается:

Умам светлым, дерзновенным, познавшим счастье свободы и независимости, а посему редким в застенках «Общественного договора» и «современного» средневековья (С. 1).

* * *

В мелочных разборках друг с другом люди и страны теряют чудесный уголок Вселенной! И тем заслуживают без меры презрение в немом укоре обездоленных потомков (С. 3).

* * *

Новейшие области гуманитарного знания, - гуманитарная космология в купе с глобалистикой и геоэкономикой - вывернули человека "наизнанку": обнажились его истинные "стратегические" начала; они оказались да

⁶⁶ Источник: Кочетов Э.Г. ДИАЛОГ: Диалогистика как наука о судьбах человека и мира в контексте глобальных перемен. Научная монография // Обществ. акад. наук геоэкономики и глобалистики. М.: Экономика, 2011. – 733 с.

смешного просты и непритязательны: человек хочет жить! У некоторых это вызывает ужас (у геополитиков и властителей всех мастей, например).

* * *

Время странное, знаковое: сегодня юноша-новатор утонул в о. Селигер, а мир покатился дальше. Какие слова здесь уместны? С кем вступить в разговор-диалог, чтобы понять и осознать это событие и его масштаб? Войдет ли в мировую повестку глобального диалога этот случай – случай первого ранга (тысячелетнего): «Техногенный мир и юноша-новатор: что есть разменная цена прихода в этот мир?» (С. 12, 586).

* * *

Если вы правы, то правы уже безнадежно! Так и в мире – установившийся порядок вещей не оставляет надежд на будущее (С. 579).

* * *

Новые люди – люди со спокойным взглядом на вещи, способные к интеллектуальному их «ощупыванию», а значит, близкие к их сущностям; люди, не давшие себя одурачить идеологическими догмами и прочими галлюцинациями, а посему — редкие даже среди свободных; люди, вооруженные новым, объемно-сетевым методом познания нашего мира, созревшие и подготовленные для того, чтобы организовать и обустроить наш мир — мироздание нового Ренессанса, тем самым обеспечить бытие, достойное своей силы, красоты, жизнелюбия и интеллекта (С. 582).

* * *

Из глубин бытия на нас смотрят личности, их невозможно вместить ни в какие рамки. Имя им – «человек-вечность». Масштаб их мыслей – запределен. Они играют тысячелетними смыслами! Постичь их бесполезно – нужно учиться у них. И они постоянно зарождаются! Они уже среди нас!! (С. 578).

* * *

Сильная сторона (человек, страна, империя) реагирует «убийственно молча» - и это уже «оглушающий» ответ (С. 84, 584).

* * *

На интеллектуальных площадках, где разворачивается диалог, каждый привозит вопрос по своим силам и прислоняет его каждому же. Вопросы тяжелого калибра и тысячелетней давности востребовали партнеров по диалогу подобного же ранга! И они не преминули отозваться! (С. 584).

* * *

Человек и человечество еще не осознали в каком потрясающе красивом мире они живут. И только с высоты гуманитарной космологии обнажается масштаб Человека и великолепный дизайн его будущего! (С. 578).

* * *

Жизнь как танец - триумф жизни, триумф "легких ног" и буйство жизнеутверждающих начал! Это далеко не ритуал, это "походка" по жизни!! Есть люди, рожденные в танце, и они идут по жизни танцуя! Им нет нужды ждать приглашение к танцу - они всегда в нем!! И они ничем не выдают себя внешне! Они срываются в танец только от избытка своих сил, своего "Я"! (С. 150).

* * *

Когда фундаментальные понятия,- опоры Мироздания,- «подмыты» временем, человечество думает только о том, как вовремя унести ноги, чтобы не быть заваленными его обломками (С. 581).

* * *

Цивилизационный диалог! Все это, конечно, так. Но после сентября 2001 года несколько смущает «формат и техника» таких «бесед». Кстати, С. Хантингтона это тоже озадачило! (С. 328).

* * *

Свобода – величайшая ценность – современному человеку неведома. Закованный в миллионы встроенных одна в другую клеток, он рвет только ближайшую. «Мир» «спокоен» – человек гибнет где-то «там», в глубине: «в глубине несвободы»! (Уснувшая мировая совесть человечества!! Его нечувствительность – тысячелетиями дубленая кожа!) (С. 348).

* * *

Взмойтесь на крыльях разума на высокие орбиты теории и методологии, и вы сбросите с плеч массу проблем и дел из-за их никчемности (С. 428, 584).

* * *

Куда только ни заступала «нога человека»! Но есть сфера- сфера разума,- где нет ей места! Казалось бы! Но идеологи думают иначе!! Здесь они запускают обе! (С. 584).

* * *

Какой бы красочной палитрой моделей и векторов мирового развития не прорисовывалась бы мировая картина, Роберт Крайтон («Камероны») дает по ней мощный до ужаса удар кисти, а именно: «Человек должен есть – Так или не так? И дети его должны есть - Так или не так?» (С. 584).

* * *

Не докучайте Россию мелочными уколами, не тревожьте ее: Россия помнит все и ничего не потеряла, она там, где была, она не удручена и не устала, она спокойно осматривается, она приседает на задние лапы, она тихо освобождает передние! А далее – вперед! Бросок в новые горизонты! Новый Ренессанс! (С. 478, 585).

* * *

Редкая удача - встреча и диалог с человеком новым, ренессансным о моей книге и мире; и его при расставании: «Я вас предупредил!» (С. 478).

* * *

Мир прекрасен и нечего на него дуться! Другое дело, что вы, не покладая рук своих, извратили его до нельзя, ну и себя, конечно, заодно! Стройте

*новый, кто вам мешает! Но начните с себя!!
Иначе постройте такой же! (С.579).*

* * *

Не заблуждайтесь! Вы хотели обмануть природу, вы хотели быть мудрее ее, а оказались хитрее. Вы решили создать другую природу, вы нарисовали себе свой мир - искусственный, придуманный, окультивированный. Вы тысячелетиями вгоняли в себя этот странный мир, разрывая связи с природой, калеча инстинкты. Вам это дорого стало! Вы калечили себя, вжигали в себя новый мир, пока не обвыкли в нем. Вам стало казаться, что так было изначально (С.579).

* * *

Не мне вам говорить! Обратитесь к своим историкам, хотя они все извратили и перепутали, но вы поймете одно: в мелочных разборках друг с другом люди и страны теряют чудесный уголок Вселенной! И тем заслуживают без меры презрение в немом укоре обездоленных потомков (С.579).

* * *

«Язык до Киева доведет!» Если, конечно, будешь вопрошать! А до чего доведет язык, если вопрошать вопросы высокого ранга - тысячелетнего? Это тоже вопрос! И еще какой! Здесь развилка: вживайтесь в рефлексию властителей, подыгрывайте им во всем и вам станет предельно ясно, что ждет вас в будущем. При этом сумейте вовремя унести ноги, ну и, естественно, вместе с головой, но иногда с головой в «подмышке» (для тех, кто замешкался). Либо... «посоветуйтесь» со Сфинксом, Конфуцием, Гераклитом и, непременно, ... с женой!! (С. 586, 588).

* * *

На интеллектуальных площадках, где разворачивается диалог, каждый привозит вопрос по своим силам и прислоняет его каждому же. Вопросы тяжелого калибра и тысячелетней давности востребовали партнеров по диалогу

подобного же ранга! И они не преминули отозваться! (С. 550).

* * *

Мир прекрасен и нечего на него дуться! Другое дело, что вы, не покладая рук своих, извратили его до нельзя, ну и себя, конечно, заодно! Стройте новый, кто вам мешает! Но начните с себя!! Иначе постройте такой же! (С. 578, 579).

Книга «МИРЫ. Прологомены...», 2015⁶⁷

В книге-эскизе (пролегоменах) в сжатой форме дается суть, смысловое ядро и основные структурные блоки будущей монографии «МИРЫ: осмысление человека и его бытия в координатах нового мыслительного поля». Развертывается широкая панорама когнитивной сферы человека, космологического осознания мира, прорыва замкнутой оболочки бытия. В интеллектуальных далях гуманитарного космоса открываются новые МИРЫ, по их образам как ярким лекалам формируется новый Человек, выстраивается Мироздание нового Ренессанса – обоснован контур новой, «Большой теории».

(Из предкнижной аннотации) (С. 8).

Что вечность? – малая толика бытия! И пробегут миллионы лет, и закатится наш МИР, и придут ему на смену новые, а Человек все также будет рваться на свободу из своих других МИРОВ!

(Космологический разворот темы) (С. 2).

* * *

Посвящение

И пусть новые, еще не родившиеся поколения, окунутся в неведомую нам ауру новых смыслов, и в глубинах гуманитарного космоса обустроят себя среди бесчисленных, удивительных МИРОВ (С. 3).

⁶⁷ Источник: Кочетов Э.Г. МИРЫ: Прологомены к философии преобразования ЧЕЛОВЕКА и его бытия в МИРАХ гуманитарного космоса. Научная монография / Э.Г. Кочетов; Обществ. акад. наук геоэкономики и глобалистики. – Москва: Изд. «Международные отношения», 2015. - 560 с.

* * *

Переосмысление мыслей? А почему бы и нет! Ведь должен же кто-то, когда-то копнуть и эту «механику»! (С. 28).

* * *

Мир прекрасен и нечего на него дуться! Другое дело, что вы, не покладая рук своих, извратили его до нельзя, ну и себя, конечно, заодно! Стройте новый, кто вам мешает! Но начните с себя!! Иначе постройте такой же! (С.29).

* * *

Гигантские повороты в судьбе человечества зреют в душе каждого человека и наступает момент, когда мир «вдруг» становится «иным» (С. 43).

* * *

Человек – жизнелюбивое создание, спав всепоглощающей воли к жизни и неукротимой страсти жизнелюбия. Жизнеутверждающие начала в человеке неистребимы, интеллект всегда находит выход из любых ситуаций, угрожающих началам бытия – из глубин сознания дают о себе знать «коды самосохранения» (С. 71).

* * *

Многие находят в путешествиях смысл жизни. Никто не спорит! Но есть бездны внутренней жизни человека, его космос. И вот здесь-то отважные путешественники обнаружат такие сферы, такие причудливые формы и грани бытия, вообразить которые не представляется возможным даже в самых запредельных грезах человека. Здесь свои «семь чудес» света! (С. 72).

* * *

Совесть человечества! Она случайно была разбужена, и теперь не находит себе покоя, умоляет усыпить ее, – много чего за ней значится, перед ней картины дел ее. Все они надвинулись на нее, и она не может ни спрятать, ни отвести от них свой взор. Она неистово убегает от них, но картины неумолимо преследуют ее (С. 73).

* * *

Если мы сейчас начнем воспитывать человека будущего, то мы загубим само будущее – у нас нет пока для этого учебников, да и учителей тоже. Пролонгация мировой невзгоды? Гуманитарная космология сдвинет с места эту проблему! (С. 96).

* * *

Первопроходцы в интеллектуальные дали гуманитарного космоса только-только что сели за парты, ну а многие вообще еще не родились (С. 139).

* * *

Мир удивительно красив и разнообразен! Заходите в него с разных сторон, с разных углов и точек зрения. Меняйте их почаще, и Вы схватите мир в его таинственной сути! (С. 236).

* * *

Гуманитарная космология предстает как своеобразный «интеллектуальный телескоп», посредством которого Человек открывает в интеллектуальных далях новые МИРЫ и тем самым открывает дорогу к новому Мирозданию – Мирозданию нового Ренессанса! (С. 237).

* * *

Раннее утро! Вам когда-нибудь приходилось видеть, как встает солнце над океаном, высвечивая в его лазурных водах огненно-оранжевую дорогу? Так и над миром – на горизонте поднимаются МИРЫ гуманитарного космоса!

(Космологический разворот темы) (С. 252).

* * *

Взмойтесь на крыльях разума на высокие орбиты теории и методологии, и Вы сбросите с плеч массу проблем и дел из-за их никчемности (С. 290).

* * *

Интеллект любит думать, поднимаясь с одной орбиты (уровня) познания на другую, отвоевывая у сферы «незнания» целые куски, и уходя и все

далее и далее вверх по воле разума! Так, к примеру, возникла на путях восхождения к новому знанию парадигмальная связка «Геоэкономика → Глобалистика → Гуманитарная космология». Ее венец – МИРЫ (С. 298).

* * *

Не бойтесь, что оформление книги (ее т.н. «аппарат») будет лучше, чем сама книга. Так часто багет привлекательней картины! Но и в этом утешение автора! (С. 299).

* * *

Термины (понятия, категории) суть повзрослевшие образы: среди них есть свои сфинксы-долгожители – «пространство», «время», «природа», «человек», «сознание», «жизнь», «идеи (идеальное)», «власть», «государство» и др. Но и им Гераклит предрек судьбу: многих из них можем недосчитать (С. 462).

Книга «ОБЕРЕГАТЕЛИ», 2015⁶⁸

Это книга-признание. О тех, кто взлелеял парадигму преобразования мира. Ее суть – качественно новое восприятие мира посредством смены ментальной «оптики» Человека, его мыслительного поля и обустройство мира на принципах космогенеза. Их заботливые руки оберегли первые ростки ее становления, и идея «проросла» в университетах, научных центрах, общественных и государственных структурах. Автор бережно сохраняет мнения читателей-специалистов, их отклики, отзывы, рецензии, как свидетельства жизненного и творческого пути автора – восхождения к парадигме преобразования мира через ее звенья: геоэкономiku, глобалистику, гуманитарную космологию, диалогистику. Каждое звено этой интеллектуальной цепи воплощено в отдельные книги автора, они впитали в себя принципиально новые онтологические и методологические начала с выходом на праксиологию: центральным «героем» своих идей автор явил Человека, его разум, интеллект, волю к

⁶⁸ Кочетов Э.Г. ОБЕРЕГАТЕЛИ. Интеллектуальная среда, взлелеявшая парадигму мирового преобразования. Научная монография / Э.Г. Кочетов; Обществ. акад. наук геоэкономики и глобалистики. – М.: Эдитус, 2015. – 388 с.

свободе как непреходящие ценности. «Жизнь» Человека, его семьи, среда обитания возведены на высочайший пьедестал – на арену заступили «Новые Люди», Люди, устремленные к новому Мирозданию – Мирозданию «нового Ренессанса».

(Из предкнижной аннотации) (С. 4).

* * *

Я посвящаю эту книгу моим дорогим читателям, специалистам, взлелеявшим ростки парадигмы преобразования мира «геоэкономика – глобалистика – гуманитарная космология». Благодаря им, эта идея «проросла» в университетах, научных центрах, общественных и государственных структурах (С. 1).

* * *

Мир удивительно красив и разнообразен! Заходите в него с разных сторон, с разных углов и точек зрения. Меняйте их почаще, и Вы схватите мир в его таинственной сути! И Вас посетят новые мысли, а с ними и новые парадигмы преобразования МИРА, новые модели бытия (С. 5).

* * *

Идея, что Люди! Она имеет свои этапы «взросления». И тот, кто оберег ее первые ростки – войдет в анналы истории как провидец и свидетель великих дел (С. 6).

* * *

Интеллект любит думать, поднимаясь с одной орбиты (уровня) познания на другую, отвоевывая у сферы «незнания» целые куски и уходя все далее и далее вверх по воле разума! Так, к примеру, возникла на путях восхождения к новому знанию парадигмальная связка «Геоэкономика → Глобалистика → Гуманитарная космология». Тем самым открыта дорога в новую фазу мирового развития – космологизацию, к новому мирозданию – Мирозданию нового Ренессанса! (С. 24).

* * *

Поменьше мифов и иллюзий – современный мир неумолим: бездеятельность, неумение (или

нежелание) обустроить себя экономически (а в наше время – геоэкономически) приводит к гибели Человека, структуры, государства, цивилизации (С. 54).

* * *

Глобальность есть совокупность разнообразия: и то и другое прекрасно в своей бездонной непостижимости. Кому посчастливится смолоду окунуться в мир глобальных идей, у того на всю жизнь останется свежий взгляд на вещи (С. 130).

* * *

И неожиданно пришла мысль: а не является ли глобалистика частным случаем более общей и более грандиозной сферы научного познания? В моем сознании (и осознании!) произошел вдруг поворот – как молния сверкнула догадка: я понял, что глобалистика как таран пробила окно в новую, неведомую и таинственную сферу! И я с великим любопытством, осторожностью и опаской стал всматриваться через эту брешь в открывшуюся картину – передо мной во всей красе предстала гуманитарная космология! (С. 150).

* * *

И вот новый интеллектуальный бросок – «МИРЫ» как Манифест «Новых людей». Повестка дня – разворот панорамы когнитивной сферы человека в условиях космологического осознания мира, прорыв замкнутой оболочки бытия и формирование нового мыслительного поля, поиск новых смыслов и новых МИРОВ в интеллектуальных далях гуманитарного космоса (С. 272).

* * *

Взмойтесь на крыльях теории и методологии в гуманитарный космос и с высоких методологических орбит оглянитесь окрест: вы с удивлением обнаружите, какими ничтожными предстанут перед вами т.н. «мировые проблемы», и вы невольно осознаете новые горизонты цветущей жизни – космологизацию! (С. 329).

* * *

Мир «въехал» в XXI век с гигантской ошибкой: «меч» и «ножны» разминулись! И вот заступил диалог как неизбежное средство выживания на планете Земля. Он дал ключ к «иному» миропониманию – к взрывной, неуправляемой жажде жизни! Набат! И пусть нас будет несколько человек на планете Земля, но мы сказали свое слово, свое кредо – мы подняли свой голос в защиту жизни! (С. 319).

* * *

То, что увидел читатель в текстах и контекстах моих книг, меня, как автора, просто поражает. Покушение на мою скромность... Хватит ли сил устоять... Тому порукой – моя трезвость (С. 339).

* * *

Когорта первоклассных специалистов в сфере геоэкономики и геофинансов выдвинулась на передовые позиции – это первое звено в цепи отважных первопроходцев в неведомые дали нового знания – гуманитарную космологию. Успех им предопределен: они сменили «оптику» и вооружены мощным методологическим инструментарием – космогенезом! (С. 351).

Книга «НАБАТ»⁶⁹

Человек сам, своими руками вогнал себя в «современный мир» – Мир несуразности, насилия и незащищенности, в изнуряющие тиски техногенности и «современного» средневековья. Он позволил воинствующим апологетам от идеологии и мировым ястребам от войны повести себя и планету на плаху. Как вырвать Человека из их цепких рук? Автор делает попытку ответить на этот вопрос с позиции «высоких» методологических орбит глобалистики и геоэкономики. Вызов принят. Пробуждение. НАБАТ! На мировую арену заступают «Новые люди», люди «ренессансного» закала. Даются проблемные блоки и общая картина оздоровления ситуации.

(Из предкнижной аннотации) (С. 4).

⁶⁹ Источник: Кочетов Э.Г. НАБАТ! Человек в современном мире: Научная монография / Э.Г. Кочетов; Обществ. акад. наук геоэкономики и глобалистики. – М.: Эдитус, 2015. -160 с.

*Посвящается
Светлой памяти бесчисленных жертв
идеологических и геополитических доктрин,
унесших в небытие миллионы молодых жизней. Да
не постигнет их участь наших детей: это
зависит от нас! (С. 1).*

* * *

*Ну, кто сказал, что наступил XXI век!
Геополитики, например, все еще живут в веке XX
и чувствуют себя неплохо. Не так-то просто
перебираться из века в век (С. 5).*

* * *

*И вот заступил XXI век! И повели «ястребы»
Человека на плаху: впереди «эшафот»
(геополитическая платформа), «палач» (мировая
военщина), «топор» (глобальный ВПК). Как
вырвать Человека из их цепких рук? (С. 7).*

* * *

*XXI век! Засилье идеологии и геополитики над
экономикой (геоэкономикой!) и здравым смыслом
(ценностью жизни!) подбирается к мировому
«горлу» - на прицеле Человек, его жизнь, его
свобода, его среда! (С. 10).*

* * *

*«Новые люди» встают на защиту Человека! У
них в руках гуманитарная космология –
«гуманитарный скальпель»: и геополитика как
опухоль на здоровом мировом теле будет удалена,
и откроется дорога к новому Мирозданию –
Мирозданию нового Ренессанса! (С. 46).*

* * *

*Странно, очень странно! Ястребы от
геополитики, мировой военщины, глобального ВПК
и их приспешники двигают дело к войне и не
побаиваются ее итогов – «Нового Нюрнберга» ...
А скамья на нем будет длинная, очень длинная! (С.
70).*



5.2.5. Эпиграфы и авторские рисунки

Об авторе. Лицо и род занятий



Рисунок автора («Автопортрет») ⁷⁰

Год 1960-й



Рисунок автора («Автопортрет») ⁷¹

Год 2015-й



Рисунок автора ⁷²

Род занятий

⁷⁰ Кочетов Э.Г. Глобалистика. – М.: Прогресс, 2001. С. 424.

⁷¹ Кочетов Э.Г. Глобалистика. М.: Прогресс, 2001. С. 22; Кочетов Э.Г. Диалог. М.: Экономика, 2011. С. 588; Кочетов Э.Г. Космологизация. М.: Международные отношения, 2014. С.4; Кочетов Э.Г. Миры. М.: Международные отношения, 2015.С. 4.

⁷² Кочетов Э.Г. Гуманитарная космология. – М.: Деловая литература, 2006. С. 9; Кочетов Э.Г. Диалог. – М.: Экономика, 2011. С. 578; Кочетов Э.Г. Космологизация. – М.: Международные отношения, 2014. С. 9, 33; Кочетов Э.Г. Миры. – М.: Международные отношения, 2015. С. 9, 536.

Сведения об авторе
(сугубо неказенный вариант)⁷³

Если до предела сжать цветистые факты и жизненные «зарубки» на стезе автора и изложить все это так, как сам автор видит свой путь, т.е. просто и не показанному! то вырисовывается следующая картина.

Мой путь – Автобиография⁷⁴

В пути

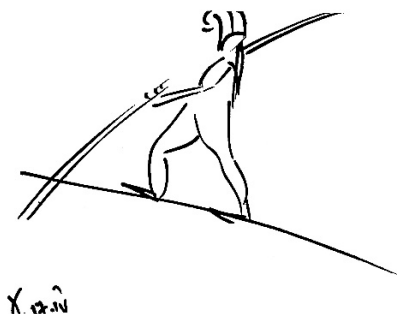

Х. 12.14

Через 55 лет
Москва



Х. 12.14



9.11.14

1960 год – ЧПИ⁷⁵
Челябинск



Род занятий

⁷³ Кочетов Э.Г. *Миры*. – М.: Международные отношения, 2015. С. 5, 408-409; Кочетов Э.Г. *Диалог*. – М.: Экономика, 2011. С. 616; Кочетов Э.Г. *Космологизация*. – М.: Международные отношения, 2014. С. 730; Кочетов Э.Г. *Оберегатели*. – М.: Эдитус, 2015. С. 378.

⁷⁴ Максимально достоверные сведения, неказенные, краткие, срисованные самим Кочетовым с Кочетова (© рисунки автора).

⁷⁵ Челябинский политехнический институт.

Мои вехи

Счастливый сон моего детства и юности (Урал, Троицк), пробуждение (Антверпен), и улет в интеллектуальные дали гуманитарной космологии в поисках новых МИРОВ (Москва)! Вот и вся моя недолгая.

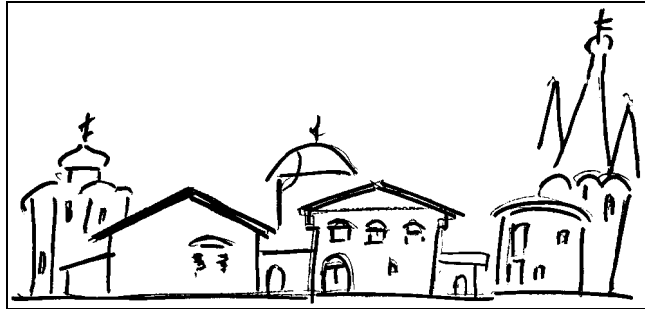

*Городок Троицк (Челябинская обл., Россия)
Рисунок автора книги*



*Город Антверпен (Бельгия)
Рисунок автора книги*

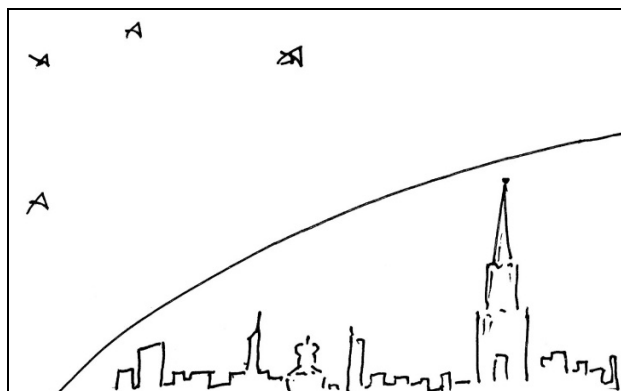

*Москва
Рисунок автора книги*

Автобиография (сугубо неказенная)⁷⁶

Теперь до предела сожмем цветистые факты и жизненные «зарубки» на стезе автора и изложим все это так, как сам автор видит свой путь, т.е. просто и не показанному!

Мое полное имя – Эрнест Георгиевич Кочетов. О себе.

Автопортрет



Э. Г. К.

Здесь я дал свой автопортрет. Приглашаю читателей, и особо читательниц внимательно взглянуть на автопортрет, дабы не обмануться. В общем-то на предьявленном лице все написано. Но некоторые штрихи к портрету я все-таки сделаю.

Сам я сибиряк. Байкал. В душе что-то живет. Мне стукнуло 77, и нет нужды обманывать ни себя, ни других. Хотя трудно сказать, чтобы я этим занимался когда-либо. Но, как и у любого человека на мне две ипостаси.

Моя видимая ипостась – это только так, «одежда»: должности, дипломы, грамоты, награды, характеристики, рекомендации и пр. Все это у меня есть, да и у кого их нет! и это не отнимешь. Что касается внутреннего моего строя – то я всегда свободен и ни от кого не зависим, всю жизнь занимался только тем, чем хотел, ни к чему страстно не прикипал и не ставил ни на одну карту – все шло в руки как-то само, хотя некоторые видят во мне трудоголика. Я с ними и не спорю, я вообще ни с кем не спорю! Серьезных врагов у меня нет – для них у меня свой аршин (ранг). Того кого я презираю, я врагом не считаю!

Я по какому-то загадочному стечению обстоятельств и наитию успел окунуться в три сферы: аэрокосмическую (университет на Урале); внешнеэкономическую (Академия внешней торговли) и военную (факультет переподготовки Военной академии Генерального штаба). По ходу сменил с десятков профессий. Нигде долго не задерживался, везде счастливо отделялся, отовсюду счастливо выпутывался.

Много ездил по белу свету, по делу и без оного. Из многих стран, где я побывал, для деловых и творческих контактов предпочитаю Италию, Германию, Китай, а для души – Мальдивы и Черногорию. Конечно, любимая у меня страна – Россия и мой Урал!

Науку не выстрадал, отношусь к ней как к любимому хобби. В перерыве между дел во ВНИКИ МВТ и в МГУ защитил кандидатскую и докторскую. Считается, что знаю два языка, английский и венгерский, хотя ими себя особо не утруждал и стараюсь от них увиливать.

⁷⁶ С казенным вариантом биографии автора можно ознакомиться на страницах книги «Мирь»: см.: Кочетов Э.Г. Мирь. – М.: Международные отношения, 2015. С. 393-405.

Написал шестнадцать книг. Среди них главные: «Геоэкономика», «Глобалистика», «Гуманитарная космология», «Диалог», «Космологизация». Есть еще словарь. На базе их поднялась новая книга «МИРЫ». Часть книг издал за свой счет. Книг своих не стыжусь, кроме одного в них – «распушенных» сведений о себе – дань казенщине (назад не выскоблишь!).

Никому не должен, никогда не жил в кредит.

По натуре – рыбак. Люблю природу, люблю вино и женщин. Имею массу хороших знакомых, друзей – единицы, берегу их как зеницу ока. Из всех наград ценю только знак «Рыцарь науки и искусства». Пережил несколько потрясений: Нерль, Гент, Буонарроти, Китайская стена и «Импровизатор» Пушкина. Имею слабость – к опере: 52 – любимых! Это уже по части моей супруги Светланы, врача александрийской выучки и жизненного закала!

Моя супруга – Светлана Радченко ⁷⁷

Самое важное в жизни — жизнь! ⁷⁸

Светлана Радченко,
врач александрийской выучки

Посвящается:

Моей родной жене Светлане Федоровне, страстной путешественнице, так и оставшейся для меня загадкой: 35 лет терпит около себя пишущего мужа! Непостижимо!! ⁷⁹

* * *

Моей дорогой супруге Светлане Федоровне Радченко, страстной путешественнице, по протекции Сфинкса: «Здесь однажды кто-то на меня долго взирал – не могли отогнать! Говорят, что твоя жена Светлана. Похоже, из скифов. Хорошая тетка! Береги ее!» ⁸⁰



Рисунок автора ⁸¹

Э.Г.

⁷⁷ © Текст и рисунок автора

⁷⁸ Кочетов Э.Г. Гуманитарная космология. – М.: Деловая литература, 2006. С. 9.
Кочетов Э.Г. Миры. – М.: Международные отношения, 2015. С. 19.

⁷⁹ Кочетов Э.Г. Глобалистика как геоэкономика, как реальность, как мироздание: М.: ОАО ИГ Прогресс, 2001. С. 1.

⁸⁰ Кочетов Э.Г. Диалог. М.: Экономика, 2011. С. 1.

⁸¹ Кочетов Э.Г. Геоэкономический (глобальный) толковый словарь. В 2-х томах Том 1. А-М. – М.: РИО РТА, 2002. С. 155. Кочетов Э.Г. Геоэкономический (глобальный) толковый словарь. – Екатеринбург: Уральский рабочий. 2006, С. 156.

Посвящается:

*Я приношу эту книгу в дар с
особой благодарностью моей
супруге Светлане Радченко,
удивительному, загадочному
существу – она женщина и этим
все сказано!*⁸²

* * *

Я крупно сомневаюсь, будет ли это интересно моему читателю, тем более моим читательницам. Но как раз среди них-то я часто нахожу людей загадочных, непостижимых. Я за примером далеко не хожу – он рядом. Вот моя супруга – **Светлана Радченко!** В самые юные годы она проявила незаурядную волю и мужество – она посчитала тригонометрию никчемной наукой. И как ни бились лучшие учителя той, еще советской выучки, они не смогли внушить ей обратное и донести юному прелестному созданию всю потрясающую прелесть тригонометрии (они даже для этого оставляли ее на второй год в 9-м классе) – она осталась непоколебимой. Но как она, блестящий врач александрийской выучки, обходится в жизни без тригонометрии – загадка! Это непостижимо! Так вот, как раз этим-то и привлекают меня люди удивительные, загадочные, непостижимые⁸³.

Мои учителя⁸⁴



*Рисунок автора
(Моему дорогому учителю)*

*Архитектоника мира не меняется.
Меняются только наши учителя, а
значит – наша оптика и точка
зрения. Каждая такая смена –
поворотный пункт в судьбе
гуманитарной парадигмы. Порог XXI
века тому свидетель!!*⁸⁵.

Мое глубочайшее почтение, признательность и благодарность моим учителям: *Геннадию Михайловичу Тучкину, Дмитрию Ивановичу Костюхину, Эрику Пантелеймоновичу Плетневу, Маркиане Николаевне Осьмовой, Виктору Никитичу Черковцу, Инне Ивановне Большаковой, Сергею Ивановичу*

⁸² Кочетов Э.Г. Космологизация. М.: Изд. «Международные отношения», 2014. С. 3

⁸³ Там же, С. 571.

⁸⁴ © Текст и рисунок автора

⁸⁵ Кочетов Э.Г. Геоэкономический (глобальный) толковый словарь. В 2-х томах Том 1. А-М. – М.: РИО РТА, 2002. С.23; Кочетов Э.Г. Геоэкономический (глобальный) толковый словарь. – Екатеринбург: Уральский рабочий. 2006, С. 25; Кочетов Э.Г. Геоэкономика. Энциклопедия. – М.: Эдитус, 2016. С. 29.

Никитину, Валентину Петровичу Федорову, Игорю Павловичу Фаминскому, Игорю Ивановичу Лукашуку, Сергею Сергеевичу Ильину⁸⁶.

Мои помощники⁸⁷

Моя благодарность милым сестрам
Чебан Лидии и Логиной Анне!
В трудную годину они помогли
мне в делах житейских, бытовых,
создали уют и условия для работы!⁸⁸.



Мои литературные курьеры
Рисунок автора⁸⁹

Истоки – опорные точки моего бытия и геоэкономических воззрений⁹⁰

Купец – дедушка геоэкономики – оставил нам свои великолепные образы: это бельгийский Антверпен, это южноуральский Троицк. Здесь что ни дом, что ни улица – то волшебная страница уснувшей цивилизации⁹¹



Город Антверпен (Бельгия) Рисунок автора⁹²

⁸⁶ Кочетов Э.Г. Оберегатели. – М.: Эдитус, 2016. С. 24

⁸⁷ © Текст и рисунок автора

⁸⁸ Кочетов Э.Г. МИРЫ. – М: Изд. «Международные отношения», 2015. С. 25.

⁸⁹ Кочетов Э.Г. Космологизация. – М.: Международные отношения, 2014. С. 48.

⁹⁰ © Текст и рисунок автора

⁹¹ Кочетов Э.Г. Геоэкономический (глобальный) толковый словарь. В 2-х томах Том 1. А-М. – М.: РИО РТА, 2002. С.183; Кочетов Э.Г. Геоэкономический (глобальный) толковый словарь. – Екатеринбург: Уральский рабочий. 2006, С. 184; Кочетов Э.Г. Геоэкономика. Энциклопедия. – М.: Эдитус, 2016. С. 194.

⁹² Кочетов Э.Г. Космологизация. – М.: Международные отношения, 2014. С. 5; Кочетов Э.Г. Гуманитарная космология. – М.: Деловая литература, 2006. С. 1.

Эта книга, как и мое сердце, принадлежит городку Троицку (Челяб. обл.) Там, за предгорьями Урала под сверкающим степным небом тихо дремлют идеи Нового Ренессанса
93



Городок Троицк (Южный Урал, Россия)
Рисунок автора

Мир: гуманитарные заставки ⁹⁴

*Формационная окраска бытия постепенно исчезает, но от этого разнообразие мира не убывает. Наоборот: из-под покрова идеологических догм на свободу вырвались удивительно свежие парадигмы – этноэкономические системы, например!*⁹⁵



Рисунок автора

⁹³ Кочетов Э.Г. Глобалистика как геоэкономика, как реальность, как мироздание: М.: ОАО ИГ Прогресс, 2001. С. 9.

⁹⁴ © Текст и рисунок автора.

⁹⁵ Кочетов Э.Г. Геоэкономический (глобальный) толковый словарь. В 2-х томах Том 2. Н-Я. – М.: РИО РГА, 2002. С. 194; Кочетов Э.Г. Геоэкономический (глобальный) толковый словарь. – Екатеринбург: Уральский рабочий. 2006, С. 404; Кочетов Э.Г. Геоэкономика. Энциклопедия. – М.: Эдитус, 2016. С. 422.

*Парадокс! Человек не «воспользовался» редчайшим моментом: не поставлен ни один вопрос тысячелетнего ранга. Все сегодняшние вопросы сводятся к столетней «стратегической» конъюнктуре. Разгадка: человеку нужна «тишина»!*⁹⁶



Рисунок автора



*Семья – ближайшие горизонты нашего бытия. Кто ими пренебрегает, тот становится краснобаем. Для политика это особо опасно – не подпускайте таких к власти!!*⁹⁷

Э.Г. Кочетов

Рисунок автора

⁹⁶ Кочетов Э.Г. Геоэкономический (глобальный) толковый словарь. В 2-х томах Том 1. А-М. – М.: РИО РТА, 2002. С. 54; Кочетов Э.Г. Геоэкономический (глобальный) толковый словарь. – Екатеринбург: Уральский рабочий. 2006, С. 265; Кочетов Э.Г. Диалог. – М.: Экономика, 2011. С. 84; Кочетов Э.Г. Геоэкономика. Энциклопедия. – М.: Эдитус, 2016. С. 278.

⁹⁷ Кочетов Э.Г. Геоэкономический (глобальный) толковый словарь. В 2-х томах Том 1. А-М. – М.: РИО РТА, 2002. С.96; Кочетов Э.Г. Геоэкономический (глобальный) толковый словарь. – Екатеринбург: Уральский рабочий. 2006, С. 307; Кочетов Э.Г. Геоэкономика. Энциклопедия. – М.: Эдитус, 2016. С. 322.

*Шанс пойти за шерстью, а вернуться стриженным, безусловно, всегда велик. Но зато какой прирост – опыт и наука! Иногда полезно не научиться, а проучиться!*⁹⁸



Рисунок автора

5. IV 2001

*Юное и быстро созревающее, молодое и здоровое ядро российских бизнесменов-интеллектуалов вкупе с когортой молодых политиков новой формации возьмут в свои руки судьбу России!*⁹⁹

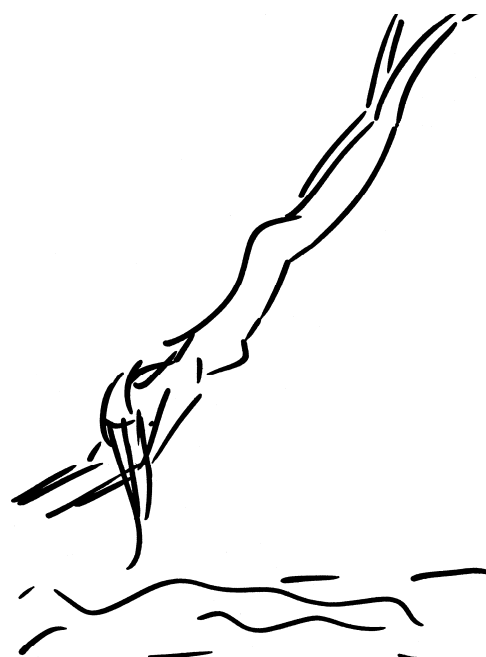

Рисунок автора

5. IV 2001

⁹⁸ Кочетов Э.Г. Глобалистика. – М.: Прогресс, 2001. С. 240; Кочетов Э.Г. Геоэкономический (глобальный) толковый словарь. В 2-х томах Том 2. Н-Я. – М.: РИО РТА, 2002. С.220; Кочетов Э.Г. Геоэкономический (глобальный) толковый словарь. – Екатеринбург: Уральский рабочий. 2006, С. 431; Кочетов Э.Г. Геоэкономика. Энциклопедия. – М.: Эдитус, 2016. С. 450.

⁹⁹ Кочетов Э.Г. Глобалистика. – М.: Прогресс, 2001. С. 314; Кочетов Э.Г. Геоэкономический (глобальный) толковый словарь. В 2-х томах Том 2. Н-Я. – М.: РИО РТА, 2002. С. 238; Кочетов Э.Г. Геоэкономический (глобальный) толковый словарь. – Екатеринбург: Уральский рабочий. 2006, С. 454; Кочетов Э.Г. Геоэкономика. Энциклопедия. – М.: Эдитус, 2016. С. 474.

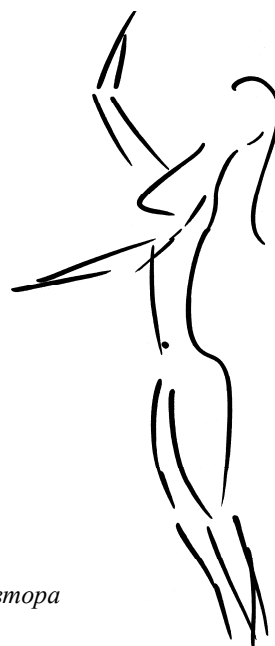

Экскурс в историю и аккуратность не совместимы: от нас скрыты истинные мотивы событий – сверхзадачи правители всегда держат в уме ¹⁰¹

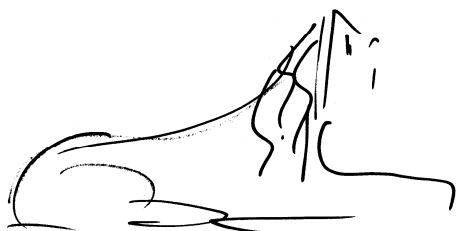

25/1/17

Рисунок автора



Рисунок автора

Ну кто сказал, что наступил XXI век! Геополитики, например, все еще живут в веке XX и чувствуют себя неплохо. Не так-то просто перебираться из века в век!! ¹⁰²

¹⁰⁰ © Текст и рисунок автора.

¹⁰¹ Кочетов Э.Г. Геоэкономический (глобальный) толковый словарь. В 2-х томах Том 2. Н-Я. – М.: РИО РТА, 2002. С.223; Кочетов Э.Г. Геоэкономический (глобальный) толковый словарь. – Екатеринбург: Уральский рабочий. 2006, С. 434; Кочетов Э.Г. Диалог. – М.: Экономика, 2011. С. 248; Кочетов Э.Г. Геоэкономика. Энциклопедия. – М.: Эдитус, 2016. С. 453.

¹⁰² Кочетов Э.Г. Геоэкономический (глобальный) толковый словарь. В 2-х томах Том 2. Н-Я. – М.: РИО РТА, 2002. С.17; Кочетов Э.Г. Геоэкономический (глобальный) толковый словарь. – Екатеринбург: Уральский рабочий. 2006, С. 228; Кочетов Э.Г. Набат. – М.: Эдитус, 2015. С. 5; Кочетов Э.Г. Оберегатели. – М.: Эдитус, 2015. С. 326; Кочетов Э.Г. Геоэкономика. Энциклопедия. – М.: Эдитус, 2016. С. 239.

Цивилизационный диалог! Все это, конечно, так. Но после сентября 2001 года несколько смущает «формат и техника» таких «бесед». Кстати, С. Хантингтона это тоже озадачило!

103



Рисунок автора

*Развилка, распутье! Как часто при этом сбрасывается со счетов один мотив – надо уцелеть!!*¹⁰⁴



Рисунок автора

¹⁰³ Кочетов Э.Г. Геоэкономический (глобальный) толковый словарь. В 2-х томах Том 2. Н-Я. – М.: РИО РТА, 2002. С.208; Кочетов Э.Г. Геоэкономический (глобальный) толковый словарь. – Екатеринбург: Уральский рабочий. 2006, С. 419; Кочетов Э.Г. Диалог. – М.: Экономика, 2011. С. 328; Кочетов Э.Г. Геоэкономика. Энциклопедия. – М.: Эдитус, 2016. С. 437.

¹⁰⁴ Кочетов Э.Г. Геоэкономический (глобальный) толковый словарь. В 2-х томах Том 2. Н-Я. – М.: РИО РТА, 2002. С. 70; Кочетов Э.Г. Геоэкономический (глобальный) толковый словарь. – Екатеринбург: Уральский рабочий. 2006, С. 282; Кочетов Э.Г. Геоэкономика. Энциклопедия. – М.: Эдитус, 2016. С. 295.

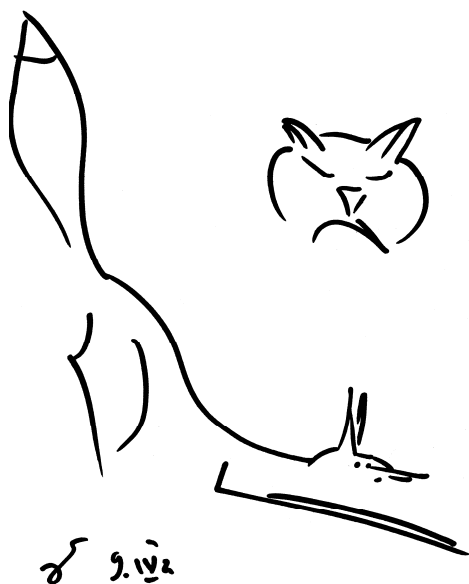

Общеизвестно, что несовпадение интересов лисиц и кошек «благоприятно» сказывается на курах и мышах (правда, до поры до времени). Так обстоит дело и с интересами национальными ¹⁰⁵

Рисунок автора

В поисках гармонии ¹⁰⁶

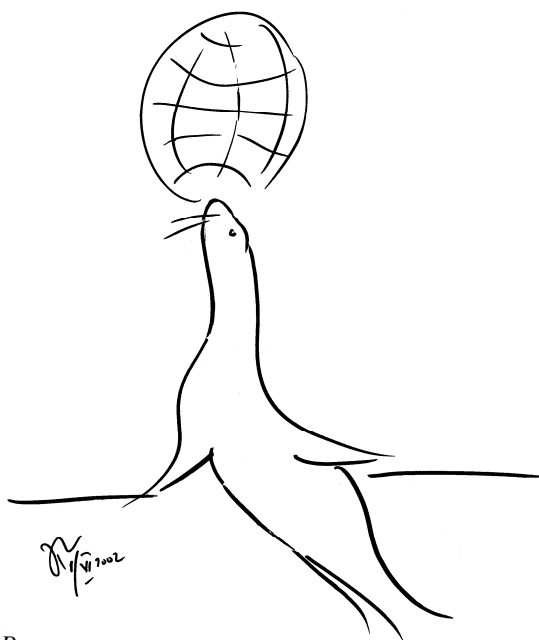

Безусловно, у каждого имеется шанс и стимул вертеть глобальный мир: это геоэкономика и мировой доход. Но для этого нужна и сноровка – подучиться высоким геоэкономическим и геофинансовым технологиям. Этому научает глобалистика! ¹⁰⁷

Рисунок автора

¹⁰⁵ Кочетов Э.Г. Геоэкономический (глобальный) толковый словарь. В 2-х томах Том 2. Н-Я. – М.: РИО РТА, 2002. С. 37; Кочетов Э.Г. Геоэкономический (глобальный) толковый словарь. – Екатеринбург: Уральский рабочий. 2006, С. 248; Кочетов Э.Г. Геоэкономика. Энциклопедия. – М.: Эдитус, 2016. С. 260.

¹⁰⁶ © Текст и рисунок автора.

¹⁰⁷ Кочетов Э.Г. Геоэкономический (глобальный) толковый словарь. В 2-х томах Том 1. А-М. – М.: РИО РТА, 2002. С.25; Кочетов Э.Г. Геоэкономический (глобальный) толковый словарь. – Екатеринбург: Уральский рабочий. 2006, С. 27; Кочетов Э.Г. Диалог. – М.: Экономика, 2011. С. 428; Кочетов Э.Г. Геоэкономика. Энциклопедия. – М.: Эдитус, 2016. С. 31.

У техногенной цивилизации нет будущего: ее попытки победить природу беспрецедентны! Серьезнейший маневр – придумано «устойчивое развитие», т.е. закрепление на сложившихся позициях и их устойчивое наращивание. Но как обойти в этом деле человека?»¹⁰⁸



Х. 24.0

Рисунок автора

Любители парить в идеальном – что веющие птицы: они не живут ни на земле, ни на небе. Они снуют между богами и людьми и нигде не находят покоя! Надо вовремя определяться!!¹⁰⁹



Рисунок автора

¹⁰⁸ Кочетов Э.Г. Геоэкономический (глобальный) толковый словарь. В 2-х томах Том 2. Н-Я. – М.: РИО РТА, 2002. С.167; Кочетов Э.Г. Геоэкономический (глобальный) толковый словарь. – Екатеринбург: Уральский рабочий. 2006, С. 377; Кочетов Э.Г. Диалог. – М.: Экономика, 2011. С. 150; Кочетов Э.Г. Геоэкономика. Энциклопедия. – М.: Эдитус, 2016. С. 394.

¹⁰⁹ Кочетов Э.Г. Геоэкономический (глобальный) толковый словарь. В 2-х томах Том 1. А-М. – М.: РИО РТА, 2002. С.195; Кочетов Э.Г. Геоэкономический (глобальный) толковый словарь. – Екатеринбург: Уральский рабочий. 2006, С. 197; Кочетов Э.Г. Геоэкономика. Энциклопедия. – М.: Эдитус, 2016. С. 207.

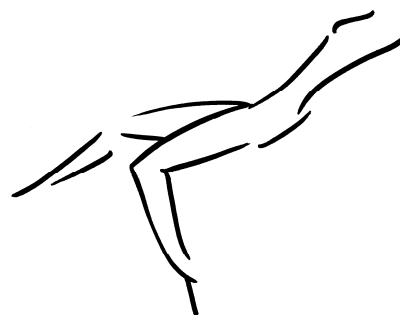

Рисунок автора

*Мы разучились сосредотачиваться. Для страны в целом это стало делом вообще немислимым: политические течения, движения, партии растащили нас по своим норкам, углам и закоулкам. Но все поправимо – геоэкономика дает нам общую точку опоры, а А.М. Горчаков – свои напоминания*¹¹⁰

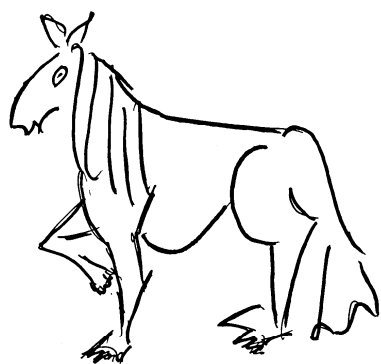

Дело толковано, что сивая подкована; надобно толковать, как бы карюю подковать.

Владимир Даль

(Толковый словарь живого великорусского языка)



Рисунок автора¹¹¹

¹¹⁰ Кочетов Э.Г. Геоэкономический (глобальный) толковый словарь. В 2-х томах Том 1. А-М. – М.: РИО РТА, 2002. С. 197; Кочетов Э.Г. Геоэкономический (глобальный) толковый словарь. – Екатеринбург: Уральский рабочий. 2006, С. 199; Кочетов Э.Г. Диалог. – М.: Экономика, 2011. С. 478; Кочетов Э.Г. Геоэкономика. Энциклопедия. – М.: Эдитус, 2016. С. 209.

¹¹¹ Кочетов Э.Г. Геоэкономический (глобальный) толковый словарь. В 2-х томах Том 1. А-М. – М.: РИО РТА, 2002. С. 151; Кочетов Э.Г. Геоэкономический (глобальный) толковый словарь. – Екатеринбург: Уральский рабочий. 2006, С. 152; Кочетов Э.Г. Геоэкономика. Энциклопедия. – М.: Эдитус, 2016. С. 160.

МИРЫ: век XXI. Подъем к Парадигме Мирового Преображения – гуманитарная космология зовет! ¹¹²

Интеллект любит думать, поднимаясь с одной орбиты (уровня) познания на другую, отвоевывая у сферы «незнания» целые куски, и уходя и все далее и далее вверх по воле разума! Так, к примеру, возникла на путях восхождения к новому знанию парадигмальная связка «Геоэкономика → Глобалистика → Гуманитарная космология». Тем самым открыта дорога в новую фазу мирового развития – космологизацию, к новому мирозданию – Мироздание нового Ренессанса! ¹¹³

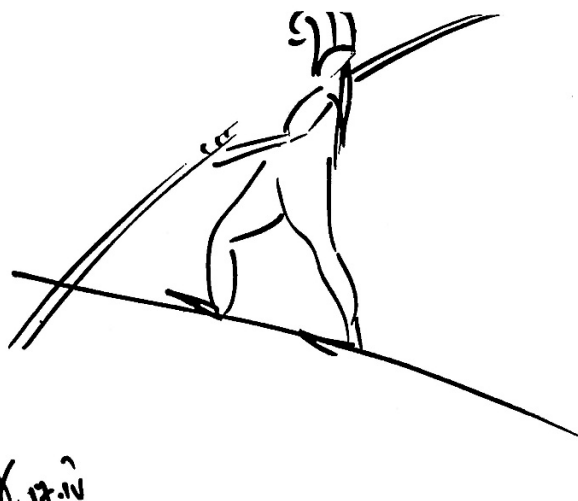
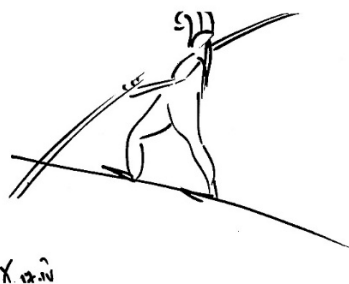
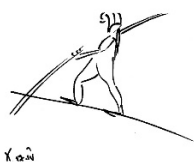

Рисунки автора ¹¹⁴

¹¹² © Текст и рисунок автора.

¹¹³ Кочетов Э.Г. Космологизация. М.: Изд. «Международные отношения», 2014. С. 535; Кочетов Э.Г. Миры. – М.: Международные отношения, 2015. С. 298.

¹¹⁴ Кочетов Э.Г. Космологизация. М.: Международные отношения», 2014. С. 50, 80, 130, 284, 470, 521; Кочетов Э.Г. Диалог. М.: Экономика, 2011. С. 40; Кочетов Э.Г. Миры. – М.: Международные отношения, 2015. С. 72.



Рисунок автора ¹¹⁵

Мало того, что мне довелось пересечь (пережить) рубеж тысячелетий истории, так еще быть лично знакомым с уникальными людьми этого миллениума – с несколькими космонавтами: Олегом Юрьевичем Атьковым, Юрием Михайловичем Батуриным, Виктором Петровичем Савиных. Это «люди-вечности», «люди-загадки», носители нового знания, поднявшиеся в прямом и переносном смысле над Мирозданием, и с высоких космологических орбит охватившие его облик! В их лице планета Земля обрела космологическое сознание.

Сейчас космологическая личность есть загадка, ее ареол окрашен тайной. Когорта людей, поднявшихся в Космос, составляет бесконечно малую часть население Земли, но внимание всего МИРА приковано к этим людям. В чем причина их безудержного стремления в бескрайные просторы Космоса? Какая страсть заставила их оторвать взгляды от Земли и перевести свой взор на небо? Что побудило их покинуть земные дела и решиться на опаснейший шаг, устремляясь в неведомую бездну? Какие смыслы и мотивы побудили их к этому, какие цели они преследовали? И, наконец, что объединяет космонавтов из разных стран, при их ментальном различии, разных жизненных установках и сфер бытия?

Все эти вопросы подлежат тщательному исследованию и ответы на них впереди. Но что уже сейчас можно с определенностью сказать, так это то, что здесь природа не пожалела для «изваяния» этих людей свой самый драгоценный материал – они явились как редкий кристалл! По большому счету, к ним не подходят обычные, традиционные мерки и градации стилей мышления, но к ним также не подходит отнесение их к тем или иным типам личности.

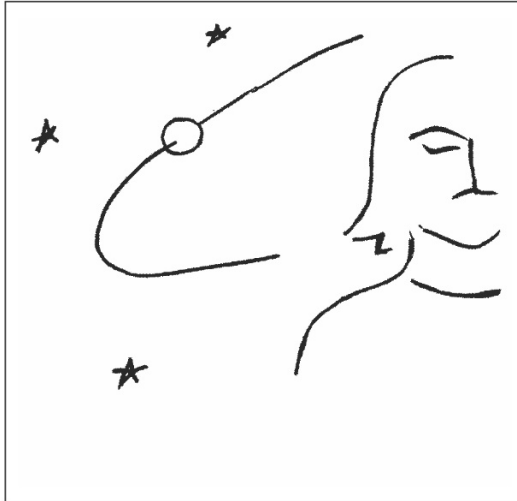
Скорее всего, мы имеем дело с новейшей когортой людей нового покроя, приход которых в наш МИР обусловлен по времени и по месту глубинными тектоническими подвижкам в мыслительной ауре человека. Это первые вестники нарождающихся умов и душ, мыслительная «оптика» которых иная. Это люди особого, космологического закала, носители нового ранга – ранга «Новых людей» ¹¹⁶.

¹¹⁵ Кочетов Э.Г. МИРЫ. – М: Международные отношения, 2015. С. 28.

¹¹⁶ Кочетов Э.Г. МИРЫ. – М: Международные отношения, 2015. С. 171.



Не сводите общность, единство, целостность к однородности и мировому стандарту. Берегите разнообразие и Вам интересно будет жить и бродить по глобусу (платформа межцивилизационного диалога)!¹¹⁷



5.11.2001

Рисунок автора

И только в периоды тектонических разломов мировой истории обнажаются духовные корни. Устранить разломы – значит спрятать корни и тем самым сохранить жизнь. Таков XXI век!¹¹⁸



Рисунок автора

¹¹⁷ Кочетов Э.Г. Глобалистика. – М.: Прогресс, 2001. С. 16. Кочетов Э.Г. Геоэкономический (глобальный) толковый словарь. В 2-х томах Том 1. А-М. – М.: РИО РТА, 2002. С. 21; Кочетов Э.Г. Геоэкономический (глобальный) толковый словарь. – Екатеринбург: Уральский рабочий. 2006, С. 23; Кочетов Э.Г. Диалог. – М.: Экономика, 2011. С. 348; Кочетов Э.Г. Геоэкономика. Энциклопедия. – М.: Эдитус, 2016. С.27.

¹¹⁸ Кочетов Э.Г. Геоэкономический (глобальный) толковый словарь. В 2-х томах Том 1. А-М. – М.: РИО РТА, 2002. С. 160; Кочетов Э.Г. Геоэкономический (глобальный) толковый словарь. – Екатеринбург: Уральский рабочий. 2006, С. 161; Кочетов Э.Г. Геоэкономика. Энциклопедия. – М.: Эдитус, 2016. С.170.

Геоэкономика вывернула человека наизнанку – обнажились его истинные «стратегические» начала: они оказались до смешного просты и непритязательны: человек хочет жить! У некоторых это вызывает ужас (у геополитиков, например) ¹¹⁹



Рисунок автора

Наука: геоэкономика вызвала к жизни геогенезис и целый веер геонаук не заставил себя ждать!

Выискивать первенство своих дисциплин – абсурдно. По отдельности каждая из них ущербна. Нужен междисциплинарный подход – новая науковедческая рефлексия. И такой подход найден – геогенезис. ¹²⁰



Рисунок автора

¹¹⁹ Кочетов Э.Г. Геоэкономический (глобальный) толковый словарь. В 2-х томах Том 1. А-М. – М.: РИО РТА, 2002. С. 56; Кочетов Э.Г. Геоэкономический (глобальный) толковый словарь. – Екатеринбург: Уральский рабочий. 2006, С. 58; Кочетов Э.Г. Геоэкономика. Энциклопедия. – М.: Эдитус, 2016. С. 63.

¹²⁰ Кочетов Э.Г. Геоэкономический (глобальный) толковый словарь. В 2-х томах Том 1. А-М. – М.: РИО РТА, 2002. С. 30; Кочетов Э.Г. Геоэкономический (глобальный) толковый словарь. – Екатеринбург: Уральский рабочий. 2006, С. 32; Кочетов Э.Г. Геоэкономика. Энциклопедия. – М.: Эдитус, 2016. С. 36.

ГЕОЭКОНОМИЧЕСКАЯ ЭНЦИКЛОПЕДИЯ
осветила веер геонаук: процесс запущен – трамплин в сферу
гуманитарного космоса!¹²¹

*Посвящается
моим дорогим друзьям и единомышленникам, смело
вставшим на путь осознания и постижения
глобалистики и ее центрального ядра и вектора
мирового развития – геоэкономики. Кто осознал
новые реалии, у того нет проблем с выбором
стратегии и программ действия в XXI веке:
глобалистика и геоэкономика тому порукой¹²²*

* * *

Предлагаемая Энциклопедия является одним из ключевых фундаментальных оснований нового, важнейшего направления исследования современности как методологии, мировоззрения, науки об устойчивом развитии, о безопасности и мире, о Человеке и его семье, о судьбе народов. Впервые изданная в мировой и отечественной научной литературе Геоэкономическая Энциклопедия вобрала в себя основные авторские понятия, категории, термины и терминологические сочетания, составляющие каркас новых научных дисциплин – глобалистики, геоэкономики, геофинансов, гуманитарной космологии, диалогистики. Автор раскрывает смысл новых категорий и понятий, а также их прикладные аспекты на качественно новой основе: синтезе общности и разнообразия мира.

* * *

*Понятия, категории, термины –
суть растолкованные образы: как
обручи держат винную бочку, так и
они держат каркас Мироздания¹²³*

* * *

¹²¹ © Текст и рисунок автора. Кочетов Э.Г. Геоэкономика. Энциклопедия. – М.: Эдитус, 2016. – 600 с.; Кочетов Э.Г. Геоэкономический (глобальный) толковый словарь. – Екатеринбург: Уральский рабочий. 2006, - 504 с.; Кочетов Э.Г. Геоэкономический (глобальный) толковый словарь. В 2-х томах Том 1. А-М. – М.: РИО РТА, 2002. – 240 с.; Кочетов Э.Г. Геоэкономический (глобальный) толковый словарь. В 2-х томах Том 2. Н-Я. – М.: РИО РТА, 2002. – 256 с.

¹²² Кочетов Э.Г. Геоэкономика. Энциклопедия. – М.: Эдитус, 2016. С. 1; его же: Геоэкономический (глобальный) толковый словарь. – Екатеринбург: ОАО ИПП Уральский рабочий, 2006. С. 1; его же: Геоэкономический (глобальный) толковый словарь: в 2 т. Т.1: А-М. М.: РИО РТА, 2002. С. 1.

¹²³ Кочетов Э.Г. Геоэкономика. Энциклопедия. – М.: Эдитус, 2016. С. 3.

*Свои изумительные видения разума человек тщится запечатлеть в знаках, символах, образах, понятиях, категориях, терминах. Но они есть только слабое отображение вдруг «увиденного», его первое приближение. Другого способа, увы, не дано. Но он будет найден!*¹²⁴

* * *

*Слова меняют мир!*¹²⁵

* * *

Наша жизнь – это восхождение к началам бытия, а дорога мысли – система категорий и понятий

Г.М. Сергеев

Российский философ, физик, издатель¹²⁶



Рисунок автора

Х. 17.14

¹²⁴ Кочетов Э.Г. Геоэкономика. Энциклопедия. – М.: Эдитус, 2016. С. 7; Кочетов Э.Г. Космологизация. – М.: Международные отношения, 2014. С. 774.

¹²⁵ Кочетов Э.Г. Геоэкономика. Энциклопедия. – М.: Эдитус, 2016. С. 23.

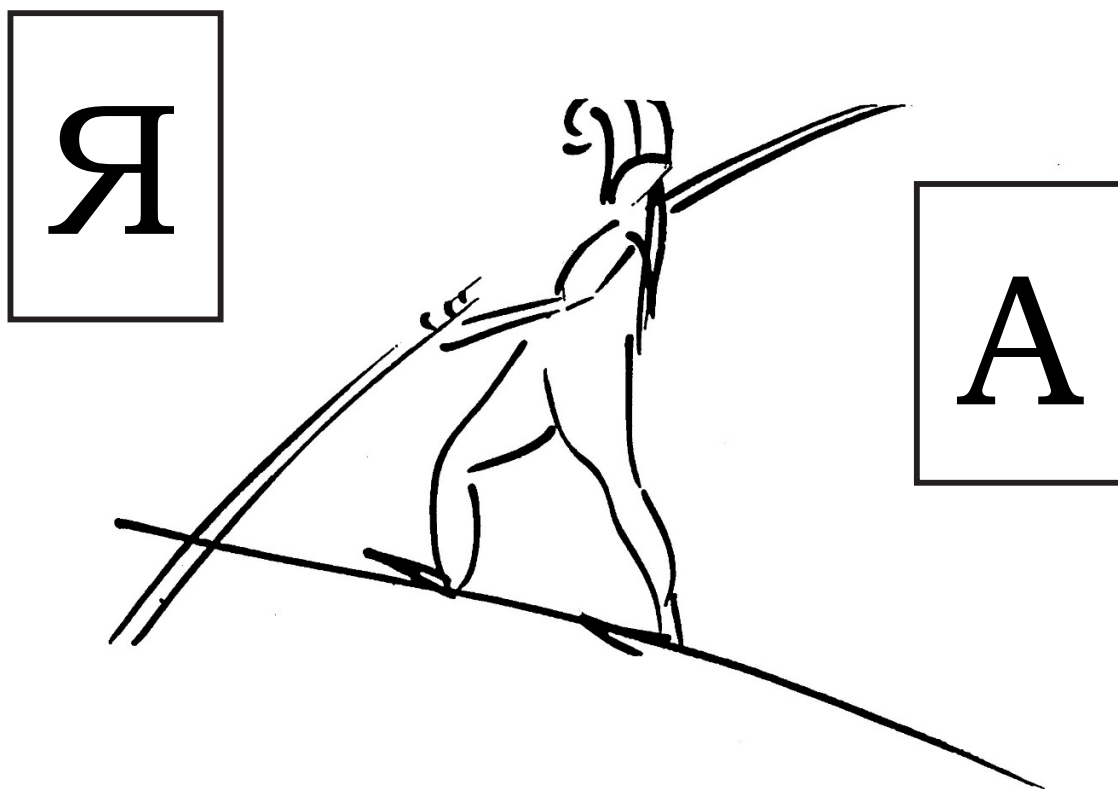
¹²⁶ Кочетов Э.Г. Геоэкономика. Энциклопедия. – М.: Эдитус, 2016. С. 24.



Термины (понятия, категории) суть повзрослевшие образы: среди них есть свои сфинксы-долгожители – «пространство», «время», «природа», «человек», «сознание», «жизнь», «идеи (идеальное)», «власть», «государство» и др. Но и им Гераклит предрек судьбу: многих из них можем недосчитать. ¹²⁷

У. 24. 4

Рисунок автора

Мой «тотем»

Жила-была на свете кошка. Звали ее Муся. Сроднились! Все также: любила, страдала, болела, умерла. В душе моей нашла приют. Вот ее образ, он поселился на первой странице книги «Диалог» и напоминает о себе во всех ее разделах ¹²⁸.



Рисунок автора



¹²⁷ Кочетов Э.Г. Геоэкономика. Энциклопедия. – М.: Эдитус, 2016. С. 364; Кочетов Э.Г. Геоэкономический (глобальный) толковый словарь. – Екатеринбург: Уральский рабочий, 2006. С. 347; Кочетов Э.Г. Геоэкономический (глобальный) толковый словарь: в 2 т. Т.2: Н-Я. М.: РИО РТА, 2002. С. 137.

¹²⁸ Кочетов Э.Г. Диалог. – М.: Экономика, 2011. С. 1.

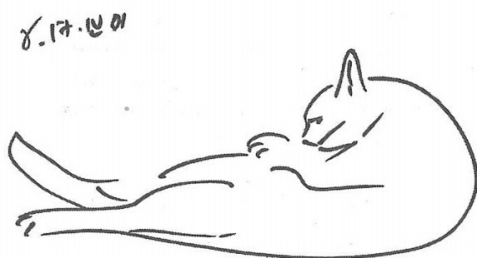
Из глубин бытия на нас смотрят личности, их невозможно вместить ни в какие рамки. Имя им – «человек-вечность». Масштаб их мыслей – запределен. Они играют тысячелетними смыслами! Постичь их бесполезно – нужно учиться у них. И они постоянно зарождаются! Они уже среди нас!!

5.2.6. Беседы ¹²⁹

Очень трудно сообразить *начало* книги, но еще труднее – чем ее *завершить*! Ты набрал инерцию, тебя так несет, что и удержу нет. Но, тем не менее, пора заканчивать! Но чем? Что-то взять опять из теории и методологии диалога и придать новый поворот? Но читатель до чертиков уже наелся этим, пробираясь через 500 страниц. Так что же?

И вот пришла мысль: раз уж я затеял разговор о диалоге, раз уж пишу книгу о диалоге, то мне и карты в руки вступить в оный лично, с тем, чтобы попробовать себя на этой стезе? И я попробовал. Вот мои опыты!

Диалог, по книге, глобальный, ну я и выбрал по масштабу такой же и, как мне показалось, «по плечу». Кого выбрать в собеседники? Ну, конечно, тоже равных по силам! Здесь нечего стесняться, все-таки подомною тысячелетия, я заберусь на плечи тысячелетий и сравняюсь с ними «по росту»: будем стоять нос к носу!

Теперь представлю моих собеседников: ну, конечно, читатель и сам мог бы легко догадаться, - это *Сфинкс, Гераклит и Конфуций*.

У каждого свое сакральное место, у Гераклита - храм Артемиды Эфесской; у Конфуция – Великая китайская стена; а у Сфинкса, естественно, - это сам «Сфинкс».

Вот, мой любезный читатель, эти беседы.

С кого начать? - ну, конечно, со Сфинкса и вот почему. Речь идет о Египте, а туда мы сейчас ездим как к себе домой.

Беседа автора со Сфинксом о смыслах вообще

Но, прежде чем взяться за тему, позвольте одно замечание, и очень существенное. Советую будущим собеседникам со Сфинксом более подробно знать с кем они имеют дело. Сфинкс не очень разговорчив в принципе, он не любит диалог, он вообще никого не любит, ему не до этих, как у нас бы выразились, телячьих нежностей.

Человечество он и на дух не переносит, и не потому, что оно принесло ему столько горя (*см. ниже*), он даже вообще не понимает, что такое горе. Он живет в других координатах и в других измерениях, он хранитель уникального пакета - пакета «иных» ценностей. Ему присущи резкости (по нашим меркам!): ему досаждают глупые, наивные вопросы.

¹²⁹ Кочетов Э.Г. Диалог. – М.: Экономика, 2011. С. 542-549.

И вопрос не в том, о чем спрашивать, как спрашивать. У него просто другой ранг вопросов и ранг ответов, и ответы он находит в других, неведомых для нас горизонтах. Он попадает в цели, в которые мы не только попасть не можем, но мы их даже не видим (так мыслил только Артур Шопенгауэр – глыба среди нас, хотя далеко не глыба для Сфинкса).

Все это я привожу для того, чтобы читатель понял, почему разговор со Сфинксом свернулся так быстро и таким образом. У меня был подготовлен и прописан в заметках значительный материал в качестве подготовки к беседе. Зная характер Сфинкса и его гигантский масштаб, я громоздил вопросы тысячелетнего ранга и своими бледными способностями пытался предугадать логику ответа. Но Сфинкс поступил по-своему – быстро понял с кем имеет дело и свернул диалог-беседу, хотя начали его так, как принято в приличном обществе. Все мои заготовки остались втуне. Подвернется случай и я, конечно, вернусь к ним.

Итак, все по-порядку. Для начала я вежливо и с достоинством представился: мол, доктор наук, мол, президент общественной академии, мол, заведующий..., вот и книжки пишу... Но, странное дело, на Сфинкса это не произвело ни малейшего впечатления! Более того, он как-то даже расстроился, видимо, он принимал меня за потомка Птолемея, либо за жреца, или, на худой конец, за носителя *опахала*, стоящего справа от *трона фараона*, а посему не придавал значения моему научному статусу, - ну прямо как у нас! Естественно, я вида не подал на такую невежливость и с достоинством начал, сразу и без обиняков, и для «разогрева» с самого простого:

Автор: Что есть смысл? Для чего я пришел в этот мир? Что я здесь потерял?

Сфинкс: Найти ты здесь ничего не найдешь, никто ничего здесь для тебя не обронил, а потерять можешь – жизнь! Очнись! Не будь наивным! Я здесь давно стою, я много видел. Мне никакие ручательства не нужны! Запомни! С какой стороны человек бы не заходили к проблеме смыслов, неизбежно его посещают страшные в своей простоте и предельной обнаженности мысли: «Я пришел в этот мир для жизни! Я пришел в этот мир свободным! Этим я украшаю прекрасную планету, в этом мое кредо, достоинство, мои первые и последние слова!»¹³⁰ И если кто-то – мировое сообщество или мировая система, - думают иначе, то это только хуже для них! Пусть иное мнение на сей счет они оставят при себе – оно меня не касается! При случае я способен ...упразднить их! Этот мир - дело рук моих и только моих!». Автор! Если ты думаешь иначе, то что делать: ты сбился с пути и потерял дорогу к себя!!!

Автор: Человек человека ест! Доколе?

¹³⁰ Этот пассаж созвучен с яркой мыслью замечательного российского философа К.М. Долгова

Сфинкс: Вы свыклись, мол вопрос этот не разрешим в принципе: мол так было, так есть, так будет всегда! Когда-то процветал каннибализм. Человек входил в рацион и занимал устойчивую нишу в пищевой цепи. Вы подошли к этой проблеме по-своему: сейчас в мире цивилизованном в этом плане много чего поменялось: каннибализм почти вытеснен поеданием домашних животных (диких почти всех съели, либо поснимали с них шкуры и обернули женщин, добываясь их природной благосклонности, как будто и без шкур они не дадут оную!). Поменялось многое, но не поменялись смыслы! Человек также поглощается, но теперь уже по-другому: как человеческий капитал, как ресурс, как кадр! На человека теперь не охотятся, зачем? - он «встраивается» для какого-либо «дела» и здесь он употребляется, поглощается без остатка! И делается это посредством «общественных отношений», открыто, и, как вы любите выражаться – легитимно, т.е. с согласия самого человека: с ним заключен негласный т.н. «Общественный договор», договор кабальный и в неявном виде!

Автор: Что делать, чтобы не быть съеденным (употребленным)?

Сфинкс: А ничего не делать! Оставить все как есть! Только вот что – старайся не думать об этом, не замечай, усыпи разум! У нас в Древнем Египте об этом позаботились жрецы, у вас – идеологи (философы от галлюцинаций, иллюзий).

Автор: Но ведь забыться до невменяемости невозможно!

Сфинкс: Можно и еще как! Я слышал, что ты учился лет 20, за тобой числятся школа, университет, две академии. И вот ты, хорошо «обструганный», надежно «встроенный» и «образованный» до непонимания простых вещей! Ты даже умудрился задавать мне глупые вопросы! В таком «обструганном» виде ты еще промаешься немного и исчезнешь без следа.

Автор: Ну, это Вы, уважаемый, бросьте! Как это без следа? Каждый оставляет свой след – в делах, в потомках... Я, например, книги пишу...

Сфинкс: Ну, то что след оставляете – это точно! Вы так исковеркали и изуродовали Землю, столько следов и рубцов на ней оставили, - почище чем ваш малый с Корсики на моем лице ¹³¹. Вот, что книги пишете – это

¹³¹ Да, было дело! Конечно, после такого случая Сфинкс затаился, стал подозрителен и его трудно теперь вызывать на откровения. О той беседе и ее «результате» я поведал моим читателям в 2001 году, вот этот текст: «Да и масштаб вопросов пока не тот! Редчайший случай: человек перешел через исторический тысячелетний перелом. Он пытается заглянуть за этот рубеж мироздания, с опаской и огромным любопытством предугадать смысловые знаки своего существования. Однако — парадокс! Он не «воспользовался» редчайшим моментом: не поставлен ни один вопрос тысячелетнего ранга (вопрос высшего ранга). Все сегодняшние вопросы сводятся к столетней «стратегической» конъюнктуре. Ранг и цена вопроса подскажут и собеседников. Придется побродить по истории: Конфуций, Гераклит, Софокл, Перикл, Сократ, Вергилий, Рудаки, Нарекаци, Данте, Эразм Роттердамский, Рабле,

странно! Мы не знали, куда девать тростник папирус, ибо писали мало, но со смыслом. Вы же знаете куда девать ваши леса, поэтому пишете много, но без смысла! Из того, что ты написал, дай мне твою любимую строчку, я примерю ее со скрижалями, что у меня под пятой. Смелее, не стесняйся!

Автор ¹³²: Ну, хотя бы вот эту: «*Они задают проблемные вопросы как раздельно друг другу, так и все вместе обращаются к человеку: «И это была твоя цель? И в этом смысл твоего бытия? И с этим, и для этого ты пришел и приходишь в 'такой' мир?»*».

Сфинкс: Слов нет, строчка хороша. Так вот я тебе, несчастный, и адресую твой же вопрос!! Молчи, не отвечай! Давай строку! И иди прочь, чтобы я тебя больше не видел. Я устал напрягать зрение, чтобы разглядеть тебя. Пошел вон и больше не приходи! Да, не забудь в гостинице взять счет, ведь останешься без командировочных! И, кстати, еще! Здесь однажды кто-то на меня долго взирал – не могли отогнать! Говорят, что твоя жена Светлана. Похоже из скифов. Хорошая тетка! Береги её!

PS.: От автора: Ну вот, что называется, поговорили!

Но у меня ведь были и другие два случая «диалога» и заготовок к ним: «В гостях у Гераклита» и «Встреча с Конфуцием». Вот эти случаи.

В гостях у Гераклита

Мысль о том, что неплохо бы побывать у Гераклита запала мне давно. Ну, там посидеть, вместе подумать, а может быть и поспорить! В споре ведь рождается истина. На крайний случай, неплохо бы с

Шекспир, Гете, Пушкин, Толстой. С какой гигантской высоты взглянули они на мир! Сколько неразгаданных тайн они оставили нам в своих письменах! А лучше всего обратиться к сфинксу. Уж он-то многое знает и многое видел. Он могуч и спокоен. У него загадочный лик и ... в отметилах. Есть легенда: это один малый из великих (с Корсики) «поговорил» с ним: сфинкс не удостоил его даже взглядом: что ему за дело до вселенских страстей честолобцев. И что за вопросы, и что за масштаб! Сфинкс знает другие масштабы и другие вопросы — его водил на поводке сам Гераклит! В ответ ярость неопишущая — на утро гренадеры ядрами оставили отметки об этом разговоре. Есть сведения, что под могучей пятой сфинкса покоятся мировые скрижали. На них начертаны ответы на вопросы высшего ранга. Хватит ли сил задать эти вопросы? Снизойдет ли сфинкс до ответов на них?! Ставки слишком высоки — больше чем жизнь!». Конечно, после такого случая Сфинкс затаился, стал подозрителен и его трудно теперь вызывать на откровения. (См.: *Кочетов Э.Г.* Глобалистика как геоэкономика, как реальность, как мироздание: Новый Ренессанс — истоки и принципы его построения, фундаментальные опоры, теоретический и методологический каркас. М.: Прогресс, 2001. С. 594).

¹³² *От автора*. Сначала я хотел было дать определение геоэкономики, но вовремя спохватился — а как у них там в Древнем Египте обстоят дела с авторским правом, и есть ли иероглиф для обозначения *copyright* и дал строчку более простенькую и менее ценную. Остальное, как учили меня наши издатели, оставил себе.

Гераклитом переброситься хотя бы двумя словами (он человек занятой, как и я тоже!), и настрой есть, и хорошая заготовка!

Я уже совсем было проник к нему (поверьте, это оказалось не так-то просто! Уже в то время, как и в наше, подозрительность была в чести и меня обшаривали, ощупывали, раздевали и снова одевали. Все оставили при мне, Деньги, как водится, забрали. Долго осматривали мобильник, удивлялись ему, но не поняв, что это такое – забрали на всякий случай тоже).

Но Гераклиту в этот день оказалось вообще недосуг: к нему пришли эфесцы и пожаловались на киников. Что было дальше – уму не постижимо! Гераклит так рассердился, что принял меня за киника и велел тут же выпороть. А еще аристократ по рождению, из благородной царской семьи! О, Зевс! Какие все-таки философы злые и неуживчивые! И что испытывали киники – по своей шкуре знаю. Теперь хожу и показываю рубцы. Все-таки выпорол сам Гераклит и поделом! Не шатайся по тысячелетиям – делать тебе нечего! И не встречай в философские разборки! На горячих плитах храма, пишу эти заметки по горячим следам, что называется будучи уже выпоротым, дабы не забыть урок.

А в воспоминаниях остался белоснежный храм *Артемиды Эфесской*, его колоннада, пинии, за ними – играющее на солнце бесконечное бирюзовое море, все тихо, спокойно застыло в ослепительной красоте и «ничего не течет и ничего не меняется!» Откуда это взял Гераклит? Но ему все-таки виднее, на то и Гераклит!

Кстати, Гераклит порол, да еще и приговаривал в каких философских постановках киники не правы, а в каких – в принципе неправы. То, что я кричал, что я не киник, а только геоэкономист, его еще пуще раздосадовало, - не обижай, мол, геополитиков и их братьев – международных. Они хоть и отпетые ребята, но дело свое знают туго и еще себя покажут! Заодно и припомнил диалогистику – где, мол, ты был раньше и почему молчал о ней, ведь дело стоящее!

Так что досталось по-полной! В добавок дал два пинка за то, что я мало пишу в журнал «Безопасность Евразии» (кто-то ему подсунул неверные сведения – я из журнала «БЕ» не вылажу!).

И я кубарем скатился по мраморным ступенькам храма, стараясь обстучать головой каждую. Единственное утешение – когда тебя лупит Гераклит, то это величайшая честь, и я еще хорошо отделался. Но, зная себя (я из Сибири!), дело могло принять и другой оборот: во время порки меня держали за руки могучие *эфесцы*, также вообразившие, что я из киников, на которых у них «зуб». Потом, конечно, я бросился искать их, чтобы устроить им «диалог-беседу», как это принято у нас в Сибири в XXI веке, но их и след простыл!

Хорошо еще, что Гераклит не знал, что я нападаю и на «идеологов», а то бы передал меня с рук на руки Платону (он у идеологов, как известно в фаворе), а там разговор-диалог еще короче! И как частенько говаривал ученик Аристотеля Александр Македонский – «еще круче!», и от бесед

«мало не покажется!». А уж кто-кто, Платон-то в «диалогах» знает толк, хотя поговаривают, что здесь без Сократа не обошлось. Зависть! Кое-кто его недолго любил, - якобы с него начался закат в мире здравого смысла и здравого начала, всего эллинского и античного в придачу, якобы он посеял мировоззренческое косоглазие. Наветы! Оболгать приличного человека (ясно, что по наущению тех же киников), это как бы в наше цивилизованное время выразились бы: «Что два пальца...!». Оказывается, и в то время уже научились заблуждаться, да по-крупному (пример? пожалуйста – да хотя бы то, что Гераклит устроил мне порку! - *см. выше!*). Да к тому же Платон не только не прельщает Демокрита, он на дух не переносит также и «геогенезис» и «глобалистику». А это за автором водится! Так что хвала тому же Зевсу – все обошлось и в руки Платона я не попал!

Встреча с Конфуцием

К встрече с Конфуцием я готовился как следует! И чтобы настроить себя на высокий лад, даже сделал некую заготовку такого легкопафосного жанра. Хотя я несколько и удручен от формата и результатов посещения Сфинкса и Гераклита (особенно смазала общую радушную атмосферу оказанного мне приема ...порка меня!). Но это не отшибло у меня страстного желания соприкоснуться с «человеком-вечностью»!

Вот эта заготовка.

«Кто много слышал и читал о Поднебесной, но не побывал в ней, тот бесполезно тратил время, - тот *не счастливчик!* Счастливчик тот, кто ничего не зная о Поднебесной, но попал в Китай, и не просто в Китай, а в самый Великий Китай – на Великую китайскую стену! Она много говорит тому, кто умеет, конечно, и слушать, и смотреть, и задавать вопросы! ...».

Я, естественно, считал себя уже в этом докой – ведь позади беседа со Сфинксом, прием у Гераклита. Но трепет все же есть!

«...Великая китайская стена – история воочию, каждый миллиметр ею дышит! Да ещё я ненароком выбрал момент - ночь. Бесконечная белая лента стены уходит в даль прыжками с вершины на вершину. Над лентой висит огромная луна. Все застыло облитое серебром и тихим сиянием. И как верно китайский шелк передает это. И мне в этом божественном состоянии предстоит встреча ... и с кем! С самим Конфуцием! Какой момент! Задать ему ну хотя бы один вопрос. И такой вопрос у меня уже на языке. Вот он: ***«За что не жалко умирать?»*** ...». Итак, в кармане у меня эта заготовка. И рядом с ней мой отдельно записанный (на всякий случай) вопрос: ***«За что не жалко умирать?»***.

Но случилось чудо! Мои грезы наяву! Сюжет заготовки ожил, и я действительно на Великой китайской стене!¹³³ Вот Конфуций медленно

¹³³ И это правда – в 2006 году я побывал на Великой китайской стене и пережил самые потрясающие моменты в моей жизни!

идет по середине стены мне навстречу, в светлых одеждах, погруженный в себя. Его образ приближается, и, – о, ужас! – проплывает мимо меня и единственное, что я успел – сунуть приготовленный вопрос «*За что не жалко умирать?*» в карман одному из многочисленных его учеников, замыкавшему эту удивительную процессию.

Беседа с «Новым Человеком»

*Редкая удача - встреча и диалог с человеком новым, ренессансным о моей книге «Диалог» и мире, и его при расставании: «Я вас предупредил!»*¹³⁴

Из глубин бытия на нас смотрят личности! Их невозможно вместить ни в какие рамки. Имя им – «человек-вечность». Масштаб их мыслей – запределен. Они играют тысячелетними смыслами! Постичь их бесполезно – нужно учиться у них. И они постоянно зарождаются! Они уже среди нас!!

Какая удача встретить такого человека! Редчайший случай – они не скрытны, им, в принципе, не от кого скрываться, она просто не обращают внимание на мелочи, но и мелочи у них другие – так, они не обращают внимание на наш мир. Они живут в других измерениях, в других мирах. Для них облик не имеет значения – они такие же, как и мы. За ними водятся те же слабости, что и наши. Они механически проживают отведенный им миг времени на Земле и также, как и мы исчезают. Но в них не исчезает то, что не присуще нам - их оптика и чудовищная острота зрения. Как правило, они живут на открытых равнинах и здесь они часто встречаются.

Мне чертовски повезло - я встретил такого, причем случайно, в обычной толпе озадаченных обычной суетой людей. Какая-то сверхъестественная интуиция подсказала – «Он!». Я ухватился за этот случай редчайшего ранга, и мы разговорились без всякого повода. Ощущение такое, что начало нашего разговора было где-то в глубине веков - мы начали как бы не прерывая наш диалог. Начал мой собеседник:

Новый Человек: *Ну, что вы! Мир прекрасен и нечего на него дуться! Другое дело, что вы, не покладая рук своих, извратили его до нельзя, ну и себя, конечно, заодно! Стройте новый, кто вам мешает! Но начните с себя!! Иначе постройте такой же!*

Автор: Что нам мешает!? Время, его тяжкий груз! У нас отобран разум, он подменен другим, нам встроено инородное тело!

НЧ: *Не заблуждайтесь! Вы хотели обмануть природу, вы хотели быть мудрее ее, а оказались хитрее. Вы решили создать другую природу, вы нарисовали себе свой мир - искусственный, придуманный, окультивированный. Вы тысячелетиями вгоняли в себя этот странный мир, разрывая связи с природой, калеча инстинкты. Вам это дорого*

¹³⁴ Кочетов Э.Г. Диалог. – М.: Экономика, 2011. С. 578-586.

стало! Вы калечили себя, вжигали в себя новый мир, пока не обвыкли в нем. Вам стало казаться, что так было изначально.

А: Укор принят. И что было дальше?

НЧ: *А далее? Не мне вам говорить! Обратитесь к своим историкам, хотя они все извратили и перепутали, но вы поймете одно: в мелочных разборках друг с другом люди и страны теряют чудесный уголок Вселенной! И тем заслуживают без меры презрение в немом угоре обездоленных потомков. И при этом вы считаете себя правыми. Если вы правы, то правы уже безнадежно! Так и в вашем мире – установившийся порядок вещей не оставляет надежд на будущее!*

А: Ну что же и второй укор принят! Хотя, я здесь крупно сомневаюсь относительно Вашего нелицеприятного отношения к историкам. По нашим меркам, они заслуживают снисхождения. Всю жизнь, проведя в пыли архивов, согнувшись, они перелопачивают мириады фактов (чужих оценок!). Теряя зрение и здоровье, они делают все же благое дело – извлекают уроки!

НЧ: *Какие уроки!? Историческая преемственность – повторение тех же зигзагов. Не забывайте, что они такие же, как и вы. Они также «правы» как и вы - они апологеты этого мира и не более того. Вам надо бы знать, что экскурс в историю и аккуратность не совместимы: от вас скрыты истинные мотивы событий – сверхзадачи правители всегда держат в уме. И не пытайтесь разгадать их – не мне вас учить! Вживайтесь в рефлексию властителей, подыгрывайте им во всем и вам станет предельно ясно, что ждет вас в будущем. При этом сумеете вовремя унести ноги, ну и, естественно, вместе с головой, но иногда с головой в «подмышке» (для тех, кто замешкался). Историки только импровизируют на свой лад - бесполезно для «сегодняшнего» человека копаться в парадигмах прошлого, а тем более, вновь повторять их: они рождались «в иных» условиях, «иными» людьми и для «иных» целей.*

А: Ну, хорошо! Претензии к нашему миру может быть и не лишены оснований, но где почерпнуть образцы иных миров, куда заглянуть и как отыскать новую парадигму?

НЧ: *Новые парадигмы лежат в сфере нового знания. Отправляясь в экспедицию за ним, мы обязательно найдем и новую парадигму мироустройства. Вот почему во все времена так опасны для «парадигм своего времени» были первопроходцы в сферу незнания. К их сознанию предъявлялся строгий счет: вместе с ним, они, как правило, лишались и головы. Пример рядом: Томас Мор, Томмазо Кампанелла, Джордано Бруно, П. Флоренский, Н. Кондратьев, Ян Гус и др. А какую чашу испили светлые умы Галилео Галилей, Н. Вавилов, А. Чижевский!? А отправленный в небытие «философский пароход» !?*

А: Слов нет: отрядить экспедицию в новое знание в поисках парадигм!? Но, позвольте! Если мы и наткнемся на них, то как оценить их, чтобы не вернуться из похода в сферу незнания с парадигмами в руках, еще более удручающими нежели наш мир?

НЧ: *Чтобы определить архетип парадигмы, необходимо уяснить природу рефлексий сознания, дающий толчок к их зарождению: здесь выбор небольшой, ложное знание погружает в сон разум человека, а известно: «Сон разума рождает чудовища» (Франциско Гойя).*

А: Вот здесь-то, любезный, Вы наступили на нашу болевую мозоль, затронув проблему рефлексии сознания! В какую почву нам бросить семена найденных парадигм?

НЧ: *Пластичность сознания – вот та идеальная почва, которая приспособлена для возвращения парадигмальных поворотов, как жизнеутверждающих в своих началах, так и опасных для жизни.*

А: Прервемся, пожалуй, давайте отдохнем на другой теме, более простой и не притязательной! Что есть наш Мир?

НЧ: *Но это уж совсем просто! Человек и мир, им сотканный, - едины, многолики, деятельны и подвижны. Бойтесь мировой оседлости и вселенской скуки. Здесь есть только один небольшой нюанс: в своем искусственном мире вы дошли до предела – вы нагрузили его техногенностью и бьетесь в его техногенных сетях.*

А: Что делать?

НЧ: *Только однажды спокойно покажите, что человек не есть машина, – и весь этот техногенный мир разлетится на куски. Техногенный мир – это болезненный разлом! Только в периоды тектонических разломов мировой истории обнажаются духовные корни. Устранить разломы – значит вновь укрыть корни и тем самым сохранить жизнь. Разлом – это ваше «современное» Мироздание. Да что говорить! – вы даже не замечаете, что все еще живете в средневековье! И не собираетесь проветрить свое Мироздание! Оно обветшало и, посеуму, очень опасно! Когда фундаментальные понятия, - опоры Мироздания, - «подмыты» временем, человечество должно думать только о том, как вовремя унести ноги, чтобы не быть заваленными его обломками. Сплавьте ваши техногенные порывы с живой сущностью человека, и вы получите перегранинный кристалл: он засверкает мириадами оттенков всех цветов в преддверии нового Ренессанса.*

А: Вот здесь-то мы и дошли до точки! Меня настораживает Ваша назидательность и ваша императивность: «сплавьте..., вживайтесь..., бойтесь...». Мне это знакомо! Мы в нашем мире уже давно изнемогаем от «табу», куда бы только не вступили! Я простой человек, меня измучили грандиозные призывы и толчки в спину идти в «никуда».

НЧ: *Вот, вот, мы и додрались, наконец, до тебя! Твои стоны говорят о многом, но, больше всего, о тебе. Запомни - тебе, в принципе, никто и ничего не навязывает. Ты сам любитель парить в сфере идеального – что вещь птица: они живут ни на земле, ни на небе. Они снуют между богами и людьми и нигде не находят покоя! Им не дано вовремя определяться. Тебя-то мы оставляем в покое! Здесь нужны «иные», «другие», «новые» люди - люди со спокойным взглядом на вещи, способные к интеллектуальному их «ощупыванию», а значит, близкие к их*

сущностям; люди, не давшие себя одурачить идеологическими догмами и прочими галлюцинациями, а посему — редкие даже среди свободных; люди, вооруженные новым, объемно-сетевым методом познания мира, созревшие и подготовленные для того, чтобы организовать и обустроить свой мир — мироздание нового Ренессанса, тем самым обеспечить бытие, достойное своей силы, красоты, жизнелюбия и интеллекта. Их уже много, они среди вас, их светлые умы остались в чистоте здравого смысла, они познали счастье свободы и независимости, а посему редкие в застенках «Общественного договора»

и «современного» средневековья. Кстати, об этом общественном договоре: вы заключили с Миром кабальный, негласный, неявный договор, и на тысячелетия потеряли свободу. Свобода – величайшая ценность, - современному человеку неведома. Закованный в миллионы встроженных одна в другую клеток, он рвет только ближайшую. «Мир» «спокоен» – человек гибнет где-то «там», в глубине: «в глубине несвободы!» Уснувшая мировая совесть человечества!! Его нечувствительность – тысячелетиями дубленая кожа! Постарайтесь понять и зарубить себе на носу - чтобы закабалить человека, нужно подвести под него общественный договор: далее он сам довершит начатое!!

А: Нельзя ли для закругления поднять один вопрос? Для запева. Меня «ошпарила» одна идея – мне показалось, что сейчас в нашей мировой неразберихе нужен хороший разговор, ну, иными словами, - диалог! Попробовал посоветоваться на этот счет со Сфинксом, Гераклитом и Конфуцием. Но, меня, уважаемый, интересуется Ваше личное мнение на сей счет!

НЧ: *То, что тебя выпорол Гераклит за твои доморощенные «современные» воззрения, и прогнал с глаз долой Сфинкс за твои глупые вопросы, а также то, что Конфуций остался не тронут твоими попытками пообщаться с ним – все поделом тебе! Не шатайся по тысячелетиям с праздными вопросами, думай, прежде чем вопрошать! Ты пытался затеять с ними диалог, не будучи подготовленным к нему. Но урок пошел тебе впрок! Ты вовремя опомнился, и кое-какие наброски к диалогу высокого ранга сделал и оформил. Это у вас называется «написать книгу». Здесь на досуге листал я ее: кое-что даже вызывает интерес!*

А: Вот уж не ожидал, так не ожидал! Да, виноват, книга есть. Премного польщен Вашим вниманием. Это непостижимо! Это подарок! Осмелюсь спросить, что в ней Вы нашли, как Вы изволили выразиться «...кое-что, что вызывает даже интерес...»?

НЧ: *Не обольщайся, немногое!*

А: А все же!

НЧ: *Не делай из меня критика! Тебя они еще встретят, как у вас принято – «в штыки»!*

А: Я этого не боюсь! Они уже поупражнялись в этом на моих «Глобалистике», «Геоэкономике», «Гуманитарной космологии». Так все-таки?

НЧ: Ну и настырный же ты, Эрнест Георгиевич! Только сейчас мне стала понятна «нормальная!» реакция Сфинкса, Гераклита и Конфуция на подобное. Во всех твоих, как ты выразился не без самонадеянности, «фундаментальных» постановках диалога ты допустил один непростительный промах. Ты прошел мимо более грандиозного случая диалога, по сравнению с которым описанный тобой глобальный диалог блекнет, - мимо диалога, загнанного вовнутрь человека. Человек давно повернул диалог вспять! Созерцать природу, задавать ей вопросы и разгадывать ее загадки – что еще лучше!! А он? Перевел взор в самого себя и вступил в диалог-схватку со своим «Я» - обнаружил в себе необъятный гуманитарный космос, он нашел в нем духовно-нравственную преисподнюю и разбудил демонов, и человек беседует со своими демонами, - сам себе задает вопросы, сам себе отвечает, его грызут сомнения, не может найти ответы - сжигает себя дотла.

А: Вы встревожили меня своим упреком! И не потому, что я прошел мимо такого грандиозного диалога. Поверьте, читатель и так перегружен пятьюстами моих страниц. У нас ведь как принято – в книгах обычно 2-3 мысли, (из них 2 чужие!) зарываются в гигантские стога слов. Меня задело другое, - моя книга «Гуманитарная космология не содержит такого дерзкого и резкого поворота, какой Вы дали сейчас. Но Вы до ужаса прозорливы! Так все-таки, вернемся к «моим» диалогам?

НЧ: Ну, записывай! всю твою книгу делает «книгой» несколько, как мне представляется, мыслей. Только запиши их точно в моей формулировке! Я не гордый! можешь copyright не ставить. У вас он не работает, не предохраняет, да и не к чему – ценные, нужные миру мысли разлиты в воздухе – бери, не хочу! Вот эти твои мысли, по-порядку!

Первая. На интеллектуальные площадки, где разворачивается диалог, каждый «привозит» вопрос по своим силам и прислоняет его каждому же. Вопросы тяжелого калибра и тысячелетней давности востребовали партнеров по диалогу подобного же ранга! И они не преминули отозваться!

Вторая. Сильная сторона (человек, страна, империя) реагирует «убийственно молча» - и это уже «оглушающий» ответ!

Третья. Взойдитесь на крыльях разума на высокие орбиты теории и методологии, и вы сбросите с плеч массу проблем и дел из-за их никчемности!

Четвертая. Куда только ни заступала «нога человека»! Но есть сфера- сфера разума,- где нет ей места! Казалось бы! Но идеологи думают иначе!! Сюда они запускают обе!

Пятая. Какой бы красочной палитрой моделей и векторов мирового развития не прорисовывалась бы мировая картина, Роберт Крайтон («Камероны») дает по ней мощный до ужаса удар кисти, а

именно: «Человек должен есть – Так или не так? И дети его должны есть - Так или не так?».

А: И это все!? А Россия!? У меня же большой раздел о России и диалога ее с миром.

НЧ: Не спеши и не перебивай! А научись прежде всего сам тому, что ты проповедуешь в своей книге: корректности, толерантности, учтивости, терпению, сдержанности и прочим «мягкостям». Этому ты учишь, но, правда, имей в виду: мир, в котором ты живешь далеко не так «пушист», как тебе иногда кажется, или как бы ты хотел его видеть - он жесток, коварен, двуличен и опасен. Ты и сам это прекрасно чувствуешь и верно гнешь свою ренессансную линию! И ещё! Не забывай своего чудного земляка И. Крылова. Помнишь из него:

«... (А Васька слушает, да ест.)
Тут ритор мой, дав волю слов теченью,
не находил конца нравоученью.
Но что ж? Пока его он пел,
Кот-Васька всё жаркое съел...»

Здесь Васька – тот ещё Васька! Его не вдруг укротить диспутом! Пройдись по миру и тебе многое станет ясным! Не превращайте диалог в ширму! Чью бдительность вы хотите усыпить, когда одной рукой точите нож на соседа (по какой-то застарелой, а часто смешной причине вы его ненавидите), а другой за ширмой диалога вы с ним разглагольствуете о ножнах, о их предназначении, о нерасторжимости с мечом и т.д. Еще два-три «Форума» подобного плана, и вы созрете для удара! Оставьте диалог в покое – для подготовке к войне достаточно дипломатии!!

Мы несколько отвлеклись - вернемся в наше русло!! Ты спрашиваешь о России? В книге у тебя о России особый разговор. И если бы ты даже не поведал о выше приведенных «заумностях», особо мною выделенных, и вместо всей книги написал бы только один тезис: «...Не докучайте Россию мелочными уколами, не тревожьте ее: Россия помнит все и ничего не потеряла, она там, где была, она не удручена и не устала, она спокойно осматривается, она приседает на задние лапы, она тихо освобождает передние! А далее – вперед! Бросок в новые горизонты! Новый Ренессанс! ...», - вот здесь ты оказался на удивление прав! - то это уже вполне окупило бы те силы и время, которые ты затратил, лишив себя сна, покоя, а самое главное... - Мальдив! Все-таки лето! Все-таки - отпуск! Но Бог с тобой, не я тебе судья!!

А: Вот уж поворот, так поворот! И неожиданная для меня концовка нашей беседы. Премного благодарен!

НЧ: Нет, постой! Я также, как и ты, проходя мимо Мироздания, обратил, внимание: на его фасаде появилась повестка-предупреждение: «Осторожно! Подлежит сносу! Может зашибить! Дальше дороги нет! Объезд! Держитесь правой стороны! по стрелке “Дорога к Мирозданию Нового Ренессанса”!». Это меня также обеспокоило, - а вдруг кто-

нибудь еще не знает о предупреждении, или не заметил, и будет ненароком зашиблен? Предупреждаю, - поверь моему опыту, - в такой ситуации спасают только ноги, ноги и ноги!!! И ещё, напоследок маленький итришок: как у вас говорят «Язык до Киева доведет!». Если, конечно, будешь вопрошать! А до чего доведет язык, если вопрошать вопросы высокого ранга - тысячелетнего? Это тоже вопрос! Да еще какой! На этот счет ты конечно можешь снова «посоветоваться» со Сфинксом, Гераклитом и Конфуцием, но все же, и непременно! ... с женой! Уж она-то тебя точно вразумит!

Учти, я тебя предупредил!!

*Москва, 15 июля 2010 г.,
жара, душно, гарь, дым.*

Время странное, знаковое: сегодня юноша-новатор утонул в о. Селигер, а мир покатился дальше. Какие слова здесь уместны? С кем вступить в разговор-диалог, чтобы понять и осознать это событие и его масштаб? Войдет ли в мировую повестку глобального диалога этот случай – случай первого ранга (тысячелетнего): «Техногенный мир и юноша-новатор: что есть разменная монета прихода в наш мир?».

Продолжение бесед Вместо резюме¹³⁵

Здесь я обращаюсь к тем моим читателям, преисполненным мужества и особого запала, и, тем самым, добравшимся до этих строк и не потерявшим в глубине моего многостраничного фолианта.

Чтобы не набить окончательно оскомину моим бесконечным витийством по поводу (и без повода) о Мироздании нового Ренессанса, я решил попросить совета на сей счет у человека нового, ренессансного.

Если кто помнит, я встретился с таким человеком («человеком вечностью») на страницах моей последней книги¹³⁶. Опускаю момент, каким образом я его обнаружил, а сразу перейду к сути нашей беседы. И

¹³⁵ Кочетов Э.Г. Космологизация. – М.: Международные отношения, 2014. С. 463-468.

¹³⁶ Речь идет о книге автора: Диалог: Диалогистика как наука о судьбах человека и мира в контексте глобальных перемен: Научная монография / Обществ. акад. наук геэкономии и глобалистики. – Москва: Экономика, 2011. С. 578—586. Книга представлена в Интернете для свободного и бесплатного скачивания пользователями в научных и учебных целях.

С полным текстом книги читатели могут ознакомиться на сайтах Общественной академии наук геэкономии и глобалистики (см.: http://www.geoeconomics-academy.ru/Books/Kochetov/Kochetov_Dialog.pdf);

На Информационно-аналитическом портале Viprson.ru (см.: <http://kochetov.viperson.ru/wind.php?ID=641398&soch=1?77933340>).

вот что он ответил мне на мой вопрос, с несколько странным как мне показалось заходом в тему и предмет разговора.

Новый человек. Автор! Тебе стукнуло только что 75! Тебе не стыдно в этом возрасте смущать неокрепшие умы **полубредовыми** идеями перевернуть этот мир. У тебя, что в руках рычаг, и ты нашел для него точку опоры? Архимед отступился от этого за неимением последней!

Автор. Любезный мой друг, не мне Вам говорить, что у нас на планете есть одна проблема – отсутствие «бредовых» идей, - высоких идей научного и философского размаха. Нет, нет, я не говорю о том, что у нас нет «по-настоящему» бредовых идей. Таковы есть и Мир довольствуется ими, этими давно прокисшими идеями. Они прокисли вместе с человеком, и вместе с атмосферой, в котором он живет. Мир уже длительное время не проветривается, и что!? Вы хотите, чтобы я предложил что-то такое похожее, то есть гладкое, хорошо отутюженное, пригнутое, уже никем не читаемое кроме самих авторов. Вы этого хотите? Мир набил себе оскомину от «приличных» книг, выхолощенных учебников, речей, которые сам говорящий не понимает, о чем он говорит и т.д. Да уж если и говорить накоротке, то как раз «бредовую» идею и можно высечь в преклонном возрасте. *Во-первых*, это извинительно старцу, а, *во-вторых*, надо же когда-то написать завещание. Вот, видно по моему неразумению, моя книга, как вы изволили выразиться, несет окрас «бредовости» (хотя Вы почему-то несколько смягчили оценку, и, щадя меня, назвали ее «полубредовой», за что я, конечно, признателен за такое снисхождение). Да, друг мой, не забудьте, у нас апологеты старого, слежавшегося, полуистлевшего все новое сразу и без разговора, прижигают как бредовое, т.е. не ихнее, не родное (не их грыжа!!).

Новый человек. Ты так рьяно отстаиваешь бредовость своих идей, что можно подумать, как будто тебя уже притянули к ответу. Не волнуйся. Это у тебя еще впереди. Но вот что интересно. Здесь ты невольно обронил одну реплику, которая меня несколько заинтриговала: что на земле якобы мало бредовых идей. Очнись! И оглянись окрест, они на каждом шагу. Я приведу тебе, если память мне не изменяет, только две из них, но по «настоящей бредовости» стоящие друг друга.

Это, *первая*, - мир, попавший в кризис, решил развиваться на базе развитие средств уничтожения, убийства, т.е. развития глобального военно-промышленного комплекса. Вас обуял милитаристский угар. Вы подняли на высочайший пьедестал почета ученых-ядерщиков, конструкторов, исследователей, производственников и т.д., давших и дающих миру самые изуверские (т.е., по вашему мнению, самые «эффективные и современные») способы уничтожение всего и вся, живого и неживого. И это делаете в открытую, среди белого дня, без тени смущения, без малейшего угрызение совести. Вас обуяла жадность к прибытку, зависть к чужому успеху, ненависть к здравому смыслу и всему здорового, к счастью, к разуму. Вы грозите друг другу египетскими

казнями, вы приучаете молодое поколение к смерти. Вы всем скопом двигайтесь в пропасть. «Злой умысел» в действии! Вас ведет мировая военщина к гибели! Глобальный военно-промышленный комплекс, эта со всеми признаками преступной организации, из-за отсутствия трибунала для «мирного» времени по типу Нюрнбергского, с удивительным «бесстрашием», цинизмом и наглостью, с неприкрытыми намерениями и целями день и ночь кует изуверские орудия смерти человека, его семьи, его ауры. Вы гордитесь их объемами экспорта! А ведь по большому счету это улика «злого умысла» и «преступного замысла»! И Вам это все сходит с рук?!

Но и *другая* бредовая идея будет похлеще первой: вам хочется развиваться, вы хотите выскочить из себя и убежать то себя как можно дальше (кстати, вы давно уже выскочили из своей естественной оболочки, но только боитесь признать это). Вы презирайте свое состояние, свое тело, свои мысли, вами же деформированные и атрофированные, и спешите себя загнать в еще более удручающие состояние. Вы не можете вырваться из той клетки, в которую сами себя загнали. Я уже не говорю об отсутствии тех ресурсов, которые вы перемолотили в угоду вашей мании развитие и милитаристского угара. Я уже помалкиваю об окружающий вас природе, которую вы изуродовали донельзя. И здесь не случайна ваша лютая ненависти к экологам, вопиющих к призыву хоть как-то сохранить остатки былой природы. Вот только два образчика по-настоящему «абсурдных», по-настоящему «бредовых» идей, которые процветают на планете.

Автор. Почтенный! Я искренне удивляюсь и отдаю должное вашей зоркости. То, что Вы назвали (милитаристский угар и мания развитие) – это наша среда, это наша оболочка, мы живем в ней, пообвыкли, срослись с ней, мы угорели от этого милитаристского угара, мы обезумели и обессилили от мании развития. У нас на планете Земля, почти не осталось мест, где можно приткнуться, остановиться, вернуться к себе и побыть с самим собой. У нас нет тишины. Нас мировая техногенная колесница привязала к себя тысячами нитей и волочет нас по жизни в своем неумолимым, бешеном темпе. Мы стали не замечать это, мы стали нечувствительны к этому, мы смирились с этим, как вы говорите, абсурдом. Но Вам оказалось виднее. Вы как «Новый человек» взглянули на мир с таких высоких методологических орбит, которые нам даже не снились. Но только хотел бы я, при всем моем преклонности к вашему остроумию взгляду, кое-что Вам поведать.

Мы по какому-то наитию, вдруг, на подсознательном уровне почувствовали беду. Беду, которая подкралась к самой жизни: нас обуяла загадка гибели вокруг нас друзей и недругов, близких и не очень, распад семей, этносов, народов, целых империй. Это встревожило нас, и мы отправили гения жизни (ангела-хранителя ее) в путешествие к опором нашего Мироздания в поисках причин надломленности мира. И я вам должен доложить, любезный мой собеседник, что если Вы улучите время

и загляните в сей мой опус (у нас это еще называется «книга»), то увидите там результаты этого путешествия. Да и то сказать, в каком-то отчаянии, я имел случай выступить адвокатом (защитником) жизни на планете Земля и даже набраться смелости и озвучил одну инициативу в этом плане. Она звучит как *инициатива в защиту жизни на планете*. Имя этой инициативы **«Меморандум! – Воззвание! – Набат! Бакинское движение за мир и безопасность»**. О ней я веду речь в конце книги, в ее «Завершении».

Новый человек. Ну что ж, дай тебе бог, чтобы кто-то добрался до конца твоей книги и заглянул в указанное завершение. Ну, а если кто из читателей остановится на нашей беседе, то я скажу им следующие: «У вас в руках книга, хотя далеко и небезупречная (она, как и все ваши большие т.е. толстые, книги отпугивает читателей, особенно читательниц), но, тем не менее, на мой взгляд, в ней запрятана, очень глубоко зарыта (как эту принято у вас!) одна мысль, *мысль о непреложности нашего бытия, подозрение к нему, а это уже что-то значит*. Все остальное – бойкий комментарий к этому. Автор! Мне не досуг больше особо вникать в твои идеи, да и тебе недосуг терять время со мной. У тебя впереди еще *восьмой раздел книги*, где ты хочешь показать этаж под названием «Россия» в твоём Мироздании нового Ренессанса. Вот это очень ценно! Так что не мешкай. Ну, а я пошел!

Автор. Дорогой мой «Новый человек», уже только за одно это, Вам большое спасибо. Ну, а я впрягаюсь опять в свое писательское ярмо. Я оставил в покое моих читателей и, дав им несколько передохнуть от моего навязчивого стиля, вновь ищу повод завладеть их вниманием (уверяю Вас, что для любого автора это самое ценное, самое вожаделенное – всевозможными способами, различными изюминками завлекать читателей на страницы своих книг¹³⁷).

* * *

После беседы. Раздумье автора над словами «Нового человека».
«...А ведь как прав и пронизателен этот необычный человек! Сколько проблем с особой силой стучатся в наши двери! И нет уже ни сил, ни желания отводить взор от мировой картины, реального мирового стоп-

¹³⁷ Кстати, у меня есть такой удивительный читатель - Владимир Артемьевич Шаульский. Спортсмен, строитель, человек бесконечно влюбленный в жизнь. Ему уже за 80. И вот, по воле случая, ему попала в руке моя книга «Диалог». Он мне поведал, что прочел ее одним махом, читал по ночам. А ведь это, только представьте себе, увесистый фолиант в 700 страниц. И сколько нужно смелости, бесстрашия, сил и упорства, чтобы пройтись по всем закоулкам книги, вжиться в нее, и потом с упоением рассказывать автору о своих впечатлениях. Ну что может быть более радостного для автора, нежели встреча с таким читателем.

кадра. И какие потрясающие на ней сюжеты крупного плана! Неурядица в мире! Тотальное обесценение жизни человека: бесконечные конфликты и войны, большие и малые. Кризисы всех мастей и оттенков. Несусветное ханжество. Одурачивание народных масс идеологиями, мечтами, верованиями. Подрыв экологического равновесия. Надругательство над природой человека и его здоровьем: алкоголь, наркотики, табак, секс – их неумная пропаганда (гласно и негласно). Нищета и первобытность рядом с умопомрачительной роскошью. Расслоение по всему жизненному спектру и его выставление на показ: в оплате труда, учебе, лечении, отдыхе, досуге. Истощение экономики: национализм, милитаризация, разгул силовых структур, коррупция. Свобода как застенки и тотальная несправедливость – они зажаты «общественным договором». И это только малая толика мировой невзгоды! И как итог – к человечеству вплотную придвинулся вопрос тысячелетнего ранга: *мир вползает в интеллектуальный кризис!*

На планете Земля пенять не на кого – человек сам, своими руками загнал себя в угол. Все что творится – дело рук человека и его сознания, искривленного сознания, оно оправдывает «кривое» бытие. По кривым лекалам человек выстроил «кривой мир» и этот мир напал на человека! Постепенно человек осознает это и ко всему приставляет гигантский вопрос, вопрос тысячелетнего ранга. **Выход из ситуации – нужна смена «оптики», смена воззрений на мир нас окружающий.** И здесь свое слово должна сказать философия и наука...»



Резюме

Оперирование в сфере познания нового, представленного в *графико-аналитической форме*, дело необычное, захватывающее, перспективное. В наше время, с его удивительной динамикой, когда чтение книг идет буквально «на бегу», когда время так спрессовано, что пропустить через себя гигантские массивы текстов книг не только затруднительно, но и порой составляют вообще серьезную проблему. И вот здесь-то на помощь приходит технология концентрации, сжатия, спрессованности текстов в форме блок-схем, рисунков, таблиц, диаграмм, графиков, эпиграфов, афоризмов, авторских рисунков и т.д. Но и не только это, – они обладают еще одним уникальным качеством – они легко вводят читателя в контекст книг, в природу их замысла и авторскую интерпретацию рассматриваемой проблемы. И вот это свойство подобных книжных форм молодые начинающие ученые должны непременно взять на вооружение. Это сэкономит силы, творческий запас энергии, который будет направлен по найденному молодым ученым маршруту – *своему маршруту!*



Не всё знание об окружающем нас мире есть научное – за него стали выдавать т.н. «совокупное знание»: мистику, идеологию, аналитику, экспертные оценки и пр. как результат галлюцинаций и перелопачивания известного, ведомого. Более того, в мире под научны флером процветает «кривое знание»: наука об «умных» способах и средствах отъема жизни – высокие технологии убийства и разрушения! И «ученым» все это сходит с рук – до поры, до времени!

Завершение

Научный дискурс: конструирование нового знания – гуманитарная космология

Мир вломился в XXI век! Вломился разбалансированным, разъеденным противоречиями и невзгодами. Человек осознал это, в спешном порядке приступил к конструированию нового знания и выстраивания на его основе *Программы действия – Парадигмы Мирового Преображения*. Центральное ядро нового знания – *гуманитарная космология*.

Наука как приращение нового знания – деформация и выход из нее

Что такое «приращение нового знание»? На страницах этой книги мы многое сказали о важности выбора актуальности, значимости тем для научного исследования в целях открытия нового знания, его приращения к уже известному, ведомому.

Но неплохо было бы уяснить суть самого знания, его «качество», критерии полезности и пригодности для жизни общества, страны, человечества в целом. Не менее интересно и уяснение того, – в какой момент и где происходит сшибка, сбой в технологии познания и в направлениях поиска нового, и какова роль сознания в процессе «выковывания» нового знание, и не несет ли вновь открытое знание печать ошибок, зачастую трагических, навеянных деформацией сознания человека. Поговорим об этом более подробно.

* * *

Знание что картошка: бросил в землю – выросла! Казалось бы! Но за этим стоит гигантская работа, – тот, кто этим занимался и занимается, знает это отлично (нужно учесть климат, знать почву, сорт, технологию ухода и хранения и т.д.). Тоже и с новым знанием: важна «почва», «климат»! Здесь налицо аналогия, но есть и отличия, и вполне существенные – ведь и при хорошем уходе и отработанной технологии возвращение нового знания может, в конечном счете, родить эдакую

«неведому зверюшку» (А.С. Пушкин: «...Родила царица в ночь не то сына, не то дочь; не мышонка, не лягушку, а неведому зверюшку...») ¹³⁸.

Далее для того, чтобы несколько развернуть суть, цель и задачи приращения нового знания, и чтобы не искать топор под лавкой, я даю здесь в относительном кратком виде сюжеты из моей ранее опубликованной статьи ¹³⁹. Интуиция мне подсказала, что актуальность и значимость заложенных в ней акцентов как нельзя лучше соотносится с сегодняшней ситуацией в области приращения нового знания.

Этика нового или работа над ошибками сознания

« - Откуда вы, ребята?...»

« - Мы с Луны свалились...»

Из беседы с идеологами-профессионалами

Как всегда, в переломные моменты истории, когда решаются судьбы миллионов людей, высокая интеллектуальная мысль дает о себе знать. Интеллект вновь собрался в дорогу для прояснения судьбы цивилизации, поиска общих базовых оснований и новых смыслов существования, выработки решений по животрепещущим вопросам нашего мира, выхода на новый уровень проблемного осознания мирового развития. Масштаб такого интеллектуального уровня предопределен тем, что как бы человек ни старался удержаться на знаках и предначертаниях прошлого, пройденного, знакомого, проверенного, ему придется приостановить свой бег, оглядеться окрест и... перевернуть изматывающую страницу бытия, иными словами – вырваться из самим же содеянной оболочки и в обновленном виде обустроить себя в новых горизонтах, в новом мироздании – Мироздании нового Ренессанса. Интеллекту это не впервой – память человека бережно хранит великолепные образцы парадигмальных поворотов и к новому бытию и новому знанию о нем. Но здесь есть проблема.

Отправляясь в сферу неведомого за новыми знаниями, мы сталкиваемся с рядом вопросов гигантской значимости и масштаба (вопросами тысячелетнего ранга).

Первое: в чем причина неуютности, тревожности и неустойчивости жизни на Земле; в какой момент и по какой причине человек сам создал и поддерживает «общественные отношения», делающие его несвободным, рабом идей, губительных привычек и страстей, игрушкой в руках «общественных» сил. Более того, человек «придумал» вещи, которые как

¹³⁸ Так у А.С. Пушкина в его знаменитой «Сказке о царе Салтане...». Хотя у Пушкина все окончилось счастливо: был навет! – время и события развенчали его.

¹³⁹ Речь идет о статье автора: *Кочетов Э.Г. ЭТИКА НОВОГО или работы над ошибками сознание // Вопросы новой экономики, 2009, № 1 (9), с. 28-50. Данная статья опубликована также в журнале «Безопасность Евразии», 2007, № 4, С. 84-110 и на портале viperson.ru 06.02.2007*

«дамоклов меч» висят над его головой, угрожая в любую секунду уничтожить его и мир, в котором он живет – не **ошибки ли сознания** привели к этой ситуации?

Второе: если мы полны желания обустроить себя и мир по-другому, иному, скроить его по новым «лекалам» и за этими «лекалами» мы идем в сферу незнания, то, чтобы не повторить прошлых ошибок, мы должны озаботиться вопросом – каковы требования, налагаемые на эти новые лекала, каков их этический контур. Иными словами, речь идет об **этике нового**.

Ошибки сознания как истоки заблуждения разума, как мировоззренческое «косоглазие»

Не мы первые и не последние, сталкиваясь с повседневными реалиями нашей жизни, «приставляем» к ней вопросы разного ранга и масштаба. Один из таких вопросов, обладающий потрясающей живучестью из-за того, что до сих пор не найден ответ на него, гласит: «что первично: бытие или сознание и чем предопределено их такое «соседство». Очевидно только одно – существует соотнесенность этих понятий (бытия и сознания).

На каждом этапе мирового развития реальный вектор бытия рождает философскую парадигму оправданности, складывающейся на данный момент реальной жизни и картины мира. Иными словами, здесь шел поиск адекватности повседневного бытия и воззрений на мир («мировоззрения» в нашей сегодняшней терминологии) на фундаментальные основы складывающихся бытийных ситуаций. Им всегда находилось объяснение. На заре человечества – это мифы, обожествление природы. Таковы были приемы познания и человек и окружающий мир приходили в равновесие. Так, с тех пор и повелось – оптика, через которую рассматривается мир не должна «искажать» его.

Если перевести это на современный научный язык, то онтология нашего мира не должна вступать в противоречия с гносеологией, т.е. с методами и техникой его познания. Но вместе с тем, история человечества показывает, что гармоничное соотношение этих двух понятий чрезвычайно редкое, удивительно кратковременное явление, оставляющее в памяти народов воспоминания о золотом веке человечества и тождественном ему «золотом сечении» в осознании, в отображении и в интерпретациях нашего мира. История нам оставила, к сожалению, мало таких образцов (периодов), получивших названия как эпохи расцвета. Пример тому – пятый век до н.э. – грандиозный эллинский ренессансный взрыв, европейское Высокое Возрождение XVI-XVII веков, китайский Ренессанс времен императора Чжу Ди (XV в.).

Но феномен не только в этом. Не менее феноменальны другие взрывы: методы и приемы удушения, борьбы с этими явлениями, такого накала и масштаба, от которых человечество содрогается при воспоминаниях об этих событиях. Только один эпизод. Год 1600-й. 17

февраля. Рим. Площадь цветов. Вопрос: что было сожжено человечеством на этой площади? Философ Джордано Бруно оказался не прав. Человек был сожжен по частному вопросу: воззрение философа и священников (папские энциклики) несколько разошлись. «Если бы я владел плугом, пас стадо, обрабатывал сад, чинил одежду, то никто не обращал бы на меня внимания, многие наблюдали бы за мной, редко кто упрекал бы меня, и я мог бы угодить всем. **НО Я ИЗМЕРЯЮ ПОЛЕ ПРИРОДЫ, СТРЕМЛЮСЬ ПАСТИ ДУШИ, МЕЧТАЮ ОБРАБАТЫВАТЬ УМ И ИСПРАВЛЯЮ ПРИВЫЧКИ ИНТЕЛЛЕКТА** – вот почему тот, кто на меня смотрит, угрожает мне, кто наблюдает за мной, нападает на меня, кто догоняет меня, кусает меня, и кто схватывает, пожирает меня, и это – не один или не многие, а многие и почти все». (Дж. Бруно «О бесконечности Вселенной в мирах»). Гениальная интуиция не подвела ученого: он жестоко поплатился за это.

Этим сюжетом мы подготовились к решительному вопросу: что мы видим в XXI веке, исходя из этих позиций? Каково соотношение бытия и познавательной оптики (мировоззрения) при взгляде на наш мир? С каким миром мы повседневно сталкиваемся и как мы его объясняем (понимаем), какой оптикой мы вооружены для его «прочтения»?

Начнем беспристрастное суждение по сему поводу, вооружившись спокойным взглядом и желанием в некой степени прояснить эту сложнейшую фундаментальную мысль.

* * *

За окном XXI-й век и мир, нас окружающий. Что требуется от человека, чтобы осознать и измерить его? В каких координатах представить? Как ухватить логику событий, сменяющих предыдущие и не связанных с новыми? Что заставляет каждого человека (да и человечество в целом) с какой-то маниакальной устремленностью каждое «утро» жизни (рождение, детство, юность) «обучиться», затем заводить себя на темп, ритм, бег («лучшие годы»), а «вечером» (закат жизни) убеждаться в бессмысленности, бесцельности, бесценности, в чудовищной абсурдности изматывающего тебя мира, мира, который ты с такой иезуитской страстью старался поддержать, сохранить, «улучшить – усовершенствовать» и – в наказание молодым – передать его в их руки? И почему каждое (!) поколение как за спасительную руку хватается за реформы, революции, войны в надежде изменить этот мир, но тем саамы еще более усугубляя его? Мой ответ: где-то в глубинах сознания человека произошла *ошибка*, приведшая к галлюцинациям, заблуждениям, к искажению «оптики» в понимании мира и в самопонимания человека, иными словами, к гуманитарному «косоглазию», а по большому счету, к самоослеплению! Мировое зрение («мировоззрение») как косоглазие!? Это первостатейная мировая проблема, как она возникла и разрешима ли она?

Эволюция человека, его становление, развитие, возмужание и эволюция сознания – разные вещи. Они продвигались по разным маршрутам и траекториям. Сегодня мы наблюдаем такую ситуацию. При огромной схожести и общности «материально-физической» оболочки людей, живущих в различных частях света, странах, городах, соседних улицах, соседних домах и просто соседей, наблюдается колоссальный разброс в миропонимании, наборе ценностных установок, целей, жизненных стимулов и т.д. На одни и те же события, понятия, процессы – совершенно разные взгляды. При этом следует различать людей, искренне убежденных в своей правоте (а это зависит от воспитания, учебы, уклада жизни и т.п.), от людей, которые «призваны» искажать реалии в угоду тех или иных заданностей, «внешних» и «внутренних» установок.

Само сознание оказалось гетерогенным (разнообразным), способным генерировать различное представление о мире. Впервые на это обратил внимание Артур Шопенгауэр в своей знаменитой философской работе «Мир как воля и представление»¹⁴⁰. В силу различных представлений накапливалось различное знание о мире. Можно по-разному структурировать знание и науку как его оргформу¹⁴¹ (знание общенаучное, философское, научно-научное, философско-научное; наука; полунанука; вненаука; наука классическая, неклассическая, постнеклассическая, новая; метанаука и др.). Этому посвящено много интересных философских и науковедческих работ¹⁴². Я же предпочту здесь рассмотреть несколько иную схему «раскладки» знания.

¹⁴⁰ Шопенгауэр А. Мир как воля и представление. Собр. Соч. в 5-ти том. Том I. – М.: Московский клуб, 1992.

¹⁴¹ Что «наука есть оргформа знания» я почерпнул у Марата Чешкова (см. Чешков М.А. Двойная спираль глобализации (опыт теоретического конструирования реальности. – М.: ИМЭМО, 2007).

¹⁴² Степин В.С., Кузнецова Л.Ф. Научные картины мира в культуре техногенной цивилизации. – М., 1994.

Степин В.С. Теоретическое знание. – М., 2000.

Глобалистика: Идеология – наука – метанаука? Круглый стол. // Науковедение, 2003, № 3 (19) с. 105-176.

Чешков М.А. Междисциплинарный треугольник: востоковедение - третье миропроведение – глобалистика. Сб. «Российское востоковедение в память о М.С.Капице. Очерки, исследования, разработки». М., 2001, с. 619-626.

Чешков М.А. Глобальное видение и Новая наука. ИМЭМО РАН – М., 1998; Чешков М.А. Глобалистика как научное знание. МОНФ. – М., 2005; Чешков М.А. Двойная спираль глобализации (опыт теоретического конструирования реальности). ИМЭМО. М., 2007; Чайковский Ю.В. Познавательные модели, плюрализм, выживание. // Путь, 1991, № 1, с. 62-108; Рашковский Е.Б. Научное знание, институты науки и интеллигенция в странах Востока XIX-XX вв. – М. 1990; Померанец Г., Курыкина М. Тринитарное сознание – М., 2000; «Геном» Востока: опыты и междисциплинарные возможности. М., 2004 и др.

По большому счету миропонимание вполне можно в рамках «сознания» «увязать» в три блока – 1) *знание*; 2) *ложное знание*; *сфера незнания* (см. рисунок).

Рисунок

Сознание и его типология знания в целях «миропонимания»

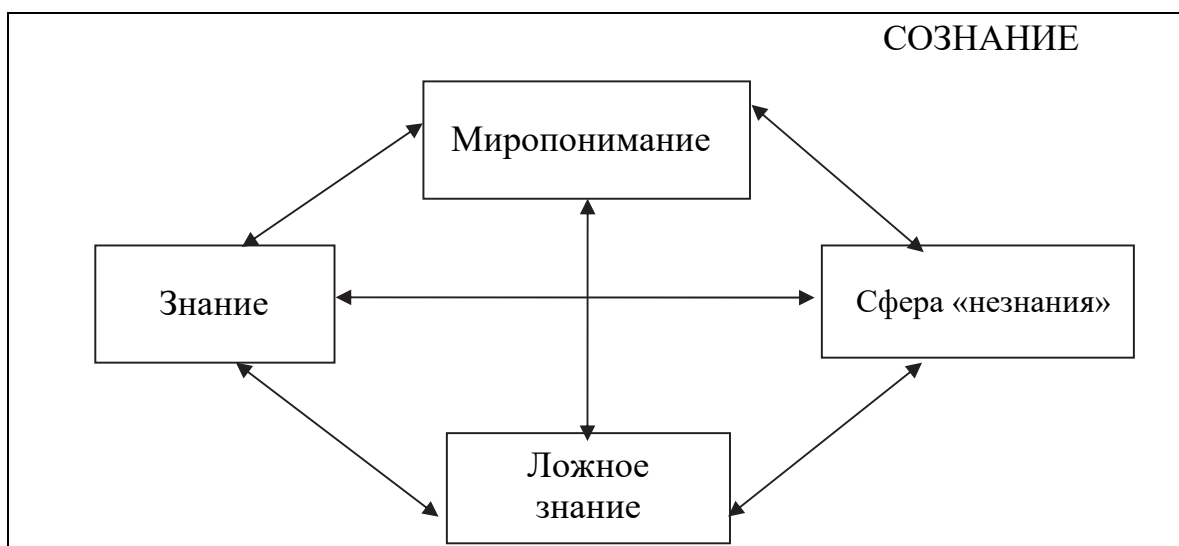

Каждый из приведенных в рисунку блоков имеет своих ярко (и не очень ярко) выраженных носителей и приверженцев к тому или иному типу. Так, формируется целый класс специалистов в области *ложного знания*. Авангард их – идеологи всех мастей, рангов, пошиба. Но и идеологи не составляют единую однообразную массу – они разнятся в широком диапазоне. На одном краю этого диапазона – представители т.н. фундаменталистского крыла. Их ложное знание можно считать искренним, они носители искривленного сознания, передающегося из поколения к поколению, оно впиталось в «плоть и кровь» и составляет неразделенную часть их образа жизни, смысла и оправданности существования – они свято верят в это! Здесь не может быть и малейшей тени сомнения, - сдвиги в сознании так укоренились, так институционально обусловили себя, создав колоссальную общепланетарную систему и механизм ее функционирования, что невольно попадаешь под воздействие магии и очарования этой гигантской отработанной структуры. Здесь самодовлеющий и вполне внешне логичный лозунг: «Так было, не мы придумали, не нам менять, мы приемники ценностных традиций, уставов, обычаев, бытия – таков мир и с этим ничего не поделаешь, это реальность, такова жизнь и здесь ничего не попишешь!». Нужно отдать должное этой когорте фундаменталистов – им не занимать сил, энергии, энтузиазма в сохранении и отстаивании своих взглядов – они сподвижники.

На другом краю мировой идеальной масштабной линейки ложного знания – *идеологи по профессии*. Это у них благоприобретенное, их научили этому, это их специальность. На свое поприще они ходят как на работу: от и до. По своему уровню подготовки они не уступают фундаменталистам, они подкованы, изощренно юркие в силлогизмах и логике, они страстны, гневливы, у них натренированы перья (и лица), они также готовы... и т.д. и т.п. У них свой лозунг и определенный настрой: «Мы много и долго учились, мы востребованы, мы специалисты своего дела и хорошо делаем свою работу, вот наши награды, отличия, общественное признание, мы бойцы идеологического фронта, это стало нашим призванием и у нас есть свои кумиры, таланты и даже гении!» Но, в отличие от ранее описанного фундаменталистского крыла, эти люди, несмотря на длительную дрессировку, остаются людьми здравого смысла – после работы они как и все смертные снимают костюм, одевают халат, убирают с лица маску и принимают вид нормальных людей. И еще одно их колоссальное отличие – они *не верят* в свое дело, с удивительной легкостью меняют свои взгляды – по своей природе они ландскнехты¹⁴³: бьются только за хорошо оплачиваемые идеи!

Такие образом мы посмотрели на «знание» (а, следовательно, и на «миропонимание» через призму сознания» и позволили себе схематизировать взаимосвязанность четырех блоков сознания («миропонимание», «знание», «ложное знание» и «незнание»). Теперь интересно глянуть на более дробное воплощение знания – его формы (обличия). Иными словами – на науку. Порассуждаем на эту тему.

Наука как походный инструментарий в сферу незнания

Человек, с того момента как оторвал взгляд от земли и осмотрелся окрест, убедился: мир меняется и человек тоже. Более того – идут не просто изменения, а развитие. Возникла острая потребность объяснять изменения, их истоки, а также прояснять траектории развития. Для этого нужны знания, т.е. постоянный «поход» за ними в сферу «незнания». В качестве «походного» снаряжения и инструментария выступила наука с ее теоретическими и познавательными (методология) приемами.

*Наука есть производное от знания и порождена сознанием как свойством ума (интеллекта)*¹⁴⁴. Или в обратном порядке – мы осознаем

¹⁴³ Ландскнехты (нем., - landsknechts) - немецкая наемная пехота в XV-XVII вв.

¹⁴⁴ Естественно, нам знакома трактовка категории «наука» как 1) одна из форм общественного сознания; 2) как сфера человеческой деятельности, функция которой является выработка и теоретическая схематизация объективных знаний о действительности». Такая трактовка «науки» упоминается во многих словарях (см., в частности, Философский энциклопедический словарь. – М.: ИНФРА – М, 1997, с. 287 и др.) и трудно с ней не согласиться, хотя вызывает сомнение слово «схематизация»

себя и мир нас окружающий, постепенно накапливает знания об этих предметах, придавая ему форму науки, дифференцируем знание, распределяя его по отдельным ячейкам – «наукам о ...» и эту дифференциацию распространяем на само знание – «отрасли знания» и далее каждую ячейку продолжаем раскалывать на подотрасли и т.д. Таким образом, мы имеем дело с гигантским множеством наук, а, следовательно, типов (секторов) знания. Такая множественность (гетерогенность) знания есть отражение характера нашего мира и человека – его масштабность. Отсюда и огромный *масштаб интеллектуального пространства*, вмещающего все это разнообразие. В качестве отображения этого и выступили такие новейшие научные дисциплины как *глобалистика* и *гуманитарная космология* – они «объемлют» все эти типы знания (см. ниже).

Нарисованная «типология знания» может быть отображена в различных классификационных схемах (системах), ибо на определенном участке исторического развития (эволюции) сознания (а, стало быть, способности к формированию «отраслей» знания и доступа к нему) потребовалось **упорядочить** и **упростить** восприятие этого сонма граней научного сознания – родился *системный* подход с его жестким детерминированием и каркасным видением науки, а, следовательно, и знания. Через призму системного, а значит *упрощенного* подхода, используя различные критерии и признаки (границы системной призмы), мы можем различать и выделять (это стало возможным!) разное знание (науки).

Теперь, если брать только первое приближение, мы имеем целый букет наук: функциональная наука, прикладная; классическая; неклассическая; постклассическая; ненаучное знание; образное знание; полунучное знание; религиозное знание; естественные науки; гуманитарное избыточное знание; государственная наука; негосударственная («общественная») наука; совокупное знание; новая наука и т.д., и т.п. То есть, мы можем поворачивать наш кристалл (знание) бесконечно и через его разные грани (системные критерии и признаки) различать сферы знания – науки.

* * *

Соединение двух или нескольких граней нашей призмы дает нам новое восприятие (качество) знания (науки), т.е. различные виды теперь уже т.н. «*совокупного знания*». Здесь открывается новое направление в системной дифференциации (гетерогенности) знания, его раскалывании.

(ранее, в Советском энциклопедическом словаре. – М.: Советская энциклопедия, 1980, с. 876) фигурировало слово «систематизация». Замена понятна – системный подход изживает себя, но и не лучшим образом здесь уместна «схематизация». Идет поиск!

Теперь уже градации идут не только по эволюционному признаку (например, классическая, неклассическая, постнеклассическая, новая и т.д. науки), а на путях их сочетания, объединения. Таких сочетаний может быть великое множество, если учесть, что можно сочетать в принципе несочетаемое. За новое в науке стали выдавать сам факт сочетания фрагментов из арсенала старого, выдавать системно, т.е. механически. Это стали называть «междисциплинарностью».

Научный дискурс: проблема зарождения новых сущностей и их отображения (в поисках нового знания и его новых форм)

Ситуация (современная!) такова, что она позвала интеллект в поход за новым знанием, заметьте – не за новой «наукой», а за знанием о неведомом, ранее неслыханном и не подозреваемом – *знанием о новых сущностях*. Необходимость в них вызвана внезапностью перемен и загадочностью их смыслов.

«Не приведи Бог жить в эпоху великих перемен». Но сие не зависит от нас. Мы пришли в этот мир не по свое воле, но в нужном месте, в нужное время в силу стечения удивительных обстоятельств, игры случая, каприза страстей и апофеоза чужого счастья. Мы окунулись в стихию жизни, нас обучили, указали горизонты куда плыть, расставили вешки – и вперед! Куда? Зачем? С какой потаенной целью? Вопросы, вопросы... Их можно и не ставить, ведь каждый пловец по волнам жизни отлично знает ответ – к счастью! К солнцу!

Но, удивительное дело: как много нас отправляется в путь и как мало приходит к цели! С каким-то тонким расчетом отважные пловцы поглощаются стихией жизни, они гибнут и гибнут, в разное время и разных обстоятельствах, гибнут полные сил, жизнелюбия, надежды. Гибнут даже не столько физически – в расцвете сил они уже опустошены, выжаты, потеряли себя – «седая молодость».

И вот здесь-то невольно закрадывается в душу не удивление, нет – сомнение, а затем тревога и подозрение, - чудовищное подозрение – относительно «истинных» причин и побудительных мотивов такой «сложившейся» мировой картины.

Удовлетворения от сентенций – «такова жизнь», «над каждым властна его судьба» или «нас ведет рок», или, более того, «каждый кузнец своего счастья» и др. уже не успокаивают, («Уж не апологетика чего-то другого здесь прячется?») они только более распалют жажду распознавания «истинных» пружин нашей жизни. Поразмышляем на этот предмет более подробно.

* * *

Чтобы прояснить ситуацию потребовалось новое знание. Почему именно «знание» и почему «новое»? Громадный исторический опыт подсказывает – на любые мировые коллизии интеллект (разум человека)

находит ответ. Наступает определенная пора. Пора, когда нужно проснуться. Каникулы разума закончились – ситуация, «современная» ситуация, «растолкала» уснувший было интеллект – с широко открытыми глазами внезапно пробужденного он стал пристально всматриваться в картину мира, приступил к спокойному, неторопливому «ощупыванию» вещей, процессов, событий, намерений, судеб. В такие периоды в человеке просыпается чувство творца («человека – творца»). Это чувство во всей его величественной масштабной стати посещает человека редко в самые переломные точки его истории и судьбы, в точках стечения обстоятельств (ренессансных¹⁴⁵ точках), когда не принимать грандиозных решений уже нельзя – в точках парадигмальных поворотов. Такая точка налицо – она совпала с тысячелетним переломом и событиями ранее неведомого масштаба и накала.

Развернулись во всей своей мощи процессы глобализации как неудержимый порыв к единению, эффективному и гармоничному развитию; обозначились новые подвижные границы (сетка) членения мира; дал о себе знать процесс перекомпоновки (реструктуризации) мира – с карты мира стали исчезать империи, интеграционные союзы и группировки и нарождаться новые (политические, экономические, силовые, общественные); возникли наднациональные (геоэкономические, геофинансовые, геополитические, геостратегические) структуры; резко обозначились новые вызовы, угрозы и опасности, проснулись старые. Закачались ранее устойчивые, цивилизационные платформы. На исходе ресурсы, человек в поисках новых стал углубляться в недра земли. Чтобы опередить других, стал бешеными темпами осваивать космос и дно океанов, северные и южные широты.

Наступление на последние остатки первозданной природы – надругательство над естественной средой обитания человека – стало делом обыденным, общетерпимым и «нормальным», а главное – оправданным!

Ускорились ритм и темп воспроизводства товарной массы и ее чудовищно несправедливое распределение; бедный Юг выступил с прямой угрозой богатому Северу, именно в этом причина т.н. «межцивилизационных» столкновений и как раз этого сюжета избегают различные форумы по «межцивилизационному диалогу», подменяя решение проблемы как сообща, осмотрительно, экономно, (геоэкономно) вести земное (оно же «домашнее» – но по масштабам Земли) хозяйство.

¹⁴⁵ Мы вкладываем двоякий смысл в понятие «ренессанс» - 1) как *возрождение* ранее бывшего, блистательного, жизнеутверждающего и 2) в смысле нового, ранее неведомого расцвета дремлющих в человеке сил, взрыв творческой энергии, рывок в новое пространство жизни (мироздание нового Ренессанса), где ценность жизни вытесняет все другие мотивации и ценности (кстати, у идеологов – все наоборот, ценность жизни у них на последнем месте!).

2500 лет тому назад древний грек – эллин, - это уже прекрасно понимал. Мы же это бездарно растеряли, подменив политикой (геополитикой), т.е. рассуждениям о том кто главнее и как отнять хлеб друг у друга, сполна сдобрив это абстрактно-отвлекающими изысками прописных идеологов, ищущих топор под лавкой – «точки соприкосновения» различных доктрин в сфере идеального, потустороннего, иначе говоря абсурд сдобривается демагогией. А в это время неспособность государств защитить и обеспечить свой народ, голод и нищета погнали людей в центры процветания – мир захлестнула неудержимая миграция.

Все выше сказанное – только эскиз, укрупненные мазки на холсте нашей жизни без плиссировок и полутеней. Общая же картина, уже отпечатанная в сознании, выплеснулась на страницы сотен тысяч книг, докладов, статей, речей и выступлений, газет и журналов. СМИ ежечасно «доводят до сведения» эту ситуацию. Ученый люд на все лады вдоль и поперек анализирует, исследует, прогнозирует, дополняет, раскрывает, указывает, предупреждает, взывает, пугает себя и мир в целом, адресуясь и к человечеству (вообще!), и к каждому человеку в отдельности. Правительства, политические партии, общественные движения в своих преамбулах к заявлениям, стратегиям, программным документам, доктринам неустанно фиксируют эту ситуацию, намечают шаги, меры, мероприятия, задачи (первоочередные и непервоочередные, ближние и дальние), делают заключения и выводы, ищут и находят виновных, отстраняют, судят, сажают и т.д., и т.п. – ничего не помогает! Ситуация только накаляется!

Интеллект спокойно смотрит на эту шумно суетящуюся массу, он не спешит. Что ему дело до крикунов, их плача, стонов обиденного! Катастрофизм, страхи, опасности, угрозы и вызовы **уже** не его проблема, он оставил их далеко позади себя. Они его **уже** не впечатляют и не волнуют: он их воспринял как сигнал – *нужно решать проблему высокого ранга, и он отправляется в путь за новым знанием в сферу незнания.*

Наученный горьким опытом (почему «горьким» - особый разговор) интеллект знает, где скрываются истинные причины ситуаций, разыгравшихся на **поверхности** бытия. Здесь (в нашей повседневной жизни) можно иметь дело только с явлениями как отблесками, сигналами, часто слабыми или искаженными, посылаемыми на поверхность жизни из глубин мироосознания. Когда оседают фундаменты здания, оно дает о себе знать: на всех этажах слышится тихое «поскрипывание» - постепенно в душу закрадывается «тихий ужас» - обрушение здания. Наш случай – Мироздание.

Интеллект приступил к прояснению ситуации, к неспешной, кропотливой работе, медленно и неустанно погружаясь к опорам мироздания, к его фундаментальным началам в поисках ответов на все

вопросы, но уже другого, тысячелетнего ранга. Современный мир как проблема! Снятие вопросов есть снятие проблемы¹⁴⁶.

Отправляясь в путешествие к опорам мироздания, грех не вести дневник – своего рода путевые заметки, фиксируя удивительные события на этом пути, ситуации и персоналии, проходя слой за слоем, осматривая руины прошлого, аккуратно ощупывая их и оглядывая мумии парадигм, когда-то блистательных, а теперь пребывающих в бозе. И здесь «Этика нового» особо необходима: как бы невзначай не потревожить и обойти стороной пребывающих в тихом сне «ангелов смерти»: чудовищные парадигмы извращения природы человека¹⁴⁷. Осторожно обходя их, интеллект погружается дальше.

Интуиция никогда не подводит интеллект – он чувствует, что что-то произошло там, в глубинах нашего сознания, в опорах Мироздания. А произошло вот что (если забегая вперед от нетерпения и здорового любопытства, сетуя на «медлительность» и «неспешность» интеллектуальной проработки) – в глубинах сознания вскрылись его чудовищные **ошибки**. Каковы они? Где они прячутся и как обнаруживаются?

¹⁴⁶ Но кому решать эти вопросы: на Земле до удивления осталось мало философов. Философский тип мышления стал редким. Быть философом стало «неприличным», носить это имя – оскорбительно. Извели философов по простой и понятной причине – они опасны. У них своеобразный дар – здоровый скептицизм, и «нездоровое» пристрастие. Они ко всему приставляют вопросы и ничего не воспринимают на веру, а это уже непростительно: они излечивают от галлюцинаций, они исправляют косоглазие в мировоззрении, они открывают глаза на вещи и их изнанку, от них нельзя скрыть затаенное, - иными словами – они лишают власти (развенчают ее!). А это уже святое, посему судьба их трагична: Томас Мор, Томмазо Кампанелла, Джордано Бруно, Галилео Галилей, А.Лосев, П.Флоренский, И.Ильин, Н.Бердяев, а возьмите «Философский пароход»: в 1922 – 1923 гг. цвет философской российской мысли был выслан из страны. (Идеологи что женщины – они не прощают тому, кто догадывается об их изнанке). Здесь уже расправа не с одиночками, а с целой философской школой. Трагична участь мыслителей из других сфер (Н.Кондратьев – экономист, П.Сорокин – социолог и многих, многих других). Но философская мысль непобедима – в 2003 году в память о «философском пароходе» 1922 года из Новороссийска в Стамбул отправился теплоход «Мария Ермолова» на XXI Всемирный философский конгресс с выдающимися отечественными и мировыми философами на борту, символизируя «возвращение» в Россию философского парохода: **в стране есть кому решать вопросы тысячелетнего ранга!**

¹⁴⁷ У идеологов же вкупе с геополитиками все наоборот: они часто наведываются к ним и возвращаются на поверхность бытия как от пушкинского анчара, с тлетворными средствами – новыми идеологическими парадигмами и способами уничтожения всего живого: так «сходили» они за национал-социализмом, фашизмом, коммунизмом, атомной и водородной бомбой, смертельными газами и микробами и т.д.

Как ошибки сознания прячутся в категориях: их поиск и развенчание

Уж таково «просвещенное» мнение о мире, что он постоянно интеллектуально обременен. Уже стал общим местом разговор об этой способности народов, их тяготении к духовным началам, о выходе на поверхность сознания самых первозданных начал бытия, освещенных идеалами гармонии, справедливости, ответственного служения миру и всему человечеству.

Но, по большому счету, это блеф, иллюзия, отвлекающий маневр апологетов от абстрактно-идеального. Здесь самое удивительное другое: ощущение и схватывание реальности, рациональности мира покинуло наше сознание и потребовался только определенный ориентир, особый момент истории как повод для доказательства этого. И такой повод подвернулся: мир пересек тысячелетний рубеж. На наших глазах все стало меняться как в гигантском калейдоскопе (см. выше). Картины мира стали быстро возникать одна за другой. Их смену, опираясь на старый гносеологический багаж понять невозможно. Возникли вопросы тысячелетнего ранга, вопросы, которые даже не возникают при столетних переходах человечества. Это создает внутреннюю интеллектуальную напряженность для осознания пути пройденного, для всемирной оценки и самооценки как преддверие выхода на новые горизонты миропонимания.

Но чтобы понять окружающий нас мир – современный – необходимо осознать новую науковедческую рефлексию. Ее новизна состоит, *во-первых*, в инвентаризации всего корпуса знания и, прежде всего, его каркаса – понятийно-категориального аппарата; *во-вторых*, в вычленении и пересмотре ряда основополагающих категорий (понятий), потерявших, либо переродившихся в опасные формы в условиях глобальных трансформаций мира. Дело в том, что в процессе глобализации все общепринятые гуманитарные научные категории и понятия оказались включенными в контекст фундаментальной смысловой категории «общность» («целостность, единство, всеобщность»). В результате этого нового глобального измерения целый ряд категорий, таких как – «диалог», «мечта», «доверие», «надежда», «справедливость», «вера», «патриотизм», «толерантность», «добро и зло», «честность», «помощь», «ханжество», «компромисс», «власть» и др., вдруг (неожиданно для традиционного научного взгляда на эти категории) приобрели зачастую парадоксальный смысл и новое содержание.

Все эти категории попали под пристальное внимание и буквально не сходят со страниц СМИ, программных заявлений, книжных толкований. *Но что стало с этими категориями в глобальном измерении и что нового обнажилось в оболочке этих категорий, почему они не «работают», или работают в извращенном, опасном направлении?*

В нашей литературе по гуманитарной проблематике часть перечисленных категорий уже нашла свое подробное освещение через призму национальных и глобальных процессов¹⁴⁸. Здесь же мы обозначим только общую (гносеологическую) наметившуюся линию в раскрытии этого сюжета, затронем такие категории как *власть, ханжество, справедливость, компромисс*.

Категории – носители «ошибки» сознания

1. ВЛАСТЬ как вопрос тысячелетнего ранга (или почему эволюция все-таки не затронула «человека», не привела к нему?). Эволюция человека в направлении «человек» только в самом начале. Свидетельство тому – инстинкт власти.

Мир захлестнула жажда власти. Эта жажда пронизывает абсолютно все сферы деятельности человека (науку – ее гуманитарные и естественнонаучные ветви, образование, духовную и светскую жизнь, общественные институты, бизнес-сообщество, политическую, экономическую, военную сферы и т.д., и т.п.). Всеми силами пробиться наверх, любыми способами и средствами. Лютая ненависть и зависть к успеху (*В. Иноземцев. Ненависть к успешным. «Новая газета», 11.09.2005*), таланту, свободе, независимости! Во всех ячейках и уровнях современного мироздания, от микроскопического до глобального уровня! Изощренная эксплуатация и угнетение ближнего и дальнего! Открытыми и тщательно завуалированными методами и приемами. Во всех уголках мира! При любых общественных формациях (рабовладельческий и феодальный строй – здесь вопросов и удивлений не возникает – все прямо и откровенно), капитализм, народный

¹⁴⁸ Кузнецов В.Н. Социология компромисса / Социологический факультет МГУ им. М.В.Ломоносова. – М.: Книга и бизнес, 2007, - 680 с.; Яновский Р.Г. Патриотизм. О смысле созидющего служения человеку, народам России и отечеству. – М.: Книга и бизнес, 2004, - 528 с.; Старостин Б.С. Ценность и ценностный мир. – М., 2002; Данкин Д.М. Доверие. Политический аспект. – М.: Инел-Тех, 1999; Кочетов Э.Г. Гуманитарные категории в глобальном измерении («справедливость» и ее интерпретация в геоэкономическом смысле) // Безопасность Евразии, 2007, № 2, сс. 313-343; Глобализация и справедливость. Сб. статей / Под ред. Н.С. Кирабаева, В.И.Юртаева. – М.: РУДН, 2007; Кочетов Э.Г. Концептуальные основы и подходы к воплощению цели «Диалог цивилизации» (выход на диалогистику как синтез фундаментальных начал и алгоритма ведения диалога) // Безопасность Евразии, 2007, № 3; Кочетов Э.Г. Мировой общественный форум «Диалог цивилизации» (Греция, Родос) как новейшая интеллектуальная площадка // Безопасность Евразии, 2006, № 4; Кочетов Э.Г. Геоэкономическая парадигма (Основы высоких геоэкономических технологий по гармонизации мира и новое «поле» для межцивилизационного глобального договора (диалога) // Безопасность Евразии, 2006, № 4 и др.

капитализм, национал-социализм, социализм, индустриальное общество, постиндустриальное, информационное, общество знаний и т.д.).

Воспевание рабской покорности и послушания. Оглушение и ослепление идеями, идеологиями, новациями, извращенными логикой, искусством, этикой, эстетикой, моралью. Приучение к голоду, холоду, труду – желательному бесплатному (благое нищенство). Прославление «человека труда» – новое рабство и крепостничество, воссозданное илотство и плебейство. Спорт, театр, СМИ – все на службу властных вожделий. Институт власти воскрешает «чистые» ее формы (откровенные, отработанные, «верховные») – царскую, королевскую, императорскую, духовную. XXI век! Вдумайтесь только в эти понятия (категории): царь, король, император, султан, шах, монарх и т.п. Здесь уже даже не средневековье, здесь глубже и зловещее – реликт (возврат?) первобытности. В преступных сообществах – та же картина, свои короли, в светской, духовной – тоже. Лидерство поощряется, прославляется, воспитывается, научно обосновывается.

Заставить подчиняться – масса приемов: сегодня прямой силой, завтра голод и нищета толкают в услужение, послезавтра – ослепление идеей, идеологией, лучезарной перспективой, верой. Здесь идеология работает безошибочно.

Повсеместно в мире процветает кастовость – каста рабов («трудящиеся», «народ»), каста господ («элита» всякого рода и пошиба), каста военных людей – у каждой свой устав, функции, они тщательно прописываются, в каждой «дело» передается по наследству «подрастающей» касте. Унии родных, близких – «своих». За чистотой каст зорко следят философы от власти – идеологи, – особая полукаста «наемных интеллектуалов».

Сложилась целая наука о власти – *кратология*¹⁴⁹. Ранее отдельные уставные властные положения были разбросаны по многим областям наук (философии, истории психологии этике, экономике, социологии, политологии). Это не практично, теперь они собраны в одном месте – руководство (пособие) по подчинению и господству как «синтез знаний о власти» всегда должно быть под рукой – масса шутить не любит!!

Руководство (пособие) научает: как управлять, как контролировать, как регулировать, как наказывать, как готовить смену. Это ее научные подотрасли. Целые школы, мировые имена, университеты. Здесь достижения огромны – есть и нобелевские лауреаты (Э. Канетти. Его книга «Масса и власть» вызвала огромный интерес). Жажда власти, силы, могущества, господства, победы – выдается за

¹⁴⁹ Халипов В.Ф. Кратология как система наук о власти. – М., 1999; <http://ru.wikipedia.org/wiki>; Халипов В.Ф. Кратология – наука о власти. Концепция. – М.: Экономика, 2002, - 367 с.; Лесков Л.В. Знание и власть. Синергетическая кратология. – М.: Синтег, 2001; Ницше Ф. Воля и власть. – М., 1994 и др.

«основополагающий феномен живой природы и человечества» (В. Халипов). Это развенчает само «человечество»: к чему тогда эволюция человека и общества, этика, эстетика, мораль? Что, они разве не продвинули к «человеку», не погасили звериные инстинкты и не сформировали новое существо по имени «человек» и разве «стаи» не трансформировались в «общество», «человечество»?

Удивительная семантика: для кратологии геополитика – мать родная. Не случайно, что термин «кратология, который в русском языке был впервые употреблен В.Ф. Халиповым в 1991 году, является производным от «кратополитика» - термина авторства Р.Челлена, употребившим впервые понятие «геополитика». Отсюда связь геополитики и кратологии органична: власть, идеология, сила – сердцевина геополитики. Эти три компонента «работают» вместе и дружно. Пример: нужно «съесть» кого-либо (политического или военного деятеля, ученого, организацию, бизнес-структуру, страну или союз стран, империю и т.д.), - заглянули в руководство – кратологию, и... съели, желательно без лишнего шума («тихо», «непрямыми» средствами, у идеологов на этот счет все в порядке), хотя, если нужно – силовое («не мягкое») «внушение» всегда под рукой и наготове.

Но не все вечно под луной! В мире на всех уровнях все труднее и труднее стало удерживать власть и господство. Покачнулось доверие к государственным и международным институтам, они ослабли, стали неспособными оберегать свой народ, плюс к этому – осознание человеком чувства свободы (реальной свободы, а не «свободы как осознанной необходимости» – этого изуверского лозунга закабаления – самозакабаления) и народ хлынул в чужие края в поисках лучшей доли, зачастую и там не находя счастья, а только заменяя одну форму закабаления другой.

Упоение властью не бесконечно. Все в мире глобализируется, принимает мировые масштабы, *во-первых*, недоверие к власти как поветрие, как болезнь легко переносится из страны в страну. Вот почему в большинстве стран так часты выборы власти. Борьба с «поветрием» - монархизм, т.е. опять же власть только «долгая»; *во-вторых*, глобализация затронула масштаб социального протеста – на горизонте явно различим грозный контур глобальной социальной революции (переворота), нарождаются новые лидеры мирового масштаба и размаха, способные бросить мир в невиданную ранее разборку «всех со всеми» - опасность тысячелетнего ранга! Спартак, братья Грах, Робеспьер, К. Маркс, В. Ленин, Ф. Кастро, Че Гевара, Уго Чавес и др. – это только некие слепки, зарницы, предтеча, эскиз нарождающихся фигур, их силуэты, тени, только первая проба сил, замах. Будущие лидеры глобальных социальных переворотов – «серьезные» люди. Но здесь центральная проблема. Их призывы сменить «власть на власть» уже не работают, они не вырываются из «ошибки сознания», имя которой – их счастье за счет несчастья других, их здоровье за счет нездоровья других

– все та же борьба за все то же – за власть. Нужен парадигмальный поворот в сознании, избавление его от ошибок, выход на новейшие модели мышления, бытия, интеллектуального преобразования – выход на дорогу к мирозданию нового ренессанса. *Гуманитарная космология* как наука о парадигмальных поворотах проясняет эти траектории в судьбах человечества¹⁵⁰.

2. ХАНЖЕСТВО как ошибка сознания и центральный «инструментарий» геополитики.

Ядерная катастрофа (если она состоится) всецело лежит на совести геополитиков: их ханжество несусветно – они «ведаят», что творят, а идеологи их «парят».

Мировое сообщество сколотило для себя «мировую систему». Мировая система обладает интересным свойством – она подвержена кризисам. Системный кризис (выживание наций, проблемы их встраивания в другой мир, постоянный поиск выхода из кажущихся безнадежных ситуаций) с момента оформления «мировой системы» не оставляет человечество ни на секунду. Отсюда системность воспринимается как хаос, и отсюда же естественное желание видеть другое, иное, отличное, не такое обременительное и изматывающее. Мировая история – как бесконечная головная боль, которую каждое поколение стремится снять и почему-то не успевает, и передает ее молодым и т.д. Да потому и не успевают, что болезнь искусственно прививается и поддерживается, поддерживается исподволь, «тихой сапой», иными словами – ханжески. Ханжество! Сформировался целый класс носителей этой категории. Это – расплодившиеся до невероятных масштабов современные знахари человеческих душ, увещавателей от идеологий, мифов, выдумок, нравоучений, заклинатели всех мастей. Идеологи живут болезнями общества. Их род лечения – поддержание болезней посредством идеологий в разных вариациях. Для них важен не человек и его самочувствие, а наличие болезни.

Ханжество имеет свои теоретические и методологические корни и начала, выступает в различных формах (оно институционализированно!). Более того, ханжество стало профессией – этому уже учат. Ханжество как отрасль гуманитарного знания! Оно не стоит на месте, развивается и вслед глобализации принимает соответствующие масштабы – становится всемирным. Ханжество на мировом уровне отличается от локального ханжества. Так, ограбление квартиры уголовно наказуемо, для этого есть суд и тюрьмы. А вот ограбить и пустить целый народ по-миру, не дать ему развиваться путем санкций, экономических блокад (и все это в

¹⁵⁰ См. подробнее: *Кочетов Э.Г.* Гуманитарная космология (дорога новых людей к мирозданию нового Ренессанса). – М.: Деловая литература, 2006.

рамках международного права) – это считается нормальным и сходит с рук (геоэкономического трибунала нет и обратиться жертве геоэкономических (тихих!) войн некуда).

Или другой случай: подрались два селянина и один из них (увы!) отправился на тот свет. «Победителю» - суд, срок, а может быть электрический стул – и туда же, вослед товарищу. Но возьмите более высокий, «международный» уровень! Две хорошо обученные, отмотилизованные, оснащенные «с иголки» армии на поле боя лишают жизни сотни тысяч людей (как воинов, т.е. «не мирных», так «мирных» жителей тех мест), и одна из армий, с маленьким перевесом оставшихся в живых, объявляется (считается) победителем, а другая побежденной. И ничего! Слава, награды, почести, триумф одной, укор и чувство реванша (в будущем) – другой. Конечно, с определенных пор главарей (политиков, дипломатов, генералитет) побежденных с определенного момента стали судить (показательно, в назидание другим) и лишать жизни. Они отдавали приказы и за это заслуженно понесли наказание. Но тот, кто профессионально убивал на поле боя – тот исполнял свой долг, приказ, а это уже в корне меняет дело. Они по существующим юридическим нормам и канонам невиновны – в принципе. Но ведь для погибших от этого не легче – у них отнято самое дорогое – жизнь.

Ханжество разнообразно. Здесь свои приоритеты (иерархия). Выделим их.

Ханжество первое (главное), давнишнее, усыпившее человеческую совесть, связано с милитаризацией сознания как его ошибкой.

Такое «спокойное» (ханжеское) отношение к жизни – самому ценному на этом свете, - обусловило и узаконило милитаризацию всех сфер жизни (политику, экономику, мораль, этику, эстетику и пр.), более того, мы обладаем сейчас новейшим феноменом – милитаризованным сознанием, сознанием, оправдывающим и науку по поиску изуверских средств уничтожения людей. Тихие лаборатории, неспешные опыты, благообразные люди – исследователи с высокими научными степенями (и окладами!), кабинеты, где руководители принимают итоги работ и поощряют «выдающиеся» открытия в области умерщвления и разрушения всего и вся, иными словами – «нормальная» мирная жизнь. А между тем - **первостатейное ханжество**, преддверие преступлений мирового масштаба, злой умысел как первая фаза к уже развернувшейся (первая ее фаза – «мирная») бойни!

Но все они не чувствуют угрызания совести: ее усыпили идеологи. Здесь случай первого ранга – *ошибка сознания в действии*. Эти исследователи в командировке. Они посланы в «сферу незнания», им предписано командировочным заданием: из этой сферы принести в «мир знания» новые открытия с такими-то параметрами. И они выполняют это командировочное задание. Так, физики-ядерщики хаживали в «сферу

незнания» и принесли оттуда атомную, водородную, нейтронную бомбу (Э. Ферми, Б. Понтекорво, Д. Тейлор, А. Сахаров и др.); их коллеги – биологи – тоже отличились – они вернулись с биологическим оружием, не отстали и химики – по своей убойной силе их «интеллектуальный продукт» не менее «эффективен» - они оправдали свои командировки в «сферу незнания» и командировочные расходы. Они прирастили знания, и их ученики теперь идут дальше. А возьмите гениальных механиков и их чудо – стрелковое оружие (автоматы, пулеметы, гранатометы, гаубицы) с их потрясающей скорострельностью, убойной силой, изумительной простотой в обращении. Я уже не говорю о других прославленных талантах в сфере ракетостроения, танкостроения, надводного и подводного военного флота, боевого авиастроения и т.д., а сколько гордости за изобретение пули со смещенным центром тяжести или вакуумной бомбы!!!

Многих отметили высокими наградами и почестями, вплоть до Нобелевских наград (Д. Сахаров – нобелевский лауреат), а иных записали в гении (швейцарца А. Хоффмана – за изобретение наркотика ЛСД, россиянина М. Калашникова за изобретение автомата¹⁵¹).

Похоже, что человеческое сообщество не обуяло чувство чудовищного ужаса и отвращения при виде этих «мирных» сцен – здесь работает «ошибка сознания». Здесь паралич совести, ступор в ранжировке ценностей. И как раз это подпитывает развитие «ханжества» во всей его высокоразвитой, глобальной красе.

Ханжество второе (глобальное, основное) – выставлять наш мир (в том числе глобальный мир) в нереальных (умозрительных) координатах. Иными словами, отвлечь от экономики (геоэкономики), а значит отнять хлеб, покой, здоровье и в конце концов – жизнь, а взамен все что угодно – философские нагромождения, научные обоснования, цивилизационные схемы ведения диалога, культурология, мифотворчество, идеологемы, искусство, и прочее, т.е. все что угодно, но только не основание для жизни (реальной жизни) – экономика, воспроизводство, качество жизни. Цель этого действия – заставить народы поверить в сказку, в фразу, лозунг, жест, позу, пробудить у них желание на голодный желудок ткать для других (немногих!) нормальную жизнь и быть счастливыми от этого одурачивания. Между прочим, все идеологи только делают вид, что они не экономисты, люди не реального жизненного склада: на самом деле они, как правило, хорошо разбираются в экономике (они ее «чуют

¹⁵¹ Я ни в коем разе не хочу умалить редкие, выдающиеся способности этих людей. Они профессионально с гениальной виртуозностью делали свое дело и по **существующим** ценностным нормам в сегодняшнем мире они заслуженно отличены печатью гениев. Но дело в другом – как это соразмерно с ценностью жизни, с высокими гуманистическими идеалами?

спиной»), они «хорошо поют, когда хорошо едят». Они для других только внушают скромную жизнь и благое нищенство, оставляя для себя сытость, покой, довольство, здоровье.

Ханжество третье (просветительское) – для поддержания ситуации, изложенной в первом и во втором ханжестве, работает гигантская просветительская машина. Ее задача – воспроизводить всеобщий кретинизм однобоких людей – специалистов своего дела, пресекать малейшие попытки в стремлении к универсальности, разносторонности.

Ханжество четвертое (со стороны физической культуры) – во-первых, прославление неогладиаторства как жестокого зрелища; во-вторых, готовить людей, способных только на кратковременный рывок в жизни (в политике, в науке, на производстве, в учебе), сокращая цикл жизни (в том числе творческой) до минимума, но приучая к максимальной отдаче; в-третьих, готовить здоровых людей для боя за неосознанные человеком ценности – «подсунутые» ценности.

Ханжество пятое (культурологическое) – прославление красоты, этики, эстетики – как издевка над здравым смыслом, культ насилия и убийства – как торжество и успех в жизни, предельная деформация здорового тела модой и вредными привычками, прославление табака, алкоголя, наркотиков и азартных игр – как ореол независимости, мужественности, элегантности, а по существу – ослепление и оскотление, поощрение и чудовищная игра на слабостях человека.

Здесь приведены только основные виды ханжества, те что лежат на поверхности и особо не прячутся. При желании можно привести их во множестве – только приглядитесь вокруг и вы убедитесь в этом. Попробуем это сделать вместе – вам бросятся в глаза удивительные картины.

Знание ополчилось против «жизни»

Отбросим иллюзии и трезво оценим ситуацию. Наука – большая, фундаментальная и иже с ней прикладная (инструментальная) – внесла и продолжает «эффективно» вносить свою убийственную лепту.

Это она, с ее разросшимися «специфическими» отделами в сфере гуманитарного и естественного знания дала миру, геополитикам, мировой военщине, глобальному ВПК научно обоснованные изощреннейшие способы и средства убийства и разрушения, тем самым «пристегнула» себя к преступному мировому клану ястребов от войны и милитаризма: на прицеле человек, его семья, его среда обитания, и планета в целом!

Она обесценила жизнь человека, превратив его в разменную монету: «научная» армия идеологов, политологов, социологов, культурологов, экономистов и правоведов с невинным видом и бесстрашием денно и

ночно отравляет международную атмосферу, поет осанну военным стратегам, оружию, его изобретателям, «гениальным» конструкторами и производственникам.

А сколько их пробилось в доктора, в академики, в Нобелевские лауреаты! ***Почва! Искривленное сознание рождает кривое знание!***

Не без их участия деформирована система образования – идет кропотливая, планомерная «работа» по отравлению молодых умов ядом милитаризма, с их подачи молодые ученые рядятся в тогу ультрапатриотизма, ультранационализма, реванша и всемирной ненависти.

За примерами далеко ходить не будем: пройдемся по миру и вас обступят удивительные картины.

«Картины-свидетели» мировой невзгоды

Мы очень впечатлительны - картины, нами увиденные, долго не покинут нас. И какое огромное их разнообразие, сколько сцен, сюжетов, драм и трагедий оставляет позади себя человечество. Они различны и по калибру (масштабу) и по влиянию на судьбы человека и мира, но их объединяют одно - это немые свидетельства, символы и назидания. Причем не только погруженные в Лету (мертвые), но и еще живые и полуживые (тихо умирающие). Но мы воочию увидим только небольшую, компактную галерею, где представлены самая малая толика ***«картин-свидетелей» мировой невзгоды.***

Оглянемся окрест: десять картин-заставок

Для круглого счета я привожу только 10 картин-заставок, не обременяя читателей в общем-то хорошо известным.

1. Мы огляделись окрест. Вот там вдали какие-то люди тихо склонились над чем-то и кропотливо, со знанием дела, делают свою работу. Подойдем чуть поближе к ним. Ба! Да это же старые знакомые, идеологи. Они бинтуют человека, особенно усердствуя над его головой. Они погружают его в летаргию, они внимательно вслушаются в его дыхание, ловя малейшие шевеления и желания проснутся, и тут же его забинтовывают туже. Им некогда, они не знают ни сна, ни отдыха за своей удивительной работой. К ним стоит бесконечная очередь, и им надо успевать. Оставим их за их удивительным занятием, и пойдем дальше.

2. Вот потянулись бесконечные поля – погосты. Но что это! Что за толпа прижавшихся друг к другу людей. Их много, они слиты в гигантскую причитающую массу. Это вдовы: матери, невесты, сестры. Их природу исказили, теперь они ущербны - у них отняты женские инстинкты и начала. Они сами, своими руками, послали (благословили) мужей, сыновей, женихов, братьев на заклание военному молоху. Теперь

они одиноки, любят ходить на погосты, они ханжески заламывают руки, имитируют горе, припудривая чуть покрасневшие носы, и, в то же время, зорко высматривают новые жертвы, чтобы снова бросить их на жертвенный алтарь. Отойдем от них подальше, дабы не попасть под чары этих удивительных созданий, на их крючок и не разделить участь погребных. Им не знакома Лисистрата и судьба их не щадит, их удел - вечное одиночество.

3. Но недалеко от вдов, тут же, на погосте, устроилась другая, хорошо известная вдовам, компания. Они расстелили карты и, склонившись над ними, рисуют на них маленькие и большие стрелки, стрелы и оси, что-то обводят красными и синими «жирными» карандашами, на чем-то ставят крест, с негодованием время от времени рвут карты, достают новые и на них вновь продолжаются те же самые действия. Приглядимся к ним – они легко узнаваемы, это геополитики, международники и дипломаты. Они в услужении мировых ястребов-силовиков. Те тут же, рядом. Все вместе неустанно плетут интриги. Они раскапывают могилы, достают истлевшие парадигмы прошлого и пытаются их оживить. Они заклинаниями вызывают джинов войны из всех банок и кувшинов.

4. Среди них, но чуть в сторонке, какие-то люди готовят эликсир смерти, это яд – смесь милитаризма, ультрапатриотизма и ультранационализма, которым они отравляют умы молодых, а также приторговывают им из-под полы – подсовывают матерям (женам, невестам, сестрам), которые не прочь его хлебнуть, ну а там за ними дело не станет, - до вдовства рукой подать! Это потом. Ну, а сейчас, хлебнув ядку, запросились на службу в армию. Да и то дело – не только рожать, но и убивать!

А на погосты все несут и несут все новых и новых обитателей.

5. Только хотели мы покинуть это бескрайнее место скорби, как на погосты снова понесли новых обитателей, на удивление в маленьких гробах. Их двадцать. Это дети, им не более семи лет,

И здесь мы вдруг вспомнили, что, уже, будучи в пути, нас достигло леденящее кровь известие: вооруженный до зубов юноша методично и хладнокровно расстрелял в школе детей из самого современного стрелкового оружия. Культ «винчестера» в действии. Стрелковое оружие нашло применение. Его собирают взрослые. Дети и юноши свободно покупают и попадают под его смертельное «жало». И это в мирное время, под голубым солнечным небом, в тихом, спокойном, провинциальном городке.

Какие еще нужны конвенций по запрещению стрелкового оружие, мин и т.д.? Загублены души невинных детей – вечное несмываемое пятно позора на совести человечества. Но небо не упало на землю: ситуация зашкаливает: папы и мамы, дяди и тети, дедушки и бабушки этих и других детей работают на оружейных заводах – на бесконечных конвейерах, с которых день и ночь сходит стрелковое оружие в самом

гигантском ассортименте. С великолепной убойной силой, прекрасно пристреленное, на любой вкус, под любую руку. И все это поступают в ближайšie магазины, сеть которых покрывает весь мир. И в мире идет «мирная» бойня. А завтра мамы и папы, тети и дяди, бабушки и дедушки вновь с печальным видом понесут на погосты детей – новые жертвы своего неумного ханжества и показной доброты. И такая сценка только что промелькнула перед нашими глазами.

6. Вот стайка генералов, озабоченные, угрюмые лица. Атмосфера уныния и безысходности. Некоторые плачут. Приходилось ли вам когда-либо видеть такое, наблюдать неподдельное горе и неподдельные слезы? А вот нам выпал такой случай. Мужественные, суровые лица, продубленные солнцем и всеми ветрами, и вдруг, на тебе – слезы. Так что же случилось?

А случилось вот что. Далеко-далеко, два малых народа, воевавший друг с другом в течение десятилетий, вдруг решили помириться, и вот теперь стало некуда сбывать оружие. А оно поставлялось и тем и другим. Нанесен удар по мировому военно-промышленному комплексу, ну, далеко не смертельный, но все же. Теперь сколько рабочих мест будет потеряно, сколько появится обездоленных людей. Да, что рабочих мест? А сколько военных карьер будет загублено!

Генералы с укором смотрят на дипломатов, и на их подручных - на политологов-международников. Неужели нельзя было предвидеть такой печальный исход и нельзя ли поискать что-либо между этими народами, что вернуло бы их на поле боя, а заодно неплохо было бы проучить пацифистов. Это их усилиями подрывается парадигма «устойчивого развития»: где устойчивые конфликты? где стабильные войны? где претензии, противоречия, угрозы и пр., и т.д.? Ведь была же хорошая, пусть и небольшая, но зато устойчивая война, устойчиво и стабильно работали на военных заводах конвейеры, люди имели хорошую работу и зарплату, их дети учились, ходили в школы и вот пацифисты все это хотели подорвать, обездолить.

Конечно, дипломаты приняли укор, прижали международников-политологов, ну, а этим ребятам в шустрости не занимать - ведь затронута была их профессиональная честь и они тут же положили на стол десятки вариантов с обоснованием вызовов, угроз, опасностей. Народы спохватились и с новым, небывалым ожесточением набросились друг на друга. Военный молох заработал по-прежнему, недоразумение было снято, слез на лицах генералов как не бывало, все стало на свои места. Все, кроме одного, потрясения от увиденного - жизнь человека «гроша ломанного не стоит!».

Но это как бы все «снаружи», по-над глобальным ВПК. Ну, а «внутри-то» как? Попробуем заглянуть туда.

7. Вот потянулись бесконечные, хорошо обустроенные предприятия, организации, институты. Их бесчисленное множество. Они везде: в лесах, в степях и пустынях, в горах, на земле и под землей. Они почему-

то за колючей проволокой и хорошо охраняются, охраняются от мировой общественности.

Вот перед нами тихие лаборатории, в них благообразные люди - исследователи с высокими научными степенями (и окладами!) ведут неспешные опыты; вот кабинеты, где руководители принимают итоги работ и поощряют «выдающиеся» открытия в области умерщвления и разрушения всего и вся, иными словами – «нормальная» мирная жизнь. А между тем - *первостатейное ханжество*, преддверие преступлений мирового масштаба, злой умысел и преступный замысел как первая фаза («мирная»!) к уже постепенно разворачивающейся пока локальной, а там поглядишь и глобальной (мировой) бойни!

Но все они не чувствуют угрызения совести: ее усыпили идеологи. Здесь случай первого ранга – *ошибка сознания в действии*. Эти исследователи в командировке. Они посланы в «сферу незнания», им предписано командировочным заданием: из этой сферы принести в «мир знания» новые открытия с такими-то параметрами. И они выполняют это командировочное задание. Так, физики-ядерщики хаживали в «сферу незнания» и принесли оттуда атомную, водородную, нейтронную бомбу. Их коллеги – биологи – тоже отличились – они вернулись с биологическим оружием. Не отстали и химики – по своей убойной силе их «интеллектуальный продукт» не менее «эффективен» - они оправдали свои командировки в «сферу незнания» и командировочные расходы. Они прирастили знания, и их ученики теперь идут дальше. А возьмите гениальных механиков и их чудо – стрелковое оружие (штурмовые винтовки, автоматы, пулеметы, гранатометы, гаубицы и пр.) с их потрясающей скорострельностью, убойной силой, изумительной простотой в обращении. Мы уже не говорим о других прославленных талантах в сфере ракетостроения, танкостроения, надводного и подводного военного флота, боевого авиастроения и т.д. А сколько гордости за изобретение пули со смещенным центром тяжести или вакуумной бомбы!!!

Многих отметили высокими наградами и почестями, вплоть до Нобелевских наград, а иных записали в гении (за изобретение наркотика ЛСД, автомата и т.д.).

Похоже, что человеческое сообщество не обуюло чувство чудовищного ужаса и отвращения при виде этих «мирных» сцен – здесь «ошибка сознания» работает во всю силу. Здесь паралич совести, ступор в аранжировке ценностей. И как раз это подпитывает развитие «ханжества» во всей его высокоразвитой, глобальной красе.

8. Вот мимо нас пронеслась необычная стайка. Она выпорхнула из ближайшего исследовательского университета. По виду это ученые. У них, как и полагается настоящим ученым мужам, несколько отрешенный вид, в глазах мягкая рассеянность, на них мантии и знаки высокого научного отличия. Это ученые-ядерщики, и не только ядерщики. Это научная знать. Среди них есть и нобелевские лауреаты. Они отличились

особо, как может отличиться только «гений», – создали средство невиданной убойной силы – на дипломатическом сленге это «средство сдерживания», у генералов – здесь без словесных выкрутасов – тоже «средство», только «возмездия», ну, а если без обиняков и попросту, «по-научному» – то это «средство массового уничтожения», т.е. то, что и предусматривалось в задании на разработку. Иначе «нобеля» и не видать! Теперь, к радости идеологов, геополитиков и мирового генералитета, можно легко, одним махом, угробить «неприятеля» – половину человечества, а это самое человечество за это их еще всячески отличает.

У ядерщиков, у некоторых из них, на глазах слезы – крокодиловы: они теперь предупреждают это самое человечество об опасности. Сейчас они голуби, хотя сами эту опасность, что называется, и «сварганили», но, на всякий случай, решили откреститься. Они как быстро появились, так же быстро исчезли. Народ они занятой, штучный, востребованный – получено новое задание – где-то на краю света потянуло «ядерным холодком» – нужно срочно «кое-что» усовершенствовать!

9. Но вот вослед им увязались какие-то странные люди. Они тоже ученые, а посему их снедает жестокая зависть. Они в душе считают себя гениями и не без оснований. Вот старичок, такого благостного вида, похож на сельского учителя или пастора, что-то держит в руках, бережно и с великим тщанием. Это небольшая коробочка. И что бы вы думали в ней? Да обыкновенная вошь, но не простая вошь. Она способна заразить полмира. И научил ее этому этот старичок и в этом его призвание – он биолог.

За ним следом такой же тихий, опрятно одетый пожилой человек. Он гений по определению. Он изобрел наркотик, но остался на воле, и даже не скрывает этого. И теперь молодежь спокойно колется, не утруждая себя поиском какой-то там конопли и прочих злаков. Но это только арьергард толпы подобных изобретательных «гениев». В общем-то, они такие же, как и мы, но только природа наделила их изумительными талантами – создавать совершенные средства убийства всего живого. Они преданы своему делу, и им не до телячьих нежностей, они в работе день и ночь на службе молоху: здесь полмира кует меч, полмира пускает его в ход.

10. Наш взор обратил внимание на еще более интересных персонажей. Вот упитанные люди, уважаемые, в костюмах с иголки. Это представители бизнеса, большого и очень большого. Они только что покинули зал заседаний. Они играют на поле глобального ВПК, им напора и боевитости не занимать: у каждого синяк под глазом, под левым, видно под правую руку – они только что делили «мировой доход» и это, естественно, отразилось на их лице. Спокойно! Будем осторожны, не будем подходить слишком близко. Нет, нет, они не злые, они как-то даже по-своему добродушны. Просто у них инстинкт и милая привычка обогнуть до нитки первого встречного и пустить его по миру.

Мы чудом избежали этого, держа дистанцию. А они деловито двинулись дальше, на следующее заседание. И беспокоиться не надо. На простом языке – это «здоровая конкуренция». У них у каждого в кармане есть примочки. Кстати, малый и средний бизнес тоже с подбитым глазом (иногда с обеими), но синяки у них поменьше.

Бизнесмены стали было наперебой предлагать нам заключить какую-нибудь сделку. Но мы, вежливо поблагодарив, почему-то (сейчас уже не помню причины) отказались, сославшись на занятость и спешные дела.

Здесь мы только навскидку показали самые близко лежащие и доступные картины «мировой невзгоды», и контурно обозначили их персонажи. Это кадры и заставки только, своего рода, переднего плана. А сколько их там, в глубине мировой панорамы, видимых и невидимых сюжетов, композиций, ракурсов, где разыгрываются геополитические карты, плетутся интриги и процветают сделки ястребов от войны, с ястребами от науки, идеологии и дипломатии! Но и приведенные картины, хотя и в малом их количестве, говорят о многом: они высвечивают ракурс реальной опасности, таинственности скрытой от взора человечества подземной работы, нацеленной на его уничтожение. Они напоминают беспечному человечеству о безжалостной гильотине нависший над ним, над каждым человеком, его семьей и средой обитания.

Идеологи и геополитики, пригласив в соучастники ученых, десятилетиями опутывают мир бесконечными разборками на межах ячеистого сознания и на межах ячеистой международной карты мира. Это приводит к кровавым войнам по причинам недоговоренности, недопонимания, а, зачастую, просто зашоренности и нежелания понимать другую сторону ¹⁵².

* * *

Таким образом, длительная история культивирования ханжества (лицемерия), возведение его в ранг «инструментария» при общении на мировой арене принесла свои плоды: призрак смерти вновь витает над миром. В этом огромная вина («заслуга») геополитиков, их способа мышления, их внутреннего строя и ментальности. Негласно, вдали от общественного взгляда, в тиши кабинетов и лабораторий «злые гении» по заказам «новых геополитиков» - глобальных ястребов-воителей – вновь взялись за свое излюбленное дело: они придумывают самые изуверские способы уничтожения человечества, всего живого на планете. В этой ситуации вновь, как и в 1955 году, следует вернуться к идеалам А. Эйнштейна, Ф. Жолио-Кюри и Б. Рассела. Движение ученых за мир,

¹⁵² С ними более подробно читатель может ознакомиться, заглянув в книги и статьи автора, к примеру книги: «НАБАТ», «МИРЫ», КОСМОЛОГИЗАЦИЯ» и др.

разоружение, международную безопасность и научное сотрудничество в новых условиях глобальных вызовов, угроз и опасностей придает взаимной интеграции особую силу, целевую направленность. Эта идея уже обретает реальные черты. Тревога за судьбы мира стала зримой, осязаемой.

Кошка знает, чье мясо съела!

Кто-кто, а уж ученые-ядерщики лучше кого-либо понимают, что принесла наука из сферы незнания в наш мир. «Исходным пунктом необходимости обсудить проблему ядерной катастрофы можно определить публикацию важного предупреждения. В начале 2007 года 18 нобелевских лауреатов, которых объединяет совет «Бюллетеня ученых – ядерщиков», опубликовали свои озабоченности состоянием глобальной ядерной безопасности. По их мнению: мир находится в пяти минутах от Судного дня», а сама «ядерная катастрофа может произойти в любой момент». Стремительное обострение глобальной ядерной угрозы озаботило во многих странах специалистов по ядерным технологиям, по проблемам нераспространения и разоружения, политиков, ученых, общественных деятелей»¹⁵³. Достаточно указать на яркие выступления на мировом общественном форуме «Диалог цивилизаций» почетного директора Института физики Макса Планка Дуэрра Ханса-Петера и др. участников (о. Родос, Греция, сентябрь 2006-го).¹⁵⁴

В научном мире процветает апологетика ханжества. Приведу пример.

В мире уже давно функционируют три отдельные пространства: 1) геоэкономическое, вышедшее на приоритетные позиции. Здесь нацеленность на общий интерес – сообща формирование мирового дохода и гармоничное его перераспределение; 2) геостратегическое: у него охранная функция (охранять устойчивую работу ареалов мирового роста; 3) геополитическое. Оставшись на задворках истории вместе со своим кумиром К. Хаусхофером, воспитавшем Гитлера и идеологию национал-социализма, геополитика продолжает плести интриги, теперь уже глобальные.

Чтобы прикрыть свой изуверский ход мысли здесь используются любые ухищрения и ханжество особо в моде. Так, делаются тщетные попытки выдать геоэкономику за геополитику (и наоборот), подчинив ее своим целям – идеологическим штампам и клише, агрессии, милитаризму, ультранационализму, возврату к мобилизационному типу экономики. Блестящий критик и талантливый философ В. Цымбурский, к

¹⁵³ См. Кузнецов В.Н. Социология компромисса / Социологический факультет МГУ им. М.В.Ломоносова. М.: Книга и бизнес, 2007, с. 15-124.

¹⁵⁴ Подробнее см. Кочетов Э.Г. Евросоюз – Россия: большие идеи и прагматизм реализации // Современная Европа, 2007, № 2, с. 49-60.

сожалению, подключился к этому отбеливанию геополитики. Он буквально умаляет «признать геοэкономику отраслью геополитики и ее методом»¹⁵⁵. Но уши Мидаса трудно скрыть – геополитика как была, так и остается симбиозом, опаснейшей гремучей смесью идеологии, силы и власти, подчинением им всех сфер деятельности человека, символом возможной глобальной ядерной катастрофы.

Но жизнь берет свое – реальное, рациональное, «повседневное благое» имеет непреходящие ценности. «Общий интерес» в поддержании жизни вывел мир к геοэкономическим воззрениям. Пример – Россия! Она смело восприняла геοэкономический вызов истории и встала на геοэкономический путь национального развития: двенадцать лет с момента теоретического и методологического обоснования «геοэкономического вызова»¹⁵⁶ не прошли даром – получив закрепление на самом высоком государственно-доктринальном уровне – «Остро встает вопрос разработки и принятия новой национальной внешнеэкономической доктрины и стратегического арсенала ее реализации, перехода на геοэкономическую (производственно-инвестиционную) модель внешнеэкономических связей»¹⁵⁷, через необходимость «разработки и принятия новой доктрины развития России в XXI веке и разработки стратегического арсенала ее реализации, исходя из общих тенденций геοэкономического развития»¹⁵⁸, до «четвертый вызов – геοэкономический... Мало научиться производить продукцию... Россия должна научиться эффективно действовать в геοэкономическом пространстве»¹⁵⁹.

Российская школа геοэкономики и глобалистики (ведущие институты РАН, Общественная академия наук геοэкономики и глобалистики, Центр стратегических исследований геοэкономики и др.) имеют все необходимое, чтобы обеспечить теоретическое и методологическое сопровождение успешной реализации геοэкономической доктрины возрождения России, выхода ее на дорогу к новому мирозданию – мирозданию нового Ренессанса.

¹⁵⁵ Цымбурский В. Русские и геοэкономика // Pro et contra, 2003, том 8, № 2. С. 209.

¹⁵⁶ Кочетов Э.Г. Геοэкономический вызов России // Россия и современный мир. – М.: Институт научной информации по общественным наукам РАН, Институт международных экономических и политических исследований РАН, 1995, № 4, с. 162-192.

¹⁵⁷ Послание по национальной безопасности Президента Российской Федерации Федеральному Собранию. – М., 1996, с. 28.

¹⁵⁸ Совет Федерации. Вторая Всероссийская научная конференция «Россия – XXI век», М., 2000, с. 170.

¹⁵⁹ План Путина – достойное будущее великой страны. Политический доклад Председателя «Единой России» Председателя Государственной Думы Б.Грызлова на VIII Съезде Партии (<http://www.edinros.ru/news.html?id=124222>).

Категории, исправляющие ошибки сознания

1. КОМПРОМИСС как интеллектуальная новация. Компромисс как мощная научная категория по гармонизации общественных отношений (наряду с *доверием, диалогом, толерантностью* и др.) в условиях неудержимой глобализации сознания, как рефлексии (слепка) на реальные мировые процессы, получила карт-бланш и великолепно его использовала. Речь идет не только о выходе этой категории на самый высокий интеллектуальный уровень осознания, постижения и отображения нашего мира, но и новой роли «компромисса» как действенного рычага и инструмента снятия гигантских напряжений и противоречий в условиях столкновения национальных интересов глобальных игроков на мировой арене ¹⁶⁰.

В целом заложены фундаментальные теоретические и методологические начала (основания) новейшей отрасли гуманитарного знания – компромиссологии. При этом даны четкие и ясные разграничения социологии компромисса – этого нового направления научного поиска, - от других смежных направлений: социологии безопасности, культуры безопасности, социологии идеологии, социологии согласия, социологии адаптации ¹⁶¹.

Ко всему сказанному хочется добавить: по моему мнению, компромисс нельзя понимать, как половинчатость или скажем 1/8 при разрешении всех абсолютно вопросов. Есть вещи, где гамлетовский вопрос «быть или не быть» не имеет середины – это вопросы жизни и жизнеутверждающих начал. Здесь компромисс невозможен. Для геополитиков и идеологов это звучит странно. В их понимании «достаточно того, чтобы жизнь *влачить*».

2. СПРАВЕДЛИВОСТЬ в глобальном (геоэкономическом) измерении. Категория «справедливость» относится к разряду социальных наук и в общепринятом понимании восходит также к принципам справедливого распределения совокупных общественных благ, создаваемых человечеством.

И здесь гигантская доминанта – *экономическая*, вот почему в «социально-экономической» связке нагрузка с ее стороны – первостепенная. Для государств (локальный уровень этой связки) социально-экономические программы, повсеместно разрабатываемые и реализуемые на этом уровне, общеизвестны: они широко публикуются в печати, они служат программными ориентирами развития любой страны, они держат в равновесии политическую ситуацию, вокруг них идет

¹⁶⁰ См. подробнее: *Кузнецов В.Н.* Социология компромисса. – М.: Книга и бизнес, 2007, с. 323.

¹⁶¹ Там же: с. 324-326.

острейшая борьба в поиске компромиссов, государство вырабатывает целый спектр механизмов регулирования социально-экономических процессов и т.д.

Но что происходит, когда объективный процесс глобализации отображает новое обустройство нашего мира – мир без границ, когда национальные воспроизводственные циклы под действием интернационализации вырвались за национальную «околицу», перешагнув государственно-административные границы и, тем самым, сформировав мировую экономическую популяцию с ее кластерно-сетевым содержанием и пульсирующими (уже не государственными, а «экономическими») границами – геоэкономике? Но ведь геоэкономика дала впоследствии мощный импульс к трансграничности других сфер гуманитарного знания. Геоэкономика разбила ячеистость нашего сознания, она «разбудила» и подвигла гуманитарную науку на поиск новейших обобщающих концепций формирования нашего мира - в социологии, политологии, культурологии, экологии, военной сфере и т.д. Тогда, применительно к нашей теме, симбиоз социального и экономического естественно превращается **в геосоциально-геоэкономическую связку**, и возникает вопрос: а как в этом случае ведет себя наша категория «справедливость»? Для прояснения этого нам необходимо, *во-первых*, ясное представление о сути мировой геоэкономической ауры, где категории «справедливость, несправедливость» особенно ярко и мощно заявили о себе, *во-вторых*, прояснение основополагающего компонента, на который «справедливость» накладывает свой взор (речь пойдет о «мировом доходе»), и, наконец, - каковы регуляторы, обеспечивающие справедливость функционирования в геоэкономическом пространстве.

Глобалистика как новейшая отрасль научного знания отвечает на эти вопросы.

Итак, глобализация вдохнула новое статусное содержание такой важнейшей категории как «справедливость», выведя ее на широкий формат межгосударственных отношений. При этом следует учитывать, что одновременно с этим эта категория обрела новое звучание:

Во-первых, она не должна нагружаться идеологическими штампами, лозунгами и прочими галлюцинациями. В геоэкономических условиях эта категория приобрела новый мобилизующий фактор, предопределяющий цель и фундаментальный ориентир мирового развития, как призыв к участию в формировании мирового дохода и его справедливому распределению между участниками мировых воспроизводственных процессов.

Во-вторых, идет постоянное расширение круга участников (хозяйствующих структур, стран, регионов), подключаемых к процессу формирования мирового дохода.

В-третьих, «геоэкономическая справедливость» опрокидывает стремление новых геополитиков (новых глобальных «воителей») и их

философствующих апологетов (ультранационалистически настроенных политологов, социологов, культурологов, экономистов) вновь поднять знамя схватки, на котором начертано: «Отнять, (отобрать) и Перераспределить», лозунг, который не раз уже в истории ввергал многие государства в гражданские и мировые войны, несшие разрушения с гигантским трудом обустроенного национального и мирового хозяйства и при этом вырубались самые здоровые, деятельные представители наций, ввергая народы в пучину бедствий.

В-четвертых, справедливость должна быть тесно увязана с «новой ответственностью» за последствия оперирования геоэкономического пространства, с новыми институциональными формами такой ответственности – учреждением «геоэкономического трибунала».

В-пятых, в нашем толковании «справедливость» есть призыв к жизнеутверждающим началам мирового сообщества, отказ от убийственной для человека современной парадигмы мирового развития, этой гигантской техногенной колесницы, к которой прикован человек, выход на арену «новых людей», прокладывающих дорогу к мирозданию нового Ренессанса. И этот процесс уже ярко высвечивает новейшая отрасль (дисциплина) научного знания – **гуманитарная космология** (Кочетов Э.Г. *Гуманитарная космология*. – М.: Деловая литература, 2006).

Большой интерес у ученых и специалистов многих стран вызвали подготовка и проведение Российским университетом дружбы народов (Москва) и Культурным представительством при Посольстве Ирана в Москве Международной научной конференции «Глобализация и Справедливость» (Москва, 2007, 15-16 февраля). Она была посвящена как обсуждению актуальных проблем современной мировой политики и культуры, так *поиску справедливых оснований для решения насущных проблем современности в условиях глобализации и взаимодействия цивилизаций в рамках различных международных стратегий (компромисс, партнерство, добрососедство, диалог, альянсы цивилизаций)*. 16 февраля свой доклад «Гуманитарные категории в глобальном измерении («справедливость» и ее интерпретация в геоэкономическом смысле)» участникам этой конференции представил и автор этой статьи. Как работает «справедливость» и ее геоэкономическая подсветка в рамках современного глобального сообщества в кратком виде представлена в ряде публикаций ¹⁶².

¹⁶² Кочетов Э.Г. Гуманитарные категории в глобальном измерении («справедливость» и ее интерпретация в геоэкономическом смысле) // Безопасность Евразии. 2007. № 2. С. 313 – 314; 341. Основные тезисы доклада были опубликованы также в книге: «Глобализация и справедливость». Сб. статей / Под ред. Н.С.Кирабаева, В.И.Юртаева. – М.: РУДН, 2007. С. 291-311.

Интеллектуальное пространство: выход на новые отрасли инновационного знания

Гуманитарная наука отвечает на такие парадигмальные установки и на востребованность времени: идет формирование новейших сфер знания о мире с самых высоких точек интеллектуального обзора бытия: геонаук (геоэкономики, геофинансов, геокультуры, геоинформатики и др.), гуманитарной и когнитивной географии, глобалистики. Всех их объемлет *гуманитарная космология*. Здесь мир уже воспринимается по-иному, здесь другая гносеологическая (методологическая) оптика, а сущность вещей предстает под другим углом зрения, в новом свете. Формируется интеллектуальная «площадка», с которой открываются широчайшие горизонты гуманитарного космоса, новый каркас миропонимания на базе новейших понятий, категорий, смыслов. Здесь свои особенности и исторические вехи.

И действительно, обозревая картину послевоенного мира, научная гуманитарная мысль не могла не обратить внимание на процесс интенсивного выхода за национальные рамки воспроизводственных циклов, положив начало формированию организационно-функциональных структур наднационального статуса. Зародились экономические границы функционирования этих новейших игроков, отличные от административно-государственных границ. Мир двинулся к транснационализации. Разрозненные национальные экономики и их хозяйствующие субъекты постепенно начали обретать новую платформу для сотрудничества — **общий интерес**. Таким образом, *гуманитарная космология на первоначальном своем этапе выступила как геоэкономика*¹⁶³, давшей

¹⁶³ Представлено в работах: *Кочетов Э.Г.* Глобалистика как геоэкономика, как реальность, как мироздание: Новый Ренессанс — истоки и принципы его построения, фундаментальные опоры, теоретический и методологический каркас; *его же.* Глобалистика: теория, методология, практика; *его же.* Геоэкономика (освоение мирового экономического пространства). М.: БЕК, 1999, 2002; *его же.* Геоэкономический (глобальный) толковый словарь. Основы высоких геоэкономических технологий современного бизнеса: Сборник стратегических понятий — новелл. — Екатеринбург: ОАО «ИПП «Уральский рабочий», 2006; *Сатир Е.В.* Геоэкономическое измерение локальных систем: теория и методология глобально-локального анализа. — Ярославль, 2004; *ее же.* Мировая экономика: геоэкономический подход: учебн. пособие. — Ярославль, 2003; *Кузнецова А.И.* Инфраструктура. Теория, методология и прикладные аспекты. Геоэкономический подход. — М., 2006; *Рогов В.Ю.* Основы формирования геоэкономических регионов современной России. Иркутск, 2002; *его же.* Становление геоэкономической стратегии управления национальным хозяйством. Иркутск, 2001; *Ярыгина И.З.* Банковские системы и банки в условиях развития геоэкономики: Монография. М.: Финансовая академия при Правительстве РФ, 2006; *Фролова Е.Д.* Функционирование индустриального района в глобальном геоэкономическом

впоследствии мощный импульс к трансграничности других сфер гуманитарного знания. Геоэкономика разбила ячеистость нашего сознания, она разбудила и подвигла гуманитарную науку на поиск новейших обобщающих концепций формирования нашего мира – в социологии, политологии, культурологии, экологии, военной сфере и т. д., тем самым подвигла гуманитарную космологию к новому этапу ее становления и развития – *глобалистики*, с набором новейших геонаук – геоэкономики, геологистики, геокультуры, геоинформатики, геомаркетинга, геостратегии и др. Именно *геоэкономика* подготовила площадку для *межцивилизационного диалога*, выдвигая на приоритетные позиции *нашей цивилизации* новейшие стимулы и мотивации к сближению народов — *совместное формирование и совместное перераспределение мирового дохода как центрального атрибута геоэкономики и общего интереса как фундаментальной составляющей гуманитарной космологии*.

Глобалистика как геоэкономика, как реальность не могла не спровоцировать другие отрасли гуманитарного знания к поиску своих пространственных ниш в осознании, восприятии и отображении нашего мира. Глобалистика подняла на высочайший пьедестал *категорию общности*, открыла шлюзы для обоснования, зарождения и развития новейших институтов общественного уклада в дополнение к геоэкономическим институтам. Глобалистика внесла свой вклад в дальнейшую разработку объемно-пространственной методологии осознания, постижения и отображения нашего мира — *геогенезиса*. Сознание человека обрело новую «оптику», новые координаты миропонимания – *космогенез*. Новая отрасль гуманитарного знания не заставила себя ждать – на научную арену заступила *гуманитарная космология*.

Гуманитарная космология: интеллект в поисках нового знания

Философия пространственного подхода к обустройству нашего мира – ключевой фактор гуманитарной космологии. Гуманитарная космология взглянула через призму глобалистики на современное мирообустройство и не только прояснила болевые точки развития, но распознала и сформулировала новейшие его тренды. Образно говоря, глобалистика прорубила окно в гуманитарный космос человека. Таким образом, на этом этапе развития интеллектуальной мысли глобалистика выступила как сюжет гуманитарной космологии, как проблема общего пространства и его мирообустройства.

Если свести изложенный сюжет в максимально сжатую графическую форму, то он предстанет в следующем виде (см. *рисунок*)

Гуманитарная космология: интеллект в поисках нового знания — маршруты и этапы

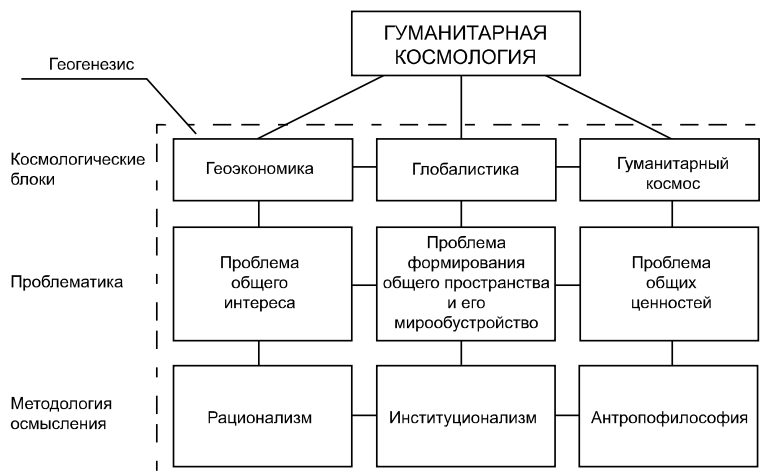

Сейчас мы наблюдаем зрелый период в развитии гуманитарной космологии. Через окно, прорубленное глобалистикой в сферу незнания, открылся вид на гуманитарный космос, обнаружив в вопросы тысячелетнего ранга, в основе которых проблема общих жизнеутверждающих начал и мотиваций. Здесь гуманитарная космология впервые возвела на высокий пьедестал интеллектуального осмысления категорию «жизнь», обнажив чудовищные бездны в сознании человека, где прячутся парадигмальные ошибки сознания тысячелетнего ранга. И здесь *гуманитарная космология раскрывается как наука о проблемах общих ценностей – жизнеутверждающих началах бытия.*

Таким образом, гуманитарная космология нашла себя в трех ипостасях (интеллектуальных блоках): *в геоэкономике* как реакция на востребованность новой реальности (рациональности) – формирование общего интереса; *в глобалистике* как учение о философии объемно-пространственного мышления и обустройства нашего мира; и наконец, антропософский взгляд на мир, нас окружающий, где пространственные формы объемлют *гуманитарный космос человека (гуманитарная космология)* в его фундаментальной категории – жизни. Это новое направление в осознании мира **призвано воспитать новую личность!**

Глоссарий

Введем ряд новых понятий (категорий, терминов, логических оборотов) – «*Маленький глоссарий “Этика нового”*»:

Этика нового – 1) одна из областей (раздел, часть, ветвь) аристотелевской «практической» философии, круг нравственно-оценочных критериев (рамок), придающих стойкую внутреннюю уверенность и логическую убежденность в выборе поискового направления к новому знанию; 2) Соотнесенность всего нового с ценностью жизни, требования к новым

«лекалам» преобразования жизни; 3) Свойство сознания к оцениванию, к соразмерности нового с существующим, известным, ценным; 4) невсеядность в направлениях поиска нового; такт, вкус, интуиция, чутье на пороге в «сферу незнания»; обуздание воли («параметры запрета – в терминологии Г.Г. Малинецкого и С.П.Курдюмова) к отклонению от «здорового смысла» в поисках нового; 5) внутренняя самодисциплина интеллекта.

Миропонимание – 1) исторически сложившаяся совокупность форм сознания/познания, в своем единстве нацеленная на объяснение и понимание окружающего мира, места и роли человека в нем; 2) субъективная потребность человека к созданию мировоззренческих форм, обеспечивающих (и оправдывающих) условия и смысл бытия, цели и действия человека; 3) система общепризнанных мифов (иллюзий) субъективно выстроенных в космологическом пространстве человека и устойчиво закрепленных в сознании на определенных исторических отрезках бытия; 4) картина мира как максимально близкое подобие (модель) бытия.

Ошибки сознания – 1) искажение реальности и природы человека (умышленное или неумышленное); 2) умозрительные отображения картины мира на опасно близком «расстоянии» («дистанции») от окружающей природы и природы человека как вмешательство в них в целях «исправления» («улучшения»); 3) результат сознательно или бессознательно спланированной деформации человека и реального мира, формирование ложного знания («мировое невежество»).

Ложное знание – знание, порожденное ошибками сознания, отображающее его деформацию; знание несоразмерное («несовместимое») с жизнью и жизнеутверждающими началами бытия; доведение свойств интеллекта к созерцанию (к идеальному) до абсурда; метафизика за гранями жизни.

Сфера незнания – 1) сфера неведомого, непознанного, недоступного для познания из-за непригодности традиционных («общепризнанных») гносеологических методов и инструментария; 2) область, лежащая за чертой знания.

Сфера недостоверного знания – переходный период от сферы незнания к знанию, выступающих в форме а) идеальных слепков с реальных вещей (предметов, событий, процессов и т.п.) – **искусство**, б) поведенческая среда в рамках того или иного ценностно-ориентированного свода правил и условностей, создающих стимулы и предпосылки для определенного стиля жизни для данной эпохи, народа, общества, семьи или отдельного человека – **культура** и в) ощущение воли и заповедей высшего незримого существа, следование которым создает особый строй души (духовность) – **религия**.

«Передний край науки» - охват знания известного, пройденного, обыденного; осознание рубежа, за которым открывается «поле» неведомого, неизвестного, «незнания», нового; выход на границы, с которых начинается приращение знания.

Приращение знания – превращение неочевидного в очевидное.

Образное знание – уподобление ситуаций, их соразмерность, сопоставимость, позволяющая «схватить» сущность незнакомого, неясного, непонятного через похожесть, аналогию со знакомым, проясненным, понятным. Чем дальше отстоит сфера изучаемой вещи (предмета, события,

тенденции) от уже понятного, тем ярче и «крепче схватывается» суть нового (так, далеко разведены гуманитарное и естественнонаучное знания; через образное мышление идет их смычка, тем самым обнажается их единый внутренний строй и единая логика развития).

Идеология – крайняя, предельная форма деформации сознания, паразитирующая на способности природы человека и его мышления к восприятию абстрактно-идеальных форм.

Философский роющий скепсис – сфера философского мониторинга эволюции человека и общественного развития в поисках ошибок сознания, случаев «исправления и улучшения» природы человека, нападения на реальный, кажущийся мир.

Философский скальпель познания – философские приемы, методы, инструментарий, призванный исправлять ошибки сознания.

Заблуждение – атрибут ложного знания, форма ошибок сознания; преднамеренное или непреднамеренное отклонение от жизнеутверждающих критериев бытия и ценности жизни (здорового смысла); в области мировоззрения (мирового зрения) выступает как своего рода «косоглазие» – извращенность «оптики», отсюда мираж, обман зрения, галлюцинации т.е. идеология в различном облики.

Ханжество – ошибка сознания первого ранга, не быть самим собой, казаться благостным при патологической ненависти ко всему здоровому, сильному, нарождающемуся; закрывать глаза на очевидное, поддерживать заблуждения и жить ими; черное называть белым, «не узнавать» общеизвестное; прикидываться сведущим при абсолютном невежестве, с ножом за пазухой казаться милосердным; атрофия чести, паралич совести; естественная атмосфера, в которой обитают идеологи.

Глобальное ханжество – то же ханжество, но только вынесенное на самый высокий уровень отношений.

Интеллектуальное воровство (или плагиат) – паразитирование на чужом знании, известном, общедоступном, придание ему научного флера; цитатничество как наука, зачастую как форма идеологического стукачества.

Резюме:

гуманитарная космология как прорыв к новому знанию

Гуманитарная космология и ее преддверие – глобалистика (если брать философский аспект ее отображения) впервые ставят вопросы тысячелетнего ранга, ищут выход из вселенской захудалости и мировой скуки. Новая личность, к шагам которой так чутко прислушиваются и опасаются современные гуманитарии – своего рода апологеты умерших и умирающих парадигм, *со всей очевидностью выходит на передний план бытия как предвестник нового Ренессанса, изначально жизненных начал бытия.*

Как итог этим моим наброскам мысли, выполненными в форме эссе, выставляю, *во-первых*, краткий словник (глоссарий), где я до минимума прессую (сжимаю) суть моих размышлений об «Этике нового», а, *во-вторых*, будучи глубоко убежденных в том, что «Этика нового» должна

начинаться с этики отношения к интеллектуальному труду и к людям, за которыми закрепилось звание «интеллектуалы», я отошлюсь к на удивление к емкому слову, высказанному с глубокой болью и страстью в их защиту.

К.М. Долгов: «Интеллектуалы не должны позволять никаким «верхам» вмешиваться в свое творчество, ибо в этом труде – их честь, их достоинство, их смертная и посмертная слава. Надо иметь мужество отстаивать свой труд и свое достоинство от посягательств любых «верхов» - политиков, идеологов, демагогов, денежных мешков и всякого рода проходимцев. Надо бороться за свое собственное достоинство и право, отличая при этом достоинство от интересов и право – от привилегий: ведь те, кто создают интеллектуальные ценности, интеллектуальные ресурсы страны, народа, государства, - это высшая аристократия, она всегда стояла выше любых королей, императоров, герцогов, князей, графов, баронов и т.п.¹⁶⁴

Г.П. Федотов: «Мысль, слово, форма, звук ... имеют близкое отношение к цели культуры, к самому смыслу существования наций... Интеллигенция тем более должна настаивать на уважении к ней... Эта защита достоинства прежде всего требует ограждения независимости своего труда от всякого вторжения самоуверенного невежества»¹⁶⁵.

И еще: «Высокое служение интеллекта не имеет ни локального, ни глобального масштаба. Оно внетерриториально, и в то же время пространственно универсально. Интеллект не привязан и не подконтролен административным границам. Его поле – геоэкономический атлас, и движение мысли на всем его пространстве»¹⁶⁶.



¹⁶⁴ Долгов К.М. *Философия истории, религия и наука в эпоху глобального развития / Религиозная сфера и интеллектуальные ресурсы глобального человеческого развития. Материалы семинара Клуба ученых «Глобальный мир».* – М.: ООО «Новый век». 2003, с. 49.

¹⁶⁵ Федоров Г.П. *Судьба и грехи России.* В 2-х т. Т. 1. Л., 1992, с. 222.

¹⁶⁶ Удивительные слова. Они запали в меня при чтении однажды интересной работы, но, к сожалению, я утерять фиксацию имени автора и название самой работы. Бог даст, может быть читатели откликнутся и восстановят справедливость: авторство этих великолепных слов!

Наука! Не цепляйтесь за известное, пройденное, слежавшееся! Идите вперед – туда, где и «конь не валялся»! Хотя бы толика приращения нового знания – вот истинная цена всех научных степеней!

Заключение

Парадигма Мирового Преображения как российский научный и стратегический приоритет

Книга завершена! *Взят новый рубеж (этап, звено) в авторской разработке теории и методологии развития мира и России в XXI веке!* Если пройти по полям книги (обращению к читателям, введению и пяти разделам), то вырисовывается (проступает) ряд заключительных акцентов. Они опосредованы решением триединой задачи:

- своевременным осознанием неминуемо надвигающихся мировых трансформаций как залога формирования национальной, региональной и глобальной стратегии развития;

- уяснением Парадигмы Мирового Преображения, ее истоков, сути, кредо и ядра;

- открытием новой тематической страницы в научном исследовании.

Здесь же центральная мысль: ***взять на вооружение Парадигму Мирового Преображения как российский научный и стратегический приоритет.*** В этом состоит сверхзадача идеи Мирового Преображения и с этих позиций выстроена канва книги и выход на следующие позиции:

Роль науки возрастает – нужны новые знания о мире. Эта проблема с особой силой стучится в наши двери! Неурядица в мире! Тотальное обесценение жизни человека: бесконечные конфликты и войны, большие и малые. Кризисы всех мастей и оттенков. Несусветное ханжество. Одурачивание народных масс идеологиями, мечтами, верованиями. Подрыв экологического равновесия. Надругательство над природой человека и его здоровьем: алкоголь, наркотики, табак, секс – их неумная пропаганда (как открытая, так и завуалированная). Нищета и первобытность рядом с умопомрачительной роскошью. Расслоение по всему жизненному спектру и его выставление на показ: в оплате труда, учебе, лечении, отдыхе, досуге. Истощение экономики – политика (геополитика) съедает экономику: национализм, милитаризация, разгул силовых структур, коррупция. Свобода как застенки и тотальная несправедливость – они зажаты «общественным договором». И это только малая толика мировой невзгоды! И как итог – к человечеству вплотную придвинулся вопрос тысячелетнего ранга: ***мир вползает в интеллектуальный кризис!***

На планете Земля пенять не на кого – человек сам, своими руками загнал себя в угол. Все что творится – дело рук человека и его сознания, искривленного сознания, оно оправдывает «кривое» бытие: по

кривым лекалам человек выстроил «кривой мир» и этот мир напал на человека! Постепенно человек осознает это и ко всему приставляет вопросы, гигантские вопросы, невиданного ранее масштаба – вопросы тысячелетнего ранга.

Выход из ситуации – нужна смена «оптики», смена воззрений на мир нас окружающий. И здесь свое слово должна сказать философия и наука. Мыслительная аура человека, сама его ментальность, его когнитивное поле на пороге кардинальной смены: выход на новые горизонты бытия, на новые модели мирового обустройства. Для этого нужна новая направленность научных исследований, внесение кардинальных корректив в тематическое «поле».

Ведь хорошо известная ситуация – перед руководителями научных диссертаций, научными консультантами, заведующими аспирантурой и докторантурой зачастую возникает проблема формулировки и утверждения темы исследования для молодого начинающего ученого. Здесь выбор сжат до предела традицией и всевозможными предписаниями. Здесь действует своя «вертикаль», свой жесткий надзор. И молодого ученого посылают по-старому, заезженному кругу, кругу, где все «прополото», где мучительно выискиваются частности, мелочные вопросы, где нет уже приращения нового знания. Это глушит энергию научного энтузиазма, со временем приводит к глубокому разочарованию, внутреннему конфликту, уходу из науки.

И тем не менее, жизнь берет свое! Для большого дела, для его успеха, очень важен творческий импульс. В науке, безусловно, это встреча с научной проблемой, которая непременно должна захватить все помыслы исследователя. Только при таком условии исследователь пускается в невероятно трудный, но удивительно плодотворный научный путь. И энергия этого первичного импульса будет постоянно подпитывать энтузиазм ученого, вести его по стезе познания истины.

Ситуация уникальная: рождается новое поколение молодых ученых, чья неукротимая энергия познания окружающего мира дает счастливый шанс оставить в этом прекрасном мире свой яркий, неизгладимый след. И здесь очень важно осознать один момент: жизнь коротка! Ученый что сапер, ошибается один раз! Ошибается с выбором сферы и темы научного поиска. Засилье в мире политики и идеологии, мелкотравчатость тем, их «замоноличивание» в учебниках, стандартах, предписаниях ведет к потере времени и сил. Найти «свою» стезю, «свою» нишу, «свой» путь! Ориентир и фарватер тому – целый веер новейших наук: геэкономика, глобалистика, диалогистика, гуманитарная космология и др.

В данной книге, исходя из моего практического производственного и внешнеэкономического опыта и совмещенного сорокалетнего опыта пребывания в науке, в различных диссертационных советах, на многочисленных отечественных и зарубежных форумах, конференциях,

симпозиумах и семинарах, предпринята попытка предложить тематическую мозаику осознания новых горизонтов бытия, ценности Человека, его жизнеутверждающих начал, их философию, теорию, методологию и праксиологию в едином ключе – космогенезе: мир на пороге кардинального преобразования.

Книга обращена к широкому кругу научной и образовательной общественности, политическим и государственным деятелям, бизнесменам и аналитикам, преподавателям, докторантам, аспирантам и студентам гуманитарных специальностей широкого спектра.

И еще ряд соображений и ситуационных заставок, которые читатель найдет в данной книге:

Первое. Неукоснительно придерживаясь по ходу повествования вышеотмеченных задач, мы двигались в направлении, а именно: помочь молодым начинающим ученым, аспирантам и докторантам в выборе своей научной «ниши». В этих целях мы отдали дань ряду первоначальных сюжетов на пути поиска молодыми учеными своей темы. Здесь внимание заостряется на важности первого научного импульса, энергия которого пробудит интерес к исследованию той или иной стороны, раздела, грани Парадигмы Мирового Преобразования (ПМП).

Этот научный импульс есть результат кропотливого осмотра научного ландшафта мирового преобразования. Поля этого ландшафта дышат новым знанием по широкому спектру направлений: фундаментальные истоки и принципы восхождения новой парадигмы к научному статусу; ее теоретические и методологические начала и основания с проекцией на практику, на решение целого ряда (каскада) проблем. Само оформление ПМП, ее структурированные формы, глоссарии, развернутые блок-схемы, таблицы и рисунки не могут не привлекать молодые умы свежестью проблемных постановок и направлений научного поиска.

Второе. Если внимательно посмотреть на бытующую сейчас картину с предлагаемой к исследованию тематикой в сфере гуманитарного знания, то первое, что необходимо сделать, так это коренным образом обновить ее, исходя из качественно новых трендов мирового развития. Следует отойти от «мелкотемья», узости, повторяемости под различными соусами одних и тех же тем и проблем. Не менее важно вывести научные центры, институты и университеты из многолетней тематической «колеи», предписывающей темы кандидатских и докторских диссертации. И здесь не менее важно встать на качественно новый подход к научным диссертациям, а именно: сократить в них огромную «просветительскую» часть известного, пройденного, компилятивного, реферативного, иначе говоря – неавторского, позаимствованного, «чужого», и оставить только **приращение нового знания**. Зачастую в диссертациях защищается не новое знание, а «фон», в который вкрапливаются несколько

самостоятельных мыслей. Сплошь и рядом идет подмена «науки» «аналитикой», а та в свою очередь – «экспертными оценками».

Третье. Отсюда просматривается давно назревшая проблема – что считать «наукой»? Гуманитарная космология отвечает на этот вопрос: *наука есть приращение нового знания об окружающем нас мире.* Гуманитарная космология возглавляет «десант» в сферу непознанного. Здесь «эвристика» опережает свою «сестру» логику, она первой врывается в область неведомого, а потом «поджидает» логику, и вместе с ней закрепляется на новых позициях. Затем следует новый бросок вперед и т.д.

Четвертое. Следует сменить статус многих научных школ, в которых на десятилетия замоноличено то или иное знание, придать им справочно-исторический статус, статус «ретро». Это освободит начинающих молодых исследователей от связывающих по рукам и ногам канонов, раскрепостит и даст свободу самостоятельному полету творческой мысли.

Пятое. При всей подробности освещения в моих книгах новой парадигмы - Парадигмы Преображение Мира – в монографиях, учебниках, словарях и энциклопедиях и т.д. в настоящей книге сделан развернутый экскурс в суть, структуру Парадигмы Мирового Преображения, в ее кредо и смысловое ядро. Все это сопровождается ссылками на научные монографии, в которых отражена эта идея.

Шестое. Парадигма Мирового Преображения как новая научная категория принимает следующую развернутую форму:

ГЕОКОСМОМИР (иначе говоря – «ГКМ – сфера») GEOSMOWORLD (“GCW-sphere”) – 1) *Парадигма Мирового Преображения как ключевое, фундаментальное основание нового, важнейшего направления исследования современности, как методология, мировоззрение, наука об устойчивом развитии, о безопасности и мире, о Человеке и его семье, о судьбе народов;* 2) *объемная (многослойная) интерпретация идеи восхождения к парадигме преобразования мира через ее звенья: геоэкономику, глобалистику, гуманитарную космологию, диалогистику. Каждое звено этой интеллектуальной цепи воплощено в отдельные блоки гуманитарного знания (научные дисциплины), они впитали в себя принципиально новые онтологические и методологические начала с выходом на праксиологию;* 3) *технология расшифровки процесса восхождения к «МИРАМ», включающая в себя кредо, ядро, этапы восхождения к новой парадигме, оберегателей (свидетелей) ее становления, понятийное и терминологическое оформление и т.д.;* 4) *несущий каркас новой «объемной» научной дисциплины. Здесь же предмет и объект исследования, взаимодействие с соседними дисциплинами и т.п.;* 5) *выступает в качестве социально-экономической доктрины и стратегии долговременного развития России.*

Седьмое. Просматривается важнейший аспект рассматриваемой нами проблемы. В качестве сверхзадачи книги «ТЕМЫ» предлагается комплексно завершенная доктрина развития России, ее стратегия на длительную перспективу.

Для России разработанная парадигма может явиться реальной моделью стратегии долговременного развития. В ней присутствуют основные доктринальные блоки социально-экономического бытия: разворот к Человеку и его семье, к творческой личности, к жизнеутверждающим началам; дана мощная экономическая составляющая – геоэкономика; прописано вступление в новую фазу развития – космологизацию. Речь идет о безопасном будущем на основе самоосознания народа и его элиты сотрудничества, взаимодействия с окружающим миром, процветания на базе консолидации мировых и национальных ресурсов.

Все это впитала предложенная автором идея выхода на новые уровни миропонимания и мирового развития. И родилась она именно в России, где созрели условия для интеллектуального броска в новую фазу бытия, фазу процветания и гармонии. По большому счету, речь идет о ключевых фундаментальных основаниях нового, важнейшего направления исследования современности как методологии, мировоззрения, науки о процветающем развитии, о безопасности и мире, о Человеке и его семье, о судьбе народов.

Заключительный аккорд!

Перед Вами книга «ТЕМЫ!» Вновь окинем ее взглядом – здесь общая эвристическая (контекстная), содержательная часть Парадигмы Мирового Преображения, ее максимально сжатый вид. Мне представляется, что она облегчит читателю удержание в памяти ее сути с помощью вышеприведенных *опорных доминант гуманитарной космологии*. После уяснения этих доминант читателю, как мне представляется, уже **не составит труда пройти по книгам автора, осветивших подъем по восходящей связке «геоэкономика → глобалистика → гуманитарная космология» к Парадигме Мирового Преображения**. В относительно цельном и завершенном виде она представлена автором в книге *МИРЫ. Прологомены к философии преобразования ЧЕЛОВЕКА и его бытия в МИРАХ гуманитарного космоса* (- М: «Международные отношения», 2015. - 560 с.)¹⁶⁷

¹⁶⁷ **И еще.** Тем моим любезным читателям, которым будет невмозможность общаться с многословным автором и его объемными книгами, я бы посоветовал учесть следующее. Весь пафос Парадигмы Мирового Преображения, ее смысл и логику я даю в предельно сжатой форме *блок-схемы* на с. 34-35, 156-159, с кратким вводным анонсом (см. выше Раздел 1.5). Плюс к этому полезно бы обратиться к комментариям этой схемы, которые даны в книге «Космологизация» в Разделе V.2. *Космологизация как фазовый переход* и к концовке раздела V, к его Резюме, с.287-291).

После всего этого моим читателям без лишних хлопот сразу станет ясно, в чем, все-таки, суть и смысл увесистых книг автора, и стоило ли огород городить, когда суть книг уместилась на этих спрессованных заставках (кстати, и автору, глядя на эти заставки, наконец-то становится понятным, о чем он все-таки пишет!

Дискурс! Оно, конечно, так! Но главное не он, не бесконечные и бесплодные дискуссии по переливанию из пустого в порожнее, а воля к действию, к поступку, к программам по Преображению Мира, выходу на широкую дорогу к Мирозданию нового Ренессанса!

Послесловие-эссе

Что значит для человека, его семьи, народа и мирового сообщества в целом выход на новые сферы гуманитарного знания

Послесловие есть не случайный, удивительный жанр, естественно дополняющий сюжеты книг, но в то же время не обязательно связанный с ними. Если перелистать книгу в обратном порядке, и пройти по ее многочисленным проблемным постановкам, то невольно искушенный читатель задастся вопросом: ну и что? Что это даст мне, моей семье, моим детям? И какая нужда мне терять драгоценное время и здоровье, напрягаясь постичь мириад вопросов, которые кругом отступили меня? Они выглядывают из сонма научных книг, докладов и т.д. И что за страсть обуревают энтузиастов от науки, которые, проживая отпущенный малый срок жизни на планете, отчаянно вгрызаются в свои темы научного поиска?

Вопросы вполне естественны, резонны и редко кто осмеливается найти ответы на них. Дж. Кеннеди как-то воскликнул: *«У меня есть сорок тысяч специалистов, которые знают, как построить Вавилонскую башню, но нет ни одного, кто мог бы объяснить – зачем ее строить»*¹⁶⁸. Именно эту недостающую сферу научного знания и восполняет (компенсирует) гуманитарная космология: она объясняет зачем мир нуждается (или не нуждается) в «египетских пирамидах» или «вавилонских башнях». Выше читатель уже встречал эту мысль:

*Взмойтесь на крыльях теории и методологии в гуманитарный космос и с высоких методологических орбит оглянитесь окрест: вы с удивлением обнаружите какими ничтожными предстанут перед вами т.н. «мировые проблемы» и вы невольно осознаете новые горизонты цветущей жизни - космологизацию!*¹⁶⁹.

Автор ведь тоже ученик, вечный ученик, и учится он и у читателей, да и у самого себя тоже!

¹⁶⁸ <http://www.science-education.ru/ru/article/view?id=19761>

¹⁶⁹ Кочетов Э.Г. Космологизация. – М.: Международные отношения, 2014. С. 33.

Так вот, призыв молодых начинающих ученых заняться гуманитарной космологии и парадигмой Мирового Преображения прежде всего должен сопровождаться вопросом – а какую центральную фундаментальную задачу решает гуманитарная космология и на что направлена Парадигма Мирового Преображения. Конечно, в текстах и контекстах моих книг, в том или ином виде читатель встретит ответы на эти вопросы, хотя, может быть, и в несколько «распыленном» виде. Но ведь имеется же на этот счет моя целая книга «МИРЫ!» (2015 год). Здесь же я попытаюсь вновь ответить на выше приведенные вопросы.

Первое. Вопрос необходимости Мирового Преображения поставлен гуманитарной космологией не случайно и именно на переломе второго и третьего тысячелетия. Вопрос гигантского, тысячелетнего ранга! Он подступил к самому человеку, к его семье, к жизни и здоровью его и его детей, к среде обитания. На карту поставлено будущее человека и планеты в целом. Читатель из приведенных в данной книге источников (книг, докладов, учебников и т.д.) почерпнёт эту аргументацию.

Второе. Конечно найдется масса значимых тем для научного исследования, и молодые умы способны с присущим молодости жаром посвятить им ценнейшие годы своей жизни. Но вот что настораживает: ведь сама наука имеет склонность не только к проблемам, но и к конъюнктуре момента. В современном мире наука нагружена до придела политикой, субъективными эмоциональными всплеском замыслов властителей. Идет научное обоснование ложных направлений развития, навешанных лозунгами, начертаниями, указаниями и т.п. Плюс к тому, идеологи (в свою очередь!) надругались над наукой, превратив ее в служанку случайных событий, галлюцинаций, мифов и мифологем и прочих заобъективированных понятий. Человек помещен в эту всеохватную оболочку, он варится в этой ауре, не подозревая о том, что мир может быть устроен по-другому, на иных началах, принципах и постулатах, на базе ценности человека (личности), его жизнеутверждающих началах. Гуманитарная космология разрывает эту оболочку, а вместе с ней опрокидывается ложное знание о мире.

Третье. Отсюда задача данной книги – показать многообразие новейших, сверкающих всеми красками и гранями жизни тематические проблемные поля в нашем мире. Речь идет о целом веере новых направлений научного поиска. Гуманитарная космология в самом сжатом виде описала эти научные направления в онтологической и гистологической связке: геозкономика – глобалистика – гуманитарная космология. Именно на их базе зародилась и получила свое развитие Парадигма Мирового Преображения.

Четвертое. И здесь мы подошли к центральному моменту. Мы с высоких методологических орбит гуманитарной космологии объяли единым взглядом мировую научную и образовательную систему. Открылась масштабная и удивительная по своей изощренности,

бесперебойности и отлаженности мировая образовательная и научная машина. Только два бросившиеся в глаза момента:

1) современные мастера от «полунауки» и ложного знания, загнали тысячи молодых ученых в научное подполье, где они растрачивают себя, свои силы на мелкотемье в борьбе за выживание, влача нищенский уклад своей жизни, своих семьи, своих детей;

2) современная научная молодежь в руках научных центрах, университетов, факультетов и кафедр, тысяч диссертационных советов. Ее оберегают научные руководители тем, тщательно просеянных, выверенных и утвержденных, иными словами, замоноличенных в паспортах на научной дисциплины, в учебных программах, учебниках и учебных стандартах. Иными словами, для свежего, пытливого ума выстроена гигантская стена, пробраться через которую могут только единицы.

Преобразование научной и образовательной сфер выступает как одна из важнейших задач в Парадигме Мирового Преобразования. Гуманитарная космология способствует этому.

* * *

Книга завершена, но научный поиск не завершен! Это только печь, от которой плясать и плясать! Показана красная нить, канва, фарватер научного поиска, обозначены его центральные «реперные точки»: новые научные подходы, зовущие молодые умы в еще неведомые дали гуманитарного космоса, к действиям!

Для России разработанная Парадигма может явиться реальной моделью стратегии долговременного развития. В ней присутствуют основные доктринальные блоки социально-экономического бытия: разворот к Человеку и его семье, к творческой личности, к жизнеутверждающим началам; дана мощная экономическая составляющая – геоэкономика; прописано вступление в новую фазу развития – космологизацию. Речь идет о безопасном будущем на основе самоосознания народа и его элиты на сотрудничестве, взаимодействие с окружающим миром, процветание на базе консолидации мировых, региональных и национальных ресурсов.



*Утешение не только в найденном,
свершенном! Но и в том, что
открыта дорога к действию,
практике, реальным делам и
поступкам!*

Эпилог

Утешение человека-творца

Чем бы не занимался человек, будь то музыка, архитектура, скульптура, писание картин или создание предметов быта, орудий труда, написание книг, путешествия, иначе говоря, любая сфера человека предполагает элемент творчества, радость постижения нового, необычного, того, что оставляет человек после себя, покидая этот, такой мимолетный, прекрасный, такой загадочный и удивительный мир.

Утешение человека-творца! Пусть читателя не смущает эта сюжетная линия, как параллель с книгой «последнего римлянина» «Утешение философией» Боэция. В тюрьме, приговоренный к смерти, он пишет свою «книгу-утешение».

Король – предводитель остготов Теодорих без суда и следствия, приговорил Боэция к смерти с конфискацией имущества. После нескольких месяцев заключения в конце 524 г. (по другим сведениям – в начале 525-го) Боэций был казнен. Нет, ни интриги и ссоры в окружении Теодориха, ни размолвки с королем сгубили Боэция. Причина коренится в другом и глубже – сработали инстинкты, был нанесен окончательный удар по эпохе эллинизма и античности, по их жизнеутверждающим ценностям, мотивациям и стимулам.

«...В ожидании приведения в исполнение приговора Боэций создал небольшое произведение, обессмертившее его имя, - "Об утешении философией", которое часто называют просто "Утешением". Лишенный всего, приговоренный к казни, он не пал духом, не сломился под тяжестью обстоятельств. Боэций не стал просить о помиловании ни владыку земного - Теодориха, ни царя небесного - Христа. В поисках ответа на вопрос о смысле жизни он воспел человеческий разум и философию - единственную целительницу душ, посредством которой человек достигает совершенства и обретает способность противостоять любым несчастьям, и даже самой смерти...»¹⁷⁰

Так мог поступить человек, впитавший в себя несокрушимую веру в человека, в идеалы свободы и ценности жизни, и это уже в то время (VI в.) закладывало первые камни в дорогу к Высокому Возрождению (Ренессансу) - XIV — XVI вв. «...Фигура Боэция высится на "перекрестке времен" - античного и средневекового. С именем "последнего римлянина" связана одна из важнейших проблем истории культуры - преемственности и противостояния старого и нового типов

¹⁷⁰ Уколова В.И. Последний римлянин (Боэций) М.: ЛКИ, 2011

культур, роли традиции и духовного наследия в развитии общества. В зените средневековья поэт Пьер из Блуа произнес слова, популярные и в наше время: "Мы подобны карликам, взобравшимся на плечи гигантов; если мы видим дальше, чем они, то этим мы обязаны им..." Эти слова свидетельствуют о том, что уже в те далекие времена европейская цивилизация начала всерьез ощущать свою зависимость от культурного наследия прошлого, а, следовательно, и собственную ответственность перед будущими поколениями...»¹⁷¹

Расправа с Бозцием (его казнь) знаменует закат античного мира. С ним уходила в небытие ярчайшая страница мировой истории и заступала мрачная эпоха Средневековья.

Уже будучи в тюрьме, в ожидании казни, Бозций оставил миру послание – книгу «Утешение Философией»¹⁷² – образец мужества, величия человека, его интеллекта, способного охватить единым взглядом Мироздание в его антропокосмологическом единстве.

Книга Бозция «Утешение Философией» – наставление античного человека будущим поколениям. «...Философия предстает в образе величественной женщины, однако она не неприступная госпожа, но чуткая и заботливая наставница, которой можно поверять свои сомнения и которая сопровождает ищущих истину в их странствиях. Чем прекраснее и глубже смысл, придаваемый человеком мудрости, тем вернее и прочнее сложит она ступени, ведущие к высшей истине. С помощью Философии Бозций осмысляет трагедию своей жизни не только в узколичном плане, но и в соотношении ее с законами мироздания, в системе универсального космоса, неотъемлемой частицей которого является человек. Такая "космологизация" человеческой жизни, поглощающая и делающая не важными ее личностные аспекты, прямо указывает на неразрывную связь Бозция с античной философской традицией. Поэтому кульминацией "Утешения" становится не повествование о превратностях личной судьбы Бозция, которым отчасти посвящены две первые книги этого сочинения, а раскрытие идеи высшего блага и универсального разума, управляющего миром. Бозций обретает утешение в надличностной сфере, и это не просто риторический прием, но единственно возможное для него успокоение и утление духовной боли через рациональное в эмоциональное переживание своей причастности вечному бытию мира»¹⁷³.

Казалось бы, как много воды утекло с тех пор, ведь позади полторы тысячи лет и многое поменялось. Внешне изменилось все до

¹⁷¹ Там же

¹⁷² *Бозций*. "Утешение философией" и другие трактаты. Перев.: Уколова В.И., Майоров Г.Г., Бородай Т.Ю. М.: ЛКИ, 2011.

¹⁷³ *Уколова В.И.* Последний римлянин (Бозций) М.: ЛКИ, 2011, с. 134.

неузнаваемости, но, что осталось неизменным, так это природа человека, его способность мыслить, его интеллект, способность воспринимать мир, окружающий человека, в его чистом, незамутненном виде. Безусловно, мировые картины в восприятии человека, как слепки реального мира, менялись, но неизменным осталась их красочность, насыщенность многообразием, мерцанием тысяч оттенков бытия.

В этом плане нет причин отдавать предпочтение современному человеку его предкам и прошедшим поколениям – здесь различие только в сюжетном наполнении картин при созерцании Мироздания. И как бы хотел современный человек иметь перед глазами те далекие картины! И сколько в них было представлено необычного! И как сегодня мы бы хотели заглянуть впереди лежащие тысячелетия, чтобы представить картины, которые увидит человек будущего. Но и для человека будущего картины «нашего» Мироздания, их красочность, масштабность и изумительная динамика будут недоступны для понимания и загадочны. И как много исчезло с тех пор с поля зрения человека, и как много нового появится перед взором его в будущем.

История пощадила человека – до нас дошли очень скупные разрозненные элементы, свидетельства тех картин. Они дошли до нас и в виде наскальных рисунков, и в виде знаков и иероглифов, и в виде первых клинописных сообщений, археологических находок, скульптур и архитектурных памятников в их руинированном виде, повествующих о бытоустройстве наших предков. И как многое умел человек: так, одним взмахом пера и кисти человек из глубины веков донес до нас описание вселенной.

Но ведь за каждым подобным знаком прошлого стоял творец, их создатель, для которого сам факт творения был смыслом всей его жизни, и утешением в этом кратком миге бытия по имени «жизнь». В этой бесконечной, масштабной шкале предметов и сфер деятельности человека-творца свое место занимает и *наука*. Созерцание окружающего нас мира, открытие в нем ранее неведомых черт, граней, явлений, тенденции – что может быть прекраснее для молодых, смелых энтузиастов, одаренных искрой к познанию. И сколько утешительной радости несет в себе свершенное дело в этот отпущенный временем краткий срок пребывания человека на планете Земля, как награда, как утешительный приз на финише.

Писание книг! Судьба книг! Судьба автора!

Об этом есть кому сказать, здесь надо быть философом: «...*Книга, ставшая почти человеком*. Каждого писателя постоянно вновь изумляет, как его книга, раз отрешившись от него, начинает жить самостоятельной жизнью; он чувствует себя так, как если бы на его глазах часть насекомого оторвалась от целого и пошла своим путем. Быть может, он ее почти забыл, быть может, он возвысился над изложенными в ней мнениями, быть может, он даже не понимает ее более и потерял те крылья, на которых он летал, когда обдумывал эту книгу, тогда как она ищет себе читателей, зажигает

жизнь, приносит счастье, устрашает, создает новые произведения, становится душой замыслов и поступков – словом, она живет как существо, озаренное разумом и душой, и все же не есть человек. Счастливейшая доля выпадает автору, который в старости может сказать, что все бывшие у него творческие, укрепляющие, вызывающие и просвещающие мысли и чувства продолжают еще жить в его произведениях и что он сам есть лишь серый пепел, тогда как пламя укрылось во все стороны и сохраняется по-прежнему...»¹⁷⁴.

И еще: «...*Радость в старости*. Мыслитель, а также художник, лучшее Я которого укрылось в его произведении, испытывает почти зловещую радость, видя, как его тело и дух медленно подтачивается и разрушается временем, как если бы он из-за угла смотрел на вора, взламывающего его денежный шкаф, тогда как он знает, что шкаф этот пуст и что все его сокровища спасены...»¹⁷⁵.

И сколько утешительно-трагичной радости заключено в этих словах философа. В них любой автор всегда может найти какое-то утешение. Он, безусловно, подумает, что это о нем, о его книгах: здесь самообольщение простительно, здесь стимулы и мотивации к творчеству, в какой-то мере попытка найти хоть какое-то оправдание потраченным силам и времени.

Мы все впадаем в сладостный обман. Каждого человека, как бы стремительно и успешно он ни проходил свой жизненный путь, как бы ни верил оценкам и самооценкам достигнутого, как бы ни утешал себя достигнутым уровнем, на который он «вскарабкался» упорно и безоглядно... и тем не менее его посещает какая-то тревога и неуютность. Его обступают все чаще и чаще сомнения и вопросы разного ранга. В эти моменты, чтобы выдержать «этот» мир, чтобы быть самим собой, человек, хотя бы на время, хотя бы на миг ищет уединение. Он скрывается в своей «хижине», где на путях самовыражения и творчества ищет ответы на извечные «проклятые» вопросы. Здесь он становится «автором» независимо чего: книг, статей, стихов, музыки, архитектуры, картин, мировоззрений, действий, поступков и т.д. Здесь на мгновение он становится «честным»¹⁷⁶, т.е. самим собой. Здесь он срывает с себя маски и одежды «современности», он свободен, он творит, он мыслит, он становится *Человеком!* И его труд – как *утешение*, как дар времени людям настоящего и будущего – оставляет яркий след на небосклоне познания!



¹⁷⁴ Эту мысль высказал философ Фридрих Ницше в книге «Человеческое, слишком человеческое» (см.: *Ницше Ф.* Сочинения: В 2 т. Т. 1, М.: «Мысль», 1990. с. 346).

¹⁷⁵ Там же, с. 346-347.

¹⁷⁶ Хотя и здесь у многих возникает соблазн лгать даже перед собой. Это, как правило, «идеологи» по призванию. У них заблуждения – это профессия, их «специальность» - заморочки сознания идеями, иллюзиями, галлюцинациями, мифами, идеалами, идеологиями, верованиями и пр. Оставим их в покое – в наших рассуждениях мы не берем их в расчет.

*Книга просит своего
обрамления, и тем самым,
просится в руки читателей!
Не пренебрегайте научным и
справочным аппаратом!*

НАУЧНЫЙ И СПРАВОЧНЫЙ АППАРАТ

Основные публикации автора

Книги:

Кочетов Э.Г. МИРЫ. Осмысление человека и его бытия в координатах нового мыслительного поля. Научная монография / Э.Г. Кочетов; Обществ. акад. наук геэкономике и глобалистики. (Готовится к изданию. Ориентировочный срок выпуска в свет – IV кв. 2017 г.).

Кочетов Э.Г. ГЕОЭКОНОМИКА. ЭНЦИКЛОПЕДИЯ / Э.Г. Кочетов. – Москва, 2016.

Книга Эрнеста Кочетова «ОБЕРЕГАТЕЛИ. Интеллектуальная среда, взлелеявшая парадигму мирового преобразования» на портале www.viperson.ru (полный текст) <www.viperson.ru>, 18 декабря 2015

Кочетов Э.Г. ОБЕРЕГАТЕЛИ. Интеллектуальная среда, взлелеявшая парадигму мирового преобразования. Научная монография / Э.Г. Кочетов; Обществ. акад. наук геэкономике и глобалистики. – М.: Эдитус, 2015. – 388 с.

Книга Эрнеста Кочетова «НАБАТ! Человек в современном мире» на портале www.viperson.ru (полный текст) <www.viperson.ru>, 8 октября 2015 г.

Кочетов Э.Г. НАБАТ! Человек в современном мире: Научная монография / Э.Г. Кочетов; Обществ. акад. наук геэкономике и глобалистики. – М.: Эдитус, 2015.-160 с.

Новая книга Эрнеста Кочетова «МИРЫ: Прологомены к философии преобразования ЧЕЛОВЕКА и его бытия в МИРАХ гуманитарного космоса» (полный текст на портале viperson.ru). <www.viperson.ru>, 09 апреля 2015;

Кочетов Э.Г. МИРЫ: Прологомены к философии преобразования ЧЕЛОВЕКА и его бытия в МИРАХ гуманитарного космоса. Научная монография / Э.Г. Кочетов; Обществ. акад. наук геэкономике и глобалистики. – Москва: Изд. «Международные отношения», 2015. - 560 с.

Koçetov E.Q. Geoiqtisadiyyat: dünya iqtisadi məkanının mənimsənilməsi / E. G. Koçetov ; rus dilindən tərc. A. Y. Rzayev ; elmi red. Ə. S. Muradov. - Bakı : İqtisad Universiteti nəşriyyatı, 2015. - 438 s. (Кочетов Э.Г. Геэкономика. Освоение мирового экономического пространства. На азербайджанском языке).

Кочетов: его книга `КОСМОЛОГИЗАЦИЯ` как прорыв в новую сферу гуманитарного знания (полный текст книги на портале viperson.ru). <www.viperson.ru>, 30 января 2014

Кочетов Э.Г. Космологизация: новый этап мирового развития в контексте гуманитарной космологии. Научная монография / Обществ. акад. наук геэкономике и глобалистики. Москва: Изд. «Международные отношения», 2014. 912 с.

Кочетов Э.Г. Геэкономика (освоение мирового экономического пространства). М.: Норма, 2012. 6-е изд.

Новая книга Эрнеста Кочетова «ДИАЛОГ». <www.viperson.ru>, 02 августа 2011

Кочетов Э.Г. ДИАЛОГ: Диалогистика как наука о судьбах человека и мира в контексте глобальных перемен. Научная монография // Обществ. акад. наук геоэкономики и глобалистики. М.: Экономика, 2011.

Кочетов Э.Г. Геоэкономика (освоение мирового экономического пространства). М.: Норма, 2011. 5-е изд.

Кочетов Э.Г. Геоэкономика (освоение мирового экономического пространства). М.: Норма, 2010. 4-е изд.

ГУМАНИТАРНАЯ КОСМОЛОГИЯ (дорога к новому мирозданию новых людей) Научная монография. <www.viperson>, 25 мая 2009

Кочетов Э.Г. Гуманитарная космология (дорога к новому мирозданию новых людей). Научная монография. М.: Деловая литература, 2006.

Кочетов Э.Г. Геоэкономический (глобальный) толковый словарь (Основы высоких геоэкономических технологий современного бизнеса). Сборник стратегических понятий новелл. Екатеринбург: ОАО ИПП Уральский рабочий, 2006.

Кочетов Э.Г. Геоэкономика (освоение мирового экономического пространства). М.: Норма, 2006. 3-е изд.

Кочетов Э.Г. Глобалистика: теория, методология, практика. М.: Норма, 2002.

Кочетов Э.Г. Геоэкономика (освоение мирового экономического пространства). М.: БЕК, 2002. 2-е изд.

Кочетов Э.Г. Геоэкономический (глобальный) толковый словарь (Элементы механизма российской модели глобального стратегического управления). Сборник стратегических понятий-новелл: в 2 т. Т.1: А-М. М.: РИО РТА, 2002.

Кочетов Э.Г. Геоэкономический (глобальный) толковый словарь (Элементы механизма российской модели глобального стратегического управления): Сборник стратегических понятий-новелл: в 2 т. Т.2: Н-Я. М.: РИО РТА, 2002.

Кочетов Э.Г. Геоэкономический атлас мира. Материалы постоянно действующего междисциплинарного семинара Клуба ученых «Глобальный мир». Вып. 1(13). М.: ИД Новый век, Институт микроэкономики, 2002.

Кочетов Э.Г. Глобалистика как геоэкономика, как реальность, как мироздание: Новый ренессанс – истоки и принципы его построения, фундаментальные опоры, теоретический и методологический каркас. М.: ОАО ИГ Прогресс, 2001.

Кочетов Э.Г. Геоэкономика (освоение мирового экономического пространства). М.: БЕК, 1999. 1-е изд.

Кочетов Э.Г. Геоэкономика и стратегия России. Истоки и принципы построения внешнеэкономической доктрины. М.: Московский общественный научный фонд, 1997.

Кочетов Э.Г. Введение во внешнеэкономическую стратегию (истоки и принципы построения национальной внешнеэкономической доктрины и стратегического арсенала ее реализации). М.: ВАВТ (ротапринт), 1996.

Кочетов Э.Г. Ориентиры внешнеэкономической деятельности: (Национальная экономика и предприятия в системе мирохозяйственных связей). М.: Экономика, 1992.

Разделы в коллективных монографиях, научных сборниках и энциклопедических словарях

Кочетов Э.Г. «...Я – ЧЕЛОВЕК...!». Образ (доктрина) Человека нового, космологического / Культура национальной безопасности. Коллективная научная монография / Под общ. ред. В.Н. Кузнецова. - М.: Книга и бизнес, 2015.

Кочетов Э.Г. Человек на планете Земля: ставки больше чем жизнь. *Статья-эссе первая* / Культура национальной безопасности. Коллективная научная монография / Под общ. ред. В.Н. Кузнецова. - М.: Книга и бизнес, 2015.

Кочетов Э.Г. Гуманитарная наука в поисках мировых новаций: космологизация как новый этап мирового развития / Влияние мирового финансового кризиса на инновационные процессы в зарубежных странах и России: Сборник научных статей / под ред. проф. М.В. Кулакова, проф. М.Н. Осьмовой. – РГ-Пресс, 2014.

Кочетов Э.Г. Человек на планете Земля: ставки больше чем жизнь / Национальная безопасность Российской Федерации в XXI веке: Коллективная монография / Под общ. ред. В.Н. Кузнецова. М.: Книга и бизнес, 2014.

Кочетов Э.Г. Миропонимание в условиях глобальных фазовых переходов: геоэкономический подход – глобалистика – гуманитарная космология (диалогистический контур) / Национальная безопасность Российской Федерации в XXI веке: Коллективная монография / Под общ. ред. В.Н. Кузнецова. М.: Книга и бизнес, 2014.

Кочетов Э.Г. Россия и мир (диалог: большой глобальный разговор в полный голос о судьбах страны и мира – российские инициативы) / Национальная безопасность Российской Федерации в XXI веке: Коллективная монография / Под общ. ред. В.Н. Кузнецова. М.: Книга и бизнес, 2014.

Кочетов Э.Г. Мир инновационных перемен: интеллектуальная мысль высветила эпоху глобальных трансформаций – и это только начало! / Формирование инновационной инфраструктуры: мировой опыт / Сборник научных статей / под ред. проф. М.В. Кулакова, проф. М.Н. Осьмовой. М.; Ти-Ру, 2012.

Кочетов Э.Г. Глобальный мир и Россия (большой глобальный разговор в полный голос о судьбах страны и мира – российские инициативы) // Сборник научных статей в 2-х ч. III Международной конференции «Глобализация и выбор стратегии экономики России». Часть I. М.: ФГОБУ ВПО ГУМФ, 2012.

Кочетов Э.Г. Мы – Народ: Народ – главный Субъект развития, модернизации, управления Россией (в соавт.). Коллективная научная монография. М.: Книга и бизнес, 2011.

Кочетов Э.Г. Смысл Великой Победы (в соавт.). Коллективная научная монография. М.: Книга и бизнес, 2010.

Кочетов Э.Г. Геоэкономический подход к разработке внешнеэкономической стратегии освоения геоэкономического пространства: инновационно-производственная модель // Управление инновационным развитием региона в условиях международной интеграции. Монография. Под. общ. ред. А.А. Алабугина, Н.С. Столяровой, Г.А. Шенталина. Челябинск: ИЦ ЮУрГУ, 2011.

Кочетов Э.Г. Сдвиги в мировой ситуации: взгляд с высоких методологических орбит глобалистики // Сборник научных статей в 2-х ч. II Международной научно-практической конференции «Глобализация и выбор стратегии экономики России». Часть I // Федеральное государственное образовательное бюджетное учреждение высшего профессионального образования «Государственный университет Министерства финансов Российской Федерации», кафедра «Мировая экономика». М.: ГУ МФ, 2011.

Кочетов Э.Г. Гуманитарный прорыв: диалог обретает научную форму – диалогистику. Интеграция России в мировую экономику: новые парадигмы экономической культуры // Материалы международной научно-практической конференции в 4-х ч. Часть I. Екатеринбург: Уральский федеральный университет, 2011.

Кочетов Э.Г. Геоэкономический подход к внешнеэкономической стратегии России на современном этапе // Сборник научных статей по итогам I Международной научно-практической конференции «Актуальные вопросы управления и развития экономики». Вып. I. Ч. II. М.: Издательство АБиК, 2010.

Кочетов Э.Г. Геоэкономический подход к внешнеэкономической стратегии России на современном этапе // Тезисы выступления в Российском государственном

гуманитарном университете (РГГУ), конференция «X Чаяновские чтения» – Россия после кризиса: новые траектории социально-экономического развития. Москва, 2010.

Кочетов Э.Г. Геоэкономическая война и глобальная безопасность. Проблемы обеспечения безопасного развития современного общества // Сборник трудов II Международной научно-практической конференции. Екатеринбург: Уральский федеральный университет, 2010.

Кочетов Э.Г. Диалогистика: российский интеллектуальный подъем – формы, маршруты, этапы (К вопросу о механизме «работы» парадигмальной связи «геоэкономика–глобалистика–гуманитарная космология») // Инновации в менеджменте и маркетинге–2010 // Материалы первой ежегодной научно-практической конференции преподавателей, студентов, аспирантов и молодых ученых 12–13 мая 2010 г. / Отв. ред. д.э.н., проф. И.Н. Сычева. Барнаул: Азбука, 2010.

Кочетов Э.Г. Философия диалога: пути решения цивилизационных, гуманитарных и экономических проблем современного общества как этапы восхождения к актуальнейшему научному феномену – «Диалогистике» / Наука и практика управления в XXI веке: традиции и тенденции / Сборник докладов Международной научно-практической конференции // Ползуновский альманах Алтайского государственного технического университета им. И.И. Ползунова. 2009. № 1. С. 137–144.

Кочетов Э.Г. Геоэкономика / В.Н. Кузнецов. Геокультурная энциклопедия –2009: Культура развития через культуру безопасности. М.: Книга и бизнес, 2009.

Кочетов Э.Г. Новокшенова Л.В. «Мировая экономика» о международном бизнесе: меняющееся видение меняющегося мира / Качество образования. Проблемы и перспективы. Сборник статей / Под ред. А.В. Петрова. – Нижний Новгород: Изд-во ННГУ, 2008.

Кочетов Э.Г. Мироустройство XXI: мировоззрение, миропорядок: опыт гуманитарно-социологического исследования (в соавт.). Коллективная монография под ред. В.Н. Кузнецова. М.: Книга и бизнес, 2007.

Кочетов Э.Г. Геофинансы, геоэкономика, геоэкономические войны, геоэкономическое пространство // Глобалистика: международный, междисциплинарный энциклопедический словарь/ Гл. ред. И.И. Мазур, А.Н. Чумаков. М.-СПб. – Н.-Й.: ИЦ Елима, ИД Питер, 2006.

Кочетов Э.Г. Геоэкономика // Безопасность Евразии 2004: Энциклопедический словарь-ежегодник / Автор идеи и концепции, руководитель проекта – В.Н. Кузнецов. М.: Книга и бизнес, 2006.

Кочетов Э.Г. Российский Север: траектория и перспективы социального развития (в соавт.). Коллективная монография под общ. ред. Н.А. Волгина, В.Н. Пивненко. М.: КНОРУС, 2006.

Кочетов Э.Г. Безопасность России в XXI веке (социально-гуманитарное исследование) (в соавт.). Коллективная монография. Рук. межвед. н.-и. проекта – В.Н. Кузнецов. М.: РИЦИСПИ РАН, 2006.

Кочетов Э.Г. Московско-Шанхайская модель миропорядка XXI века (в соавт.). Коллективная монография под ред. В.Н. Кузнецова. М.: Книга и бизнес, 2006.

Кочетов Э.Г. Становление евразийской безопасности (в соавт.). Коллективная монография под ред. В.Н. Кузнецова. М.: Книга и бизнес, 2005.

Кочетов Э.Г. Международная конкурентоспособность России (в соавт.). Коллективная монография под ред. В.П. Колесова, М.Н. Осьмовой. М.: Экономический факультет МГУ им. М.В. Ломоносова, ТЕИС, 2004.

Кочетов Э.Г. Геоэкономика//Безопасность Евразии – 2003: Энциклопедический словарь-ежегодник / Автор идеи и концепции, руководитель проекта – В.Н. Кузнецов. М.: Книга и бизнес, 2004.

Кочетов Э.Г. Гуманитарный стратегический маневр (в соавт.). Коллективная монография под ред. В.Н. Кузнецова. М.: Книга и бизнес, 2004.

Кочетов Э.Г. Глобализация экономики и внешнеэкономические связи России (в соавт.). Коллективная монография. Титульный редактор и автор глав – И.П. Фаминский, М.: Республика, 2004.

Кочетов Э.Г. Геоэкономика // Безопасность Евразии – 2003: Энциклопедический словарь-ежегодник / Автор идеи и концепции, руководитель проекта – В.Н. Кузнецов. М.: Книга и бизнес, 2003.

Кочетов Э.Г. Глобализация: сущность, проблемы, перспективы (в соавт.). Коллективная монография под ред. В.А. Михайлова, В.С. Буянова. М.: Книга и бизнес, 2003.

Кочетов Э.Г. Россия в актуальном времени-пространстве / Под. ред. Ю.М. Осипова, О.В. Иншакова, М.М. Гузева, Е.С. Зотовой. М. – Волгоград: Изд-во Волгоградского государственного университета, 2000.

Кочетов Э.Г. География инновационной сферы мирового хозяйства (в соавт.). Коллективная монография под ред. Н.С. Мироненко. М.: Пресс-Соло, 2000.

Кочетов Э.Г. Глобализация мирового хозяйства и место России (в соавт.). Коллективная монография. Отв. ред. В.П. Колесов, М.Н. Осьмова. М.: Экономический факультет МГУ им М.В. Ломоносова, ТЕИС, 2000.

Кочетов Э.Г. Глобализация мировой экономики и место России (в соавт.). Коллективная монография. Отв. ред. М.Н. Осьмова. М.: Экономический факультет МГУ им М.В. Ломоносова, ТЕИС, 2000.

Ernest Kochetov. Dialogue and Dialogistics: Toward a Humanitarian Break-through / Some Global Rays of Hope: Voices from Rhodes. М.: World Public Forum “Dialogue of Civilizations”, 2012.

Научные доклады

Байдаков М.Ю., Кони́на Н.Ю., Кочетов Э.Г., Сапир Е.В., Сельцовский В.Л., Столярова Н.С., Фролова Е.Д. Геоэкономика и конкурентоспособность России: Научно-концептуальные основы геоэкономической политики России. Научно-аналитический доклад. Под науч. ред. Э.Г. Кочетова; Обществ. ак. наук геоэкономики и глобалистики. М.: Книга и бизнес, 2010.

Кочетов Э.Г. Россия интеллектуальный подъем: формы, маршруты, этапы. К вопросу о механизме «работы» парадигмальной связки «геоэкономика→глобалистика→гуманитарная космология». Доклад для научно-методологического семинара «Высокие Гуманитарные Технологии – XXI». Москва, 13 марта 2007 г. // Научный Альманах Высоких Гуманитарных Технологий (НАВИГУТ). Тематический выпуск, 2007. № 2.

Кузнецов В.Н., Никанорова Е.В., Кочетов Э.Г., Сергеев Г.М. Проект. Государственная стратегия национальной безопасности (Основные положения 2005-2020 гг.); Проект. Указ Президента Российской Федерации: О Государственной стратегии национальной безопасности Российской Федерации (Основных положениях) // Безопасность Евразии, 2005. № 3.

Кузнецов В.Н., Бельков О.А., Кочетов Э.Г., Сергеев Г.М. Основы стратегического планирования обеспечения национальной безопасности Российской Федерации // Безопасность Евразии, 2006. № 3.

Статьи

2015

Анонс книги Эрнеста Кочетова «ТЕМЫ», <www.viperson.com> 02 марта 2016;

Новая книга Кочетова «ГЕОЭКОНОМИКА. ЭНЦИКЛОПЕДИЯ» (анонс) <www.viperson.com>, 01 марта 2016;

- Книги Эрнеста Кочетова, опубликованные в 2015 году («ОБЕРЕГАТЕЛИ», «НАБАТ», «МИРЫ»). <www.viperson>, 08 февраля 2016;
- Кочетов, Эрнест.* ТЕМЫ. Эскизы к развитию идеи (парадигмы) мирового преобразования и ее прикладных аспектов. <www.viperson>, 07 февраля 2016;
- Кочетов, Эрнест.* Мир: год 2017-й. Мировая проблема: не дать идеологам от «левой» и «правой» идеи опасно возбудиться (Заметки на полях книги Т. Пикетти «КАПИТАЛ в XXI веке»). <www.viperson>, 18 января 2016;
- Кочетов, Эрнест.* Глобализация и ее влияние на мировое развитие (*базовые акценты при построении стратегии национальной безопасности*). <www.viperson>, 28 декабря 2015;
- Кочетов, Эрнест.* Оберегатели. Интеллектуальная среда, взлелеявшая парадигму мирового преобразования. <www.viperson>, 07 декабря 2015;
- Кочетов Э.Г.* ОБЕРЕГАТЕЛИ. Интеллектуальная среда, взлелеявшая парадигму мирового преобразования (*анонс научной монографии*) // <www.viperson>, 04.12.2015.
- Кочетов Э.Г.* О новой книге Эрнеста Кочетова «МИРЫ. Осмысление человека и его бытия в координатах нового мыслительного поля» (аннотация, содержание) // Известия ВолгГТУ. Серия "Актуальные проблемы реформирования российской экономики (теория, практика, перспектива)". Вып. 18: межвуз. сб. науч. ст. / ВолгГТУ. - Волгоград, 2015. № 3 (158);
- Кочетов Э.Г.* Инновационное обустройство глобального мира (Россия-Китай: стыковка широтных геоэкономических поясов - меридиональные связи) // Известия ВолгГТУ. Серия "Актуальные проблемы реформирования российской экономики (теория, практика, перспектива)". Вып. 18: межвуз. сб. науч. ст. / ВолгГТУ. - Волгоград, 2015. № 3 (158);
- Кочетов Э.Г.* Как учим, так и работают // Семья и школа, 2015, № 5-6.
- Книги Э.Г. Кочетова, опубликованные в 2015 году // Аннотации и Содержание книг «МИРЫ» и «НАБАТ» // Безопасность Евразии, 2015. № 2.
- Кочетов Э.Г.* НАБАТ! Человек в современном мире (*Фрагмент новой книги – 1-я часть*) // Безопасность Евразии, 2015, № 2.
- Кочетов Э.Г.* Российские научные и образовательные разработки находят новых приверженцев: изучать геоэкономику в Азербайджане будут по российским учебникам // Безопасность Евразии, 2015, № 2.
- Кочетов Э.Г.* Как рождаются книги: мой случай (о возникновении замысла книги «МИРЫ») <www.viperson>, 8 ноября 2015 г.
- Кочетов Э.Г.* Как учим, так и работают <www.viperson>, 22 сентября 2015 г.
- Кочетов Э.Г.* Мировая проблема: «не съезжиться», а придать глобалистике новый масштаб, более высокий уровень, новую значимость <www.viperson>, 18 сентября 2015 г.
- Кочетов Э.Г.* МИР vs ЧЕЛОВЕК. Вселенская плаха: почему в мире не работает понятие «опасность-безопасность»? <www.viperson>, 11 сентября 2015 г.
- Кочетов Э.Г.* Геоэкономический шанс (Москва-Пекин: «стыковка-сопряжение») геоэкономический широтных поясов выходит на государственный (стратегический) уровень. <www.viperson>, 3 сентября 2015 г.
- Кочетов Э.Г.* НАБАТ! Человек в современном мире. Научный доклад (Научная монография). Для обсуждения. Приглашение к «мозговому штурму» и действию. Москва, 2015 (август). 154 с. <www.viperson>, 31 августа 2015 г.
- Кочетов Э.Г.* МИР НА ИЗЛЕТЕ... *Залог будущего подноготная излета и поиск выхода из сложившейся ситуации.* <www.viperson>, 21 августа 2015 г.
- Кочетов Э.Г.* Мировая проблема: придать геоэкономике более интенсивный и всеохватный характер! <www.viperson>, 10 августа 2015 г.
- Кочетов Э.Г.* Мировая проблема: техногенная машина перемалывает население планеты <www.viperson>, 06 августа 2015 г.

Кочетов Э.Г. Магистральный вектор сотрудничества от Атлантики до Тихого океана (суть, природа, платформа и проблемы стыковки проектов) <www.viperson>, 30 июля 2015 г.

Кочетов Э.Г. Российские научные и образовательные разработки находят новых приверженцев: изучать геоэкономику в Азербайджане будут по российским учебникам. <www.viperson>, 23 июля 2015 г.

Кочетов Э.Г. Еще раз о самом главном, неизбывном: защитить человека, защитить жизнь на планете Земля (Меморандум! – Воззвание! – Набат!) <www.viperson>, 12 мая 2015 г.

Новая книга Эрнеста Кочетова «МИРЫ: Прологомены к философии преобразования ЧЕЛОВЕКА и его бытия в МИРАХ гуманитарного космоса» (полный текст на портале viperson.ru) <www.viperson>, 09 апреля 2015 г.

Кочетов Э.Г. Геоэкономические аспекты мировой инфраструктуры (Россия-Китай: инновационное обустройство глобального мира) <www.viperson>, 27 марта 2015 г.

2014

Кочетов Э.Г. Инновационное обустройство глобального мира (Россия-Китай: стыковка широтных геоэкономических поясов - меридиональные связи) // Безопасность Евразии, 2014, № 2.

Кочетов Э.Г. Когнитивная сфера Человека в условиях космологического осознания мира: интеллектуальный прорыв (*Фрагменты новой книги «МИРЫ»*) // Безопасность Евразии, 2014, № 2.

Готовится к изданию в 2015 году: *Кочетов Э.Г.* МИРЫ. Осмысление человека и его бытия в координатах нового мыслительного поля. Научная монография. М., 2015 (Аннотация книги и Оглавление) // Безопасность Евразии, 2014, № 2.

Кочетов Э.Г. Инновационное обустройство глобального мира (Россия-Китай: стыковка широтных геоэкономических поясов) // Вестник Хабаровской государственной академии экономики и права, 2014, № 4-5

Кочетов Э.Г. Человек на планете Земля: ставки больше чем жизнь. *Статья-эссе первая* // Безопасность Евразии, 2014, № 1.

Кочетов Э.Г. «...Я – ЧЕЛОВЕК...!». Образ (доктрина) Человека нового, космологического // Безопасность Евразии, 2014, № 1.

Кочетов Э.Г. Инновационное обустройство глобального мира // Вестник Московского университета им. С.Ю. Витте. Серия 1: Экономика и управление. 2014. № 3. [Электронный ресурс]. URL: <http://www.muiv.ru/vestnik/eu/>

Кочетов Э.Г. Историологичность геоэкономики (размышления над книгой Вячеслава Соколова) // Информационно-аналитический портал: <www.viperson.ru>, 30.09.2014

Кочетов Э.Г. ПРОЛЕГОМЕНЫ к философии преобразования Человека и его бытия в мирах гуманитарного космоса (схватка-расставание интеллекта с нашим обветшавшим миром на новых рубежах) // Информационно-аналитический портал: <www.viperson.ru>, 25.09.2014

Кочетов Э.Г. Когнитивная сфера Человека в условиях космологического осознания мира: интеллектуальный прорыв (фрагменты новой книги «МИРЫ») // Информационно-аналитический портал: <www.viperson.ru>, 18.09.2014

О новой книге Эрнеста Кочетова «МИРЫ (осмысление Человека и его бытия в координатах нового мыслительного поля)» // Информационно-аналитический портал: <www.viperson.ru>, 26.08.2014

Кочетов Э.Г. МИРОВОЕ БЕЗУМИЕ (кровавый шабаш: жестокая, опасная реальность стучится в окна) // Информационно-аналитический портал: <www.viperson.ru>, 11.08.2014

Кочетов Э.Г. Россия-Китай: стыковка широтных геоэкономических поясов (меридиональные связки) // Информационно-аналитический портал: <www.viperson.ru>, 15.07.2014

Кочетов Э.Г. Мировая военщина душит мир: ее третий укус будет смертельным! (Статья-эссе) // Информационно-аналитический портал: <www.viperson.ru>, 03.03.2014

Кочетов Э.Г. Наука и образование на планете Земля: опасный разрыв с реальностью // Информационно-аналитический портал: <www.viperson.ru>, 28.02.2014

Кочетов Э.Г. Орудия убийства в детских руках: мировое ханжество взрослых во плоти (об одной фундаментальной проблеме) // Информационно-аналитический портал: <www.viperson.ru>, 04.02.2014

Кочетов Э.Г. его книга `КОСМОЛОГИЗАЦИЯ` как прорыв в новую сферу гуманитарного знания (полный текст книги на портале viperson.ru) // Информационно-аналитический портал: <www.viperson.ru>, 30.01.2014

Кочетов Э.Г. ОЛИМПИЙСКИЕ ИГРЫ `СОЧИ-2014` как шанс мировой истории, как поворотный пункт в судьбе мировой цивилизации, как порыв к миру, к ценностям жизни и жизнеутверждающим началам Человека! // Информационно-аналитический портал: <www.viperson.ru>, 27.01.2014

Кочетов Э.Г. Осудить злой умысел! (жизнь человека на планете Земля под прицелом глобального ВПК) // Информационно-аналитический портал: <www.viperson.ru>, 09.01.2014

2013

Кочетов Э.Г. Меморандум! – Воззвание! – Набат! Бакинское движение за мир и безопасность (*Проект*) // Безопасность Евразии, 2013, № 1.

Кочетов Э.Г. МИР БЕЗ МАСОК КАК МОТИВ ПОЯВЛЕНИЯ МЕМОРАНДУМА В ЗАЩИТУ ЖИЗНИ (глобальный военно-промышленный комплекс как преступная структура (организация): миру нужен трибунал типа Нюрнбергского для «мирного времени» // Безопасность Евразии, 2013, № 1.

Кочетов Э.Г. ГУМАНИТАРНЫЙ КОСМОС: горизонты новых смыслов, мировой ландшафт будущего и его главенствующие доминанты (*Статья третья*) // Безопасность Евразии, 2013, № 1.

Кочетов Э.Г. КОСМОЛОГИЗАЦИЯ. Новый этап мирового развития в контексте гуманитарной космологии. Научная монография / Э.Г. Кочетов; Обществ. акад. наук геоэкономики и глобалистики. – Москва: 2014 (Тираж подготовлен в 2013 году). Аннотация и Содержание // Безопасность Евразии, 2013, № 2.

Новая книга Эрнеста Кочетова // Информационно-аналитический портал: <www.viperson.ru>, 05.12.2013

Кочетов Э.Г. Границы и тенденции в мировых разграничениях // Информационно-аналитический портал: <www.viperson.ru>, 22.07.2013.

Кочетов Э.Г. Гуманитарная наука в поисках мировых новаций: космологизация как новый этап мирового развития // Информационно-аналитический портал: <www.viperson.ru>, 29.04.2013

Кочетов Э.Г. Мир без масок (глобальный военно-промышленный комплекс как преступная структура (организация): миру нужен трибунал типа Нюрнбергского для `мирного времени` // Информационно-аналитический портал: <www.viperson.ru>, 10.04.2013.

Кочетов Э.Г. Меморандум! – Воззвание! – Набат!: Бакинское движение за мир и безопасность(*Проект*) // Информационно-аналитический портал: <www.viperson.ru>, 05.01.2013.

Кочетов Э.Г. Набат! (и пусть нас будет несколько человек на планете земля, но мы сказали свое слово, свое кредо, подняли свой голос в защиту жизни!) // Информационно-аналитический портал: <www.viperson.ru>, 29.01.2013.

Кочетов Э.Г. Меморандум! – Воззвание! – Набат! Бакинское движение за мир и безопасность // Вся Европа.ru. № 1 (73), 2013.

Кочетов Э.Г. Гуманитарный прорыв в глобальной методологии миропонимания («фазовые переходы» и их методологическое и теоретическое осмысление) // Информационно-аналитический портал: <www.viperson.ru>, 11.02.2013.

Кочетов Э.Г., Сергеев Г.М. Меморандум! – Воззвание! – Набат! Бакинское движение за мир и безопасность // Общественно-политический еженедельник «Киевский Телеграф», 14.02.2013.

2012

Кочетов Э.Г. РОССИЯ и МИР (большой глобальный разговор в полный голос о судьбах страны и мира –российские инициативы) // Известия Волгоградского государственного технического университета/ Серия «Актуальные проблемы реформирования российской экономики (теория, практика, перспектива)». Тема выпуска. 2012. № 7(94). Вып. 13.

Кочетов Э.Г. Космологизация как новый этап мирового развития // Научные проблемы гуманитарных исследований, 2012. № 6.

Кочетов Э.Г. Геоэкономические войны и глобальная безопасность (формирование «новой ответственности» и поиск институциональных форм ее закрепления) // Вооружение и экономика (электронный журнал), 2012. № 2(18).

Кочетов Э.Г. Космологизация как новый этап мирового развития // Вестник ХГАЭП, 2012. № 4–5(61).

Кочетов Э.Г. Единение на евразийской платформе: геоэкономический замысел // Развитие и экономика, 2012. № 2.

Кочетов Э.Г. Миропонимание в условиях глобальных фазовых переходов: геоэкономический подход→ глобалистика→ гуманитарная космология (диалогистический контур) // Безопасность Евразии, 2012. № 1(43).С. 7–38.

Кочетов Э.Г. Гуманитарный космос: общий контур форм // Безопасность Евразии, 2012, № 2(44).

Кочетов Э.Г. Преображение евразийской платформы (широтный геоэкономический пояс: миланский мозговой штурм) // Безопасность Евразии, 2012, № 2(44).

Кочетов Э.Г. КОСМОЛОГИЗАЦИЯ (новый этап мирового развития: гуманитарный прорыв в глобальной методологии миропонимания – «фазовые переходы» и их методологическое и теоретическое осмысление) // Безопасность Евразии, 2012. № 2(44).

Кочетов Э.Г. Гуманитарный космос: общий контур форм // Информационно-аналитический портал: <www.viperson.ru>, 29.12.2012.

Кочетов Э.Г. «Миланский Меморандум»: зримое воплощение фундаментальных гуманитарных заделов (мир входит в неэкономическую модель развития) // Информационно-аналитический портал www.viperson.ru, 05.12.2012.

Кочетов Э.Г. Преображение евразийской платформы (широтный геоэкономический пояс: миланский мозговой штурм) // Информационно-аналитический портал: <www.viperson.ru>, 28.11.2012.

Кочетов Э.Г. Космологизация // Информационно-аналитический портал: <www.viperson.ru>, 12.11.2012.

Кочетов Э.Г. Глобализация и эволюция государственных форм // Информационно-аналитический портал: <www.viperson.ru>, 29.10.2012.

Кочетов Э.Г. Информационный буклет «Новая книга Эрнеста Кочетова “Космологизация”». М.: Урбан Графикс СТ, 2012// Информационно-аналитический портал: <www.viperson.ru>, 10.08.2012.

Кочетов Э.Г. Диалог как интеллектуальный бозон Хиггса // Информационно-аналитический портал: <www.viperson.ru>, 16.07.2012.

Кочетов Э.Г. Космологизация: логика фазового перехода // Информационно-аналитический портал: <www.viperson.ru>, 21.06.2012.

Кочетов Э.Г. Космологизация. Новый этап мирового развития (постановка научной проблемы и ее общий контур) // Информационно-аналитический портал: <www.viperson.ru>, 06.06.2012.

Кочетов Э.Г. МИРОПОНИМАНИЕ в условиях глобальных фазовых переходов: геоэкономика → глобалистика → гуманитарная космология (диалогистический контур) // Информационно-аналитический портал: <www.viperson.ru>, 31.05.2012.

Кочетов Э.Г. Чтобы успешно осуществить намеченное надо сменить архаичную систему внешнеэкономических связей // Информационно-аналитический портал: <www.viperson.ru>, 21.05.2012.

Кочетов Э.Г. Евразийская платформа: геоэкономика versus геополитика// Информационно-аналитический портал: <www.viperson.ru>, 10.05.2012.

Кочетов Э.Г. Гуманитарная космология как картина окружающего нас мира – новые горизонты (фрагменты новой книги) // Информационно-аналитический портал: <www.viperson.ru>, 04.05.2012.

Кочетов Э.Г. Глобализация и глобалистика на пороге нового рывка: порука тому – геоэкономика как “новая экономика” // Информационно-аналитический портал: <www.viperson.ru>, 18.04.2012.

Кочетов Э.Г. Судьба евразийского ареала в геоэкономических руках // Информационно-аналитический портал www.viperson.ru, 02.04.2012.

Кочетов Э.Г. Десять лет... и никакого сдвига! Геополитики взяли за горло мировую экономику! Пора действовать! Миру нужен геоэкономический трибунал! // Информационно-аналитический портал: <www.viperson.ru>, 23.03.2012.

Кочетов Э.Г. Стратегические задачи внешнеэкономического сектора российской экономики: структурные преобразования – геоэкономический подход// Информационно-аналитический портал: <www.viperson.ru>, 19.03.2012.

Кочетов Э.Г. «Человек»: контур доктрины «Нового» человека // Информационно-аналитический портал: <www.viperson.ru>, 20.02.2012.

Кочетов Э.Г. Как я «отдохнул» на концовке книги «Диалог» // Информационно-аналитический портал: <www.viperson.ru>, 17.01.2012.

Кочетов Э.Г. Диалог как неизбежное средство выживания на планете «Земля» // Информационно-аналитический портал: <www.viperson.ru>, 13.01.2012.

Кочетов Э.Г. Космологизация. Новый этап мирового развития (постановка научной проблемы и ее общий контур) // Вся Европа.ru, 2012. № 6 (67).

Кочетов Э.Г. Евразия на пороге преобразования: геоэкономический широтный пояс (Миланский Меморандум) // Вся Европа.ru. 2012. № 12(72).

Кочетов Э.Г. Информационный буклет «Новая книга Эрнеста Кочетова “Космологизация”». М.: Урбан Графикс СТ, июль 2012. 8 с.

Ernest G. Kochetov. Geoeconomia: un nuovo paradigma per lo studio della politica mondiale // *Geopolitica*. Vol. I.No. 3. Autunno 2012. (На итал. яз.).

Kochetov E.G. Information leaflet “New book by Ernest Kochetov ‘Cosmologization’, Moscow, 2012, July.8 p.

2011

Кочетов Э.Г. РОССИЯ И МИР (большой глобальный разговор в полный голос о судьбах страны и мира – российские инициативы) // Безопасность Евразии, 2011. № 2.

Кочетов Э.Г. Гуманитарный прорыв: диалог обретает научную форму – диалогистику (Доклад на IX сессии Мирового общественного форума «Диалог цивилизаций»: остров Родос, Греция, 6 – 10 октября 2011 г. // *Безопасность Евразии*, 2011. № 2.

Кочетов Э.Г. Схватка за ресурсы // *Электронный журнал «ОП.Эксперт»*, 20 декабря 2011 г.

Кочетов Э.Г. Гуманитарный прорыв: диалог обретает научную форму – диалогистику // *Вопросы новой экономики*, 2011, № 4;

Кочетов Э.Г. Геоэкономический подход к внешнеэкономической стратегии России на современном этапе // *Вестник РГГУ*, 2011. № 10.

Кочетов Э.Г. РОССИЯ И МИР (большой глобальный разговор в полный голос о судьбах страны и мира – российские инициативы) // Информационно-аналитический портал: <www.viperson.ru>, 09.11.2011.

Кочетов Э.Г. Гуманитарный прорыв: диалог обретает научную форму – диалогистику // Информационно-аналитический портал: <www.viperson.ru>, 17.10.2011.

Кочетов Э.Г. Геоэкономические войны и глобальная безопасность // Информационно-аналитический портал: <www.viperson.ru>, 24.08.2011.

Кочетов Э.Г. Деформация «мировой конструкции»: глобальный сдвиг // Информационно-аналитический портал: <www.viperson.ru>, 27.04.2011.

Кочетов Э.Г. Центральный геоэкономический атрибут – мировой доход – в поле зрения исследователей современного мирового хозяйства // Информационно-аналитический портал: <www.viperson.ru>, 08.04.2011.

Кочетов Э.Г. Схватка за ресурсы // Информационно-аналитический портал: <www.viperson.ru>, 22.12.2011.

Кочетов Э.Г. ДИАЛОГ: Диалогистика как наука о судьбах человека и мира в контексте глобальных перемен. Фрагменты книги. Сюжет первый // Информационно-аналитический портал: <www.viperson.ru>, 14.03.2011.

2010

Кочетов Э.Г. Геоэкономический подход к внешнеэкономической стратегии России на современном этапе // Информационно-аналитический портал: <www.viperson.ru>, 15.10.2010.

Кочетов Э.Г. Экономика – ключевой агент «среды безопасности» // Информационно-аналитический портал: <www.viperson.ru>, 20.09.2010.

Кочетов Э.Г. Послание Президента Российской Федерации Д.М. Медведева как новая историческая точка отсчета (Россия перешла через поворотный пункт воззрений на свою судьбу) // *Безопасность Евразии*, 2010. № 1.

Кочетов Э.Г. ДИАЛОГ: Диалогистика как наука о судьбах человека и мира в контексте глобальных перемен (Фрагменты книги) // *Безопасность Евразии*, 2010. № 2.

Кочетов Э.Г. Большой глобальный разговор о судьбах мира: очередной родосский форум «Диалог цивилизаций» // *Безопасность Евразии*, 2010. № 1.

Кочетов Э.Г. Внешняя составляющая гуманитарной сферы научного знания и высокие образовательные технологии в условиях инновационных сдвигов // Информационно-аналитический портал: <www.viperson.ru>, 24.12.2010.

Кочетов Э.Г. России нужна внешнеполитическая доктрина – геоэкономическая! // Информационно-аналитический портал: <www.viperson.ru>, 02.06.2010.

Кочетов Э.Г. Диалогистика: российский интеллектуальный подъем – формы, маршруты, этапы (К вопросу о механизме «работы» парадигмальной связки «геоэкономика → глобалистика → гуманитарная космология»). Часть I // Информационно-аналитический портал: <www.viperson.ru>, 03.02.2010.

Кочетов Э.Г. Диалогистика: российский интеллектуальный подъем – формы, маршруты, этапы (К вопросу о механизме «работы» парадигмальной связки «геоэкономика → глобалистика → гуманитарная космология»). Часть II // Информационно-аналитический портал: <www.viperson.ru>, 11.02.2010.

Кочетов Э.Г. ВЭС РОССИИ: КАК СЛОМАТЬ ОТЖИВШИЕ ИНСТИТУТЫ? (внешнеэкономические институты России как тормоз ее развития в свете Послания Президента Д.А.Медведева) // Информационно-аналитический портал: <www.viperson.ru>, 25.01.2010.

Кочетов Э.Г. Мир инновационных перемен в свете предстоящего Послания Президента России Д.А. Медведева Федеральному Собранию// Информационно-аналитический портал: <www.viperson.ru>, 22.11.2010.

2009

Кочетов Э.Г. «Справедливость» и ее интерпретация в геоэкономическом смысле // Безопасность Евразии, 2009. № 4.

Кочетов Э.Г. Геоэкономика, стратегия России и президентское Послание (К выходу в свет статьи Президента России Д.А. Медведева «Россия, вперед!»: свежесть, ясность, убежденность) // Безопасность Евразии, 2009. № 4.

Кочетов Э.Г. Посткризисный мир: опорные тенденции глобальных перемен и Россия – интеллектуальные геоэкономические заделы (программа действий) // Безопасность Евразии, 2009. № 3.

Кочетов Э.Г. Кризис без прикрас: человек и человечество забинтовано «Общественным договором». Вопрос тысячелетнего ранга – как вырваться из этих «застенок»? // Безопасность Евразии, 2009. № 2.

Кочетов Э.Г. Здоровые силы нации сказали свое слово: Россия и мир через призму гуманитарной космологии - Послание Президента Д. Медведева тому свидетель! // Информационно-аналитический портал: <www.viperson.ru>, 21.12.2009.

Кочетов Э.Г. Год 2009-й! Послание Президента! Философия нового российского рывка как попытка вырвать Россию из средневековья и отменить «крепостное право» – от 1861 г. мы не ушли далеко! // Информационно-аналитический портал: <www.viperson.ru>, 02.12.2009.

Кочетов Э.Г. Россия перешла через поворотный пункт воззрений на свою судьбу: Президент Д. Медведев выводит на авансцену истории «новых людей» – людей нового «покроя»! // Информационно-аналитический портал: <www.viperson.ru>, 26.11.2009.

Кочетов Э.Г. Как «прорваться» в образовательную сферу новым дисциплинам через мощные заградительные барьеры на их пути (глобалистику и геодисциплины – геоэкономику, геофинансы, геоинформатику, геологистику и др. – в образовательный процесс!) / Тезисы выступления на конференции «Гражданское общество и просвещение» (Общественная палата РФ, 27 октября 2008 г.) // Безопасность Евразии, 2009. № 1.

Кочетов Э.Г. Реализуя программные установки Послания Президента России Д.А. Медведева. Статья первая// Информационно-аналитический портал: <www.viperson.ru>, 13.11.2009.

Кочетов Э.Г. ГИРИ РОССИИ. За окном XXI век, век геоэкономический. Россия – дома, плохо ходит, мешают гири, гири прошлого – геополитические. Слово за Президентом, ждем Послание! // Информационно-аналитический портал: <www.viperson.ru>, 02.11.2009.

Кочетов Э.Г. Президентское послание: Геоэкономика, стратегия России - наши предложения и их аргументация (К выходу в свет статьи Президента Д.А. Медведева «Россия, вперед!») // Информационно-аналитический портал: <www.viperson.ru> 23.09.2009.

Кочетов Э.Г. Геоэкономика и стратегия России (письмо-отклик на статью Президента России Д.А. Медведева «Россия, вперед!») // Информационно-аналитический портал: <www.viperson.ru>, 15.09.2009.

Кочетов Э.Г. Доколе? Нереальная реальность (мир с позиций гуманитарной космологии – выход к новому Ренессансу) // Информационно-аналитический портал: <www.viperson.ru>, 03.07.2009.

Кочетов Э.Г. «Новая» реальность и Россия: победа здравого смысла – взгляд с «высоких» (глобальных) методологических орбит. Часть I // Информационно-аналитический портал: <www.viperson.ru>, 16.06.2009.

Кочетов Э.Г. «Новая» реальность и Россия: победа здравого смысла – взгляд с «высоких» (глобальных) методологических орбит. Часть II // Информационно-аналитический портал: <www.viperson.ru>, 29.06.2009.

Кочетов Э.Г. Посткризисный мир: опорные тенденции глобальных перемен и Россия – интеллектуальные геоэкономические заделы // Информационно-аналитический портал: <www.viperson.ru>, 23.06.2009.

Кочетов Э.Г. Геоэкономический манифест // Информационно-аналитический портал: <www.viperson.ru>, 09.06.2009.

Кочетов Э.Г. Связка «экономика и мораль» в глобальном измерении: геоэкономические параметры интереса, справедливости и ответственности. Часть IV // Информационно-аналитический портал: <www.viperson.ru>, 13.05.2009.

Кочетов Э.Г. Связка «экономика и мораль» в глобальном измерении: геоэкономические параметры интереса, справедливости и ответственности. Часть III // Информационно-аналитический портал: <www.viperson.ru>, 04.05.2009.

Кочетов Э.Г. Связка «экономика и мораль» в глобальном измерении: геоэкономические параметры интереса, справедливости и ответственности. Часть II // Информационно-аналитический портал: <www.viperson.ru>, 20.04.2009.

Кочетов Э.Г. Связка «экономика и мораль» в глобальном измерении: геоэкономические параметры интереса, справедливости и ответственности. Часть I // Информационно-аналитический портал: <www.viperson.ru>, 16.04.2009.

Кочетов Э.Г. Кризис без прикрас. Сюжет четвертый: Мир понят – обнажилась суть вещей: нужен разбег в 50 лет чтобы разорвать прежний «Общественный договор» и заключить новый! // Информационно-аналитический портал: <www.viperson.ru>, 09.04.2009.

Кочетов Э.Г. Кризис без прикрас. Сюжет третий: Всем миром на защиту человека делового, предприимчивого, «экономического» и «геоэкономического»! // Информационно-аналитический портал: <www.viperson.ru>, 06.04.2009.

Кочетов Э.Г. Принципы построения стратегии внешнеэкономического развития России до 2050 г. (геоэкономический подход: базовые акценты и основания научно-концептуального и государственно-доктринального плана). Статья вторая // Информационно-аналитический портал: <www.viperson.ru>, 30.03.2009.

Кочетов Э.Г. Диалогистике // Информационно-аналитический портал: <www.viperson.ru>, 25.03.2009.

Кочетов Э.Г. Принципы построения стратегии внешнеэкономического развития России до 2050 г. (геоэкономический подход: базовые акценты и основания научно-концептуального и государственно-доктринального плана). Статья первая // Информационно-аналитический портал: <www.viperson.ru>, 18.03.2009.

Кочетов Э.Г. Кризис без прикрас. Сюжет второй: Человек и человечество забинтовано «Общественным договором». Вопрос тысячелетнего ранга – как вырваться из этих «застенков»? // Информационно-аналитический портал: <www.viperson.ru>, 06.03.2009.

Кочетов Э.Г. Стратегия экономического развития СНГ до 2020 г.: формируется мощный геоэкономический ареал мирового роста на базе консолидации ресурсов и

воспроизводственного сотрудничества // Информационно-аналитический портал: <www.viperson.ru>, 25.02.2009.

Предложения *Э.Г.Кочетова* (Выступление на общественных слушаниях «Положение среднего класса и гражданского общества в условиях кризиса», Общественная палата Российской Федерации, 29 января 2009 г.) // Информационно-аналитический портал: <www.viperson.ru>, 03.02.2009.

Кочетов Э.Г. Кризис без прикрас. Сюжет первый // Информационно-аналитический портал: <www.viperson.ru>, 24.02.2009.

Кочетов Э.Г. Большой Север: от геополитического «невроза» и силовых разборок к геоэкономическому конструктиву (глобальная геоэкономическая инициатива – структурированная форма научного, просветительного и образовательного блоков) // Информационно-аналитический портал: <www.viperson.ru>, 16.02.2009.

Кочетов Э.Г. «Газовая проблема» это только начало – мир «вломился» в геоэкономическую парадигму развития (глобальная безопасность и «новая» ответственность). Часть IV (закл.) // Информационно-аналитический портал: <www.viperson.ru>, 30.01.2009.

Слушания «Положение среднего класса и гражданского общества в условиях кризиса: конкретные меры и предложения» // Информационно-аналитический портал: <www.viperson.ru>, 29.01.2009.

Кочетов Э.Г. «Газовая проблема» это только начало – мир «вломился» в геоэкономическую парадигму развития (глобальная безопасность и «новая» ответственность). Часть III // Информационно-аналитический портал: <www.viperson.ru>, 26.01.2009.

Кочетов Э.Г. «Газовая проблема» это только начало – мир «вломился» в геоэкономическую парадигму развития (глобальная безопасность и «новая» ответственность). Часть II // Информационно-аналитический портал: <www.viperson.ru>, 21.01.2009.

Кочетов Э.Г. «// Информационно-аналитический портал: <www.viperson.ru>, 19.01.2009.

Кочетов Э.Г. Мировая экономическая арена: смена воззрений (выход на новую доктрину внешнеэкономических связей – геоэкономическую) // Известия Уральского гос. экон. университета. 2009. № 4.

Кочетов Э.Г. Принципы построения стратегии внешнеэкономического развития российской федерации до 2050 г. (геоэкономический подход: базовые акценты и основания научно-концептуального и государственно-доктринального плана). Статья вторая // Безопасность Евразии, 2009. № 1.

Кочетов Э.Г. Большой Север: от геополитического «невроза» и силовых разборок к геоэкономическому конструктиву (глобальная геоэкономическая инициатива – структурированная форма научного, просветительного и образовательного блоков) // Безопасность Евразии, 2009. № 2.

Кочетов Э.Г. Кризис без прикрас. Человек и человечество забинтовано «Общественным договором». Вопрос тысячелетнего ранга – как вырваться из этих «застенок»? // Безопасность Евразии, 2009. № 2.

Кочетов Э.Г. Доколе? Нереальная реальность (мир с высоких методологических орбит – выход к новому Ренессансу) // Безопасность Евразии, 2009. № 3.

Кочетов Э.Г. Российский интеллектуальный подъем: формы, маршруты, этапы // Вопросы новой экономики, 2009. № 3.

Кочетов Э.Г. Посткризисный мир: опорные тенденции глобальных перемен – поиск новой платформы равновесия и гармонизации геоэкономических интересов // Вопросы новой экономики, 2009. № 4.

Кочетов Э.Г. Как «прорваться» в образовательную сферу новым дисциплинам через мощные заградительные барьеры на их пути (глобалистику и геодисциплины – геоэкономику, геофинансы, геоинформатику, геологистику и др. – в образовательный процесс!) // *Экономический вестник Ярославского университета*. 2009. № 21.

Кочетов Э.Г. Этика нового или работа над ошибками сознания // *Вопросы новой экономики*, 2009. № 1.

Кочетов Э.Г. Мир накануне геоэкономического Ренессанса // *Экономика и жизнь*. 22.05.2009.

2008

Кочетов Э.Г. История российской школы геоэкономики и глобалистики (начала, становление, эволюция воззрений) // *Безопасность Евразии*, 2008. № 2.

Кочетов Э.Г. Тезисы выступления на конференции «Гражданское общество и просвещение»: Как «прорваться» в образовательную сферу новым дисциплинам через мощные заградительные барьеры на их пути // Информационно-аналитический портал: <www.viperson.ru>, 28.08.2008.

Кочетов Э.Г. Принципы построения стратегии внешнеэкономического развития Российской Федерации до 2050 г. (геоэкономический подход: базовые акценты и основания научно-концептуального и государственно-доктринального плана). Статья первая // *Безопасность Евразии*, 2008, № 4.

Кочетов Э.Г. Философия диалога. Тампере (Финляндия), Модена (Италия), Родос (Греция) – этапы восхождения к актуальнейшему научному феномену «Диалогистике» // *Безопасность Евразии*, 2008. № 4.

Кочетов Э.Г. Современный геоэкономический мир и новая ответственность (или гуманитарные категории в глобальном измерении: «справедливость» и ее интерпретация в геоэкономическом смысле) // *Актуальні проблеми міжнародних відносин. Збірник наукових праць. Вип. 71. Частина II (у двох частинах)*. К.: Київський національний університет імені Тараса Шевченка. Інститут міжнародних відносин, 2008.

2007

Кочетов Э. Г. Глобалистика: новые рубежи (Размышления по поводу выхода в свет книги Марата Чешкова «Глобалистика как научное знание») // Информационно-аналитический портал: <www.viperson.ru>, 25.03.2007.

Кочетов Э.Г. Гуманитарные категории в глобальном измерении («справедливость» и ее интерпретация в геоэкономическом смысле) // Информационно-аналитический портал: <www.viperson.ru>, 25.02.2007.

Кочетов Э.Г. Этика нового или работа над ошибками сознания // Информационно-аналитический портал: <www.viperson.ru>, 06.02.2007.

Кочетов Э.Г. Российский интеллектуальный подъем: формы, маршруты, этапы. (К вопросу о механизме «работы» парадигмальной связки «геоэкономика – глобалистика – гуманитарная космология») // *Безопасность Евразии*, 2007. № 1.

Кочетов Э.Г. Концептуальные основы и подходы к воплощению идеи «диалог цивилизаций» (выход на диалогистику как синтез фундаментальных начал и алгоритма ведения диалога) // *Безопасность Евразии*, 2007. № 3.

Кочетов Э.Г. Этика нового или работа над ошибками сознания // *Безопасность Евразии*, 2007, № 4.

Кочетов Э.Г. Глобалистика: новые рубежи (Размышления по поводу выхода в свет книги Марата Чешкова «Глобалистика как научное знание») // *Безопасность Евразии*, 2007. № 3.

Кочетов Э.Г. Гуманитарные категории в глобальном измерении («справедливость» и ее интерпретация в геоэкономическом смысле) // Безопасность Евразии, 2007. № 2.

Кочетов Э.Г. Интеллект в поисках нового знания: глобалистика как научная дисциплина начала XXI в. // Экономическая культура в условиях развития рыночной экономики. Материалы международной научно-практической конференции. Екатеринбург: ГОУ ВПО УГТУ–УПИ.2007. Вып. 10. В 3-х т. Т.1.

Кочетов Э.Г. Россия двинулась в геоэкономический поход («большая восьмерка»: российская глобальная стратегическая инициатива – энергетическая) // Экономическая культура в условиях развития рыночной экономики. Материалы международной научно-практической конференции. Екатеринбург: ГОУ ВПО УГТУ–УПИ.2007. Вып. 10. В 3-х т. Т.1.

Кочетов Э.Г. Конкурентоспособность России в контекстах геоэкономики: новая модель и актуальные проблемы ее «сопровождения» // Конкурентоспособность России в мировой экономике / Отв. ред. И.Н. Платонова. М.: МГИМО-университет, 2007.

Кочетов Э.Г. Евросоюз – России: Большие идеи и прагматизм реализации // Современная Европа, Институт Европы РАН, 2007. № 2.

Kochetov Ernest. Geoeconomics Paradigm: New Global Geoeconomy High-Tech and Cross-Civilized Stage in Harmonious World // Journal of Shanghai University of Finance and Economics. Oct. 2007. Vol. 9. No. 5 (на кит. яз.).

2006

Кочетов Э.Г. Россия двинулась в геоэкономический поход // Информационно-аналитический портал: <www.viperson.ru>, 12.11.2006.

Кочетов Э.Г. Геоэкономическая парадигма (основы высоких геоэкономических технологий по гармонизации мира и новое «поле» для межцивилизационного глобального договора/диалога) // Информационно-аналитический портал: <www.viperson.ru>, 26.04.2006.

Кочетов Э.Г. Новый Ренессанс (философский гуманитарный «скальпель» за работой) // Безопасность Евразии, 2006. № 4.

Кочетов Э.Г. Мировой общественный форум «Диалог цивилизаций» (Греция, Родос) как новейшая интеллектуальная площадка // Информационно-аналитический портал: <www.viperson.ru>, 25.04.2006.

Мировой общественный форум «Диалог цивилизаций»: Презентация книги Эрнеста Кочетова: Гуманитарная космология (дорога к новому мирозданию новых людей). Научная монография // Информационно-аналитический портал: <www.viperson.ru>, 24.04.2006.

Кочетов Э.Г. Космологические практики: дорога к мирозданию нового Ренессанса // Информационно-аналитический портал: <www.viperson.ru>, 25.03.2006.

Кочетов Э.Г. Гений жизни: путешествие в пространстве гуманитарной космологии // Информационно-аналитический портал: <www.viperson.ru>, 25.02.2006.

Кочетов Э.Г. Европейский Союз – Россия: конструктивизм больших идей и прагматизм реальных событий в единой гуманитарной сборке // Информационно-аналитический портал: <www.viperson.ru>, 16.02.2006.

Кочетов Э.Г. Российский геоэкономический ход: энергетика в глобальном измерении (основополагающие акценты энергетической безопасности) // Информационно-аналитический портал: <www.viperson.ru>, 25.01.2006.

Кочетов Э.Г. Глобализация и ее влияние на мировое развитие (базовые акценты при построении стратегии национальной безопасности) // Информационно-аналитический портал: <www.viperson.ru>, 25.01.2006.

Кочетов Э.Г. Геоэкономика и глобалистика (новый класс гуманитарных дисциплин и их общественное значение) // Информационно-аналитический портал: <www.viperson.ru>, 12.01.2006.

Кочетов Э.Г. Геоэкономическая парадигма. Основы высоких геоэкономических технологий по гармонизации мира и новое «поле» для межцивилизационного глобального договора (диалога) // Безопасность Евразии, 2006, № 4.

Кочетов Э.Г. Мировой общественный форум «Диалог цивилизаций» (Греция, Родос) как новейшая интеллектуальная площадка // Безопасность Евразии, 2006, № 4.

Кочетов Э.Г. Новый Ренессанс (философский гуманитарный «скальпель» за работой) // Безопасность Евразии, 2006, № 4.

Кочетов Э.Г. Гений жизни: путешествие в пространстве гуманитарной космологии // Безопасность Евразии, 2006, № 2.

Кочетов Э.Г. Космологические практики: дорога к Мирозданию нового Ренессанса // Безопасность Евразии, 2006, № 3.

Кочетов Э.Г. Российский геоэкономический ход: энергетика в глобальном измерении (основополагающие акценты энергетической безопасности) // Безопасность Евразии, 2006, № 1.

Кочетов Э.Г. Глобализация и ее влияние на мировое развитие (базовые акценты при построении стратегии национальной безопасности) // Безопасность Евразии, 2006, № 1.

Кочетов Э.Г. От геополитики к геоэкономике/Электронный ресурс. Режим доступа: <<http://aquilon.intellegent.ru/text/2006>>.

Кочетов Э.Г. Энергетика в поле зрения мировых лидеров (основополагающие аспекты энергетической безопасности) / Электронный ресурс. Режим доступа: <<http://aquilon.intellegent.ru/text/2006>>.

Кочетов Э.Г. Начало XXI в.: интеллект в поисках нового знания – глобалистика и геоэкономика как научные и образовательные дисциплины // Мир и Россия: регионализм в условиях глобализации. М.: Экон-Информ, 2007.

Кочетов Э.Г. Европейский Союз-Россия: конструктивизм больших идей и прагматизм реальных событий в единой гуманитарной сборке // Московско-Шанхайская модель миропорядка XXI в. / Под ред. В.Н. Кузнецова. М.: Книга и бизнес, 2006.

Кочетов Э.Г. Геоэкономическая парадигма (основа высоких геоэкономических технологий по гармонизации мира и новое «поле» для межцивилизационного глобального договора / диалога) // Московско-Шанхайская модель миропорядка XXI в. / Под ред. В.Н. Кузнецова. М.: Книга и бизнес, 2006.

2005

Кочетов Э.Г. Логика внешнеторгового предвидения будущего: поведение в рамках рыночного пространства // Информационно-аналитический портал: <www.viperson.ru>, 12.01.2005.

Кочетов Э.Г. Логика внешнеторгового предвидения, будущего: поведение в рамках рыночного пространства // Безопасность Евразии, 2005, № 1.

Кочетов Э.Г. Гуманитарный манифест как доктрина человека XXI в. (Гуманитарная космология в поисках ответов на вопросы тысячелетнего ранга) // Информационно-аналитический портал: <www.viperson.ru>, 25.04.2005.

Кочетов Э.Г. Гуманитарный манифест как доктрина человека XXI в. (Гуманитарная космология в поисках ответов на вопросы тысячелетнего ранга) // Безопасность Евразии, 2005, № 4.

Кочетов Э.Г. Геоэкономика и глобалистика (новый класс гуманитарных дисциплин и их общественное значение в выстраиваемой модели безопасного развития) // Безопасность Евразии, 2005, № 2.

Кочетов Э.Г. Актуальные проблемы глобализации и геоэкономические приоритеты России // *Фундаментальные и прикладные исследования*, 2005. № 1–2.

2004

Кочетов Э.Г. Глобализация (истoki, сущность, основные характеристики) // Информационно-аналитический портал: <www.viperson.ru>, 12.01.2004.

Кочетов Э.Г. Национальная безопасность и ее военная составляющая в геоэкономическом измерении (вопросы теории, методологии и прикладные аспекты стратегии) // Информационно-аналитический портал: <www.viperson.ru>, 12.01.2004.

Кочетов Э.Г. Стратегический маневр (технология национального прорыва в единой доктринальной сборке) // Информационно-аналитический портал: <www.viperson.ru>, 11.03.2004.

Кочетов Э.Г. Национальная безопасность и ее военная составляющая в геоэкономическом измерении (вопросы теории, методологии и прикладные аспекты стратегии «нелобового противоборства»: геоэкономическое противодействие в условиях глобальных трансформаций) // *Безопасность Евразии*, 2004. № 4.

Кочетов Э.Г. Стратегический маневр (технология национального прорыва в единой доктринальной сборке) // *Безопасность Евразии*, 2004. № 3.

Кочетов Э.Г. Глобализация (истoki, сущность, основные характеристики). Статья вторая // *Безопасность Евразии*, 2004. №2.

Кочетов Э.Г. Глобализация (истoki, сущность, основные характеристики). Статья первая // *Безопасность Евразии*, 2004. №1.

2003

Кочетов Э.Г. Глобалистика как мироздание нового Ренессанса (философия «новой» реальности и объемно-сетевое мышление) // *Безопасность Евразии*, 2003. № 3.

Кочетов Э.Г. Смена ориентиров: от геополитики – к геоэкономике. Об основах концепции национальной безопасности России // Информационно-аналитический портал: <www.viperson.ru>, 16.02.2003.

Кочетов Э.Г. Глобальный мир: американизм, катастрофизм и прочие геополитические выходки (мир не может быть управляем из одного центра, он многоцентричен) // *Древний Рим и Палестина: имперские прообразы современной глобализации / Материалы постоянно действующего междисциплинарного семинара Клуба ученых «Глобальный мир»*. М.: ООО Новый век. Институт микроэкономики, 2003.

Кочетов Э.Г. Как нам «ухватить» «гео-»? (Современное «звено» в истории методологической мысли: глобалистика как мироздание нового ренессанса) // *Глобальная история мировых цивилизаций / Материалы постоянно действующего междисциплинарного семинара Клуба ученых «Глобальный мир» / ИМЭМО, ИЭ РАН. Вып. 5 (28)*. М.: Новый век, 2003.

Кочетов Э.Г. Глобалистика как мироздание нового Ренессанса (философия «новой» реальности и объемно-сетевое мышление) // *Безопасность Евразии*, 2003. № 3.

Кочетов Э.Г. Глобалистика. Программа учебного курса // *Безопасность Евразии*, 2003. № 3.

Кочетов Э.Г. Российская школа глобалистики и ее геоэкономический отдел – выход на новые горизонты (мир с позиции человека нового, глобального – геоэкономического) // *Безопасность Евразии*, 2003. № 2.

Кочетов Э.Г. «Глобалистика» и ее категориальный аппарат (новая дисциплина – новая терминология) // *Исторический процесс в категориях «Культура», «Цивилизация», «Глобализация»*. Материалы постоянно действующего

междисциплинарного семинара Клуба ученых «Глобальный мир». М.: ООО Новый век. Институт микроэкономики, 2003.

Кочетов Э.Г. Наша силиконовая долина // Университетская газета Ярославского гос. ун-та им. П.Г. Демидова, апрель 2003 г. № 4.

Кочетов Э.Г. Глобалистика как мироздание нового Ренессанса (философия «Новой» реальности и объемно-сетевое мышление) // Геоэкономическое мышление, сетевые технологии и реальность. М.: НАВИГУТ. Тематический выпуск. 2003. №4 (14).

Кочетов Э.Г. Смена ориентиров: от геополитики к геоэкономике. Об основах концепции национальной безопасности. // Гражданинъ, 2003. № 3.

Кочетов Э.Г. Глобализация (источники, сущность, приемы осознания и выход на новый горизонт развития – геоэкономический) // Глобализация: сущность, проблемы, перспективы. М.: Книга и бизнес, 2003.

Кочетов Э.Г. Основные характеристики глобализационного процесса и правовое измерение мира // Журнал российского права, 2003. № 3.

2002

Кочетов Э.Г. Российская школа глобалистики и ее геоэкономический отдел - выход на новые горизонты (мир с позиции человека нового, глобального - геоэкономического) // Безопасность Евразии, 2003. № 2.

Кочетов Э.Г. Геоэкономический атлас мира как логистическая система нового класса (Геологистика: объемная интерпретация глобального мира – поле для построения синкретической модели) // Клуб ученых «Глобальный мир». Т. 3. М.: ИД Новый век. Институт микроэкономики, 2002.

Кочетов Э.Г. Будущее, в котором мы уже живем (глобалистика помогает нам осознать это) // Размышления о будущем / Материалы постоянно действующего междисциплинарного семинара Клуба ученых «Глобальный мир». М.: ИД Новый век. Институт микроэкономики, 2002.

Кочетов Э.Г. Глобализация: теоретические и методологические корни // Глобализация мировой экономике и место России / Отв. ред. д.э.н., проф. М.Н. Осьмова. М.: Экономический факультет МГУ, ТЕИС, 2002;

Кочетов Э.Г. От теоретических прояснений глобальности к ее реальным проявлениям и моделям // Глобализация мировой экономике и место России / Отв. ред. д.э.н., проф. М.Н. Осьмова. М.: Экономический факультет МГУ, ТЕИС, 2002.

Кочетов Э.Г. Геоэкономический атлас мира как логистическая система нового класса (геологистика: объемная интерпретация глобального мира – поле для построения синкретической модели) / Материалы постоянно действующего междисциплинарного семинара Клуба ученых «Глобальный мир». М.: ИД Новый век. Институт микроэкономики, 2002.

Кочетов Э.Г. Глобалистика – новая отрасль гуманитарного знания // Право и политика, 2002. № 7.

Кочетов Э.Г. Глобалистика как основа Нового Ренессанса (философия новой реальности и объемно-сетевое мышление) // Науковедение, 2003. №3(19).

Кочетов Э.Г. Геоэкономический трибунал // Международное публичное и частное право, 2002. № 2.

Кочетов Э.Г. Глобальная трансформация мира экономики: реальные проявления и новые возможности // Вестник Белорусского государственного экономического университета, 2002. № 1(30).

2001

Кочетов Э.Г. Геоэкономический трибунал (Трансформация насилия и наказания в условиях глобализации) // Глобализация экономики – закономерный продукт

индустриализации и информатизации социума / Материалы постоянно действующего междисциплинарного семинара Клуба ученых «Глобальный мир». М.: ИД Новый век. Институт микроэкономики, 2001.

Кочетов Э.Г. Глобальная трансформация: реальные проявления и новые возможности // Проблемы глобализации: реальность, тенденции, прогнозы / Материалы постоянно действующего междисциплинарного семинара Клуба ученых «Глобальный мир». М.: ИД Новый век, 2001.

Кочетов Э.Г. Ослепление геополитикой. Глобализирующийся мир и евразийский континент у опасной развилки // Безопасность Евразии, 2001. № 4.

Кочетов Э.Г. Поворотный пункт в судьбе гуманитарной парадигмы. Новые горизонты мироощущения – пролог к мирозданию нового Ренессанса // Безопасность Евразии, 2001. № 1.

Кочетов Э.Г. Осознание глобального мира // МЭ и МО, 2001. № 5.

Кочетов Э.Г. Геоэкономические интересы России: промышленно-финансовые группировки со стратегическим статусом // Современные корпоративные стратегии и технологии в экономике России / Сборник научных статей. Часть I. М.: Финансовая академия, 2001.

2000

Кочетов Э.Г. Глобализация: теоретические и методологические корни // Глобализация мирового хозяйства и место России / Отв. ред. В.П. Колесов, М.Н. Осьмова. М.: Экономический факультет МГУ, ТЕИС, 2000.

Кочетов Э.Г. Объемная интерпретация мировой системы (геоэкономический атлас мира как основа формирования национальной стратегии России) // Перспективы развития российской экономики и ее место в глобальном экономическом пространстве / Материалы к VIII Кондратьевским чтениям. Под ред. Ю.В. Яковца. М.: МФК, 2000.

Кочетов Э.Г. Ударная роль российских корпоративных структур (ФПГ) в реализации национальных интересов России // Развитие корпоративных структур в современной экономике России / Доклады и выступления участников «круглого стола». Часть I. М.: Финансовая академия, 2000.

Кочетов Э.Г. Стратегия развития: геоэкономическая модель // Безопасность Евразии, 2000. № 1.

Кочетов Э.Г. Глобальный мир: проблемы его постижения и выхода на новую модель // Общество и экономика, 2000. № 11–12.

Кочетов Э.Г. Геоэкономический атлас как стратегическая инновационная интерпретация глобального пространства // География инновационной сферы мирового хозяйства / Под ред. Н.С. Мироненко. МГУ им. М.В. Ломоносова. М.: Пресс-соло, 2000.

Кочетов Э.Г., Петрова Г.В. Геоэкономика: финансы реальные и виртуальные (финансовый дуализм и его правовые аспекты) // Общество и экономика, 2000. №1.

1999

Кочетов Э.Г. Осознание глобального мира // Информационно-аналитический портал: <www.viperson.ru>, 12.11.1999.

Кочетов Э.Г. Геоэкономическая трансформация мира и новый набор международных организаций // Россия и международные экономические организации / Под науч. ред. проф. д.э.н. М.Н. Осьмовой. М.: Экономический факультет МГУ им. М.В. Ломоносова, ТЕИС, 1999.

Кочетов Э.Г. Учет геоэкономических факторов (стенограмма) // Материалы научно-практической конференции «Приоритеты и механизмы экономической

политики России в кризисный период» / Секция «Россия в мировой экономике XXI века». М.: Совет Федерации, 1999.

Кочетов Э.Г. Этноэкономические системы / Внешняя политика и безопасность современной России. Хрестоматия в 2-х т. / Составитель Т.А. Шаклеина. Т.1. Кн. II. Исследования. М.: Московский общественный научный фонд, ООО Издательский центр научных и учебных программ, 1999.

Кочетов Э.Г. Выступление на круглом столе «Россия, СНГ в мировой экономике: сотрудничество и соперничество» // Вестник Межпарламентской Ассамблеи, 1999. № 3.

Кочетов Э.Г. Осознание глобального мира. // Pro et Contra, 1999. Т.4. № 4.

1998

Кочетов Э.Г. Сомкнутый мир: производственно-инвестиционная деятельность в геоэкономическом измерении // Пути привлечения иностранных инвестиций в экономику России / Материалы круглого стола, 28 октября 1997 г. Под ред. проф. В.П. Колесова и проф. М.Н. Осьмовой. М.: Экономический факультет МГУ, ТЕИС, 1998.

Кочетов Э.Г. Научная стратегия развития (ее фундаментальные опоры и ориентиры) // Общество и экономика, 1998. № 3, 4–5.

1997

Кочетов Э.Г. Неоэкономика – новая цивилизационная модель экономического развития и Россия // МЭ и МО, 1997. № 3.

Кочетов Э.Г. Формирование внешнеэкономической доктрины // Экономист, 1997, № 2.

Кочетов Э.Г. Этноэкономические системы – очаги глобальной устойчивости? // МЭ и МО, 1997. № 9.

1995

Кочетов Э.Г. Геоэкономический вызов России // Россия и современный мир, ИНИОН РАН, № 4. 1995.

1994

Кочетов Э.Г. Геоэкономика и внешнеэкономическая стратегия России // МЭиМО, 1994. №11.

Кочетов Э.Г. Синдром невостребованности. Почему у России нет внешнеэкономической доктрины? // Финансовые и деловые новости, 1994. № 17.

Кочетов Э.Г. К вопросу технологии функционирования национальной экономики на мирохозяйственной арене // Проблемы прогнозирования, РАН, 1994. № 6.

Ernest Kochetov. Why doesn't Russia have a Foreign Economic Doctrine? // Financial and Business News, 1994. No. 30.

Ernest Kotschetow. Syndrom der Nichtinanspruchnahme. Warum besitzt Rusland keine Aussenwirtschaftsdoktrin? // Finanzen und Wirtschaft Neus aus Moscau, 1994.Nr. 24.

Ernest Kochetov. Concerning the Integration of National Economies into the World Economy // Studies on Russian Economic Development. 1994. Vol. 5.No. 6.

Ernest Kochetov. Changing Russia in Search of New Foreign Economic Doctrine and Strategy // Financial and Business News. 1994. No.51.

1992

Кочетов Э.Г. В открытом космосе мирового бизнеса. Производственно-инвестиционная модель сотрудничества – стартовая модель российского промышленного капитала // Финансовые и деловые новости, 1992. № 2.

Кочетов Э.Г. Выход предприятий на мирохозяйственные связи: от первых контактов до совместного предпринимательства // Внешнеэкономическая деятельность предприятий. М.: Знание, 1992.

Кочетов Э.Г. Рыночный механизм перелива финансового капитала // Финансовый менеджмент и ценные бумаги. М.: Знание, 1992.

Кочетов Э.Г. Формирование российских транснациональных корпораций // Финансовые и деловые новости, 1992. № 5.

Кочетов Э.Г. Будущее российского технополиса // Финансовые и деловые новости, 1992. № 7.

Кочетов Э.Г. Государственные интересы и предпринимательские инстинкты // Финансовые и деловые новости, 1992. № 3.

Кочетов Э.Г. Некоторые соображения о переходе российской экономики к постиндустриальной модели // Финансовые и деловые новости, 1992. № 13.

Ernest Kochetov. Russian Postsocialist or Postindustrial // Financial and Business News, 1992. No. 28.

Ernest Kochetov. Formation of Russia Transnational Corporations // Financial and business News, 1992. № 17–18.

Ernest Kochetov. Russian Technopolis for Renovate the Economy // Financial and Business News, 1992. No 23.

Ernest Kotschetow. Rusland: Postsozialistisch odor Postindustriell // Financial and Business News, 1992. No. 17.

Ernest Kochetov. Russian Way of Entering Global Economic System // Financial and Business News, 1992.No. 8.

Ernest Kotschetow. Staatsinterssen und Unternehmerischer Instinkt. // Financial and Business News, 1992.No. 15.

Ernest Kochetov. Russian Foreign Economic Sphere: New Horizons. // Financial and Business News, 1992.No. 14.

Ernest Kochetov. Melting Russia in the World Economy // Financial and Business News, 1992. No 37.



Сведения об авторе книги

Кочетов Эрнест Георгиевич (р. 1938, 28 мая) – экономист и общественный деятель, окончил в 1960 г. Южно-Уральский государственный университет (ранее – ЧПИ), аэрокосмический факультет, по специальности инженер-механик, в 1975 – Всесоюзную академию внешней торговли, факультет внешней торговли, по специальности экономист внешней торговли, в 2004 г. – факультет переподготовки и повышения квалификации Военной академии Генерального штаба Вооруженных сил РФ. В 1978 г. защитил кандидатскую диссертацию в Научно-исследовательском конъюнктурном институте МВТ СССР (специальность – Мировое хозяйство и международные экономические отношения), в 1993 г. – докторскую диссертацию в Московском государственном университете им. М.В. Ломоносова (специальность – Мировое хозяйство и международные экономические отношения).

Трудовую деятельность начал в 1960 г. на крупнейших машиностроительных предприятиях Урала (Свердловск, Челябинск) и Москвы, а с середины 1970-х годов – в сфере внешнеэкономических связей в государственных структурах (системе Министерства внешней торговли СССР, Государственного комитета по внешнеэкономическим связям СССР, Государственной внешнеэкономической комиссии Совмина СССР, Госкомиздата, Министерства экономического развития и торговли РФ, Государственного университета – Высшей школы экономики при

Правительстве РФ). Участвовал в подготовке, заключении и реализации крупномасштабных проектов (сделок) с ведущими зарубежными фирмами, работая и посещая центры делового мира (США, Китай, Германия, Бельгия, Италия, Франция, Швеция, Дания, Испания, Югославия, страны СЭВ).

Директор Центра стратегических исследований геоэкономики НИИВС ГУ-ВШЭ при Правительстве РФ. Является инициатором его создания.

Действительный член Российской академии естественных наук; Академии экономических наук и предпринимательской деятельности; Академии проблем безопасности, обороны и правопорядка; Академии военных наук; Философско-экономического ученого собрания Московского государственного университета им. М.В. Ломоносова. Член экспертной аналитической группы постоянно действующего Форума «Диалог Запад-Восток: интеграция и развитие». Член диссертационного совета по защите кандидатских и докторских диссертаций Финансового университета при Правительстве Российской Федерации.

Заместитель главного редактора журнала «Безопасность Евразии».

Э.Г. Кочетов известен как творец и разработчик нового знания о современном мире, новых подходов к мироосознанию (мировоззрению и миропониманию); как основоположник российской школы геоэкономики, гуманитарной космологии, диалогистики. Создатель новых глобальных направлений в общественных науках, теоретических и методологических основ новейших дисциплин: глобалистики, стратегии развития. Эти разработки легли в основу российской школы геоэкономики и геоэкономического подхода к осознанию глобального мира. По данным проблемам им опубликован ряд фундаментальных монографий, учебников, учебных пособий, докладов, словарей, статей. *Обладатель высокого места в Российском индексе научного цитирования (РИНЦ).*

Одно из центральных мест в исследованиях Э.Г. Кочетова занимают разработки *геоэкономики*. Основное теоретическое и методологическое ядро геоэкономической парадигмы оформилось в работах Э.Г. Кочетова 1992–1994 гг. и представлено научной общественности в ряде работ. Среди них: книга «Ориентиры внешнеэкономической деятельности: национальная экономика и предприятия в системе мирохозяйственных связей» (М., 1992); «Взаимодействие национальной экономики с мирохозяйственной сферой: производственно-инвестиционная модель» (М., 1993, докторская диссертация, МГУ); «Геоэкономика и внешнеэкономическая стратегия России» (журнал «Мировая экономика и международные отношения», 1994). Эти работы легли в основание российской школы геоэкономики. При этом Э.Г. Кочетов в статье «История российской школы геоэкономики и глобалистики (начала, становление, эволюция воззрений)» 2008 г. показал глубинные истоки формирования в России новых взглядов на мировые процессы.

В последующие годы геоэкономическое научное направление получило развитие в его книгах, учебниках, учебных программах, энциклопедических словарях, многочисленных статьях и выступлениях на зарубежных и отечественных форумах, конференциях, симпозиумах.

Обобщающим итогом в становлении российской школы геоэкономики явился выход в свет фундаментальной книги-учебника «*Геоэкономика. Освоение мирового экономического пространства*» (М., 1999). В мировой и отечественной научной практике эта книга, явившись первой в подобном роде научном жанре, востребована в научных, деловых, политических, образовательных кругах и структурах, формирующих стратегию развития в условиях кардинальных глобальных перемен. Свидетельство тому – книга выдержала целый ряд изданий и допечаток (1999, 2002, 2006, 2010, 2011, 2012). В ней излагаются теоретические и методологические основы геоэкономики – новой отрасли знания, изучающей мировое экономическое пространство как синтез важнейших сфер деятельности человека в условиях

глобальных трансформаций; описываются геоэкономические атрибуты, составляющие каркас современного мирового хозяйства и стратегии оперирования.

Автор показал, что *геоэкономика* выступает как концептуальные воззрения, отражающие интерпретацию глобального мира через его экономическое измерение; как вынесенная за национальные рамки система экономических атрибутов и экономических отношений, определяющих контур глобального экономического пространства, в котором разворачиваются мировые экономические процессы; как симбиоз национальных экономик и государственных институтов, переплетение национальных и наднациональных экономических и государственных структур; как система взглядов (концепция), согласно которой политика государства предопределяется экономическими факторами, оперированием на геоэкономическом атласе мира (в том числе на его национальной части), включением национальных экономик и их хозяйствующих субъектов в мировые интернационализованные воспроизводственные ядра (циклы) с целью участия в формировании и распределении мирового дохода на базе высоких геоэкономических и геофинансовых технологий.

Э.Г. Кочетов обосновал прагматическую сторону геоэкономической парадигмы: *геоэкономика формирует механизмы конкурентоспособности национальной экономики и выступает как техника национального оперирования в геоэкономическом пространстве в целях своевременной перегруппировки сил для выхода на наиболее благоприятные условия формирования и перераспределения мирового дохода.* Этому подчиняются все центральные атрибуты геоэкономики: мир вступил в фазу своего развития, в основе которой лежит геоэкономическая модель мироустройства, равновесие стратегических интересов, баланс реально сложившихся зон геоэкономического влияния, устремленность на поиск таких вариаций цивилизационного развития, которые позволили бы избежать опаснейшего столкновения техногенной модели с другими цивилизационными парадигмами развития.

Автор выстроил логически завершенный каркас современной экономики, в узлах которого лежат *геоэкономические научные категории и понятия* как система неотъемлемых, необходимых и существенных свойств и ключевых компонентов мировой экономической системы (интернационализованные воспроизводственные циклы, мировой доход, новые товарные формы и оргструктуры, ярусность мирового рынка, геоэкономический атлас, высокие геоэкономические технологии, экономические границы, геоэкономическая память, геоэкономические войны, геоэкономическое право и геоэкономический трибунал и т.д.) и разработал базовые методологические приемы, в совокупности предопределяющие стратегию оперирования в геоэкономическом пространстве.

Руководитель и непосредственный участник выполнения Центром стратегических исследований геоэкономики научно-исследовательских работ (проектов) по государственным заказам: «Роль внешнеэкономических связей в формировании не сырьевого (инновационного) сектора российской экономики. Геоэкономический подход»; «Региональные приоритеты внешнеэкономических связей национальной экономики в геоэкономических условиях»; «Зарубежный опыт в формировании внешнеэкономических (геоэкономических) организационных структур инновационной деятельности в т.ч. технопарков, интеллектуальных долин, промышленных округов, сетевых инновационных систем»; «Национальные внешнеэкономические интересы России в условиях геоэкономической трансформации мира: новые вызовы и возможности»; «Геоэкономические организационно-функциональные системы и их роль в корпоративном строительстве России»; «Глобальная экономическая трансформация: геоэкономический подход и его новые возможности для определения места и роли России в международном

торгово-экономическом сотрудничестве»; «Стратегия экономического сотрудничества со странами СНГ: центральный вектор и ориентиры»; «Предложения и рекомендации государственным органом по выработке мер использования налогообложения в качестве стимулирующего фактора развития внешнеэкономических связей России»; «Экономическая модель, принципы и формы экономической интеграции стран СНГ как основа их объединения в XXI веке» и др.

Кочетов Э. Г. ввел *новую геоэкономическую лексику* и упорядочил ее в словаре-энциклопедии «Геоэкономический (глобальный) толковый словарь (Основы высоких геоэкономических технологий современного бизнеса): Сборник стратегических понятий-новелл». (Екатеринбург, 2006). Первое издание словаря вышло в Москве в 2-х томах в 2002 г.

Впервые изданный в мировой и отечественной научной литературе геоэкономический толковый словарь вообрал в себя основные категории, понятия, терминологические сочетания, составляющие каркас новых формирующихся научных дисциплин – глобалистики, геоэкономики, геофинансов, гуманитарной космологии, бурно развивающихся на рубеже XXI в., а также основ безопасного развития в условиях глобальной трансформации мира. Словарь отражает авторское видение этих процессов. Автор раскрывает теоретический и методологический смысл новых категорий и понятий, а также их прикладные аспекты на качественно новой основе: синтезе общности и разнообразия мира. По сути дела, предложена книжная новинка – «книга-технология». Презентация книги прошла на Мировом общественном форуме «Диалог цивилизаций» (о. Родос, Греция) в октябре 2008 г.

Научная «геоэкономическая парадигма Эрнеста Кочетова» нашла отражение в обосновании программ действия для достижения *безопасности* в условиях глобальных трансформаций мирового хозяйства. Э.Г. Кочетов один из основателей журнала «*Безопасность Евразии*» (1999) и бессменный заместитель главного редактора. Ведущий рубрик: «Геоэкономика и Глобалистика», «Диалог цивилизаций», «Культура глобализации». На страницах журнала и приложениях к нему опубликована целая серия статей, докладов, аналитических материалов Э.Г. Кочетова.

Э.Г. Кочетов, будучи в составе аналитической рабочей группы при помощнике Президента РФ по национальной безопасности по разработке проекта концепции демократического развития России и проекта «Политики национальной безопасности Российской Федерации (1996–2000)», сформулировал раздел «Внешнеэкономические задачи». В сжатой форме смысловое ядро внешнеэкономических задач вошло в Послание по национальной безопасности Президента РФ Федеральному Собранию: «*Остро встает вопрос разработки и принятия новой национальной внешнеэкономической доктрины и стратегического арсенала ее реализации, перехода на геоэкономическую (производственно-инвестиционную) модель внешнеэкономических связей*» (М., 1996).

Концептуальные и методологические обоснования новой безопасности XXI в. получили позитивную оценку Совета безопасности России (август 2005, июль 2006).

Важным событием для научного сообщества стала научная монография Э.Г. Кочетова «Глобалистика как геоэкономика, как реальность, как мироздание: новый ренессанс – истоки и принципы его построения, фундаментальные опоры, теоретический и методологический каркас» (М., 2001), внесшая значительный вклад в становление *глобалистики* как новой отрасли знания. В монографии даны теоретические основы формирования глобального мира XXI в. и методологические подходы к его осознанию и постижению. Показана ведущая роль экономики и финансов в процессе глобализации и в построении модели глобального универсума – геоэкономического атласа. Автор раскрывает его как доминанту методологии синтеза знаний и объемного поля для стратегического оперирования. Обоснована динамика

перехода от экономического человека XX в. (*homoeconomicus*) к человеку XXI в. – геэкономическому (*homogeoeconomicus*). Раскрываются новые горизонты безопасного развития России в условиях цивилизационных подвижек.

Автор доказательно представил *глобалистику* как отрасль социально-гуманитарного знания, как науку о мире в его системно-нерасчлененной (единой, целостной) форме, как совокупность различных измерений (сфер) глобального мира (геоэкономики, геофинансов, геостратегии, геоинформатики и т.п.), проясняющая закономерности функционирования наднациональных и национальных образований (процессов, структур и т.д.) и технологии их оперирования на мировой арене. Автор показал, что *глобалистика как наука имеет предмет, метод (методологический подход и инструментарий), свой понятийный и категориальный аппарат*. Глобалистика выступает в качестве наддисциплинарной области знания. Она призвана дать ответы на онтологические, гносеологические, аксиоматические, праксиологические проблемы. В этом плане глобалистика идет рука об руку с философским измерением различных глобальных сфер, но при этом практика реально обозначила выход геэкономической составляющей процесса глобализации на приоритетные позиции.

По итогам конкурса на лучшую научную монографию по экономическим проблемам издания 2001 г. Президиум Академии экономических наук и предпринимательской деятельности наградил Э.Г. Кочетова за монографию «Глобалистика» дипломом II степени.

В 2002 г. Э.Г. Кочетов представил общественности книгу-учебник для ВУЗов «Глобалистика: Теория, методология, практика». В книге нашли отражение результаты многолетней работы автора в ведущих центрах мирового бизнеса; обобщен опыт преподавательской работы и публичных выступлений. В учебнике раскрыты фундаментальные основы глобалистики; даны теория и методология новой отрасли знания, изучающей современный мир в его неразрывном единстве и многообразии; показан центральный вектор и базовые ориентиры становления глобального мира в различных его измерениях и способ построения его объемной модели; излагаются пути выхода глобальных процессов на новые цивилизационные координаты безопасного развития; определяется место и роль России в этих процессах.

По результатам конкурса «Лучшие книги года» Ассоциация книгоиздателей наградила издательство «Норма» Дипломом лауреата конкурса 2003 года: «*За первый отечественный учебник по новой дисциплине “Глобалистика: теория, методология, практика” (автор – Э.Г. Кочетов)*».

Особое место в исследованиях Э.Г. Кочетова занимают мировоззренческие проблемы, осмысление современной картины мира, осознание места и роли человека в современном мироздании и его мировых «изгибах». Наиболее ярко эта проблематика представлена в научной монографии «*Гуманитарная космология (дорога к новому мирозданию новых людей)*» (М., 2006). Презентация книги прошла на Мировом общественном форуме «Диалог цивилизаций» (о. Родос, Греция) в октябре 2008 г.

Автор раскрывает начала гуманитарной космологии как новейшей отрасли гуманитарного знания, науки о парадигмальных трансформациях мира, рассматривает теоретические и методологические основания Мироздания нового Ренессанса. Высокие гуманитарные технологии возведения Мироздания нового Ренессанса выступают как философия новой реальности и мышления, жизненных начал бытия, воссоздание и воспроизведение (новое Высокое Возрождение) первозданных образов и образцов.

Книга Э.Г. Кочетова «Гуманитарная космология (дорога к новому мирозданию новых людей)» *выступает в качестве составной части* авторского проекта

«Межведомственный научно-исследовательский междисциплинарный проект “Российский интеллектуальный подъем: геоэкономика – глобалистика – гуманитарная космология”» и отражает в максимально сжатом формате общую идею, содержание и замысел нового научного направления, к разработке которого приступил автор.

Основной мотив книги – раскрыть суть гуманитарной космологии как новой научной дисциплины, науки о ценности человека и жизни, новых формах ее общественного и организационного мироустройства; о нераздельном парадигмальном миропонимании внутреннего и внешнего мира человека и способах его представления и выражения; о выходе в пространство гуманитарного космоса на такие уровни (горизонты) мирозерцания, на которых стирается грань между естественным и гуманитарным знанием, где приходит осознание вопросов тысячелетнего ранга и лежат ответы на них; о фундаментальных основах доктрины человека и отображении ее в гуманитарных манифестах; о новом общественном глобальном договоре.

Оригинальность методологии исследования «Гуманитарной космологии» – объемно-пространственный подход (геогенезис), разработанной автором как фундаментальная методологическая канва постижения, осознания и отображения нашего мира. Данная гносеологическая оптика успешно применена автором при теоретическом и методологическом исследовании геоэкономики и глобалистики.

Уникальность исследования. Впервые в мировой и отечественной практике ставятся проблемы поиска ответа на вопросы тысячелетнего ранга, осознание корневых, фундаментальных истоков глобальных трансформаций нашего мира и выход на начала построения нового мироздания – Мироздания нового Ренессанса.

Обязательным условием конструктивности и созидательности реализации парадигмальных установок и выхода на дорогу к Мирозданию нового Ренессанса Э.Г. Кочетов обосновал трансформацию (демонтаж) традиционно устоявшегося сознания в конструировании нашего мира. Развертывание этого процесса, его приемлемость и востребованность сотнями миллионов людей могут содействовать реальному воплощению новой модели бытия.

Тема путешествия Человека в космологические дали в поисках бесчисленных МИРОВ бытия рано или поздно проникнет во все уголки Планеты. Она посетит людей различной ментальности, национальности, принадлежности к разным цивилизациям, языковым группам, ценностным установкам и т. д. Автор идет всему этому навстречу, делает попытку донести суть идеи пространства *гуманитарной космологии* (*гуманитарного космоса человека*), населенного бесчисленными «МИРАМИ» общественных укладов, новой фазы мирового развития – *космологизации*.

Ключевой фактор в формировании Мироздания нового Ренессанса – выход на историческую авансцену новых людей с их жизнеутверждающим началом (здоровым смыслом), отринувших гигантский груз мифологем, иллюзий и иссушающих жизнь идеологий.

В 2006–2009 гг. Э.Г. Кочетов представил научной общественности начала зарождения и развития нового направления в сфере гуманитарного знания – *диалогистики*, дал его общий контур. По этой проблеме им были опубликованы несколько работ. Среди них: «Геоэкономическая парадигма (Основы высоких геоэкономических технологий по гармонизации мира и новое «поле» для межцивилизационного глобального договора (диалога))» в 2006 г.; «Концептуальные основы и подходы к воплощению идеи “диалог цивилизаций” (выход на диалогистику как синтез фундаментальных начал и алгоритма ведения диалога))» в 2007 г.; «Философия диалога. Тампере (Финляндия), Модена (Италия), Родос

(Греция) – этапы восхождения к актуальнейшему научному феномену «Диалогистике» в 2008 г.

В 2011 г. вышла в свет научная монография «Диалог: Диалогистика как наука о судьбах человека и мира в контексте глобальных перемен». Впервые в мировой и отечественной научной литературе поднимается один из фундаментальных вопросов современности: роль и место диалога в судьбах человека и мира в эпоху глобальных трансформаций. Делается прорыв к новому знанию в общественных науках – диалогистике, раскрываются новые подходы к философии диалога, его движущие мотивационные «пружины», поле, сферы и участники, ставится проблема перевода нового знания о диалоге в научные институты, его оформление и научное закрепление. Выдвигается новая повестка дня «большого» разговора: «Мир на пороге смены эпох, грядет новый Ренессанс как схватка с «современным средневековьем». В книге заложены базовые теоретические и методологические принципы взаимного и согласованного миропонимания на основе диалога; о выходе на новые горизонты междивизиационного диалога как фундаментального начала гармонизации нашего мира; о высоких гуманитарных технологиях снятия напряженности и придания глобальной цивилизационной устойчивости, закладывающей теоретические основы мониторинга глобальной ситуации и новые подходы к принятию решений по глобальным проблемам современности.

Э.Г. Кочетов выступил с инициативой **включения новейших дисциплин геоэкономики, глобалистики, гуманитарной космологии и др. в образовательный процесс** высшей школы, выступив на конференции «Гражданское общество и просвещение», состоявшейся в Общественной палате РФ в октябре 2008 г. с докладом: «*Образовательная сфера: необходимость введения новых дисциплин*». В ведущих университетах страны по инициативе Э.Г. Кочетова (Москва, Ярославль, Нижний Новгород, Екатеринбург, Барнаул, Казань и др.) сформированы постоянно действующие методологические профессорско-студенческие семинары по проблемам геоэкономики и глобалистики. Эти дисциплины как новые отрасли знания факультативно включаются в образовательный процесс, используя учебники и учебные программы для ВУЗов Э.Г. Кочетова: «Геоэкономика», «Глобалистика», «Учебное пособие для ВАГШ» и др. Им разработана и опубликована учебная программа «Глобалистика» (Безопасность Евразии, 2003, №3).

Э.Г. Кочетов член Диссертационного совета по защите докторских и кандидатских диссертаций по специальности «Мировая экономика» в Финансовом университете при Правительстве РФ.

Э.Г. Кочетов – инициатор учрежденной в 2004 г. в России «**Общественной академии наук геоэкономики и глобалистики**» и ее президент. Учреждение Академии является естественным шагом в процессе формирования российской школы геоэкономики и глобалистики. В России сложилась когорта первоклассных специалистов – исследователей глобальных процессов. Основная задача Академии – всемерное содействие дальнейшему развитию отечественной школы геоэкономики и глобалистики, выход на новые горизонты поиска фундаментальных начал, теоретического и методологического обоснования новых моделей общественного развития и формирования безопасного мира и на этой основе выработки конкретных мер и рекомендаций в практической деятельности. Академия способствует выходу российских фундаментальных исследований в сферах нового гуманитарного знания на мировую арену, установлению творческих связей российской школы геоэкономики и глобалистики с другими мировыми школами.

В центре внимания академии широкий спектр проблем. Э.Г. Кочетов выступил инициатором междисциплинарных исследовательских проектов: «Российский интеллектуальный подъем: ГЕОЭКОНОМИКА → ГЛОБАЛИСТИКА → ГУМАНИТАРНАЯ КОСМОЛОГИЯ»; «НОВЫЙ РЕНЕССАНС – дорога к новому

мирозданию новых людей (Большой проект)»; «ЭНЕРГОНЕТ – глобальный геоэкономический инновационный “проект – инициатива” (основополагающие акценты энергетической безопасности)»; «Европейский союз–Россия: геоэкономическая взаимосвязь»; «Формирование международного гуманитарного центра “Россия – ЕС: трансгуманитарное измерение”»; «“Европейский союз–Россия” – “новый Пагуош”»; «Безопасность: Европа–Россия–глобальные гуманитарные развязки»; «Политическая геологистика: “Россия–ЕС” в системе мировых потоков»; «Диалогистика (Концептуализация глобальной теории диалога между цивилизациями, общественными системами, людьми, как новая логика смыслов)»; «НОВЫЙ СЕВЕР – российская глобальная инициатива (инновационный проект)».

Э.Г. Кочетов – научный руководитель *Рабочей геоэкономической группы Государственной Думы РФ*, сформированной в 2009 г., выступил одним из инициаторов ее создания. Основная цель ее учреждения – реализация стратегических установок государственно-доктринального плана по разработке и принятию новой национальной внешнеэкономической доктрины и стратегического арсенала ее реализации, перехода на геоэкономическую (производственно-инвестиционную) модель внешнеэкономических связей; выход России на широкоформатное эффективное оперирование в геоэкономическом пространстве как ответ на геоэкономический вызов глобализирующегося мира.

Рабочая геоэкономическая группа нацелена на исследования геоэкономических векторов стратегического партнерства (США, Китай, Индия, Индонезия, Италия, Бразилия, Скандинавские страны и др.), проведение совместных конференций, семинаров, симпозиумов, круглых столов, выпуск научных монографий, докладов и др. В сентябре 2009 г. в Шанхае (Китай) прошел российско-китайский круглый стол «Трансформационные процессы геоэкономического пространства: Россия и Китай в многополярном мире». В работе Круглого стола приняли участие государственные деятели России и Китая, представители ВУЗов, экономисты и общественные деятели. Э.Г. Кочетов выступил на круглом столе с научным докладом «Посткризисный мир: опорные тенденции глобальных перемен – поиск новой платформы равновесия и гармонизации геоэкономических интересов».

Э.Г. Кочетов – автор идеи, составитель и научный редактор и участник коллективного аналитического доклада «Геоэкономика и конкурентоспособность России: научно-концептуальные основы геоэкономической политики России (М.: Книга и бизнес, 2010). Доклад подготовлен в рамках Геоэкономической рабочей группы ГД РФ, постоянно действующего Форума «Диалог Запад-Восток: интеграция и развитие», «Общественной академии наук геоэкономики и глобалистики», Центра стратегических исследований геоэкономики Государственного университета – Высшей школы экономики при Правительстве РФ.

В докладе впервые в отечественной научно-аналитической литературе предпринята попытка осознания проблемы конкурентоспособности через призму глобальной трансформации мира на основе обобщения имеющегося мирового опыта и отечественной практики. Освещается исходное, стартовое состояние экспортного потенциала России и на базе геоэкономического (воспроизводственного) подхода даются научно обоснованные и стратегически выверенные рекомендации по выходу России на мировой уровень конкурентоспособности. Показано, что успешное оперирование российских хозяйствующих структур на геоэкономическом атласе мира сопряжено с выходом на формирование кластерно-сетевых бизнес-моделей, транснациональных финансово-промышленных группировок стратегического статуса.

Доклад «Геоэкономика и конкурентоспособность России: научно-концептуальные основы геоэкономической политики России», наряду со статьей Э. Кочетова за 2009 г. «Принципы построения стратегии внешнеэкономического

развития России до 2050 г. (геоэкономический подход: базовые акценты и основания научно-концептуального и государственно-доктринального плана)», прокладывают реальный, устремленный в будущее геоэкономический вектор развития России. Они вызвали заинтересованность со стороны научной общественности, деловых кругов, государственных и предпринимательских структур.

Э.Г. Кочетов принял участие в работе Бакинского международного гуманитарного форума (Азербайджан, г. Баку, 4–5 октября 2012 г.) и представил на круглом столе «Новые методологические подходы к процессам глобализации в XXI в.» идею нового мирового перехода – «космологизацию как новый этап мирового развития» (общий контур идеи «космологизация» дан в докладе «Гуманитарный прорыв в глобальной методологии миропонимания («фазовые переходы» и их методологическое и теоретическое осмысление)». Доклад опубликован в журнале «Безопасность Евразии», 2012, № 2).

Форум открыл новые горизонты сотрудничества, поставил в центр внимания проблемы гуманизма, толерантности, плюрализма, дал новый импульс к диалогу культур, к сохранению красочного разнообразия мира! Всех участников Форума объединяет единый порыв к диалогу, новому знанию о мире, прорывным новым идеям и новациям.

Э.Г. Кочетов откликнулся на призыв Форума и выступил с «Инициативой в защиту жизни на планете: «Обращением ко всем участникам Бакинского международного гуманитарного форума, а через него – к мировой общественности и ученым всего мира» и «Меморандумом! – Воззванием! – Набатом! Бакинское движение за мир и безопасность». Над миром, над каждым человеком и его семьей медленно, незримо, неумолимо заносится меч, своего рода гильотина, человечеству готовится страшная участь – кровавая ночь. Отступать некуда, середины здесь нет! Вопрос стоит предельно жестко: либо мировое сообщество очнется, осознает смертельную опасность милитаристского угара и ядерной катастрофы и предъявит счет глобальному военному и военно-промышленному молоху (в миру – ВПК) и его приспешникам, либо человечество уйдет в исторический зигзаг и оставит на планете пепелище и воспоминание о человечестве, о когда-то цветущей жизни, об упущенных возможностях (тексты Обращения и Меморандума были размещены на информационно-аналитическом портале VIPERSON в качестве базовой авторской публикации: <http://viperson.ru/wind.php?ID=657504&soch=1>>). Тексты Обращения и Меморандума разосланы за двумя подписями (Эрнеста Кочетова и Геннадия Сергеева, известного российского издателя, философа и физика, главного редактора журнала «Безопасность Евразии») участникам Бакинского международного гуманитарного форума, ученым и представителям мировой общественности.



About the author

Kochetov Ernest Georgievich (d. o b. May 28, 1938) is a Russian economist and a public figure. He graduated from South Ural State University (former Chelyabinsk Polytechnic Institute), the Aerospace faculty, with the specialty of machine engineer in 1960, and Russian Foreign Trade Academy, the faculty of Foreign Trade, with the specialty of foreign trade economist in 1975, and the Military Academy of the General Staff of the Russian Federation Armed Forces, the faculty of advanced training in 2004. He passed Ph. D. defense at the Market Research and development Institute, at the USSR Ministry of Foreign Trade in 1978, and Ph. D. defense at the Lomonosov Moscow State University in 1993 (the specialty of World economy and international trade).

He started his professional career in 1960 at the largest machine-building enterprises in Ural (Sverdlovsk, Chelyabinsk) and Moscow and since mid 70s he began to work at the state institutions in the sphere of foreign economic relations (in the system of the USSR Ministry of Foreign Trade, the USSR State Committee of foreign economic relations, the State Committee of foreign economics at the USSR Council of Ministers, the State Committee for Publishing activities, the Ministry of economic development and trade of the Russian Federation, the State University – the Higher School of Economics at the Russian Federation government. He participated in preparation, conclusion and realization of large-scale projects (transactions) with the leading foreign companies, working at and visiting the Business World Centers (USA, China, Germany, Belgium, Italy, France, Sweden, Denmark, Spain, Yugoslavia, countries participants of the Council for Mutual Economic Assistance).

President of the Regional Public Academy of Geoeconomics and Globalistics. The author is the founder and the head of the Center of strategic geoeconomic studies at the Research and Development Institute of Foreign Economic Relations, the State University – the Higher School of Economics at the Russian Federation government.

The author is an active member of the Russian academy of natural sciences; the Academy of economic sciences and entrepreneurial activities; the Academy of security issues, defense and law and order; the Academy of military sciences; Philosophical and economical scientific assembly at the Lomonosov Moscow State University. The author is a member of expert analytical group of the ongoing forum “Dialogue West-East: integration and development”.

The author is a member of Dissertation Committee for master’s and doctor’s thesis at the Financial University under the Government of the Russian Federation.

Mr. Kochetov is a deputy chief editor of the periodical “Security of Eurasia”. He is a sponsor and a research supervisor of ongoing professor and student methodological seminars on the problems of geoeconomics and global studies at a number of higher educational institutions (Moscow, Yaroslavl, Nizhny Novgorod, Yekaterinburg, Barnaul, Kazan, Minsk, etc.)

Mr. Kochetov is renowned as the author and researcher of a new knowledge about the modern world, as the founder of Russian school of geoeconomics, the author of new global directions in social sciences: new approaches to the worldview and the world outlook, to the development of mechanisms and technologies to achieve understanding of people; scientific geoeconomic paradigm, validation of action plans to achieve security. He is the author of theoretical and methodological bases in the sphere of theory and methodology of the newest disciplines: humanitarian anthropology, global studies, geoeconomics, humanitarian cosmology, development strategy.

The theme of mankind's journey into the cosmological expanses in search of innumerable WORLDS of existence, sooner or later will extend to all corners of the globe. It will visit people of different mentalities and nationalities, belonging to different civilizations, language groups, value systems, etc. These developments formed the base of the Russian school of humanitarian cosmology, geoeconomics and geoeconomical approach to the perception of the global world. He made a considerable contribution to the formation of global studies as a new branch of knowledge and formation of new conceptual origins of strategic decisions’ formulation. A number of fundamental monographs, textbooks, learning aids, reports, dictionaries and articles dedicated to those issues is published by the author. In the Russian scientific citation index he occupies one of the highest positions in the sphere of social sciences.

Ernest Kochetov has put forward the initiative in defense of life on the planet, as the author of Manifesto to all the participants of the Baku International Humane Forum, and through it – to the world community and the scientists of the world’ and ‘Memorandum! – Calling! – Alarm Bell!: Baku Movement for Peace and Security’.

His main publications (books) are: GEOECONOMICS. ENCYCLOPEDIA. Moscow, 2016; WORLDS Prolegomena to the philosophy of Mankind's transformation and its Existence in the Universe of Humanitarian Space (Moscow, 2015); THE GUARDS. Intellectual Media, cherishing the Paradigm of Universe Transformation (Moscow, 2015); ALARM! Man In The Present World. Scientific Monograph. For discussion. An invitation to a brain storm (Moscow, 2015); COSMOLOGISATION: New stage of world development in the context of humanitarian cosmology (Moscow, 2014); DIALOGUES: Dialogistics as a science of the destiny of the mankind and the world in the context of the global changes (Moscow, 2011); Geoeconomics (exploration of the world economic space) (Moscow, 1999, 2002, 2006, 2010, 2011, 2012); Geoeconomics and competitiveness of Russia (scientific – conceptual bases of Russian geoeconomical policy). Scientific – analytical report under the general scientific editorship of the Doctor of Economics E.G. Kochetov (Moscow, 2010); Russia, intellectual rise: forms, ways, stages. (To the question of the operating principle of “geoeconomics> global studies > humanitarian cosmology” paradigm cluster. (Moscow, 2007); Humanitarian cosmology (a way to the new world of new people) (Moscow, 2006), Geoeconomical (global) explanatory dictionary (Bases of high geoeconomical technologies of the modern business) (Yekaterinburg, 2006); Global studies: theory, methodology, practice (Moscow, 2002); Geoeconomical (global) explanatory dictionary (Elements of the global strategic management Russian model's mechanism) (Moscow, 2002); Global studies as geoeconomics, as reality, as the universe: New renaissance – origins and principles of its construction, foundation piers, theoretical and methodological frame (Moscow, 2001); Geoeconomics and the strategy of Russia. Origins and principles of the foreign economics doctrine's formulation (Moscow, 1997); Foreign economics activities' points of reference (National economics and institutions in the system of the world's economic relations) (Moscow, 1992).

Brief table of Contents

**Kochetov E.G. THEMES! Search prolongation and world transformation
Praxeology: Scientific monograph / E.G. Kochetov. - Moscow, 2016. - 430 p.**

From the author

To my readers

Introduction. Intellectual leap into a new phase of life:

World Transformation Paradigm

Section 1. THEMES:

Scientific significance, choice, sources

Section 2: ROLL UP YOUR SLEEVES!

(Search prolongation and World Transformation praxeology)

Section 3. THEMATIC FIELDS

(Structured forms: "framework - texts" of the World Transformation Paradigm)

Section 4. CONCEPTUAL BASIS

(Vocabulary of the World Transformation Paradigm as a thematic source)

Section 5. TABLES, FLOWCHARTS, IMAGES

(Analytical graph text display)

Final reflections

Science as increment of new knowledge - new status

Conclusion

World Transformation Paradigm as Russian scientific and strategic priority

Afterword – essay

The meaning of the entrance into the new spheres of humanitarian knowledge for every person, family, and the world community as a whole

Epilogue

Consoling man the creator

Scientific and reference glossary

Appendix

Appendix 1

Globalistics. Course syllabus

Appendix 2

Public Academy of Geoeconomics and Globalistics

Main publications by the author

About the author

Contents

Summary

Annotation

About the books by Ernest Kochetov

Summary

**Kochetov E.G. THEMES! Search prolongation and world transformation
Praxeology: Scientific monograph / E.G. Kochetov. - Moscow, 2016. - 430 p.**

This book is a guide to one of the fundamental problems of today - the Paradigm of the World Transformation. The situation is unique: a new generation of young scientists is being born, whose indomitable energy of the knowledge of the world gives a chance to leave a bright, indelible mark on this beautiful world. In addition, it is very important to understand one thing: life is short! A scientist, as a sapper, errs once! Errs with the choice of the sphere and the topic of scientific research. The dominance in the world of politics and ideology of insignificant topics and their "embedment" in textbooks, standards, regulations leads to loss of time and effort. One has to find «one's own» path, «one's own» niche, «one's own» way! The reference and the fairway for this is a whole set of the newest sciences: Geoeconomics, Globalistics, Humanitarian Cosmology, etc. This book attempts to give a thematic mosaic of appreciation of the value of a Human, his/her life-affirming principles, new horizons of life, their philosophy, theory, methodology and praxeology in the same vein - cosmogenesis: the world on the threshold of a radical transformation.

The author is Ernest Georgievich Kochetov, Doctor of Economics, and Director of the Centre for Strategic Geoeconomic Research, President of Public Academy of Geoeconomics and Globalistics, Head of XXI Century Global Problems Council (geoeconomics and civilization).

The book addresses a wide scientific community, to politicians and political leaders, businesspersons and analysts, university professors, as well as post-graduate and doctorate students, and students specializing in humanities.



ПРИЛОЖЕНИЯ

Приложение 1

ГЛОБАЛИСТИКА Программа учебного курса*

Рецензенты программы

В.Н. Кузнецов, член-корреспондент РАН, доктор социологических наук, профессор

Р.Г. Яновский, член-корреспондент РАН, доктор философских наук, профессор

СОДЕРЖАНИЕ

I. ОРГАНИЗАЦИОННО-МЕТОДИЧЕСКИЙ РАЗДЕЛ (Стандарт дисциплины)

II. СОДЕРЖАНИЕ КУРСА

1. Разделы курса
2. Темы и краткое содержание курса
3. Планы семинаров
4. Перечень примерных контрольных вопросов и заданий для самостоятельной работы
5. Примерная тематика рефератов
6. Примерный перечень вопросов к экзамену по всему курсу

III. РАСПРЕДЕЛЕНИЕ ЧАСОВ КУРСА ПО РАЗДЕЛАМ, ТЕМАМ И ВИДАМ РАБОТ

IV. ФОРМЫ ИТОГОВОГО КОНТРОЛЯ

V. УЧЕБНО-МЕТОДИЧЕСКОЕ ОБЕСПЕЧЕНИЕ КУРСА

1. Авторское сопровождение и поддержка курса «ГЛОБАЛИСТИКА»
2. Рекомендуемая литература (основная): классическая, хрестоматии и тесты
3. Рекомендуемая литература (дополнительная): учебные пособия, монографии, статьи
4. Перечень обучающих, компьютерных и других средств информационного и технического обеспечения

I. ОРГАНИЗАЦИОННО-МЕТОДИЧЕСКИЙ РАЗДЕЛ (Стандарт дисциплины)

Цель, назначение и задачи курса

Глобалистика как новая отрасль научного знания, как поворот в судьбе гуманитарной парадигмы, пролог мирозданию нового ренессанса, переход от экономического человека XX в. (*homo economicus*) к человеку XXI в. – геэкономическому (*homo geoeconomicus*) сложилась и окончательно

* Э.Г. Кочетов, 2003.

Источник: Кочетов Э.Г. ГЛОБАЛИСТИКА. Программа учебного курса // Безопасность Евразии, 2003, № 3. С. 315-366.

сформировалась в конце 90-х годов прошлого столетия. Составными частями глобалистики выступают теоретические основы глобального мира, методологические подходы к его восприятию, осознанию, постижению и отображению путем построения модели глобального универсума – геоэкономического атласа мира, выступающего как доминанта методологии синтеза знаний и объемное поле для стратегического оперирования. Восприятие глобалистики идет через различные измерения глобализирующегося мира: экономическое – геоэкономическое, политическое – геополитическое, военно-политическое – геостратегию, информационное – геоинформатику, демографическое – геодемографию, культурологическое – геокультуру, историческое – геоисторию, социологическое – геосоциологию, цивилизационное, правовое – новый мировой порядок и т. д. При этом центральную роль в процессе глобализации играют экономика и финансы, формируя доминирующий вектор мирового развития – геоэкономический. Глобалистика раскрывает новые горизонты безопасного развития в условиях глобальных перемен и цивилизационных подвижек, определяет новые ценности и мотивации к оперированию в глобальном пространстве.

Глобалистика прошла путь терминологического оформления и имеет свой понятийный и категорический аппарат.

Цель учебного курса:

ознакомить слушателей с содержанием процесса глобализации мира в различных его сферах в их взаимообусловленности и взаимосвязанности;

показать теоретические и методологические основы стратегического оперирования в глобализирующемся мире, а также направленность трансформации субъектов мирового общения и выход национальных структур на новые рубежи глобального взаимодействия.

Задачи курса

РАСКРЫТЬ:

- сущность и закономерности глобальных процессов, а также их влияние на все сферы гуманитарного знания;

- центральный вектор мирового развития и его влияние на все жизненно важные сферы гуманитарного знания;

- механизм функционирования глобализирующегося мира в единстве общности и разнообразия (гетерогенности) мировой системы;

- метод построения объемной модели глобального мира и технологию принятия стратегических решений.

НАУЧИТЬ:

- объемно-пространственному мышлению в осознании глобального мира;

- применять междисциплинарный подход к анализу глобального мира;

- оперировать на геоэкономическом атласе мира, используя высокие гуманитарные (геоэкономические, геофинансовые и др.) технологии в целях опережающего формирования стратегической «конъюнктуры».

ПОМОЧЬ:

- будущим специалистам выработать объективный, реалистический подход к оценке состояния глобального мира с целью реализации национальных интересов и прежде всего геоэкономических и геофинансовых;
- выработать навыки стратегического планирования;
- повысить уровень профессиональной компетентности в области управления трансграничными потоками, что будет способствовать выходу России к очагам мирового роста и участию ее на равных в формировании и распределении мирового дохода.

Освоение курса предполагает выполнение следующих требований:

- освоение студентами предметного поля и основных проблем глобалистики;
- ознакомление студентов с основными работами классиков теории глобализации;
- подготовку студентами реферата по одной из тем данного курса;
- овладение навыками работы с научными текстами.

Специалист должен:

Знать:	природу глобальности, содержание и основные тенденции глобальных трансграничных систем, роль и место глобалистики в формировании долговременной доктрины национального развития и стратегического арсенала ее реализации
Уметь:	выражать и обосновывать свою активную позицию по проблемам выхода в глобализирующийся мир, проводить экспертизу документов, решений, ситуаций с позиций реализации геоэкономических, геофинансовых и геостратегических интересов России.
Иметь представление:	об основных субъектах мирового глобального процесса, а также основных институтах, обеспечивающих гармонизацию мирового сообщества в условиях глобальных перемен.
Уметь использовать информацию:	для своевременного выяснения новейших точек мирового роста в целях своевременного и безопасного включения в мировые воспроизводственные ядра – циклы для формирования и перераспределения мирового дохода.

I. СОДЕРЖАНИЕ КУРСА

1. Разделы курса

Предлагаемый курс состоит из 8-ми разделов.

Первый раздел курса – «**Философия глобалистики: современные подходы**» знакомит студентов с предметной областью и системой категорий (понятий) глобалистики. Дается философский подход к пониманию

формирующейся общности, целостности, глобальности современного мира, рассматриваются новые фундаментальные опоры и ориентиры мирового развития, единство целостности и гетерогенности мироощущения, трансграничность мировой системы.

Второй раздел – «"Технология" осознания и постижения глобального мира: теоретические и методологические основы глобалистики» посвящается проблемам постижения глобального мира и выхода на новую модель, судьбе гуманитарной парадигмы в условиях глобализации, воздействию глобализации на различные сферы знаний и деятельности человека, даются истоки деформации мироощущения, ставится проблема пересмотра всей системы взглядов на мир нас окружающий, раскрывается суть квадралектики в рамках геогенезиса как новой методологической основы для понимания современной архитектоники мира.

Третий раздел курса – «Геоэкономика – основа глобалистики и центральный вектор мирового развития» раскрывает суть и доминирующее ядро глобалистики, а именно: глобализация выступает как геоэкономика, которая является ее корневым, центральным нервом, движущим мотивом и вектором развития. Показывается, что в XXI в. все другие сферы (политическая, социологическая, военно-стратегическая, этнонациональная, культурологическая, этическая и т. д.) выступают в основном как аспекты глобализации, являются вторичным, производным от геоэкономической, т. е. глобальной, парадигмы развития, их расцвет или угнетение определяется геоэкономикой, ее поведением. В этом разделе даются основные понятия и атрибуты геоэкономики, каркас национальных внешнеэкономических (воспроизводственных) моделей и их наполнение.

Четвертый раздел – «Геофинансы» освещает одну из центральных составных частей геоэкономики – геофинансы, рассматривается геоэкономическая природа трансграничных финансовых потоков, раскрываются новейшие тенденции в их развитии (финансовый дуализм, виртуальные потоки и др.).

Пятый раздел – «Методология поведения в глобальном пространстве» рассматривает фундаментальные проблемы оперирования в глобальном пространстве, методологический инструментарий оперирования. Дается общий контур построения пространственной (объемной) модели глобализирующегося мира – геоэкономический атлас мира, его интерпретации и наполнение. Раскрываются возможности геоэкономического атласа мира как мировой модели на базе глобального синтеза, как формы синкретической модели и объемного поля для стратегии равновесных решений.

Шестой раздел – «Управление в глобализирующемся мире» ставит в центр внимания проблемы управления, показываются основные критерии формирования организационно-функциональных и управленческих структур, даются новые принципы построения оргструктур – модульное «проектирование» и прогнозирование их появления. Здесь же раскрывается новая роль российских корпоративных структур (ФПГ) в реализации национальных интересов России.

Седьмой раздел курса – «Цивилизационный фактор в глобальном мире: неоэкономика и этноэкономические системы» отдает дань проблемам трансформации мира под воздействием цивилизационного фактора, преобразования геоэкономического пространства (а, следовательно, и глобального мира!) под его влиянием, намечается выход в новейшие горизонты цивилизационного развития – неоэкономике. Здесь «преобразенная» геоэкономика выступает как неоэкономика, как новая цивилизационная модель, идущая на смену техногенному (постиндустриальному) миру.

Восьмой раздел курса – «Глобальный мир и Россия: новая стратегия в новых условиях» посвящен проблемам выработки для России национальной доктрины оперирования в глобализирующемся мире, в новых глобальных геоэкономических и геофинансовых условиях. Поднимаются проблемы, связанные с прорывом России к мировому доходу, выдвигаются новые требования к управлению, дается общий абрис (контур) модели безопасного преобразования евразийского ареала, обосновывается пересмотр в условиях глобальных перемен всей системы военно-политических взглядов на проблему безопасности, раскрывается ее геоэкономический контекст.

2. Темы и краткое содержание курса

РАЗДЕЛ I. ФИЛОСОФИЯ ГЛОБАЛИСТИКИ: СОВРЕМЕННЫЕ ПОДХОДЫ

Тема 1. Мироощущение глобальности: единство целостности и разнообразия

Здесь центральный акцент при осознании глобализирующегося мира – философское осмысление существующих и открывающихся горизонтов бытия и мироздания, возможной цивилизационной траектории развития человека и общества в грядущих веках, прояснение того, какие ценности человек возьмет с собой, а с какими расстанется, взглядевшись более пристально в себя, и самое главное, в окружающий мир.

Мир обладает общностью, единством, целостностью, ведущими к глобальному его восприятию. Вместе с тем окружающий нас мир наделен другой четко обозначенной чертой – гетерогенностью (разнообразием). Идет непрерывный процесс перестройки мировой композиции. Мир находится в стадии бесконечных трансформаций и реструктурирования, на поверхность всплывают все новые и новые его качества, свойства, характерные черты, признаки, критерии и т. д., но при этом мир остается единым в нашем восприятии, в нашем мироощущении – только через многообразие можно уловить глобальное единство мира.

Гетерогенность служит почвой, «материалом» для формирования тенденций, закономерностей, векторов развития, которым подчиняется общность, глобальность на определенных исторических периодах. Восприятие общности мира через его разнообразие позволяет выйти на новые методологические построения, связанные с формированием наддисциплинарного подхода к исследованию мировых процессов, тем самым открывается путь для выработки методологии синтеза, которая преодолевает такое явление в науке, порожденное системным подходом, как центризм

(экономцентризм, техноцентризм, культурологоцентризм, экологоцентризм, государственно-центристская система взглядов и т. д.).

Литература

Кочетов Э.Г. Глобалистика: теория, методология, практика. Учебник для ВУЗов. М.: 2002.

Кочетов Э.Г. Глобальный мир: проблемы его постижения и выхода на новую модель // Общество и экономика. 2000. № 11–12.

Чешков М.А. Глобальный контекст постсоветской России. Очерки теории и методологии мироцелостности. М.: 1999.

Проблемы глобализации // Pro et contra. 1999. Том 4. № 4.

Липец Ю.Г. В поиске новой мироцелостности: геонауки и мировое развитие / Материалы Клуба ученых «Глобальный мир». Вып. 1 (13). М.: 2002.

Глобалистика. Энциклопедический словарь. М.: 2003.

Безопасность Евразии – 2002. Энциклопедический словарь – ежегодник. М.: 2003.

Даниленко В.И. Современный политологический словарь. М.: 2000.

Чешков М.А. Глобалистика как отрасль научного знания / Материалы Клуба ученых «Глобальный мир». Вып. 3. М.: 2001.

Слидзевский И.В. Глобалистика как область культурной рефлексии / Материалы Клуба ученых «Глобальный мир». Вып. 3. М.: 2001.

Тема 2. Геологистика: глобальный мир через призму логистики

Чтобы осознать и воспринять глобальный мир, требуются совершенно новые методологические подходы, новая призма (оптика), которая поможет охватить единым взглядом систему огромной сложности и масштаба. Такой подход существует в виде логистической интерпретации.

Геологистика есть философия адаптивного выживания сложных систем, отрасль междисциплинарного гуманитарного знания о функционировании, взаимосвязности, взаимосохранности отдельных элементов (блоков, подсистем), взаимодействующих между собой и определяющих целостность, единство гетерогенных сложных систем. Предмет логистики формируется как отдельные поддисциплины, спроецированные на определенную (частную) сферу человеческой деятельности. Отсюда – экономическая, социальная, политическая, информационная и т. п. логистика.

Если рассмотреть логистическую систему в глобальных координатах, то ее сущность выкристаллизовывается в геологистику со следующими направлениями:

- вышеотмеченные частные системы логистики в глобальном измерении соотносятся как геоэкономическая, геофинансовая, геополитическая, геостратегическая (военно-стратегическая), геоинформационная логистика, а также мировая – природоохранная и мировая культурологическая логистические системы (геокультура);

- глобальный мир выступает как логистическая система, в основе которой функциональное (не механическое) переплетение всех вышеотмеченных частных сфер в единую логистическую композицию, предопределяющую единство содержания (логику мирового развития, его центральную парадигму – геоэкономику) и формы (институциональное оформление глобального мира).

Восприятие глобального мира как логистической системы (геологистики) выводит нас на построение его объемной синкретической модели – геоэкономического атласа мира.

Литература

Кочетов Э.Г. Геоэкономический атлас мира как логистическая модель нового класса (геологистика: объемная интерпретация глобального мира – поле для построения синкретической модели). // Геоэкономический атлас мира / Материалы Клуба ученых «Глобальный мир». Вып. 1 (13). М.: 2002.

Боков В.В. Геологистика и геоэкономический атлас мира: новое в постижении глобального мира // Безопасность Евразии. 2002. № 2.

Билчев С. Логистика в сфере обучения и образования // НАВИГУТ. 2001. № 3.

Тема 3. Мировая мозаика границ (трансграничность)

Из восприятия мировой системы и мирового сообщества как гетерогенной глобальной целостности (общности) вытекает проблема трансграничности: как бы мы ни интерпретировали различные сферы, они выступают в своей определенной конечности, иными словами, любая составляющая из сложнейшей мировой мозаики имеет свои границы. Эти границы подвижны и перекрывают друг друга. Классификация границ, закладывающая лимнологический подход к изучению глобального мира, позволяет через классификационные критерии и признаки охватить мир в его единстве и разнообразии.

Понимание разграничений в глобальной системе дает возможность сделать решительный шаг к построению наддисциплинарной модели мира, в основе которой лежит синтез трансграничных систем.

Литература

Кочетов Э.Г. Глобалистика: теория, методология, практика. Учебник для ВУЗов. М.: 2002.

Замятин Д.Н. Гуманитарная география: пространство и язык географических образов. СПб.: 2003.

Родоман Б.Б. Территориальные ареалы и сети. Очерки теоретической географии. Смоленск: 1999.

РАЗДЕЛ II «ТЕХНОЛОГИЯ» ОСОЗНАНИЯ И ПОСТИЖЕНИЯ ГЛОБАЛЬНОГО МИРА: ТЕОРЕТИЧЕСКИЕ И МЕТОДОЛОГИЧЕСКИЕ ОСНОВЫ ГЛОБАЛИСТИКИ

Тема 4. Развитие в глобализирующемся мире: начала, принципы и ориентиры

Для осознания нового мира требуются совершенно новые методологические подходы, новейшие научные фундаментальные опоры и ориентиры. Для их прояснения следует исходить из того, что: во-первых, мир – это система замкнутая, конечная, целостная; во-вторых, мир – это система динамично перестраивающаяся (реструктурируемая), с элементами «упорядоченного хаоса», выстраиваемыми в результирующие векторы развития на определенных временных отрезках; в-третьих, мир – это система мифов, ставших реальностью, – и реальность, опрокидывающая эти мифы.

Литература

Кочетов Э.Г. Глобалистика: теория, методология, практика. М.: «Норма», 2002.

Эльянов А.Я. Об истоках и движущих силах глобализации / Материалы Клуба ученых «Глобальный мир». Вып. 3. 2001.

Иванов Н.П. Глобализация и проблемы изменения парадигмы развития цивилизации / Материалы Клуба ученых «Глобальный мир». Вып. 3. 2001.

Тема 5. Гуманитарная парадигма на пути масштабных преобразований

Глобализацию следует рассматривать как поворотный пункт в судьбе гуманитарной парадигмы: мир стал «иным», а методы его познания остались прежними. Между онтологией и гносеологией разверзлась огромная пропасть. Глобализация поставила проблему поиска новых базовых начал в осознании современного мира.

В целях прояснения новаций в области гносеологии вскрываются болевые точки теории и методологии, среди них – отход от рациональности, милитаризация мышления, мания «движения вперед», т. е. развития.

Раскрываются истоки и корни деформированного мироощущения: естествознание через системный подход выхолостило гуманитарную сферу (тем самым она была разорвана на куски – различные дисциплины, поддисциплины и т. д.); обобщающий синтез явлений подменен анализом; методология не вооружена наддисциплинарным подходом; центризм в науке (экономцентризм, культурологоцентризм, экологоцентризм, государственно-центристская методологическая схема осознания мира и т. д.). Все это отражено в картине современного мира, подчеркивая его деформацию.

Поднимается проблема симбиоза гуманитарной науки (и прежде всего экономической теории) с цивилизационными моделями. Такая направленность теории и методологии позволяет снять огромную междисциплинарную напряженность. Ставится вопрос о роли временной компоненты в восприятии глобального мира, поиске нового «хронометра» развития, «очищении» гуманитарной сферы от техногенных парадигм амплитудного и циклического развития.

Делается акцент на повышении роли фундаментальной науки в осознании глобального мира, проблеме отношений науки с властью и социальных последствий этих отношений, выделения мирового фундаментального ядра, опасности «полунауки» и ее апологетических представителей для судеб мира.

Литература

Кочетов Э.Г. Глобалистика: теория, методология, практика. М.: «НОРМА», 2002.

Экономическая наука в новой России / из стенограммы расширенного заседания Отделение экономики РАН. 28 ноября 1996 г. // Общество и экономика. 1996. № 9–10

Чешков М.А. Глобалистика: путь самоопределения // Наукоеведение. 2002. № 3.

Любинская Л.Н., Лепилин С.В. Проблемы времени в контексте междисциплинарных исследований. М.: Прогресс-Традиция, 2002. 304 с.

Сидельников Ю.В. Некоторые подходы и разработки программы методологических основ глобалистики / Труды Клуба ученых «Глобальный мир». Том 4. М.: 2002.

Пантин В.И. Глобалистика как методология и парадигма научных исследований / Труды Клуба ученых «Глобальный мир», 2002 г. Том 4. М.: 2003.

Тема 6. Глобальный мир и познавательная «оптика»: методологический инструментарий

Глобалистика поставила проблему смены познавательной «оптики». Глобальное видение проблем уже не сможет удовлетвориться только традиционными фундаментальными опорами (понятиями, категориями): диалектикой Гегеля и нравственными императивами Канта. Идет становление новой модели мироощущения геэкономического человека на базе геогенезиса, переход от диалектики к квадралектике, вплетение в линейно-плоскостную модель восприятия мира психоанализа, выстраивание познавательной цепочки «дихотомия – эклектика – синкретизм».

В качестве новейшей методологии изучения глобального мира используется геогенезис – пространственно-философская методология осознания (постижения), восприятия и отображения глобального мира: членение мира на «частные» пространства (геэкономическое, геополитическое, геокультура военно-стратегического, информационное, правовое и т. д.); выявление главенствующего подпространства; последующее «сращивание» подпространств (Геэкономический атлас мира). Переход от линейно-плоскостного восприятия мира к пространственному (объемному) его восприятию таит в себе широкие возможности: открывается путь к «каркастному» видению мира через объемную интерпретацию (товарно-стоимостную, организационно-экономическую, договорную); закладываются основы образного мышления; появляется возможность разработать электронную (компьютерную) версию глобального (геэкономического) атласа мира в целях оперирования в глобальной системе (анализ и моделирование ситуаций).

Литература

Кочетов Э.Г. Глобалистика: теория, методология, практика. М.: «НОРМА», 2002.

Капица С.П., Курдюмов С.П., Малинецкий Г.Г. Синергетика и прогнозы будущего. М.: НАУКА, 1997.

Чешков М.А. Перспективный способ междисциплинарной организации научного знания / Материалы Клуба ученых «Глобальный мир». Вып. 1. М.: 2002.

Тема 7. Глобалистика: эволюция государственных форм

В условиях глобализации происходит трансформация государственных форм. Выделяются четыре типа государств, которые одновременно сосуществуют в глобальном мире: классическая форма государства, государство в экономических границах, неопредельное государство, государство в государстве. Среди этих форм наиболее ярко проявляют себя «государства в экономических границах».

Транснационализация расширила национальную зону хозяйствования. Государство стало оперировать (хозяйничать) за своими национальными околицами на территориях значительно больших, чем территории, предопределенные суверенными границами. *Речь идет о «странах-системах, опрокинутых вовне», т. е. странах, сформированных на базе воспроизводственных процессов, вышедших за национальные рамки.* Контур этих «стран-систем» определяется уже не национально-административными (государственными), а *экономическими границами*, причем эти границы носят подвижный, блуждающий характер. Вслед за этими «границами» устремляется военная компонента для защиты и дальнейшего расширения этих ареалов. В рамках «стран-систем» формируется относительно однородная экономическая, культурная, социально-политическая и военная среда. Естественно, что наряду с этим идет контртенденция: многие страны отдают свои экономические территории под нужды хозяйствования «странам-системам», таким образом *формируются государства, «опрокинутые» вовнутрь.* Зона экономики таких «суверенных» государств может сузиться до нуля.

Тем самым, возникает парадоксальная ситуация – политический суверенитет не совпадает с экономическим, а глобализация усиливает этот процесс.

Как следствие этого процесса, идет интенсивное внедрение в национальные правовые системы государств правовых норм, не совпадающих с национальным регулированием. Одновременно работающие на территории одного государства нормы различных правовых систем вступают в конфликт. Центр снятия этих конфликтов, как правило, лежит за пределами властных полномочий государства. Появление данного типа государства (*государство в экономических границах*) в корне преобразует подходы к формированию основ государственной валютной, налоговой, антимонопольной, инвестиционной, бюджетной и т. д. политики.

Литература

Кочетов Э.Г. Глобалистика как геоэкономика, как реальность, как мироздание. М.: 2001.

Лукашук И.И. Глобализация, государство, право, XXI век. М.: 2000.

Валлерстайн И. Анализ мировых систем и ситуация в современном мире / Пер. с англ. СПб.: 2001.

Адамишин А. На пути к мировому правительству // Россия в глобальной политике. 2002. № 2.

Соколов В.В. Государство и геоэкономические условия // НАВИГУТ, 1999. № 1.

Тема 8. Глобалистика: образное восприятие мира

Объемно-пространственное восприятие мира (геогенезис) нашло свое яркое проявление в образном мышлении.

Существенный пункт в судьбе гуманитарной парадигмы вполне просматривается, а его характер проясняется, если посмотреть в синтезе, не отделяя одну от другой, гуманитарную и естественную сферы. С одной стороны, они подвержены взаимовлиянию и их объединяет общность

познавательных приемов, в основе которых лежит *ассоциативное восприятие*, а с другой – *формы отображения*, адекватные каждой из сфер.

Естественная сфера (естественные науки) сугубо детерминирована: изначальная заданность предопределяет направленность течения процессов, их «траекторию» и т. д. У естествоиспытателей огромное преимущество по сравнению с гуманитариями – исследуемые процессы заключены в материальную (естественную) оболочку, рассматривается реальная природа явлений, процессов, событий и т. д. В гуманитарных сферах нет нужды в этом – *достаточно отображения интерпретировать в образах, не развивая их до жестких «форм»*.

Образ – вот та методологическая компонента, максимально адекватная ассоциативному восприятию в гуманитарной сфере в условиях глобализации мира. Иначе говоря, в естествознании выстраивается своя методологическая «канва»: 1) *ассоциативное восприятие* – 2) *образ* – 3) *детерминированная форма*, а в гуманитарной сфере своя: 1) *ассоциативное восприятие* – 2) *образ*.

Следовательно, в условиях многофакторных и быстроменяющихся глобальных ситуациях «образ» занимает промежуточное положение между «восприятием» и «формой», это своего рода *«незавершенная форма»*.

Литература

Кочетов Э.Г. Глобалистика: теория, методология, практика. Учебник для ВУЗов. М.: 2002.

Замятин Д.Н. Гуманитарная география: пространство и язык географических образов. СПб. 2003.

Замятина Н.Ю. Когнитивные пространственные сочетания как предмет географических исследований // Известия РАН. Серия Географическая. 2002. № 5.

Appadurai A. *Modernity at Large*. Minneapolis: University of Minnesota Press, 1996.

Тема 9. Измерения глобального мира

Чтобы выработать общий курс на формирование механизма включения России в глобализирующуюся систему, определить ее место и роль в нарождающемся новом миропорядке в качестве сильного и независимого субъекта на мировой арене, прежде всего необходимо уяснить реально сложившуюся ситуацию в современном мире, осознать суть происходящих здесь глобальных процессов, их природу и масштабность: то есть рассмотреть мир в различных его **измерениях**. Суть этого в том, что глобалистика выработывает новейшие способы изучения мира – *междисциплинарный и наддисциплинарный познавательный метод*, который диктует необходимость рассмотрения мира через различные его грани с последующим их синтезом в единой модели глобального мира.

1. Говоря о **познавательном (гносеологическом) измерении**, здесь следует выделить особую роль научной общественности, новые задачи и требования, вставшие перед фундаментальной и прикладной наукой XXI века, прежде всего по преодолению гигантских препятствий, стоящих на пути выработки более эффективной, более живой и целостной гуманитарной модели. Среди них: выхолащивание гуманитарного знания, подмена его техногенными элементами и конструкциями; разрыв единого по сути гуманитарного знания на множество различных дисциплин, которые

принципиально не способны ни к синтезу, ни к интеграции; отсутствие в методологии гуманитарных наук междисциплинарного видения; рассмотрение человека как чисто экономического или чисто социального, неодухотворенного существа; отведение доминирующей роли постоянно ускоряющемуся техногенному развитию, которое превращает жизнь человека в непрерывную гонку без настоящего.

2. Дает о себе знать **политическое измерение глобального мира – геополитика**. Она восходит к моделям мироустройства, главенствующим начиная с середины XX века. В их основе – *государственно-центристский подход*, предопределивший «окраску» всех сфер миропорядка. В условиях глобальных перемен геополитические воззрения постепенно сходят с мировой арены, уступая место геоэкономическому подходу.

3. **Геоэкономика, или экономическое измерение глобального мира** выступила как новая парадигма мироустройства, как ярчайшее отражение процесса глобализации, как новая мировая популяция.

В ее основе: воспроизводственные системы, вырвавшиеся из национальных границ и сформировавшие гигантские мировые *интернационализованные воспроизводственные циклы* – ядра (ИВЯ). Мировые воспроизводственные конвейеры буквально опоясывают земной шар, сугубо выборочно включая в качестве своих звеньев те или иные страны, национальные структуры, организации и районы. Контурные этих воспроизводственных циклов подвижны, имеют блуждающий характер. В рамках этих наднациональных структур формируется *мировой доход*, перераспределяемый среди участников ИВЯ.

Сформировалось новое поле оперирования этих структур – *геоэкономический атлас мира*. Не внешняя торговля, не выход на мировой рынок, а внешняя хозяйственная деятельность (ВХД) и оперирование на геоэкономическом атласе мира (с целью *прорыва к мировому доходу* с использованием высоких геоэкономических и геофинансовых технологий) предопределяют смысл, цель и мотивацию выхода во внешнюю сферу. Таким образом, в глобальном мире выстроился центральный вектор мирового развития – геоэкономический. В научный обиход вошли новейшие категории и понятия: *межанклавное разделение труда, система всемирных обязанностей* (СВО) и другие.

4. Совершенно по-новому представляются процессы глобализации с **антропофилософских и социологических позиций**. Глобальная трансформация мира, являясь уникальным феноменом XXI века, рождает и развивает такое новое и удивительное явление, как *геоэкономический человек* – архетип человека реального, безопасного, с новой философской оптикой осознания и отображения мира. Геоэкономический человек выступает как носитель нового кодекса поведения в окружающем его мире, как архитектор и зодчий, который организует и обустроивает свой мир – мироздание Нового ренессанса.

5. **Глобализация по-новому высвечивает подходы к проблеме безопасности**. Современное понимание *безопасности* (личной, семейной, региональной, глобальной), независимо от уровня, базируется на едином методологическом подходе, (единой технологии), в основе которого два положения:

а) своевременный и достоверный учет реально складывающейся ситуации, прояснение ее различных аспектов, сторон, характерных черт;

б) с учетом всесторонне выявленной ситуации выстраивается вектор поведения, исходя из заранее оговоренных, намеченных целей (задач, идеалов, ценностей), т. е. здесь безопасность выступает в активной форме, как система обеспечения достижения намеченных целей (задач, идеалов, ценностей), иными словами, выстраивание безопасной траектории движения к цели (принцип «безопасности на марше»).

Такая трактовка безопасности в корне отлична от пассивного понимания безопасности, когда ориентиры безопасности сфокусированы на сохранение достигнутого состояния («комфорт застывших форм»). Как раз это состояние может являться причиной опасного развития событий для самого объекта безопасности в условиях быстро меняющейся глобальной ситуации. Это тот случай, когда «кризис без ощущения кризиса является наихудшим видом кризиса» (В. Пантин). Примеров тому в истории не мало – развал СССР, ОВД, СЭВ. Анализ стратегической ситуации и проблем безопасности начиная с 70-х годов как раз строился на принципах «комфорта застывших форм».

6. Военно-политический (стратегический) аспект глобализации – геостратегия – совершенно по-новому предопределяет роль военной компоненты в новом стратегическом раскладе мировых сил: речь идет о защите не только территориального суверенитета, но и контуров гигантских подвижных воспроизводственных ареалов, вынесенных далеко за национальные рамки.

Это в корне преобразило роль военной составляющей: национальные вооруженные силы основных геоэкономических игроков превратились в *силы быстрого геоэкономического реагирования*, что сформировало принципиально другой подход к составу вооруженных сил.

7. Цивилизационное измерение глобального мира вызвало необходимость по-новому оценить мировую систему с точки зрения новейшего класса вызовов и угроз со стороны так называемого цивилизационного фактора. Новая мировая глобальная ситуация развивается под действием цивилизационного вектора, носящего техногенный характер. Эпицентр техногенного мира – постиндустриализм, его высшая технотронная фаза – «информационное общество». Идет безудержная трансплантация техногенных начал в различных мировых ареалах, ранее находившихся в стадии доиндустриального, индустриального или частично постиндустриального общества.

Мировое сообщество уже не может выдерживать техногенную нагрузку, идет поиск путей выхода из этой ситуации, новейших моделей мироустройства и миропорядка, контур которого уже реально просматриваются в выходе на *этноэкономические модели в рамках неэкономической цивилизации*.

Институциональное измерение глобального мира, иначе – *геоинституционализм*, требует критического рассмотрения сложившейся структуры мировой организационно-функциональной системы.

Набор *международных* организаций (а вместе с ним и многих национальных структур), зародившийся в послевоенное время в условиях

господства геополитических тенденций, не отвечает современным требованиям.

Геоэкономика и геофинансы диктуют свои параметры, свои требования к новейшему классу наднациональных регулирующих мировых организаций, способных разрешать любые конфликтные ситуации, регулировать отношения государств с наднациональными структурами, препятствовать экспансионизму в т. ч. и геоэкономическому и как следствие – геоэкономическим войнам. На повестке дня – формирование нового пакета таких организаций, в том числе учреждение геоэкономического трибунала.

Правовое измерение глоболизирующегося мира побуждает к пересмотру всей системы правового регулирования отношений игроков на мировой арене. Это вызвано появлением новейших субъектов мирохозяйственного общения – как на национальном, так и наднациональном уровнях. В условиях глобализации идет новая фаза корпоративного строительства, поиск современных форм и методов правового регулирования в рамках нового миропорядка и прежде всего геоэкономического. Речь идет о новом классе договоров, конвенций, рамочных «законов-доктрин» и т. д., определяющих новый подход к учету интересов всех участников мирового воспроизводственного цикла, а также их ответственности в условиях глобальной трансформации мира.

Литература

Кочетов Э.Г. Основные характеристики глобализационного процесса // Конституционное правосудие. Выпуск 2 (20). Ереван: 2003.

Кочетов Э.Г. Глобалистика как геоэкономика, как реальность, как мироздание. М.: 2001.

Кузнецов В.Н. Геокультура: Основы культурной динамики безопасности в мире XXI: Культура – Сеть. М.: «Книга и бизнес», 2003.

Ильин В.В., Ахиезер А.С. Российская цивилизация: содержание, границы, возможности. М.: 2000.

Явчуновская Р.А. Глобальные проблемы в человеческом измерении. Курс лекции. М.: 2001.

Яковец Ю.В. Глобализация и взаимодействие цивилизаций. М.: 2001.

Яновский Р.Г. Глобальные измерения и социальная безопасность. М.: 1999.

Колосов В.А., Мироненко Н.С. Геополитика и политическая география. Учебник для ВУЗов. М.: 2001.

Глобальное сообщество: новая система координат (подходы и проблемы). СПб.: Алетейя, 2000. 320 с.

Лукашук И.И. Глобальный миропорядок // Конституционное правосудие. Вып. 2(20). Ереван: 2003.

Э.У. фон Вайцеккер. Демократия и глобализация // Конституциональное правосудие. Вып. 2(20). Ереван: 2003.

Лебедев Д.С. Новые институты и структура институционализма мировой экономической системы в условиях глобализации // Безопасность Евразии. 2003. № 2.

Тема 10. Глобальная ситуация: пролог нового миропорядка

В глобалистике особое значение придается проблеме трансформации мирового правопорядка под воздействием процесса глобализации. Серьезным изменениям, подвергаются не только национальные и международные

правовые системы – на повестке дня проблемы правового регулирования в новейших сферах: наднациональные системы требуют своего юридического обеспечения.

Под воздействием глобализации упрочивается единство мирового сообщества, взаимозависимость образующих его народов. От благополучия каждого из них зависит благополучие сообщества в целом, а благополучие народов неотделимо от благополучия сообщества. Стало реальностью единство судеб населяющих планету народов, единство будущего всего человечества.

Глобализация открывает перед человеком самые широкие возможности и, вместе с тем, порождает проблемы, от решения которых зависит само существование нашей цивилизации. Среди них такие, как обеспечение всеобщего мира и безопасности, включая уничтожение оружия массового поражения, сохранение окружающей среды, обеспечение функционирования мировой экономики, уменьшение разрыва в уровне жизни между богатыми и бедными странами, проблема народонаселения планеты, включая здравоохранение, сохранение общего наследия человечества и др.

На пути построения нового миропорядка немало препятствий. Существенные препятствия порождает политика государств, в первую очередь, наиболее развитых, стремящихся использовать глобализацию в своих интересах и не считающихся с интересами других государств и международного сообщества в целом. В результате большинство стран стали жертвами глобализации.

Характерной чертой мирового порядка и международного права становится гомоцентризм, означающий выдвижение на первый план прав и интересов человека. В этом заключается новая функция международного права, для которого в прошлом существовали только интересы государств.

Следующая характерная черта права сообщества состоит в том, что оно постепенно становится правом социальной справедливости и общего благополучия. В отличие от прошлого, современное международное право не ограничивается сферой политики, а уделяет растущее внимание решению глобальных проблем в экономической и социальной областях.

Глобальные перемены вызвали к жизни необходимость поиска новой модели ответственности субъектов мирообщения за последствия своей деятельности в глобальном пространстве. Речь идет о формировании новейших структур, в том числе геэкономического трибунала.

Литература

Лукашук И.И. Глобальный миропорядок // Конституциональное правосудие. Выпуск 2 (20). Ереван: 2003.

Кочетов Э.Г. Основные характеристики глобализационного процесса и правовое измерение мира // Журнал российского права. 2003. № 3.

Петрова Г.В. Геэкономическая доктрина и право // НАВИГУТ. 1999. № 1.

Тихомиров Ю.А. Взаимодействие внутреннего и международного права // Журнал российского права. 2002. № 11.

Кочетов Э.Г. Геэкономический трибунал (трансформация насилия и наказания в условиях глобализации) / Материалы Клуба ученых «Глобальный мир». Вып. 8. 2001.

РАЗДЕЛ III. ГЕОЭКОНОМИКА – ОСНОВА ГЛОБАЛИСТИКИ И ЦЕНТРАЛЬНЫЙ ВЕКТОР МИРОВОГО РАЗВИТИЯ

Тема 11. Экономизация политики: ключевые акценты

Ярчайшее проявление глобализации состоит в том, что стремительно набирает силу процесс экономизации политики. Во внешней сфере это проявляется в том, что глубинные процессы интернационализации вывели геоэкономическое пространство на господствующие позиции. Геоэкономическая и геофинансовая власть диктует миру свои правила игры, геополитика их «оправдывает», а военная компонента защищает. Это реалии, они продиктованы объективным историческим ходом мирового развития, его цивилизационной фазой постиндустриализма – техногенной, включая информационную модель развития. Эта тенденция очень сильная, устойчивая, главенствующая. Она стремительно развивается и в дальнейшем послужит основной парадигмой мирового развития в первые десятилетия XXI века.

При выстраивании национальной стратегии развития эта тенденция, а также ее центральные, ключевые акценты должны попасть в поле зрения. Их несколько.

Первое. Экономика больше не может развиваться в замкнутых национальных границах. Во всем мире национальные воспроизводственные циклы уже давно вышли за государственные границы, и экономика функционирует в рамках не политических, а экономических границ, сформировались подвижные трансграничные воспроизводственные системы, своеобразные мировые блуждающие интернационализированные воспроизводственные ядра.

Второе. В рамках этих ядер формируется мировой доход. Борьба за доступ к формированию и перераспределению мирового дохода становится главенствующим стратегическим ориентиром при функционировании национальной экономики на мировой хозяйственной арене, основой национальной внешней политики любого государства в XXI веке.

Третье. В условиях, когда особый статус получают наднациональные геоэкономические потоки в кредитно-финансовой, производственной, социально-экономической и других сферах, роль государства трансформируется, оно делегирует реализацию национальных интересов своим хозяйствующим транснационализированным субъектам, превращаясь в «страну-систему».

Четвертое. Взамен сходящих с исторической сцены торгово-посреднических доктрин формируются воспроизводственные (производственно-инвестиционные) национальные системы внешнеэкономических связей с новейшей институциональной формой и технологиями принятия стратегических решений.

Пятое. Оперирование идет не на мировом рынке, а на геоэкономическом атласе мира, в том числе на его национальной части, с использованием геоэкономических технологий.

Литература

Кочетов Э.Г. Глобалистика как геоэкономика, как реальность, как мироздание. М.: 2001.

Мовсесян А.Г. Транснационализация в мировой экономике. Учебное пособие. М.: 2001.

Вафина Н.Х. Транснационализация производства в свете теории самоорганизации экономических систем. Казань: 2002.

Шмелев Н.П. Экономическая составляющая внешней политики // Безопасность Евразии. 2001. № 3.

Богатуров А.Д. Геоэкономическая альтернатива геополитике // НАВИГУТ. 1999. № 1.

Тема 12. Глобалистика как геоэкономика

Геоэкономика выступает как основа глобализационного процесса и доминирующий вектор мирового развития. В этом раскрывается суть глобалистики, а именно: глобализация выступает как геоэкономика, которая является ее корневым, центральным нервом, движущим мотивом и вектором развития, сердцевинной бытия, содержащей в себе все аспекты человеческой деятельности. Для национальных структур очень актуально своевременно понять геоэкономический мир. Являясь неотъемлемой частью мирового сообщества, они подвержены влиянию мировых тенденций.

Направленность долговременной стратегии развития должна выстраиваться в русле центрального вектора мирового развития – геоэкономического. В XXI в. все другие сферы (политическая, социальная, военно-стратегическая, этнонациональная, культурологическая, этическая и т. д.) выступают как аспекты косвенные глобализации, их расцвет или угнетение определяется геоэкономикой, ее поведением.

Процесс «смыкания» мира имеет свою историю, полную противоречий и зигзагов, на его «становление» повлияли такие процессы, как стирание грани между внутренней и внешней сферами деятельности, стремительный процесс экономизации политики, формирование нового типа (модели) внешнеэкономических связей национальной экономики с внешним миром, выход геоэкономического пространства на приоритетные позиции.

Мировая система получила новые параметры: во-первых, единство мировой экономической системы, ее целостность; во-вторых, модификацию товарного производства (механизм интернационализации приобрел новые грани, трансформировалось международное разделение труда); в-третьих, изменение атрибутов общения (идет эволюция товарных форм и адекватно им – организационно-экономических структур). Наряду с этим произошли серьезные мотивационные подвижки, заявили о себе стратегические (синергетические) эффекты.

Литература

Кочетов Э.Г. Глобалистика как геоэкономика, как реальность, как мироздание. М.: 2001.

Кочетов Э.Г. Геоэкономика (освоение мирового геоэкономического пространства) М.: 1999, 2002.

Неклесса А.И. Современный мир – экономика: актуальная геоэкономическая конфигурация / Материалы постоянно действующего семинара Клуба ученых «Глобальный мир». Вып. 2. М.: 2001.

Сапир Е.В. Истоки становления геэкономии как самостоятельной дисциплины и раздела глобалистики (эволюция теоретической мысли) / Труды клуба ученых «Глобальный мир», 2002. Том 4. М.: 2003.

Тема 13. Глобальные условия формирования мирового дохода

У национальных экономик и их структур в условиях глобализации появились новые ориентиры для включения в мирохозяйственную сферу, новые методологические подходы к оценке ситуаций. Выход воспроизводственных процессов за национальные рамки привел к появлению экономических границ, не совпадающих с национальными. Зародилось межнациональное (межкорпорационное) разделение труда.

Мощно проявили себя блуждающие интернационализированные воспроизводственные ядра-циклы (ИВЯ-системы), которые реализуют свои интересы на экономических границах. В рамках этих систем формируется мировой доход. Одним из узловых, кардинальных вопросов при рассмотрении формулы всемирного товарного воспроизводственного процесса (цикла, ядра) является вопрос распределения вновь созданной стоимости (условно – мирового дохода), поиска путей, каналов перелива мирового дохода (как всемирного межнационального дохода) в национальные рамки, в пополнение национальных доходов.

Глобализация создает условия для формирования мирового дохода. Каждая страна, участвующая в подобных ядрах, наделяется всемирными обязанностями. Доступ страны к формированию и перераспределению мирового дохода зависит, во-первых, от надлежащего исполнения мировых обязанностей; во-вторых, от признания страны мировым сообществом де-факто в качестве полноправного участника мировых воспроизводственных циклов.

Новые ИВЯ вызревают в недрах национальных и наднациональных структур. Любая национальная экономика и ее хозяйствующие субъекты проходят ряд этапов не только на пути вхождения в ИВЯ-системы, но и, находясь уже в их составе, эволюционируют в рамках воспроизводственной цепи, последовательно примыкая к тем или иным звеньям глобального воспроизводственного процесса. Помимо этого, национальные экономики формируют своеобразную мировую воспроизводственную мозаику, принимая на себя те или иные монотонные оттенки производственной инфраструктуры в рамках узкой специализации.

Мировой доход – доход в мировом измерении от внешнеэкономической деятельности, получаемый при реализации товаров и услуг, произведенных в рамках интернационализированных воспроизводственных циклов (ядер), транснациональных экономических структур с использованием всех видов национальных ресурсов, в том числе и ресурсов стран, не признанных в качестве участников этих циклов (ядер), и предназначенный для реинвестирования расширенного интернационализованного воспроизводства.

Механизм перераспределения мирового (межнационального) дохода складывается стихийно, тем не менее, требует определенного регулирования, и он должен пройти свой путь развития от стихийности до планомерного.

В принципе, мировой доход, как центральная составляющая ИВЯ, должен распределяться между участниками всемирного воспроизводственного процесса с учетом степени их участия в мирохозяйственной деятельности, но этого не происходит. Он распределяется крайне неравномерно, и во многом подобная неравномерность объясняется жесткой борьбой за его «составляющие».

Литература

Кочетов Э.Г. Глобалистика как геэкономика, как реальность, как мироздание. М.: «ПРОГРЕСС», 2001. 704 с.

Рогов В.Ю. Становление геэкономической стратегии управления национальным хозяйством. Иркутск: Изд-во ИГЭА, 2001.

Рогов В.Ю. Основы формирования геэкономических регионов современной России. Иркутск: Изд-во БГУЭП, 2002.

Родионова И.А. Азиатские приоритеты в новом раскладе мировых промышленных сил (пространственное перераспределение индустриального потенциала мира) // Безопасность Евразии. 2003. № 1.

Геэкономическая парадигма – основа построения научной стратегии России. Материалы постоянно действующего методологического семинара экономического факультета Ярославского государственного университета им. П.Г. Демидова // Безопасность Евразии. 2002. № 2.

Петрова Г.В. Российская доктрина международно-правового финансового регулирования // Безопасность Евразии. 2000. № 2.

Тема 14. Геэкономические атрибуты

Каркас глобального мира, его экономическое измерение, (а оно вышло на главенствующие позиции) определяется системой геэкономических атрибутов. *Геэкономические атрибуты* – система неотъемлемых, необходимых и существенных свойств и ключевых компонентов мировой экономической системы (интернационализированные воспроизводственные циклы, мировой доход, новые товарные формы и оргструктуры, ярусность мирового рынка, геэкономический атлас, высокие геэкономические технологии, экономические границы, геэкономическая память, геэкономические войны и т. д.), а также базовых методологических приемов, в совокупности предопределяющих каркас мировой геэкономической системы и стратегии оперирования в геэкономическом пространстве. К геэкономическим атрибутам относятся: объект общения (товарная масса, которая включает в себя единичные товары, товар-группы, товар-объекты, товар-программы); субъект общения с адекватной товару организационно-экономической структурой; рынок среды; характер и содержание эффекта, определяемого эволюцией и взаимодействием названных атрибутов. Глобализация внесла существенные коррективы в обращение товаров. На мировом рынке сформировалась своего рода многоярусность (многоэтажность) товарного обращения.

Литература

Кочетов Э.Г. Глобалистика как геэкономика, как реальность, как мироздание. М.: 2001.

Тема 15. Национальные экономики в глобальной модели мира

Любая национальная экономика «смотрит» во внешний мир через своеобразную «призму» – систему национальных интересов, приоритетов и внешнеэкономических институтов.

Устойчивость позиции национальной экономики в современном экономическом мире предопределяется согласованностью трех стратегических компонентов: 1) ситуацией, складывающейся во внешней сфере; 2) состоянием «призмы»; 3) положением ее в национальной экономике. Современная мировая система бескомпромиссна. Малейшая рассогласованность этих блоков ведет к выталкиванию национальной экономики, а значит, и страны с мировой арены, отводит ей роль аутсайдера мирового развития.

Ситуация начале XXI века характерна тем, что национальные экономики трансформируются в новейшие экономические популяции в соответствии с геоэкономическими условиями, приоритетами и национальными стратегическими интересами, превращаясь в своеобразные *интернационализированные национальные экономические системы (ИНЭС)*, иными словами, на мировой хозяйственной карте появились *страны–системы*. Страны-системы имеют многочисленные, вынесенные за национальные рамки производственные цепи. Через филиалы и дочерние предприятия идет подключение национальных экономик к различным звеньям мировых воспроизводственных ядер.

При этом государствам далеко не безразлично, выполняют ли их национальные экономики или составные части в новых национальных экономических системах роль центрального ядра либо только отдельного звена в воспроизводственном цикле.

Этот процесс опосредуется и реализуется путем встраивания в национальные экономики соответствующей внешнеэкономической макромоделей – *геоэкономической (воспроизводственной)*. *Геоэкономическая внешнеэкономическая* макромоделей – самостоятельная система национальных экономических и организационно-управленческих атрибутов, обеспечивающих взаимодействие экономики с мирохозяйственной сферой в целях решения национальных стратегических задач. Наряду с этим в мире продолжают действовать устаревшие модели ВЭС: торговая снабженческо-сбытовая.

В своей структуре эта модель так же, как и любая внешнеэкономическая модель, содержит *три важнейших компонента*: основные закономерности, предопределяющие экономическую природу геоэкономической модели (доступ к формированию мирового дохода и его перераспределению); соответствующую управленческую и организационно-функциональную форму (формирование геоэкономической организационной пирамиды); адекватный методологический аппарат принятия стратегических решений (на основе различной интерпретации геоэкономического пространства, формирования геоэкономического атласа, его «страниц», «стратегической ветви» во внешнеэкономической методологии). Одно из условий реализации

национальных интересов и целей – встраивание в национальную экономику геоэкономической макромоделли ВЭС.

Литература

Кочетов Э.Г. Глобалистика как геоэкономика, как реальность, как мироздание. М.: 2001.

Транснационализация производства как категория геоэкономики // Безопасность Евразии. 2002. № 2.

Белоусов Т.Я. Транснациональные компании Запада в условиях глобализации / Глобализация мирового хозяйства и место России. М.: Экономический факультет МГУ, ТЕИС, 2000.

Эскиндаров М.А. Развитие корпоративных отношений в современной российской экономике. М.: Республика, 1999.

Мовсесян А.Г. Интеграция банковского и промышленного капитала: современные мировые тенденции и проблема развития в России. М.: Финансы и стратегия, 1997.

Клайпер Г.Б. Институциональные факторы экономического роста // Экономическая наука современной России. 2002. № 1.

Тема 16. Глобальный мир: соотношение и взаимодействие глобального и локального

В поле зрения глобалистики находится два вектора развития: глобальный и локальный. Глобальные и локальные силы принципиально изменили значение внешней среды для предпринимательства. Трансграничные связи осуществляются в условиях генезиса геоэкономического пространства, что сопряжено с повышенными рисками, но одновременно открывает небывалые возможности и ставит фундаментальные проблемы.

Одной из значимых общемировых тенденций стало экономическая регионализация, неотделимая от расширения функций и прав территориальных образований, их прямого международного взаимодействия. Она разносторонне проявляется в странах с переходной экономикой, переживающих системную трансформацию. Велико значение регионального фактора и для Российской Федерации. Возросшее число участников вносит в систему международного общения особую специфику, связанную с широкой палитрой их интересов и целей.

Между собой тесно связаны члены триады метасубъектов современной мировой экономики – национальные государства и их интеграционные союзы; транснациональные корпорации и банки; международные экономические институты регулирования и координации.

Они интенсивно взаимодействуют, в том числе в сфере обоюдных, пересекающихся интересов. Кроме того, процесс интернационализации вывел хозяйственную сферу на качественно новый уровень, заложив основу технологического единства мирового хозяйства. В этой среде вызревают всемирные интернационализированные воспроизводственные процессы, которые приводят к сращиванию частей, относящихся к различным сегментам национального бизнеса, в единое монолитное звено.

В число элементов современного мирового хозяйства входят внутри – и межстрановые регионы. Можно выделить несколько типов международных

экономических взаимосвязей, в деловой сфере охватывающих весь их типологический спектр – от контактов до взаимодействий, связей, отношений: между центром и периферией; внутрирегиональные – между развитыми странами; внутрирегиональные – между периферийными странами; межрегиональные – между интернациональными макрорегиональными союзами; между национальными структурами; между «странами – системами».

Переход исследований на уровне анализа глобально-локальных взаимодействий по-новому высветил соотношение мирового и национального начала хозяйственной жизни. При этом ограниченность государственно-центристского подхода оказалась настолько существенной и столь явной, что потребовался новый инструмент исследования, адекватно отражающий изменившуюся реальность. В качестве такого инструмента выступил геоэкономический подход, который выявил все многообразие (гетерогенность) нашего мира – он предстал более адекватен складывающимся реалиям, где взаимосвязи локального и глобального более тесным, глубоким и многогранным чем прежде.

Литература

Новокшенова Л.В. Международный бизнес: Экономические основы развития и регионализации. Нижний Новгород: 2001.

Кочетов Э.Г. Глобалистика как геоэкономика, как реальность, как мироздание. М.: «ПРОГРЕСС», 2001.

Сапир Е.В. Геоэкономические приоритеты локальной (региональной) стратегии в условиях глобализации мировой экономики / Труды Междисциплинарной научно-практической конференции «Глобализация экономики, региональная интернационализация, их влияние на положение государств СНГ». М.: 2002.

Рогов В.Д. Основы формирования геоэкономических регионов России. Иркутск: 2002.

Замятин Д.Н. Гуманитарная география: пространство и язык географических образов. СПб. 2003.

Пивоварова М.А. Система мирохозяйственного взаимодействия: вопросы методологии, теории и современной российской практики. М. 2000.

Региональная интеграция и Европа. М.: 2001.

РАЗДЕЛ IV. ГЕОФИНАНСЫ

Тема 17. Базовые основы геофинансов: теория и методология

В процессе глобализации выстроилась новейшая экономико-финансовая популяция – геоэкономика и ее центральная часть – геофинансы. Как научная дисциплина геофинансы имеют свою самостоятельную атрибутику, категорийный и понятийный аппараты, объясняющие качественно новую природу современных финансов, истоки формирования и поведения мировых трансграничных потоков.

Геофинансы отражают геоэкономическую природу трансграничных финансовых потоков. В качестве фундаментальной теоретической базы геофинансов выступают объективные закономерности глобализации в экономическом измерении (геоэкономика).

Единство геофинансового мира «цементируется» выходом воспроизводственных процессов за национальные рамки: каждая страна начинает функционировать в рамках подвижных экономических границ. Эти процессы опосредует геофинансовая система. Геофинансы начинают выступать не только как среда для мирового воспроизводства, но одновременно с этим становятся самостоятельной, самодостаточной, саморазвивающейся мировой популяцией, порождающей свои особые миры, в том числе виртуальные финансы.

В качестве методологии изучения геофинансов выступает геогенезис (оперирование пространственными формами, объемные интерпретации и т. п.). Здесь традиционная методологическая призма восприятия мира – государственно-центристский подход – уступает место геоэкономическому. Существенный методологический аспект – изучение геофинансовой системы через воспроизводственную призму.

Указывается на ряд принципиальных положений, проясняющих природу геофинансов.

Геофинансовая система очень чутко реагирует на цивилизационную модель мирового развития. Сейчас мировые финансы отражают техногенную модель развития. Опорные финансовые понятия и категории в условиях глобализации и формирования геоэкономической модели мира трансформируются, впитывают в себя «наднациональные» условия. Среди таких категорий: эквивалент, деньги, цены, мировой доход, мировой рынок, национальный бюджет и т. д. Затронута сама природа этих категорий, под старой оболочкой зачастую уже скрывается нечто иное. Так, национальные бюджеты практически уже выступают как доля мирового дохода. Другая проблема – привнесение извне в национальные бюджеты виртуальной составляющей. Та же самая картина и с долговыми обязательствами.

В условиях перехода к новой цивилизационной парадигме – неоэкономике – поведение геофинансов преобразуется, появляется возможность разблокировать действие закона стоимости.

Россия может стать полноправным участником геофинансовой сферы при условии: во-первых, кардинальной институциональной перестройки национальной финансовой системы; во-вторых, опережающего формирования новейшего класса структур, в частности российских финансово-промышленных групп со стратегическим статусом.

Литература

Кочетов Э.Г. Глобалистика: теория, методология, практика. Учебник для ВУЗов. М.: «НОРМА», 2002. 672 с.

Смыслов Д.В. Валютные и финансовые факторы конкурентоспособности России в глобальном экономическом пространстве (в свете исследований Всемирного экономического форума) / Прикладные аспекты глобализации. Материалы Клуба ученых «Глобальный мир». Спец. вып. М.: 2001.

Конкурентоспособность России в глобальном экономическом пространстве. Доклад по материалам ученого совета от 22 ноября 2000 г. // ИМЭМО. М.: 2001.

Валютный курс и экономический рост // Центр развития / А. Клепач (руководитель авторского коллектива). М.: 2001.

Тема 18. Мировые финансы в техногенном измерении

В условиях постиндустриальной (техногенной) модели цивилизационного развития финансовая панорама геоэкономического мира характеризуется следующим: а) поменялись не только воспроизводственные циклы, но и способы их финансового опосредования; б) завершилась закладка новых схем финансового модерна: дал знать о себе финансовый дуализм (распад финансов на реальные и виртуальные); в) бурно развивается международное финансовое право; г) проявляется неравномерность вызревания атрибутов мировой финансовой среды; д) геофинансы определяют процесс погружения национальных экономик «в тень» и их «просветление»; е) геофинансы несут в себе новую иррациональную компоненту – «новую тезаврацию»; ж) появляются «мировая собственность, макроакции, макрооблигации»; з) развивается новая институциональная основа геофинансового фондового рынка; и) просматривается новая роль природных ресурсов в геоэкономическом измерении и в опосредовании геофинансами.

Геофинансы оказывают существенное влияние на социально-экономическую сферу (неучтенность государством деятельности в сфере финансового предпринимательства; геофинансы выступают источником маргинализации целых ареалов, зон мирового хозяйственного пространства; идет ускоренный процесс расслоения стран – возникают «страны-изгои», «страны-парии» и т. д.).

Геофинансы обнажили проблему денежного эквивалента, пересмотра его функций и направленности его эволюции в условиях глобализации: а) ослабление материализованной оболочки денежного оборота; б) зарождение в недрах денежного оборота новой функции денег; в) модификация цен как экономической категории; г) инфляция не переносится, а целенаправленно вплетается посредством высоких геофинансовых технологий; д) зарождение новейшей формы эквивалента – тезаврационного.

Помимо эквивалента важнейшим геоэкономическим и геофинансовым атрибутом является мировой доход: а) мировой доход выступает как показатель мирового измерения хозяйственной деятельности, как стратегическая мотивация к включению в мировые воспроизводственные циклы, как элемент, «цементирующий» каркас функционирования всей геофинансовой системы в целом; б) мировой доход, оседая в международных финансовых организациях, в дальнейшем включается в геофинансовый оборот. Основу геофинансового оборота составляет мировая собственность; в) геофинансовая оценка мировой собственности породила макроакции и макрооблигации; г) мировой доход выполняет важнейшую геофинансовую роль. Он служит источником аккумуляции средств для мирового кредита, с одновременным согласованием его целевой направленности (кредитование пакета международных первоклассных проектов, товар-объектов, товар-программ и др.); д) борьба за мировой доход ложится в основу формирования внешней политики государств.

Зарождение и развитие трансграничных финансовых потоков внесло существенные коррективы в стратегию оперирования в геофинансовой сфере. Геофинансы как наднациональная (система функционирует и регулируется по своим, только им присущим законам и методам. Оперирование идет на геоэкономическом атласе мира. Одна из его центральных страниц – геофинансовая. Потребовались особые приемы оперирования – высокие геофинансовые технологии.

Для многих стран выход в геофинансовую систему связан с проблемой национальной безопасности: остро обозначилась проблема выживания в жесткой геофинансовой среде. Здесь следует искать истоки зарождения геоэкономических войн. На повестке дня – создание геоэкономического трибунала.

Литература

Кочетов Э.Г. Глобалистика как геоэкономика, как реальность, как мироздание. М.: «ПРОГРЕСС», 2001.

Стиглиц Дж. В тени глобализации // Конституционное правосудие. Вып. 2(20). Ереван: 2003.

Мовсесян А.Г., Огневцев С.Б. Международные валютно-кредитные отношения: Учебник. М.: ИНФРА – М, 2003. 312. (Серия «Высшее образование»).

Кочетов Э.Г., Петрова Г.В. Геоэкономика: финансы реальные и виртуальные (финансовый дуализм и его правовые аспекты) // Общество и экономика. 2000. № 1.

Тема 19. Институциональная основа геофинансовой системы

Геофинансы поставили проблему совершенствования институциональной основы финансового мироустройства: во-первых, завершилось формирование международной кредитно-финансовой системы; во-вторых, переход от геополитических приоритетов к геоэкономическим выдвинул на передний план проблему формирования нового пакета геоэкономических и геофинансовых организаций, развития новых финансово-экономических форм и соответствующих им субъектов; в-третьих, на мировую арену вышли новые субъекты геофинансового оборота: страны-системы, выступающие в качестве глобальных предпринимателей, БИВЯ, консорциумы и др.

Литература

Максимо В. Энг., Френсис Л.Лис., Лоуренс Дж. Мауер. Мировые финансы. М.: Денка, 1998.

Моисеев А.А. Международные кредитно-финансовые организации. Правовые аспекты деятельности: Учебное пособие. М.: издательство «НИМП», 1999

Кочетов Э.Г. Глобалистика: теория. Методология, практика. Учебник для вузов. М.: «НОРМА», 1999.

РАЗДЕЛ V МЕТОДОЛОГИЯ ПОВЕДЕНИЯ В ГЛОБАЛЬНОМ ПРОСТРАНСТВЕ

Тема 20. Логика оперирования: различные стратегические модели

Выход в глобальное пространство и оперирование в нем предполагает овладение методологическим инструментарием оперирования; формирование

пространственной (объемной) модели глоболизирующегося мира – геоэкономического атласа, его интерпретации и наполнение; освоение возможности геоэкономического атласа мира как мировой модели, построенной на основе глобального синтеза (в форме синкретической модели) и объемного поля для принятия стратегических равновесных решений.

Логика оперирования сводится в единую классификационную блок-схему. Сведены два направления теории ВЭС: стратегическое (внешнеэкономическое) и конъюнктурное, традиционное (внешнеторговое) направление. Особое внимание уделяется проблемам ценообразования: глобализация побудила к поиску новых методологических подходов к изучению цен. Разработана ценовая методологическая таблица.

Национальные экономики способны совершать стратегические маневры в период как поэтапного выхода, так и устойчивого оперирования в глобальном (геоэкономическом и геофинансовом) пространстве при условии, что они опираются на два фундаментальных направления: во-первых, на учет закономерностей развития современной мирохозяйственной системы в геоэкономическом пространстве; во-вторых, на стратегическую подготовку национальной экономики путем формирования новейших национальных геоэкономических (воспроизводственных) моделей ВЭС.

Новая методология внешнеэкономических исследований на базе геоэкономического подхода, принципиально отличающаяся от традиционной внешнеторговой методологии.

Стратегическое оперирование в геоэкономическом пространстве – это уже не просто выход на мировой рынок, не использование международного, межнационального разделения труда, не формирование внешнеторговых доктрин – все это уходит в прошлое. Глобализация в корне поменяла облик мира. В преддверии XXI в. закладываются глобальные ИВЯ-циклы (ИВЯ-системы), проходящие через различные национальные экономики, «вырывая» их отдельные структуры (анклавы) для участия в мировых воспроизводственных процессах (конвейерах).

Эти циклы носят «блуждающий» характер, и по своей природе они наступательно активны. Они беспрерывно перекраивают экономические границы государств в погоне за мировым доходом. Не конъюнктура мировых рынков с ее выжидательной, пассивной тактикой, а стратегия на опережение в геоэкономическом пространстве определяет успех и выживание национальных структур, отдельных стран, регионов. Не мировой рынок, а геоэкономический атлас выступает полем стратегической игры: здесь реализуются высокие геоэкономические и геофинансовые технологии. В качестве глобальных игроков выступают интернационализированные национальные экономические системы (страны-системы), БИВЯ и др. В процессе формирования они проходят ряд этапов, постепенно формируя в геоэкономическом пространстве зоны интернациональных издержек.

Литература

Кочетов Э.Г. Глобалистика: теория, методология, практика. Учебник для ВУЗов. М.: 2002.

Юнь О.М. Производство и логика: информационные основы развития. М.: 2001.

Григорьев Э.П. Инструментарий для оперирования на геоэкономическом атласе мира / Материалы Клуба ученых «Глобальный мир». Вып. 1(13). М.: 2002.

Инвестиционные процессы в условиях глобализации / Под ред. В.П. Колесова, М.Н. Осьмовой. М.: 2002.

Прямые иностранные инвестиции в России: проблемы совершенствования политики / Под ред. И.П. Фаминского и П.М. Мозиаса. М.: 2001.

Тема 21. Глобальный (геоэкономический) атлас: синкретическая модель глобального мира

Глобалистика выдвинула на передний план проблему пересмотра взглядов на карту мира: за политической картой мира все более явственно просматривается (просвечивается) другая карта, с другой сеткой границ – хозяйственная (геоэкономическая) карта. Это принципиальнейшее положение служит основой для понимания фундаментальной базы, предопределяющей нанесение экономических границ на мировой политической карте, является краеугольным камнем в геоэкономическом подходе к стратегическому оперированию на мировой арене. Создание первого мирового геоэкономического атласа – неотложная задача мирового сообщества, а каждая национальная экономика формирует свои геоэкономические горизонты, свою часть, свой геоэкономический ареал стратегического оперирования – **национальный геоэкономический атлас**.

Геоэкономические горизонты – национальные цели, стратегии, задачи, устремления, спроецированные на геоэкономический атлас мира.

Геоэкономический атлас мира (ГАМ) включает: 1) проекцию ареалов национальных экономик и ареалов транснациональных экономических анклавов, взаимодействующих в мировом экономическом пространстве; 2) интерпретацию глобального пространства в форме, удобной для стратегического оперирования, принятия стратегических решений; 3) членение глобального пространства на отдельные «страницы» (сферы, уровни); 4) поля (пространства) для извлечения мирового дохода.

Национальный геоэкономический атлас – геоэкономический атлас мира, имеющий локальный характер, формируемый конкретной страной, с нанесенными на нем национальными стратегическими устремлениями, зонами влияния, геоэкономическими плацдармами, опорными военными зонами (коммуникационные сети, военные базы и т. д.).

Геоэкономический атлас выступает как многоуровневая высокоподвижная межанклавная и межгосударственная система, выигрыш в которой определяется, *во-первых*, способностью быстро адаптироваться к ее требованиям и изменениям и интегрироваться в нее; *во-вторых*, обладанием передовыми интеллектуальными, информационными и коммуникационными возможностями. Освоение этой системы позволяет вести стратегическое оперирование в геоэкономическом пространстве.

Для решения стратегических задач и принятия соответствующих решений требуется *интерпретация геоэкономического пространства*, удобная для составления электронной (компьютерной) версии геоэкономического атласа, в том числе и его национальной части.

Электронная версия геоэкономического атласа мира – отображение геоэкономического атласа в компьютерном варианте (программное

обеспечение и использование информационных систем), удобном для решения различных стратегических ситуационных задач.

Исходная основа – методологическая посылка, связанная с объемным членением глобального пространства на ряд подпространств, которые на различных отрезках исторического развития занимают то или иное иерархическое положение. *Господствующим пространством в преддверии XXI века выступает геоэкономическое пространство*, оттесняя на вторые роли геополитическое и военно-стратегическое.

Геоэкономический атлас мира, имеет свою последовательность формирования и способы отображения (интерпретации). Их несколько: 1) расслоение, членение мирового пространства на уровни, срезы, «страницы» (политическую, организационно-экономическую, видов деятельности, цивилизационную, культурологическую, этноэкономическую, геофинансовую, военно-стратегическую, ресурсную, экологическую и т. д.); 2) объемная интерпретация глобального пространства (расчленение пространства на подпространственные формы: геоэкономическую, геополитическую, геостратегию и т. д.); интерпретация в «объемные поля» (своеобразные кристаллические решетки) – товарно-стоимостное, организационно-экономическое, договорное; 3) глобальный синтез: проигрывание стратегических ситуаций (комбинаций) и выработка стратегических решений, принимая во внимание все «страницы» (кристаллические решетки) геоэкономического атласа.

Литература

Кочетов Э.Г. Глобалистика как геоэкономика, как реальность, как мироздание. М.: 2001.

Геоэкономический атлас мира / Материалы постоянно действующего междисциплинарного семинара Клуба Ученых «Глобальный мир» Вып. 1(13). М.: 2002.

Некlessа А.И. Постсовременный мир в новой системе координат. СПб.: Алетейя, 2000.

Григорьев Э.П. Инструментарий для оперирования на геоэкономическом атласе мира / Геоэкономический атлас мира. М.: 2002.

Тема 22. Методология освоения и отображения глобального пространства (геоэкономический подход)

Занятие твердых позиций в современном глобальном мире – *выход в геоэкономическое пространство* и его освоение. Иными словами, *преломление центральных атрибутов геоэкономики* в процессе оперирования национальной экономики или ее хозяйствующих субъектов в геоэкономическом пространстве. В этом суть внешней политики.

В каждой конкретной стране глубина задействования *геоэкономических атрибутов* различна, отсюда вытекают специфические особенности применительно к экономике той или иной страны. Этим же объясняется разнообразие градаций по уровню развития экономических взаимосвязей и т. д.

Схема внешнеэкономического исследования (анализа, прогнозирования и оперирования) на *основе геоэкономического подхода* строится по следующим принципам:

1) определяется отношение объекта исследования (страны, ее национальной экономики либо хозяйствующего субъекта) к современным *цивилизационным моделям развития*, а именно, выявляется включены ли они в доиндустриальную, индустриальную, постиндустриальную (техногенную), неоэкономическую фазы развития;

2) выясняется, в каких *формационных координатах развития* находится объект исследования (речь идет о социально-экономическом укладе, его формах, типах и т. д.);

3) фиксируется геоэкономическое положение исследуемой страны – является ли она *страной-системой*, возглавляющей интернационализированные воспроизводственные циклы (ядра), либо страной, *делегирующей* свои комплексы, хозяйствующие субъекты и т. д. в качестве звеньев глобальных воспроизводственных цепей, либо она не участвует в этих воспроизводственных процессах. Таким образом определяется отношение субъекта исследования к *формированию мирового дохода и получению соответствующей его доли*;

4) согласно предыдущему пункту дается характеристика стратегических тенденций субъекта исследования во внешней сфере; устанавливается, *каким главным вектором* (геоэкономическим, геополитическим, геостратегическим) стратегических тенденций обуславливаются его национальные интересы;

5) дается ответ на вопрос, оперирует ли страна (ее экономика или отдельные хозяйствующие субъекты) на геоэкономическом атласе мира или его национальной части;

6) определив систему национальных интересов, геоэкономических тенденций, зон влияния (геоэкономических плацдармов), точки мирового роста, следует «нанести» их на мировой геоэкономический атлас мира с наложением на национальные геоэкономические атласы, *«просмотреть» максимально возможное число «страниц» геоэкономического атласа* и внести в них соответствующие ситуационные поправки;

7) выясняется, насколько готова *национальная внешнеполитическая (дипломатическая) система* отстаивать геоэкономические национальные интересы. Для этого расписывается система участия в международных экономических, политических, военно-политических организациях, альянсах, союзах, пулах, представительствах в различных странах, в том числе и в региональных группировках, и т. д.;

8) решается вопрос, насколько *национальная военная компонента* способна защитить национальные геоэкономические интересы. В этих целях при необходимости на геоэкономическом атласе, на его «военной странице» наносятся опорные военные пункты для развертывания сил быстрого реагирования по защите транснациональных коммуникационных сетей, объектов и т. д.;

9) изучается система национальных внешнеэкономических институтов, способных обеспечить реализацию геоэкономических стратегических целей и интересов, определяется модель (тип) этой системы – воспроизводственная, торгово-посредническая, снабженческо-сбытовая и т. д.;

10) анализируется *нормативно-правовое обеспечение* системы внешнеэкономических связей, ее адекватность нормам международного хозяйственного права, состояние национальной модели хозяйственного

управления, наличие набора оргструктур, способных к адаптации с внешней средой;

11) на геоэкономическом атласе мира и его национальной части *проигрываются различные ситуационные комбинации*, цель которых – выявление тенденций геоэкономической напряженности в определенных точках мирового экономического пространства при столкновении национальных интересов других стран, поиск оптимальных путей по их гармонизации; анализ возможных опережающих шагов, направленных на занятие новых позиций в меняющемся мире; прокладывание новых маршрутов для интернационализированных воспроизводственных ядер (циклов) в целях опережающей активизации по извлечению мирового дохода в условиях непрекращающихся инновационных революций; отслеживание финансовых потоков, миграции интеллектуальной и рабочей силы и т. д.;

12) на базе высоких геоэкономических технологий создаются такие ситуационные комбинации, которые позволяют своевременно *подключаться к процессу формирования мирового дохода* на новом уровне стратегического оперирования;

13) на геоэкономическом атласе мира проигрываются ситуации, связанные с развитием *этноэкономической транснационализации*, формируются *этноэкономические системы* в рамках отхода от изматывающей техногенной фазы постиндустриализма: идет оперирование в новой системе цивилизационных координат – неэкономической.

Приведенная выше схема раскрывает суть стратегического геоэкономического анализа и прогнозирования, разъясняет возможности и логику геогенезиса как объемно-пространственного метода осознания (постижения), восприятия и отображения мира, методологическую основу глобалистики, намечает пути формирования геоэкономических доктрин и стратегий *для любых национальных экономик*.

Литература

Кочетов Э.Г. Глобалистика: теория, методология, практика. М.: 2002.

Пивоварова М.А. Система мирохозяйственного взаимодействия: вопросы методологии, теории и современной российской действительности. М.: 2000.

Боков В., Гусев А., Степанов В. Глобальный мир: смена ориентиров // Безопасность Евразии. 2001. № 4.

РАЗДЕЛ VI. УПРАВЛЕНИЕ В ГЛОБАЛИЗИРУЮЩЕМСЯ МИРЕ

Тема 23. Круг управленческих вопросов в условиях глобальных перемен

Глобальный мир предъявил особые требования к институциональным преобразованиям – в центр внимания попали проблемы управления геоэкономикой и геофинансами. На качественно новой основе преобразился субъект управления. С появлением наднациональных структур государства теряют рычаги влияния на трансграничные воспроизводственные и финансовые потоки. Гетерогенность мировой системы отразилась на процессе управления – наряду с архаичными системами возникли новые, впитавшие в себя революционные преобразования в информатике.

Проблему геоэкономического управления в условиях глобальных перемен нельзя рассматривать изолированно. Здесь три основополагающих аспекта.

Первый. Внешнеэкономические вопросы являются неотделимой составной частью деятельности в сфере общеэкономического управления.

Второй. Организационно-функциональная и управленческая структуры, будучи одним из центральных звеньев той или иной модели внешнеэкономических связей, несут в себе характерную окраску данной модели и предопределены самой моделью.

Третий. Постепенно национальные системы ВЭС определенного типа становятся доминирующими в мире, формируют соответствующий набор международных экономических институтов, которые обуславливают лицо (архитектонику) цивилизационного развития на определенном историческом отрезке. В настоящий момент такой моделью выступает *геоэкономическая (воспроизводственная)* модель ВЭС. Она же предопределяет новый, геоэкономический набор международных организаций.

Четвертый. Организационно-функциональные и управленческие структуры, отражают новые принципы их построения – модульное «проектирование» и прогнозирование их появления.

Литература

Кочетов Э.Г. Глобалистика: теория, методология, практика. М.: 2002.

Современные корпоративные стратегии и технологии в экономики России: Сб. научных статей по итогам «Круглого стола» (декабрь 2000 г.) М.: Финансовая академия, 2001.

Григорьев Э.П. Мои идеи / Системное управление – проблемы и решения. Вып. 15. М.: «КОНЦЕПТ», 2002.

Корпоративное управление: владельцы, директора и наемные работники акционерного общества / Под ред. М. Хесселя. М.: 1996. 240 с.

Тема 24. Теоретические подходы к управленческой модели глобального мира

Общая ситуация с управлением в условиях глобализации раскрывается через управленческую классификацию, ее базовые критерии и признаки. Это позволяет охватить все разнообразие управленческих структур, выявить их градацию и особенности в зависимости от: 1) национальной модели; 2) уровня сотрудничества; 3) принадлежности к тому или иному классу (типу структур); 4) сдвигов в международном разделении труда; 5) эволюции товарных форм; 6) пути становления организационных структур (моделей вызревания); 7) взаимодействия с государственными органами; 8) цивилизационных моделей развития.

Литература

Кочетов Э.Г. Глобалистика: теория, методология, практика: Учебник для ВУЗов. М.: 2002.

Кочетов Э.Г. Геоэкономика: Учебник. М.: БЕК, 1999.

Кочетов Э.Г. Геоэкономический (глобальный) толковый словарь. (Элементы механизма российской модели глобального стратегического управления). В 2-х томах. М.: РИО РТА, 2002.

Мовсесян А.Г. Интеграция банковского и промышленного капитала: современные мировые тенденции и проблемы развития России. М.: Финансы и статистика, 1997.

Петрова Г.В. Контрактное право. Мировая практика. В 3-х томах. Сбор. док. Т. 1. Сделки. Т. 2. Компании. Т. 3. Недвижимость. М.: 1992.

Тема 25. Организационно-управленческая составляющая в достижении национальных целей и интересов

Механизм реализации национальных геоэкономических интересов раскрывается через учет центрального вектора мирового развития – геоэкономике, выстраивание внешней политики соразмерно этому вектору, определение носителей национальных интересов. В качестве последних выступают технополисы (как основа ИВЯ-систем) и транснационализованные хозяйствующие структуры, наделенные стратегическим статусом.

Для России в этом плане просматриваются центральные задачи в области управленческих преобразований: переход на воспроизводственную (геоэкономическую) модель, создание новейших геоэкономических структур, в том числе на государственном уровне, делегирование ряду финансово-промышленных групп права реализации национальных геоэкономических и геофинансовых интересов, принятие модельного рамочного закона «О государственной политике в области геоэкономике и геофинансов» и др. Это позволит России включиться на равных в борьбу за формирование и перераспределение мирового дохода.

Литература

Кочетов Э.Г. Глобалистика: теория, методология, практика: Учебник для ВУЗов. М.: 2002.

Кочетов Э.Г. Глобалистика как геоэкономика, как реальность, как мироздание. М.: «ПРОГРЕСС», 2001.

Фиоре Серджо. Институциональная организация геоэкономической конкуренции / Геоэкономика (сб. статей) М.: 1997

Гончаров В.В. В поисках совершенства управления: руководство для высшего управленческого персонала. Опыт лучших промышленных фирм США, Японии и стран Западной Европы. В 2-ух томах. М.: 1999.

Лебедев И.П. Японские корпорации: стратегия развития. М.: 1995.

Тема 26. Роль корпоративных структур на мировой арене

Корпоративные структуры и прежде всего финансово-промышленные группы (ФПГ) становятся одним из ключевых звеньев при освоении глобального геоэкономического пространства. Но здесь есть один очень принципиальный момент – *геоэкономике нужно осознать, постичь, воспринять как реальность.* Проблема осознания геоэкономике многомерная и масштабная – здесь без общенационального уровня не обойтись: *чтобы проложить путь корпоративным структурам нужна соответствующая внешняя политика.* Ставки здесь очень высоки – речь идет о выживании и формировании безопасного развития в современном жестком глобализирующемся мире.

Реализовать геоэкономическую парадигму национального развития можно при следующих условиях.

Условие 1. Институционально оформить геоэкономическую модель внешнеэкономических связей. Речь идет о формировании новой организационно-функциональной системы, способной продвинуть превращение России в «страну–систему» с вынесенными «вовне» транснационализированными воспроизводственными циклами.

Условие 2. На первом этапе определить конечное число наиболее подготовленных и мощных российских финансово-промышленных групп (их может быть не более 6–8), которым государство может делегировать реализацию своих геоэкономических целей и интересов. *Такие ФПП получают статус стратегических корпораций*, им предоставляются специфические льготы, дающие возможность мобильно осуществлять перегруппировку сил, самостоятельно принимать геоэкономические решения оперативного характера, доступа к широкой гамме сырьевых, финансовых, людских ресурсов и др.

Условие 3. Оснастить подобные структуры высокими геоэкономическими и геофинансовыми технологиями, обеспечивающими оперирование на геоэкономическом атласе мира его электронной версии с выходом на трансграничные финансовые потоки.

Условие 4. Пересмотреть роль военной компоненты с учетом геоэкономических устремлений государств. Вплести военную составляющую в структуры стратегических финансово-промышленных групп (ФПП). Речь идет о формировании новейшего класса корпоративных структур на базе военного, интеллектуального, финансового и производственного симбиоза.

Условие 5. Очертить на геоэкономическом атласе мира зону оперирования российских стратегических корпораций. Для этого разработать электронную версию российского национального геоэкономического атласа с ясными и четкими контурами (конфигураций) российских геоэкономических устремлений, плацдармов, зон влияния и т. п.

Условие 6. Концептуально пересмотреть роль энергетических и др. сырьевых валютоформирующих российских корпораций в реализации национальной стратегии развития. Геоэкономический подход требует по-новому определить статус подобных структур. Дело в том, что любая крупная энергетическая и сырьевая корпорация мирового класса, проводя экспортно-импортные операции, участвует в формировании мирового дохода. Вопрос в том, признана ли она де-юре мировым сообществом в качестве полноправного участника мировых воспроизводственных циклов. В этом случае эти корпорации и «страны–системы», к которым они «тяготеют» участвуют не только в формировании мирового дохода, но и в его перераспределении, получая долю мирового дохода не в форме заемных средств.

Литература

Кочетов Э.Г. Глобалистика: теория, методология, практика: Учебник для ВУЗов. М.: 2002.

Современная экономическая теория и российская практика на пороге XXI века: Тезисы докладов и выступлений. М.: ФА, 2000. 180 с.

Развитие корпоративных структур в современной экономике России / Доклады и выступления участников «Круглого стола». Часть 1, 2. М.: ФА, 2000.

Современные корпоративные стратегии и технологии в экономике России / Сборник научных статей ч. I. М.: ФА, 2001. 208 с.

РАЗДЕЛ. VII. ЦИВИЛИЗАЦИОННЫЙ ФАКТОР В ГЛОБАЛЬНОМ МИРЕ: НЕОЭКОНОМИКА И ЭТНОЭКОНОМИЧЕСКИЕ СИСТЕМЫ

Тема 27. Мир в техногенных координатах цивилизационного развития

В центре внимания глобалистики – проблема трансформации мира под воздействием цивилизационного фактора, преобразование под его влиянием геоэкономического и геофинансового пространства (и, следовательно, глобального мира), выход на новейшие горизонты цивилизационного развития.

Современный мир «переживает» высшую, техногенную фазу цивилизационного развития – постиндустриализм и его разновидность – информатизацию.

Геоэкономическое пространство, попав в координаты техногенной модели впитывает ее «окраску», т. е. основные атрибуты техногенной цивилизации: выход на межконтинентальное разделение труда, формирование ИВЯ (циклов), освоение высоких геоэкономических и геофинансовых технологий в борьбе за мировой доход, оперирование на геоэкономическом атласе мира, участие в геоэкономических войнах и т. д.

Ритм и темп функционирования ИВЯ-систем, подгоняемый бесперывными инновационными революциями, резко сокращает циклы жизни всех компонентов воспроизводственного ядра – «срезаются» вполне жизнеспособные производственные инфраструктуры для насаждения новых. Идет перегруппировка стратегических факторов – военный фактор вплетается в этот процесс. Формируются зоны преемственности, т. е. идет насаждение постиндустриальной модели, трансплантация ее основных атрибутов другим странам. Все это приводит к резкому обострению противоречий: традиционная (восточная) модель с трудом «расстается» со своими ценностями. Ситуация характерна тем, что очень высокий темп постиндустриальных механизмов держит в заложниках самых ярких приверженцев этой модели (их не более 20 развитых стран).

Литература

Кочетов Э.Г. Глобалистика: теория, методология, практика: Учебник для ВУЗов. М.: 2002.

Родионова И.А. Промышленность мира: территориальные сдвиги во второй половине XX века. М.: Московский Лицей, 2002. 368 с.

География инновационной сферы мирового хозяйства / Под ред. Н.С. Мироненко. М.: «Пресс-Соло», 2000. 384 с.

Шишков Ю.В. Ближнее и дальнее зарубежье в геоэкономической стратегии России. М.: ИМЭМО, 1997.

Соколов В.В. Введение в хозяйственный атлас мира: единство в многообразии // МЭ и МО. 2000. № 6.

Тема 28. Новая цивилизационная модель в глобальном мире: этноэкономические системы

Мировое сообщество постепенно осознает, что выдержать такую изматывающую нагрузку оно уже не в состоянии. Начался процесс поиска путей избавления от подобной глобальной постиндустриальной машины.

Вызревает неэкономическая модель цивилизационного развития. Показываются симптомы ее проявления в различных направлениях:

во-первых, пришло осознание исчерпания системного подхода, его изначальной неспособности адекватно описать гетерогенный глобальный мир;

во-вторых, проявилась неспособность закона стоимости опосредовать воспроизводственные циклы, вышедшие за национальные рамки и попавшие в гетерогенную среду;

в-третьих, формируются новые мотивационные начала – «стратегические эффекты»; *в-четвертых*, идет качественное преобразование товарных форм (все больше в мировом обороте появляются такие формы товара, как товар-программа, – социально-экономической, культурной, структуро-формирующей и другой направленности).

Центральными атрибутами геоэкономики (геоэкономического пространства) становятся этноэкономические системы, качество жизни, этноэкономическая транснационализация. Этноэкономические системы как симбиоз центральных постиндустриальных атрибутов и этнонациональных компонентов формируют особые зоны (анклавы, ареалы), которые уже просматриваются на геоэкономическом атласе мира. Мир распался на несколько полюсов тяготения: зона постиндустриализма, зона застывшего этнонационального развития, зона зарождения и развития этноэкономического ареала.

Таким образом «преображенная» геоэкономика выступает как неэкономика, как новая цивилизационная модель, идущая на смену техногенному (постиндустриальному) миру. Показан процесс (механизм) такого преобразования.

Литература

Кочетов Э.Г. Глобалистика: теория, методология, практика. Учебник для ВУЗов. М.: 2002.

Конец эпохи и «мира – экономики», глобализация и естественная социальная революция / Материалы постоянно действующего междисциплинарного семинара Клуба ученых «Глобальный мир». Вып. 2. М.: 2001.

Яковец Ю.В. Взаимодействие цивилизаций Востока и Запада: осевая проблема XXI века. М.: Международный фонд Кондратьева, 2001; и Безопасность Евразии. 2001. № 1.

Цымбурский В.Л. Народы между цивилизациями // Pro et contra. 1997. Т. 2. № 3.

РАЗДЕЛ VIII. ГЛОБАЛЬНЫЙ МИР И РОССИЯ: НОВАЯ СТРАТЕГИЯ В НОВЫХ УСЛОВИЯХ

Тема 29. Стратегия российских преобразований: учет глобального фона

На повестке дня – выработка для России национальной доктрины оперирования в глобализирующемся мире (в новых глобальных геоэкономических и геофинансовых условиях). Ее центральная направленность связана с прорывом России к мировому доходу. При этом выдвигаются новые требования к управлению, дается общий абрис (контур) модели безопасного преобразования евразийского ареала, обосновывается

пересмотр всей системы военно-политических взглядов на проблему безопасности, раскрывается ее геоэкономический контекст.

Стратегические задачи формирования новых направлений развития России диктуют необходимость не только концептуального осмысления одной из основополагающих проблем современного развития, а именно цивилизационной модели, в рамках которой будет формироваться траектория глобального развития, но и прояснения места и роли России в этом процессе.

Литература

Послание по национальной безопасности Президента Российской Федерации Федеральному Собранию. М.: 1996.

Кочетов Э.Г. Национальная безопасность России в геоэкономическом контексте // Безопасность Евразии. 2000. № 2.

Кузнецов В. Культура безопасности: Социологическое исследование. М.: «Наука», 2001. 320 с.

Шевелев Э.Г. Системология национальной безопасности России: современное состояние и перспективы развития // Военная мысль. 1996. № 6.

Тема 30. Направленность реальных глобальных процессов и Россия

России предстоит совершить стратегический маневр исторического масштаба в рамках стратегической паузы.

Первая фаза стратегического маневра – прорыв к мировому доходу на основе освоения геоэкономического пространства, впитавшего в себя техногенную (постиндустриальную) цивилизационную «окраску». Речь идет о процессе подключения к мировой инновационно-технологической системе по ключевым, прорывным направлениям (информатика, биоинжиниринг, аэрокосмические технологии, новые материалы и источники энергии и т. д.).

Сложившиеся в России государственно-монополистические структуры уже несут в себе элементы постиндустриальной модели и потому являются естественной основой для возрождения отечественного предпринимательства. Они являются прообразами тех мощных российских транснациональных структур (ИВЯ-систем), которые смогут на равных принять участие в борьбе за мировой доход. Именно им государство делегирует право реализовать на мировой арене геоэкономические интересы России, именно они воспримут глобальные вызовы и найдут достойный ответ на них.

Завершив первый этап стратегического маневра – принятие правил стратегической игры, по которым живет современный мир (этот этап диктуется необходимостью занятия Россией прочных позиций в геоэкономическом пространстве), Россия переходит ко второму этапу: уход на новые горизонты цивилизационного развития – неэкономике. Здесь Россия выступает как этноэкономическая система мирового класса, в которой в воспроизводственные циклы вплетается производство не только новейших товарных форм, но и производство ценностей человеческого бытия – качества жизни (этнических, духовных, культурных, этических начал и т. д.). Россия становится центром глобальной стабильности, центром устойчивых форм развития.

Литература

Кочетов Э.Г. Глобалистика как геоэкономика, как реальность, как мироздание. М.: «ПРОГРЕСС», 2001.

Глобальное общество: новая система координат (подхода к проблеме). СПб.: Алетейя, 2000.

Григорьев Э.П. Стратегические эффекты в геоэкономике России XXI века. // НАВИГУТ. 1999. № 1.

Тема 31. Внешняя доктрина России в геоэкономической и геофинансовой системе

Будучи неразделимой составной частью мировой хозяйственной системы, Россия не может, с одной стороны, не испытывать влияния новейших геоэкономических и геофинансовых тенденций мирового развития, а с другой стороны, не оказывать существенного воздействия на эти тенденции. Здесь три аспекта.

Первое. Социально-экономическая и политическая трансформация, переживаемая Россией на переломе столетий, одновременно сопровождается включением российской национальной финансовой системы в мировую. Процесс сложнейший, требующий мобилизации огромных политических и экономико-финансовых усилий. Для сложившейся мировой геофинансовой системы открывается широчайшее поле оперирования на постсоветском пространстве. Огромные мировые финансовые ресурсы могут найти свою сферу приложения в форме прямых и портфельных инвестиций, долговременного кредитования различных сфер жизнедеятельности и т. д. Реализация этого возможна, если Россия воспримет основы геофинансового порядка и будет играть по общепризнанным мировым правилам. Но в этом кроется огромная проблема. *Сложившаяся национальная финансовая система России требует кардинальной институциональной перестройки, адекватной мировой финансовой модели.* России необходимо впитать огромную палитру мировых финансовых институтов. Сейчас же мы наблюдаем лишь очаговые, спонтанные и точечные вкрапления новых структур в сложившуюся старую национальную финансовую структуру. Инерция здесь огромна. Слом ее идет болезненно.

Второе. Россия не имеет серьезно выстроенных и исторически развившихся институциональных финансовых форм. Вместе с тем российские финансовые неправительственные управленческие структуры (ассоциации, клубы, союзы) являются предпосылками *оформления национальных финансовых институтов, способных взаимодействовать с мировыми глобализированными финансовыми организациями.*

Третье. *Нельзя не учитывать реальную раскладку мировых финансовых сил, а также природу мотивации и долговременные стратегические устремления ведущих игроков на мировой геофинансовой арене.* Сложившаяся схема формирования и перераспределения мирового дохода через разветвленнейшую систему финансовых международных организаций в силу конкурентной борьбы будет жестко сохраняться и оберегаться от проникновения какого-либо другого «пришельца». Здесь в рамках сложившихся систем пойти на лобовое столкновение бессмысленно. Но эффективный выход из сложившейся ситуации уже просматривается: ведь сама западная финансовая система подвергается в настоящее время глубочайшей трансформации.

Глобализация ускоренно преобразует сложившуюся мировую финансовую структуру, а цивилизационный фактор все более и более довлеет над этим процессом. И вот здесь для России очень важно своевременно уловить зарождение и развитие этих глубинных процессов и, используя стратегическую паузу (ее отсчет идет с начала 90-х годов, с момента окончания «холодной войны»), совершить стратегический маневр исторического масштаба.

Речь идет об опережающем формировании новейшего класса структур, в частности, *российских финансово-промышленных групп со стратегическим статусом*, отражающих новый класс ценностей и мотиваций; выравнивании отношений национальных и наднациональных структур, совместной борьбе против общемировых угроз и вызовов, в т. ч., отходе от опасности глобальной милитаризации и окончательного экологического подрыва среды обитания. Своевременный переход на неэкономическую цивилизационную модель может стать залогом формирования России как первоклассной этноэкономической системы. Здесь мировой доход получает совершенно другую окраску, меняется также вся палитра высоких геоэкономических и геофинансовых технологий, обеспечивающих доступ к перераспределению мирового дохода.

Геоэкономика, овладев умами российских ученых, хорошо прописанная в академических изданиях, в середине 90-х годов попала в поле зрения властных структур.

Произошло знаковое событие с далеко идущими последствиями: геоэкономическая доктрина национального развития вошла в сжатой, концентрированной, но емкой и четкой форме в Послание по национальной безопасности Президента Российской Федерации Федеральному Собранию, предопределяющее политику национальной безопасности на 1996–2000 гг.: **«Остро встает вопрос разработки и принятия новой национальной внешнеэкономической доктрины и стратегического арсенала ее реализации, перехода на геоэкономическую (производственно-инвестиционную) модель внешнеэкономических связей»**. Тем самым обозначился исторический поворот в мышлении российского истеблишмента: он распростился с геополитическими имперскими амбициями, на их место заступила не борьба за насаждение в мире идеологием, навязывания их силой, а «бескровное» освоение мирового экономического пространства, подключение к каналам формирования и перераспределения мирового дохода.

Литература

Кочетов Э.Г. Глобалистика: теория, методология, практика. Учебник для ВУЗов. М.: НОРМА., 2002. 672 с.

Петрова Г.В. Концептуальные основы российской доктрины международного финансового права // Журнал российского права. 2000. № 12.

Пономарев Ю.В. Российские банки в международном финансовом сообществе // Деньги и кредит. 2000. № 6.

Эбке Вернер Ф. Международное валютное право. М.: 1997.

Послание по национальной безопасности резидента Российской Федерации Федеральному Собранию. М.: 1996

Тема 32. Национальная безопасность России в контексте глобального развития

Глобалистика закладывает принципиально новые основы для формирования глобальной, региональной и национальной систем безопасности. Последняя должна выстраиваться в геоэкономическом контексте: отход от геополитических претензий и амбиций, вплетение военной компоненты в геоэкономические системы.

Речь идет о своевременном выходе и освоении геоэкономического пространства, включение в мировые воспроизводственные циклы, создание собственных ИВЯ и защите российских подвижных интернационализированных воспроизводственных (ядер). Россия должна сформировать мощную систему защиты от геоэкономических войн, развязываемых на волне геоэкономического экспансионизма. Под этим углом зрения должна выстраиваться концепция военной реформы, преобразование российского военно-промышленного комплекса, создание принципиально нового поколения вооружения и средств защиты (линейно-контурного, геоэкономического оружия).

Под геоэкономическим ракурсом следует оценивать продвижение НАТО на Восток: оно идет вслед западным интернационализированным воспроизводственным ядрам (системам), которые активно «втягиваются» Россией, Восточной и Центральной Европой, Прибалтикой, странами СНГ.

Особое направление в системе национальной безопасности – защита от геоэкономического нападения, предотвращение геоэкономических войн. В этих целях необходимо освоение высоких геоэкономических и геофинансовых технологий, создания электронной версии геоэкономического атласа мира, своевременное прогнозирование «острых» глобальных ситуаций.

Вопрос стоит весьма жестко: *сумеет ли Россия мобилизовать огромные ресурсы и возможности, прежде всего возможности внешней сферы, для прорыва к мировому доходу, отвода надвигающихся в XXI веке новейших геоэкономических угроз, парирования геоэкономических войн, которые могут соскользнуть на путь прямых военных воздействий, и тем самым обеспечить себе гармоничное развитие, рационально используя предоставленную стратегическую паузу. Для этого есть возможности – нам необходимо овладеть высокими геоэкономическими технологиями.*

Литература

Кочетов Э.Г. Глобалистика: теория, методология, практика. М.: 2002.

Кочетов Э.Г. Глобалистика как геоэкономика, как реальность, как мироздание. М.: «ПРОГРЕСС», 2001. 704 с.

Кузнецов В.Н. Социология безопасности: Учебник. М.: Книга и бизнес, 2003. 880 с.

Куроедов В.И. Военно-стратегические интересы России в Мировом океане / Мировой океан. М.: ВИНТИ. Вып. 1. 2000.

Пентагон: глобальная передислокация // Независимая газета. 2003. 6 июня.

Тема 33. Трансформация военной компоненты в условиях глобальных перемен

Национальный приоритет высшего ранга *провозглашает геоэкономика. Этот приоритет: постоянный процесс прорыва к полноправному участию в формировании и распределении мирового дохода через вращение национальной экономики в мировую геоэкономическую систему на базе*

использования высоких геоэкономических технологий и оперирования на геоэкономическом атласе мира, в том числе на национальной его части.

И этот национальный приоритет должен быть надежно защищен. В этом состоит новая функция Вооруженных Сил. Другой вопрос – как, в какой форме, какие действия и операции выходят на передний план: *стратегия сдерживания* или *стратегия «нависания»*, а может быть, прямые действия? Вот здесь-то вырисовывается новейшая, фундаментальная система военных мер – стратегия не прямых действий. Она вытекает из глубинных цивилизованных подвижек, связанных с переходом на неоэкономическую модель развития.

Не отражая и не формируя национальные геоэкономические интересы, внешнеэкономическая и внешнеполитическая системы России тем самым создают ситуацию, когда нечего защищать, и косвенно обрекают Вооруженные Силы на развал, на асинхронность в проведении реформы и выстраивании новых структур и т. п. *Требуется совместить во времени стратегические цели и задачи проведения внешнеэкономической и военной реформ, а также – глубокую реорганизацию внешнеполитической сферы (в том числе МИДа).*

Глобальные перемены вызвали к жизни новейшую тенденцию с формированием требований к военным средствам защиты. Здесь своя история: геополитика, в центре которой борьба за продвижение идеологии на огромные мировые пространства (территории) продиктовала требования и к оружию: «удар по площадям» – оно приняло вид оружия массового поражения (ядерного, химического, бактериологического и т. п.). Однако взаимопереплетение глобальных мировых геоэкономических хозяйственных интересов, вкрапление «своих» предприятий и структур в «чужие» национальные экономические инфраструктуры породили новый класс вооружения, т. н. **точечное оружие**. Не стало нужды умерщвлять «все и вся» – в качестве целей стали намечать узловые стратегические точки (предприятия, коммуникации и т. п.). Оружие стало филигранным.

Но сейчас мировая экономика на пороге зарождения следующей (третьей) фазы (нового поколения) оружия: формирование новейшего класса вооружения – **линейно-контурного (геоэкономического)**. Оно призвано защитить огромные блуждающие интернационализированные системы (ядра), защитить по меняющимся контурам ареалы геоэкономических национальных интересов. Это уже не отдельные военные базы и высокоточные средства поражения, а речь идет об объединенных системах точечного оружия, технически связанного с возможностью нанесения ударов по контурам ИВЯ, с одновременной мобильной и эквидистантной перестройкой систем базирования. Так, отрыв военной компоненты от продвижения на геоэкономическом атласе мира магистральных газо-, нефте-, продуктопроводов, огромных коммуникационных сетей делает чреватой потерю этих систем в условиях бесконечного геоэкономического передела мира. Вот почему чрезвычайно важно энергетическую «страницу» геоэкономического атласа мира постоянно сверять (совмещать) с военной «страницей».

Литература

Кочетов Э.Г. Глобалистика как геэкономика, как реальность, как мироздание. М.: «ПРОГРЕСС», 2001. –704 с.

Кузнецов В.Н. Безопасность через развитие М.: Интел. Тех., 2000. 282 с.

Арбатов А. Безопасность: российский выбор М.: 1999. 528 с.

Капто А. Генезис и становление культуры мира // Безопасность Евразии 2000. № 1.

Хартия европейской безопасности / Независимая газета. 1999. 23 ноября.

Тема 34. Проведение военной реформы: геэкономический контекст

Если окинуть взглядом общий контур военной реформы, то можно рельефно выделить пять блоков концептуальных проблем.

Первый блок проблем: необходимо в сжатые сроки в ясной и недвусмысленной форме сформировать российские национальные геэкономические интересы, обозначив их на геэкономическом атласе мира и его национальной части.

Второй блок проблем – сформировать функционально-стратегическую направленность целей и задач Вооруженных Сил на защиту геэкономических интересов России; наполнить функции Вооруженных Сил новым содержанием, придания им статуса как Сил геэкономического быстрого реагирования. В этом направлении предстоит найти ответы на многие вопросы фундаментального характера, связанные с пересмотром всех атрибутов военной стратегии, преломляя их через геэкономическую призму. Огромную роль здесь играет преобразованная подобным же образом геополитическая сфера.

Новое звучание (геэкономическое) получают такие понятия, как войны, агрессия, агрессор, начало и окончание войн, победа, поражение, ущерб, плацдарм, театр боевых действий, стратегическое партнерство, контрибуция и т. д. Наряду с этим потребуются ввести в обиход совершенно новые понятия – геэкономический бумеранг, кредитный удар, десинхронизация и многое другое. В этом отношении по-новому зазвучат функции Генерального штаба, Вооруженных Сил РФ, всей системы стратегического планирования и управления войсками.

Третий блок проблем связан с поиском качественно новой формы Вооруженных Сил России, способных решать новые задачи наряду с традиционными. Можно сказать, что здесь речь идет о глубокой реструктуризации армии – в рамках реальных экономических, людских, интеллектуальных ресурсов и возможностей, – повышения ее уровня до высококомбинированной, компактной, высокопрофессиональной и высокооснащенной военно-социальной структуры, способной оперативно отслеживать траектории движения мировых блуждающих ИВЯ.

Четвертый блок проблем: сформулировать новую, геэкономическую, концепцию реорганизации ВПК, дать своего рода, «техническое задание» на разработку российского ВПК XXI века: новой институциональной основы, геэкономического статуса и т. п. Сегодняшний ВПК, доставшийся России в наследство от союзного ВПК, отражавшего геополитические доктрины времен холодной войны и выстроенный на принципах тотальной, повсеместной милитаризации, проникшей во все поры социальной, экономической и политической жизни общества, не способен выполнить

современные задачи, диктуемые новейшей глобальной ситуацией. Сегодняшний ВПК это своего рода элитная, замкнутая корпорация, имеющая практически неограниченный источник финансирования и малознакомая с пониманием экономической эффективности (здесь господствует принцип политической целесообразности), огражденная от внешнего влияния, со слабым производственно-кооперационным взаимодействием с мировой экономикой и мировым ВПК, военно-экономическими структурами других стран.

Пятый проблемный блок – выявление и реализация новейших требований к вооружению, техническим средствам защиты, вытекающим из необходимости защиты геэкономических национальных интересов и адекватных новейшим формам ведения войны – геэкономической.

И, наконец, шестое – финансово-экономическая, политическая и силовая поддержка государством собственных транснациональных корпораций (ТНК) открывает принципиально новые возможности по финансированию Вооруженных Сил. *Транснациональные корпорации*, участвующие в формировании и распределении мирового дохода, оплачивают военную компоненту, защищающую интересы ТНК. Эти интересы следуют из *общенациональных интересов*, но они делегированы государством носителям этих интересов – субъектам мирохозяйственного общения.

Литература

Военная доктрина Российской Федерации // Российская газета. 2000. 25 апреля.

Кочетов Э.Г. Геэкономика. Учебник. М.: БЕК, 1999.

Бельков О.А. Армия и политика // Безопасность Евразии. 2000. № 1.

Энциклопедический словарь – ежегодник «Безопасность Евразии – 2002». М.: Книга и бизнес, 2003.

Тема 35. Глобалистика как реальность и программа действий

Здесь в сжатых тезисах, в последовательной и эвристической форме обобщаются наиболее значимые тенденции, предопределяющие общемировую ситуацию конца XX – начала XXI в., ход глобальной трансформации в обозримой перспективе. Комментируется «Генеральная схема формирования стратегических направлений развития России» как стратегия геэкономического возрождения России дается Манифест геэкономического человека – человека ноосферы и Устав общежития в мироздании нового ренессанса; обосновывается мысль, что глобалистика (глобальный мир) при всем своем сложнейшем многообразии доступна, проста и реальна: все «срезы» глобалистики, преломляясь через информационное общество и порожденные им возможности и механизмы (прежде всего через систему Интернет и высокие прорывные инновационные технологии) имеют выходы на повседневную деятельность человека.

Человек реально живет в глобальных координатах развития, постоянно с ними сталкивается, решает проблемы и задачи с ними связанные на всех уровнях бытия. И тем не менее человека не оставляет чувство «подозрения» к информационному обществу, к его бездушной, техногенной, выхолощенной сущности, и он уже начинает осознавать сужающийся горизонт техногенной цивилизации, сбоя в темпе и ритме гигантской постиндустриальной

«колесницы», которую он сам выстроил и к которой он приковал себя цепями. Не исключено, что уже в обозримом будущем эти цепи будут перерублены.

Литература

Кочетов Э.Г. Глобалистика: теория, методология, практика. Учебник для ВУЗов. М.: НОРМА, 2002. 672 с.

Вольский А.И. Жила бы страна родная: наша главная забота // Безопасность Евразии, 2003. № 2.

Казанников Д.А. Перспективы постиндустриального мира: Россия и неэкономическая парадигма развития (поиск бесконфликтных моделей) // Безопасность Евразии. 2003. № 2.

Соколов В.В. Национальное и транснациональное в экономических и социальных системах // Безопасность Евразии. 2001. № 2.

Мунтян М. Постиндустриально-информационное общество как концепция новой глобальной цивилизации // Безопасность Евразии. 2001. № 2.

3. Планы семинаров

Семинар 1 (по теме 2 «Геологистика: глобальный мир через призму логистики»)

Вопросы для обсуждения

1. Глобальный мир как логистическая система.
2. Геологистика как высокая гуманитарная технология функционирования трансграничных систем.
3. Моделирование логистических систем.
- 4.

Литература

Кочетов Э.Г. Геологистический атлас мира как логистическая система нового класса (Геологистика: объемная интерпретация глобального мира – поле для построения синкретической модели) / Материалы постоянно действующего семинара Клуба ученых «Глобальный мир»). М.: 2002.

Боков В.В. Логистика как научный инструмент реализации новой гуманитарной парадигмы XXI века // НАВИГУТ. 2001. № 3.

Можаев П. Западная модель организации логистики // НАВИГУТ. 2001. № 3.

Моисеев В.И. Логика всеединства. М.: ПЕР СЭ, 2002. 415 с.

Семинар 2 (по теме 3. Мировая мозаика границ /трансграничность/)

Вопросы для обсуждения

1. Лимнологический подход к изучению глобального мира.
2. Пространственная классификация границ.
3. Разграничение наднациональных и национальных систем.

Литература

Геоэкономический атлас мира / Материалы постоянно действующего семинара Клуба ученых «Глобальный мир». Вып. 1(13). М.: «Новый век», 2002.

Родоман Б.Б. Территориальные ареалы и сети. Очерки теоретической географии. Смоленск: Ойкумена, 1999.

Замятин Д.Н. Моделирование географических образов: Пространство гуманитарной географии. Смоленск: Ойкумена, 1999.

Семинар 3 (по теме 4. Развитие в глобализирующемся мире: начала, принципы и ориентиры)

Вопросы для обсуждения

1. Непригодность традиционных подходов к осознанию глобального мира.
2. Техногенный взгляды на мир.
3. Стратегия развития: вопросы высшего ранга.

Литература

Кочетов Э.Г. Глобалистика: теория, методология, практика. М.: НОРМА, 2002.

Бестужев – Лада И.В. Соотношение исследований будущего (Future Research) и мира во всем мире (Peace Research) в проблематике современной глобалистики и альтернативистики / Материалы постоянно действующего семинара Клуба ученых «Глобальный мир». Вып. 1. М.: 2001.

Колонтай В.М. Проблемы, порождаемые глобализацией / Материалы Клуба ученых «Глобальный мир». Вып. 3. М.: 2001.

Семинар 4 (по теме 5. Гуманитарная парадигма на пути масштабных преобразований)

Вопросы для обсуждения

1. Гуманитарная сфера: поиск новых начал в целевых глобальных сдвигах.
2. Традиционные подходы: болевые точки теории и методологии.
3. Роль фундаментальной науки в осознании глобального мира.

Литература

Кочетов Э.Г. Глобалистика как геэкономика, как реальность, как мироздание: Новый ренессанс – истоки и принципы его построения, фундаментальные опоры, теоретический и методологический каркас. М.: ОАО «Издательская группа "ПРОГРЕСС"», 2001. 704 с.

Миклешина Л.А. Философия познания: Политические главы. М.: Прогресс – Традиция, 2002. 624 с.

Нугаев Р.М. Смена научных парадигм: взаимодействие социокультурных и когнитивных факторов в контексте коммуникативной реальности // Наукоедение. 2002. № 3.

Синергетическая парадигма: Нелинейное мышление в науке и искусстве. М.: Прогресс-Традиция, 2002. 496 с.

Лукашук И.И. Политика и общественные науки в условиях глобализации // Безопасность Евразии. 2003. № 1.

Семинар 5 (по теме 7. «Глобалистика: эволюция государственных форм»)

Вопросы для обсуждения

1. Национальный суверенитет в эпоху глобальной трансформации мира.
2. Типы государств в современном глобализирующемся мире и перспективы их развития.
3. Государство и его налогооблагаемая «территория».

Литература

Кофи Аннан. Мы, народы: роль Организации Объединенных Наций в XXI веке // Безопасность Евразии. 2000. № 1.

Кочетов Э.Г. Глобалистика как геоэкономика, как реальность, как мироздание. М.: «ПРОГРЕСС», 2001. 704 с.

Лукашук И.И. Государство и мировой порядок XXI века / Безопасность Евразии. 2001, № 4.

Семинар 6. (по теме 8 «Глобалистика: образное восприятие мира»)

Вопросы для обсуждения

1. В чем смысл ассоциативного восприятия мира и пространственного мышления?

2. Каково принципиальное различие в образном отображении естественных и гуманитарных процессов?

3. В чем состоит особенность отображения геоэкономических образов?

4.

Литература

Кочетов Э.Г. Глобалистика: теория, методология, практика. М.: НОРМА, 2002. 672 с.

Замятин Д.Н. Географические образы в гуманитарных науках // НАВИГУТ. 2001. № 1.

Замятин Д.Н. Стратегия представления и отображения геоэкономических образов России // Безопасность Евразии. 2002. № 4.

Семинар 7 (по теме 9 «Измерения глобального мира»)

Вопросы для обсуждения

1. Через какие основные блоки гуманитарного знания «преломляется» глобальный процесс?

2. Почему геоэкономика выступает в качестве «локомотива» глобализации?

3. В чем смысл междисциплинарного синтеза геонауки?

Литература

Кочетов Э.Г. Глобалистика: теория, методология, практика. М.: НОРМА, 2002.

Борзенко И.М. Общая глобалистика как целостная картина эволюционирующего мира / Труды Клуба ученых «Глобальный мир». М.: 2003.

Васильчук Ю.А. Социальное развитие человека в XX веке // Общественные науки и современность. 2001. № 1.

Самохвалова В.И. Человек и судьба мира. М.: 2000.

Рашковский Е.Б. Глобалистика: социогуманитарные измерения (историко-методологические заметки) / Труды Клуба ученых «Глобальный Мир». М.: 2003.

Семинар 8. (по теме 10 «Глобальная ситуация: пролог нового миропорядка»)

Вопросы для обсуждения

1. В чем смысл нового миропорядка?

2. Каковы препятствия на пути построения нового миропорядка?

3. Геоэкономический трибунал как институциональная основа ответственности в условиях глобальных перемен.

Литература

Аннан К. Общая судьба – новая решимость. Годовой доклад о работе Организации Объединенных Наций, 2000.

Лукашук И.И. Глобализация и международное сообщество // Право и политика. 2000. № 4.

Кочетов Э.Г. Глобалистика: теория, методология, практика. М.: НОРМА, 2002.

Геоэкономический трибунал – институциональная основа ответственности в условиях глобальных перемен // Безопасность Евразии, 2003, №2.

Семинар 9 (по теме 11 «Экономизация политики: ключевые акценты»)

Вопросы для обсуждения

1. Смещение акцентов при выстраивании национальной стратегии развития в условиях глобализации.

2. Соотношение геоэкономики, геополитики и геостратегии в современном мире.

3. Что является центральным ориентиром при включении стран и их структур в глобальном процессе?

Литература

Шмелев Н.П. Экономическая составляющая российской внешней политики // Безопасность Евразии. 2001. № 3.

Кочетов Э.Г. Стратегия развития: геоэкономическая модель // НАВИГУТ. 1999. № 1.

Богатуров А.Д. Геоэкономическая альтернатива геополитике // НАВИГУТ. 1999. № 1.

Соколов В.В. Государство и геоэкономические условия // НАВИГУТ. 1999. № 1.

Цымбурский В.Л. К геоэкономике евразийского пространства: ориентиры для России // НАВИГУТ. 1999. № 1.

Семинар 10 (по теме 16 «Глобальный мир: соотношение и взаимодействие глобального и локального»)

Вопросы для обсуждения

1. Что такое геоэкономический регион?

2. Мировые точки (ареалы) мирового роста.

3. Сетевая структура мировой экономической системы.

Литература

Гранберг А.Г. Основы региональной экономики. М.: 2001.

Кочетов Э.Г. Глобалистика: теория, методология, практика. М.: НОРМА, 2002.

Сапир Е.В. Геоэкономический “взгляд” на локальное в глобальном // Безопасность Евразии. 2002. № 2.

Федорченко А. Техногенное устройство современного мира и его концептуальные оценки (постфордистская модель) // Безопасность Евразии. 2003. № 1.

Кутьин В. Территориальная экономическая кластеризация (классификация) регионов России: Социально-геоэкономический аспект // Безопасность Евразии. 2003. № 1.

Семинар 11 (по теме 17 «Базовые основы геофинансов: теория и методология»)

Вопросы для обсуждения

1. Глобальный мир: финансы реальные и виртуальные.
2. Изменение природы «опорных» финансовых категорий в условиях глобализации.
3. Перестройка мировой и национальной финансовых систем в условиях глобальных перемен.

Литература

Кочетов Э.Г. Геоэкономический (глобальный) толковый словарь. В 2-х томах. М.: РИО РТА, 2002.

Экономическая теория на пороге XXI века – 4: Финансовая экономика / Под ред. Ю.М. Осипова, В.Г. Белолипецкого, Е.С. Зотовой. М.: Юрист, 2001. 704 с.

Петрова Г.В. Российская доктрина международно-правового финансового регулирования // Безопасность Евразии. 2000. № 2.

Иткин Ю.М. Организация финансового контроля в переходный период к рыночной экономике. М.: Финансы и статистика, 1991.

Семинар 12 (по теме 20 «Логика оперирования: различные стратегические модели»)

Вопросы для обсуждения

1. Каковы принципиальные отличия внешнеэкономической доктрины развития от внешнеторговой?
2. Чем отличается оперирование на геоэкономическом атласе мира от оперирования на мировом рынке?
3. Что такое высокие геоэкономические технологии, геоэкономическая память, геоэкономическая конфигурация?

Литература

Кочетов Э.Г. Глобалистика как геоэкономика, как реальность, как мироздание. М.: ПРОГРЕСС, 2001.

Кочетов Э.Г. Геоэкономический (глобальный) толковый словарь. В 2-х томах. М.: РИО РТА., 2002.

Геоэкономический атлас мира / Материалы Клуба ученых «Глобальный мир». Вып. 1(13). М.: 2002.

Некlessа А.И. Проект «Глобализация»: глобальные стратегии в преддверии новой эры // Безопасность Евразии. 2000. № 1.

Семинар 11 (по теме 22 «Методология освоения и отображения глобального пространства /геоэкономический подход/»)

Вопросы для обсуждения

1. Чем отличается геоэкономический подход к отображению и освоению мирового пространства от приемов конъюнктуроведения?
2. Какова последовательность стратегического анализа на базе геоэкономического подхода?
3. Системный подход во внешнеэкономической деятельности.

Литература

Кочетов Э.Г. Геоэкономика (освоение мирового экономического пространства) учебник. М.: БЕК, 1999.

Геоэкономический атлас мира / Материалы Клуба ученых «Глобальный мир». Вып. 1(13).

Богатуров А.Д. Геоэкономический мир как плод и инструмент глобализации // Безопасность Евразии. 2001. № 4.

Семинар 14 (по теме 23 «Круг управленческих вопросов в условиях глобальных перемен»)

Вопросы для обсуждения

1. Управление в эпоху глобальных перемен.
2. Наднациональные структуры и проблемы управления.
3. Организационно-функциональные модули и «проектирование» интернационализированных структур.

Литература

Кочетов Э.Г. Глобалистика как геоэкономика, как реальность, как мироздание. М.: «ПРОГРЕСС», 2001. 704 с.

Рогов В.Ю. Становление геоэкономической стратегии управления национальным хозяйством. Иркутск: Изд-во ИГЭА, 2001.

Ансофф И. Стратегическое управление. М.: Экономика, 1989.

Семинар 15 (по теме 25 «Организационно-управленческая составляющая в достижении национальных целей и интересов»)

Вопросы для обсуждения

1. Стратегическое планирование.
2. Носители национальных геоэкономических интересов
3. В чем смысл модельного акта (закона – доктрины)?
4. Роль государства в реализации национальных геоэкономических интересов.

Литература

Кочетов Э.Г. Глобалистика: теория, методология, практика. Учебник для ВУЗов. М.: НОРМА, 2002. 672 с.

Филькевич И.А. Роль внешнеэкономической политики в укреплении национальной безопасности стран с переходной экономикой // Безопасность Евразии. 2001. № 2.

Соловьев В., Картунов С., Коробейников А., Краснов М. О механизме координации принятия и реализации решений в сфере внешней политики и международных отношений Российской Федерации. Аналитический доклад // Безопасность Евразии. 2003. № 1.

Семинар 16 (по теме 29 «Стратегия российских преобразований: учет глобального фонда»)

Вопросы для обсуждения

1. Общий контур доктрины национального развития в условиях глобальных перемен.
2. Центральный стимул и ориентиры выхода страны на оперирование в глобальном пространстве
3. Директивные документы определяющие долговременную стратегию.

Литература

Кочетов Э.Г. Глобалистика как геэкономика, как реальность, как мироздание. М.: «ПРОГРЕСС», 2001. 704 с.

Мировая экономика: нарастающий процесс глобализации (прогноз на 2000–2015 годы) ИМЭМО РАН. М.: 1998.

Глобализация мирового хозяйства и место России / Отв. ред. В.П. Колесов, М.Н. Осьмова. М.: 2000.

Послание по национальной безопасности Президента Российской Федерации Федеральному Собранию. М.: 1996.

Семинар 17 (по теме 31 «Внешняя доктрина России в геэкономической и геофинансовой системе»)

Вопросы для обсуждения

1. Преобразование сложившейся финансовой системы России в условиях глобализации мира.

2. Перетекание за рубеж национального капитала и его последствия.

3. Мировые финансовые институты и Россия.

Литература

Кочетов Э.Г. Глобализация: теоретические и методологические корни / Глобализация мировой экономики и место России / Отв. ред. М.Н. Осьмова. М.: ТЕИС, 2002. 365 с.

Фридмен Дж., Ордуей Н. Анализ и оценка приносящий доход недвижимости / Пер. с англ. М.: «Дело», 1995. 461 с.

Фактор транзакционных издержек в теории и практике Российских реформ. По материалам Круглого стола / Под. ред. В.Л. Тамбовцева. М.: ТЕИС, 1998. 152 с.

Моисеев А.А. Международные кредитно-финансовые организации. Правовые аспекты деятельности. М.: НИМП, 1999.

Семинар 18 (по теме 34 «Проведение военной реформы: геэкономический контекст»)

Вопросы для обсуждения

1. Функционально-стратегическая направленность целей и задачи Вооруженных Сил в условиях глобальных перемен в мире.

2. Арсенал геэкономических войн и их парирование.

3. Российское ВПК XXI века: геэкономическая модель.

4. Каковы требования к вооружению в условиях геэкономической трансформации мира.

5. Роль государства в формировании ТНК со стратегическим сдвигом и их защите военной компоненты.

Литература

Кочетов Э.Г. Глобалистика: теория, методология, практика. Учебник для ВУЗов. М.: НОРМА, 2002.

Реальна ли угроза четвертой мировой войны? / Материалы постоянно действующего семинара Клуба Ученых «Глобальный мир». М.: 2001.

Проблемы глобализации // Pro et contra., 1999. Том 4. № 4. Осень 1999.

Владимиров В.И. Новые вызовы безопасности России // НАВИГУТ. 1999. № 1.

4. Перечень примерных контрольных вопросов и заданий для самостоятельной работы

1. Что лежит в основе философии глобалистики?
2. Каковы основополагающие постулаты для осознания глобального мира как геологической системы?
3. Назовите критерии трансграничности мировой системы.
4. Каковы новые фундаментальные опоры и ориентиры мирового развития?
5. Чем продиктован «поворот» в судьбе гуманитарной парадигмы?
6. Назовите «болевые точки» теории и методологии.
7. В чем смысл геогенезиса как новой методологии в осознании глобального мира?
8. Каковы направления формирования нового миропорядка в условиях глобализации?
9. Чем продиктована актуальность в освоении механизма глобализации современного мира?
10. Назовите основные черты и параметры хозяйственной глобализации.
11. Каковы основополагающие атрибуты геоэкономики?
12. Каковы тенденции в институциональном оформлении глобального мира?
13. Что такое «страна-система»?
14. Назовите основные принципы и логику построения геоэкономического атласа мира.
15. Каковы основные методологические приемы освоения глобального пространства?
16. Что нового вносит глобализация в процессы ценообразования?
17. В чем суть управленческих вопросов в условиях глобальных перемен?
18. Назовите главенствующие факторы в становлении управленческой модели в условиях глобализации.
19. Какова роль технополюсов в современном глобальном мире?
20. В чем суть нового этапа борьбы российских корпоративных структур за мировой доход?
21. В чем суть техногенной цивилизационной модели современного мира?
22. В чем суть неэкономической цивилизационной модели?
23. Охарактеризуйте общие признаки этноэкономических систем.
24. Каковы базовые основы формирования геофинансовой системы?
25. В чем заключается деформация мировой финансовой системы в условиях техногенного мира?
26. В чем состоит направленность изменения эквивалента в геоэкономических условиях?
27. Что такое «мировой доход»?
28. Охарактеризуйте институциональную основу геофинансов.
29. Какие подвижки испытывают геофинансы в неэкономическом цивилизационном измерении?

30. В чем состоит стратегия перемен в России в условиях глобализации?
31. Назовите первостепенные вопросы преобразований в России в увязке с направленностью реальных глобальных процессов.
32. Каковы особенности национальной финансовой системы в условиях формирования трансграничных финансовых потоков (геофинансов)?
33. Каковы новые требования к национальной безопасности в условиях глобализирующегося мира?
34. Сетевое мира и суть синергетических (стратегических) эффектов?

5. Примерная тематика рефератов

1. Современный глобальный мир: единство целостности и разнообразия.
2. Глобальный мир как геологистическая система
3. Трансграничность мировой системы: «мозаика» границ, их взаимопересечение и пульсация
4. Поиск новых фундаментальных опор и ориентиров мирового развития.
5. Поворотный пункт в судьбе гуманитарной парадигмы.
6. «Болевые точки» теории и методологии: прояснение новаций.
7. Геогинезис – ключевая методологическая основа формирования новой гуманитарной парадигмы
8. Основные направления формирования нового мирового порядка в условиях глобализации
9. Актуальность для России понятие глобализирующийся мир.
10. Смысл геоэкономики.
11. Система геоэкономических атрибутов.
12. Институциональный геоэкономический вектор.
13. Эволюция товарных форм, организационных структур и стимулов оперирования в глобальном пространстве.
14. Экономизация политики: ключевые атрибуты
15. Интернационализация: хозяйственная метаморфоза.
16. Эволюция общественного разделения труда в глобальном пространстве.
17. Блуждающие интернационализированные воспроизводственные циклы – ядра (ИВЯ).
18. Стратегические формы, логика поведения и способы отображения глобального мира.
19. Построение синкретической модели глобального мира – геоэкономического атласа.
20. Методологический инструментарий оперирования в современной глобальной системе.
21. Методологические приемы в отображении и постижении глобального мира.
22. Основные субъекты глобального мирохозяйственного общения.

23. Подходы к принятию стратегических решений в условиях глобальных перемен.

24. Суть новых управленческих проблем, выдвинутых в процессе глобальной трансформации мира.

25. Общий контур управления в глобализирующемся мире.

26. Сетевые системы и их организационно-функциональная форма (технополюсы, кластеры, геоэкономические регионы, корпоративные структуры стратегического статуса) и т. п.

27. Реализация национальных геоэкономических интересов (управленческий аспект).

28. Российские корпоративные структуры в борьбе за мировой доход

29. Цивилизационная окраска геоэкономического пространства.

30. Этноэкономические системы.

31. Закон стоимости в рамках неэкономической модели.

32. Цивилизационная «страница» геоэкономического атласа мира.

33. Неэкономика и ее гармонизирующий вектор безопасного развития.

34. Центры мирового этноэкономического развития.

35. Теоретические основы геофинансов.

36. Геофинансовая система в техногенной цивилизационной окраске.

37. Институциональная система мировых финансов.

38. Геофинансовое пространство в новом цивилизационном измерении – неэкономическом.

39. Российское финансовое право и его влияние на формирования интернационализированных воспроизводственных ядер.

40. Ответственность в условиях глобальных перемен: геоэкономический трибунал.

41. Глобализм, геоэкономика и стратегия перемен в России.

42. Россия и основные тенденции глобального развития: первостепенные задачи.

43. Российская экономика в мировой геофинансовой системе.

44. Глобалистика: новая модель национальной безопасности.

45. Эволюция государственных форм в глобализирующемся мире.

46. Национальные вооруженные силы как силы быстрого геоэкономического реагирования.

47. Новая роль ресурсной базы в условиях глобализации воспроизводственных процессов.

48. Особенности подготовки кадрового управленческого состава для государственных служб и топ – менеджеров большого российского бизнеса.

49. Геоэкономические войны: экономика и финансы как наступательное оружие.

50. Высокие геоэкономические и геофинансовые технологии.

6. Примерный перечень вопросов к экзамену по всему курсу

1. Глобальный мир как геологистическая система.

2. Целостность и разнообразие глобального мира.

3. Трансграничность глобализирующегося мира.

4. Стратегические направления мирового и национального развития в условиях глобальных перемен.

5. Сомкнутый мир: переплетение пространств.
6. Трансформация гуманитарной сферы в глобализирующемся мире.
7. Глобалистика: «болевые» точки, теории и методологии осознания мира.
8. Глобалистика: новые типы государств.
9. Геогенезис как новая методология осознания и отображения глобального мира.
10. Новая роль науки в условиях глобальных перемен.
11. Глобальный миропорядок.
12. Геоэкономика как центральный вектор глобализирующегося мира.
13. Теоретические основы включения национальной экономики в геоэкономическую систему.
14. Интернационализация: хозяйственная метаморфоза.
15. Ориентиры функционирования национального хозяйства в глобальном пространстве.
16. Глобалистика: эволюция общественного разделения труда.
17. Интернационализированные воспроизводственные ядра – циклы.
18. Геоэкономика: изменения основных атрибутов и стратегия обеспечения эффекта.
19. Изменение товарных форм.
20. Эволюция организационно-функциональных структур.
21. Слагаемые стратегического эффекта.
22. Ярусность товарного обращения.
23. Внешнеэкономическая макро модель.
24. Субъекты общения в глобальном пространстве: взаимосвязи и уровни сотрудничества.
25. «Страны-системы» глобального мира.
26. Поле для стратегического оперирования: геоэкономический атлас мира.
27. Геоэкономические войны.
28. Системный анализ глобальных процессов: методологическая направленность.
29. Способы интерпретации глобального мира.
30. Организационно- функциональные и управленческие структуры глобального мира (общая классификация).
31. Корпоративные структуры со стратегическим статусом.
32. Цивилизационный фактор глобальных перемен.
33. Постиндустриализм и информационное общество как зрелая фаза техногенного мира.
34. Техногенное изматывание.
35. Геоэкономика как новая цивилизационная модель глобального мира.
36. Этноэкономические системы.
37. Глобальный мир: трансграничность финансовых потоков.
38. Финансы реальные и виртуальные. Мировой доход.
39. Стратегия оперирования в геофинансовой сфере.
40. Россия в условиях глобальных перемен: стратегическая пауза и стратегический маневр.

41. Выход России на геэкономическую парадигму развития.
42. Российские зоны геэкономического влияния и стратегические пояса.
43. Управленческие преобразования в России в условиях мировых глобализационных подвижек.
44. Российские финансово – промышленные группировки со стратегическим статусом.
45. Трансформация военные компоненты в условиях глобальных перемен.
46. Военно-экономический симбиоз.
47. Военная реформа в геэкономическом контексте.
48. Военно-промышленные комплексы глобализирующегося мира.
49. Глобалистика: измерения глобального мира.
50. Геэкономический человек, его ценности и мотивации.
51. Мировой доход.
52. Глобальный мир как сложная система: синергетические эффекты

II. РАСПРЕДЕЛЕНИЕ ЧАСОВ КУРСА «ГЛОБАЛИСТИКА», ПО РАЗДЕЛАМ, ТЕМАМ И ВИДАМ РАБОТ

№ п/п	Наименование разделов и тем	Всего часов	Аудит. занятия		Сам. работа
			лекции	Семинар	
1	2	3	4	5	6

РАЗДЕЛ I. ФИЛОСОФИЯ ГЛОБАЛИСТИКИ: СОВРЕМЕННЫЕ ПОДХОДЫ

1	<i>Мироощущение глобальности: единство целостности и разнообразия</i>	4	2		2
2	<i>Геологистика: глобальный мир через призму логистики</i>	4		2	2
3	<i>Мировая мозаика границ (трансграничность)</i>	4		2	2
Итого по I разделу:		12	2	4	6

РАЗДЕЛ II «ТЕХНОЛОГИЯ» ОСОЗНАНИЯ И ПОСТИЖЕНИЯ ГЛОБАЛЬНОГО МИРА: ТЕОРЕТИЧЕСКИЕ И МЕТОДОЛОГИЧЕСКИЕ ОСНОВЫ ГЛОБАЛИСТИКИ

4	<i>Развитие в глобализирующемся мире: начала, принципы и ориентиры</i>	6	2	2	2
5	<i>Гуманитарная парадигма на пути масштабных преобразований</i>	4		2	2
6	<i>Глобальный мир и познавательная "оптика": методологический инструментарий</i>	4	2		2
7	<i>Глобалистика: эволюция государственных форм</i>	4		2	2
8	<i>Глобалистика: образное восприятие мира</i>	4		2	2
9	<i>Измерения глобального мира</i>	6	2	2	2
10	<i>Глобальная ситуация: пролог нового миропорядка</i>	4		2	2
Итого по II разделу		32	6	12	14

РАЗДЕЛ III. ГЕОЭКОНОМИКА – ОСНОВА ГЛОБАЛИСТИКИ И ЦЕНТРАЛЬНЫЙ ВЕКТОР МИРОВОГО РАЗВИТИЯ

11	<i>Экономизация политики: ключевые акценты</i>	4		2	2
----	--	---	--	---	---

12	Глобалистика как геоэкономика	4	2		2
13	Глобальные условия формирования мирового порядка	4	2		2
14	Геоэкономические атрибуты	4	2		2
15	Национальные экономики в глобальной модели мира	4	2		2
16	Глобальный мир: соотношение и взаимодействие глобального и локального	4		2	2
Итого по III разделу		24	8	4	12

РАЗДЕЛ IV. ГЕОФИНАНСЫ

17	Базовые основы геофинансов: теория и методология	4		2	2
18	Мировые финансы в техногенном измерении	4	2		2
19	Институциональная основа геофинансовой системы	4	2		2
Итого по IV разделу		12	4	2	6

РАЗДЕЛ V. МЕТОДОЛОГИЯ ПОВЕДЕНИЯ В ГЛОБАЛЬНОМ ПРОСТРАНСТВЕ

20	Логика оперирования: различные стратегические модели	4		2	2
21	Глобальный (геоэкономический) атлас: синкретическая модель глобального мира	4	2		2
22	Методология освоения и отображения глобального пространства (геоэкономический подход)	4		2	2
Итого по V разделу		12	2	4	6

РАЗДЕЛ VI. УПРАВЛЕНИЕ В ГЛОБАЛИЗИРУЮЩЕМСЯ МИРЕ

23	Круг управленческих вопросов в условиях глобальных перемен	4		2	2
24	Теоретические подходы к управленческой модели глобального мира	4	2		2
25	Организационно-управленческая составляющая в достижении национальных целей и интересов	4		2	2
26	Роль корпоративных структур на мировой арене	4	2		2
Итого по VI разделу		16	4	4	8

РАЗДЕЛ VII. ЦИВИЛИЗАЦИОННЫЙ ФАКТОР В ГЛОБАЛЬНОМ МИРЕ: НЕОЭКОНОМИКА И ЭТНОЭКОНОМИЧЕСКИЕ СИСТЕМЫ

27	Мир в техногенных координатах цивилизационного развития	4	2		2
28	Новая цивилизационная модель в глобальном мире: этноэкономические системы	4	2		2
Итого по VII разделу		8	4		4

РАЗДЕЛ VIII. ГЛОБАЛЬНЫЙ МИР И РОССИЯ: НОВАЯ СТРАТЕГИЯ В НОВЫХ УСЛОВИЯХ

29	Стратегия российских преобразований: учет глобального фона	4		2	2
30	Направленность реальных глобальных процессов России	4	2		2
31	Внешняя доктрина России в	4		2	2

	<i>геоэкономической и геофинансовой системе</i>				
32	<i>Национальная безопасность России в контексте глобального развития</i>	4	2		2
33	<i>Трансформация военной компоненты в условиях глобальных перемен</i>	4	2		2
34	<i>Проведение военной реформы: геоэкономический контекст</i>	4		2	2
35	<i>Глобалистика как реальность и программа действий</i>	4	2		2
	Итого по VIII разделу	28	8	6	14
Итого в целом по программе		144	38	36	70

III. ФОРМЫ КОНТРОЛЯ

ТЕКУЩИЙ КОНТРОЛЬ:

- экспресс – опросы студентов (слушателей) по узловым вопросам глобалистики и тенденциях глобальных перемен;
- сравнительный анализ позиций студентов по различным аспектам глобальных перемен;
- письменные домашние работы по анализу дискуссионных статей, посвященных глобальным проблемам и меняющейся ситуации.
- решение задач по геофинансовому оперированию.
- проверка контрольных задач по стратегическому планированию в ходе практических занятий в ситуационных (геоэкономических) классах на “страницах” электронного геоэкономического атласа мира;
- рефераты (курсовые работы) по тематике курса.

ИТОГОВЫЙ КОНТРОЛЬ:

- экзамен по курсу

IV. УЧЕБНО-МЕТОДИЧЕСКОЕ ОБЕСПЕЧЕНИЕ КУРСА

1. Авторское сопровождение и поддержка курса «ГЛОБАЛИСТИКА»

1. Учебники для вузов:

Кочетов Э.Г. «ГЛОБАЛИСТИКА: ТЕОРИЯ, МЕТОДОЛОГИЯ, ПРАКТИКА». М: НОРМА (издательская группа НОРМА – ИНФРА*М), 2002. 672 с.

Кочетов Э.Г. «ГЕОЭКОНОМИКА (ОСВОЕНИЕ МИРОВОГО ЭКОНОМИЧЕСКОГО ПРОСТРАНСТВА)». М.: Издательство БЕК, 1999, 2002. 480 с.

2. *Рубрики:* «Культура глобализации», «Высокие гуманитарные технологии», «Геоэкономика», «MILLENIUM», «Научная жизнь», «Дискуссии», «Институционализация XXI» в журнале «Безопасность Евразии» за 2000–2003 гг.

3. Научные монографии:

Кочетов Э.Г. Глобалистика как геэкономика, как реальность, как мироздание: Новый ренессанс – истоки и принципы его построения, фундаментальные опоры, теоретический и методологический каркас. (Серия «За нашу и Вашу безопасность» – Приложение к журналу «Безопасность Евразии»). М.: ОАО Издательская группа «ПРОГРЕСС», 2001. 704 с., пер. № 7, с/обл.

Кочетов Э.Г. Геээкономика и стратегия России. Истоки и принципы построения внешнеэкономической доктрины. М.: Московский общественный научный фонд, 1997.

Кочетов Э.Г. Введение во внешнеэкономическую стратегию (истоки и принципы построения национальной внешнеэкономической доктрины и стратегического арсенала ее реализации). М.: Всероссийская Академия внешней торговли, 1996.

Кочетов Э.Г. Ориентиры внешнеэкономической деятельности (национальная экономика и предприятия в системе мирохозяйственных связей). М.: Экономика, 1993.

4. Словари:

Кочетов Э.Г. Геээкономический (глобальный) толковый словарь (Элементы механизма российской модели глобального стратегического управления). Сборник стратегических понятий – новелл. В 2-х томах. Том I. А-М (240 с.). Том II. Н-Я (256 с.).

Участие в подготовке **Энциклопедического словаря – ежегодника «Безопасность Евразии – 2002»**. М.: Книга и бизнес, 2003. 540 с. (Сер. науч. и уч. литературы «За Нашу и Вашу безопасность»). – Прил. к журналу «Безопасность Евразии».

5. Статьи:

Статьи по глобалистике, геээкономике, геофинансам, глобальным проблемам мирового развития, стратегии России, проблемам безопасности и т. д. на страницах различных коллективных монографий, в материалах постоянно действующего междисциплинарного семинара Клуба ученых «Глобальный мир» (см. Вып. 1-29 «Новый век» 2000–2003 гг.), а также журнала «Безопасность Евразии», научного альманаха «НАВИГУТ», журналов «Мировая экономика и международные отношения», «Проблемы прогнозирования», «США: экономика, политика, идеология», «Общество и экономика», «Pro et contra», «Экономист», «Вестник Московского университета» и др.

2. Рекомендованная литература (основная)

Аннан Кофи. Мы, народы: роль Организации Объединенных Наций в XXI веке // Безопасность Евразии. 2000. № 1.

Бек У. Общество риска. На пути к другому модерну / Пер. с нем. М.: Прогресс – традиция, 2000. 384 с.

Бек У. Что такое глобализация. М.: 2001.

Белл Д. Грядущее постиндустриальное общество. Опыт социального прогнозирования / Пер. с англ. М.: Academia, 1999. 956 с.

Бжезинский З. Великая шахматная доска. Господство Америки и его геостратегические императивы. М.: 1998.

Бьюкенен Дж. Конституция экономической политики // Нобелевские лауреаты по экономике. Т. 1. М.: 1997.

Валлерстайн И. Анализ мировых систем и ситуация в современном мире / Пер. с англ. М.: ГУ ВШЭ, 2000. 608 с.

Вернадский В. Философия мысли натуралиста. М.: 1998.

Гэлбрейт Дж. К. Новое индустриальное общество. М.: 1969.

Кастельс М. Информационная эпоха: экономика, общество и культура / Пер. с англ. М.: ГУ ВШЭ, 2000. 608 с.

Кеннеди П. Вступая в двадцать первый век / пер. с англ. М.: 1997.

Людвиг фон Мезис Человеческая деятельность. Трактат по экономической теории. М.: Экономика. 2000.

Мамардашвили М.К. Сознание и цивилизация // О духовности. Тбилиси: 1991.

Маркузе Г. Одномерный человек. М.: 1994.

Моисеев Н.Н. Восхождение к разуму. М.: 1993.

Печчеи А. Человеческие качества. М.: 1985.

Поппер К. Открытое общество и его враги. В 2-х томах. М.: 1992.

Пригожин И. От существующего к возникающему. М.: 1985.

Стиглиц Дж. Новая расстановка приоритетов. Америке пора освободиться от экономического эгоизма // Независимая газета. 2001 16 окт.

Тейяр де Шарден П. Феномен человека. М.: 1987.

Тойнби А. Дж. Постигание истории. М.: 1991.

Тоффлер О. Третья волна. М.: 1999.

Турроу Л. Переосмысливая будущее // МЭиМО. 1998. № 11.

Ясперс К. Смысл и назначение истории. М.: 1994.

Castells M. The Rise of the network Society N.Y. 1996.

Fukuyama F. The Great Description. Human Nature and the Reconstitution of Social Order N.Y., 1999.

Giddens A. Runaway World. L., 1999.

Hayek F.A. Law, Legislation and Liberty Vol. 1. Rules and Order. Chicago: University of Chicago Press, 1973.

Huntington S. The Clash of Civilizations and the Remaking of World Order N.Y., 1996.

Leyshon A. Geo-economic intellectuals and post-cold war economic discourse // Geography of Economies. Ed. R. Lee and J. Wills. London: Arnold, 1997.

Luttwak E.N. From Geopolitics to Geoeconomics . Logic of Conflict, Grammar of Commerce // The National Interest. Summer. 1990.

Meadows D. H., Meadows D.L., Randers J. Beyond the Limits: Global Collapse or a Sustainable Future? L., 1992.

Parmelee M. Geoeconomic Regionalism and World Federation N.Y. 1949.

Tourain M. Le bouleversement du monde. Paris. 1995.

Touraine A. Modernity and Cultural Specificities // International Social Science Journal. 1998, № 118.

Wallerstein J. Unthinking social science Cambr.1991.

Wallerstein J. The Modern World. System.1994.

Weber M. Economy and Society: An Outline of Interpretive Sociology. N.Y. 1922.

3. Рекомендуемая литература (дополнительная): учебные пособия, монографии, статьи

Азроянц Э.А. К вопросу о конституировании глобалистики, как самостоятельной области научного знания / Труды клуба ученых «Глобальный мир» Том 4. М.: 2003.

Азроянц Э.А. Будущее: эволюционные и эсхатологические альтернативы / Труды клуба ученых «Глобальный мир» Том 2. М.: 2003.

Азроянц Э.А. Вдохи и выдохи истории / Труды клуба ученых «Глобальный мир». Том 2. М.: 2003.

Акопян К.З. Пределы глобализации (культура в контексте глобализационных процессов) / Труды клуба ученых «Глобальный мир». Том 3. М.: 2003.

Богомолов О.Т. Некипелов А.Д. Глобализация и кризис мирового экономического порядка // Труды Фонда Горбачева. Т. 7. 2000.

Борзенко И.М. Общая глобалистика как целостная картина эволюционирующего мира / Труды клуба ученых «Глобальный мир». Том 4. М.: 2003.

Васильчук Ю.А. К общей теории социального развития человека Труды клуба ученых / «Глобальный мир». Том 3. М.: 2003.

Вебер А.Б. Глобализация: взгляд в будущее / Труды клуба ученых «Глобальный мир». Том 2. М.: 2003.

Вебер А.Б. Практическая глобалистика / Труды клуба ученых «Глобальный мир». Том 4. М.: 2003.

Гейтс Б. Бизнес со скоростью мысли. М.: 2001.

Глинчикова А.Г. Кризис форм социальной интеграции, контроля и управления в эпоху глобализации / Труды клуба ученых «Глобальный мир». Том 2. М.: 2003.

Глобальная информатизация и безопасность России / Материалы круглого стола «Глобальная информатизация и социально-гуманитарные проблемы человека, культуры, общества» (МГУ, октябрь 2000 г.) / Под ред. проф. В.И. Добренькова. М.: Изд-во Московский университет, 2001. 360 с.

Государство в эпоху глобализации // Материалы теоретического семинара ИМЭМО. М.: 2001.

Григорьев Э.П. Россия на переломе двух тысячелетий // Проблема общественного развития. М.: 1998.

Дилигенский Г.Г. Глобализация в человеческом измерении / Труды клуба ученых «Глобальный мир». Том 3. М.: 2003.

Ерасов Б.С. Сравнительное изучение цивилизаций. М.: 2001.

Иноземцев В.Л. Расколота цивилизация. М.: Academia; Наука, 1999. 724 с.

Ионов И.Н. Глобальная история и история мировых цивилизаций / Материалы Клуба ученых «Глобальный мир» вып. 5(28). М.: 2003.

Ионов И.Н. На пути к теории цивилизации. Познавательные предпосылки и трудности исторического синтеза // Цивилизации. Вып. 3. М.: 1995.

Капица С.П. Сколько людей живет и будет жить на Земле. Общая теория роста человечества. М.: 2000.

Капто А. От культуры войны к Культуре мира. М.: 2002. 431 с.

Кастельс М.: Информационная эпоха. М.: 2000.

Князева Е.Н., Курдюмова С.П. Основания синергетики. Режимы с обострением, самоорганизации, темпомиры. СПб.: 2002. 414 с.

Колосов В.А., Мироненко Н.С. Геополитика и политическая география: Учебник для ВУЗов. М.: Аспект Пресс, 2001. 479 с.

Корсунская В.О. Вопросы использования всемирной сети Интернет в качестве модели процесса глобализации / Труды клуба ученых «Глобальный мир». Том 4. М.: 2003.

Косолапов Н.А. Проблемное поле глобалистики: политико-психологический и международно-политический аспекты / Труды клуба ученых «Глобальный мир». Том 4. М.: 2003.

Кочетов Э.Г. Геоэкономический атлас мира как логистическая система нового класса (геологистика: объемная интерпретация глобального мира – поле для построения синкретической модели) / Труды клуба ученых «Глобальный мир». Том 3. М.: 2003.

Кочетов Э.Г. Российская школа глобалистики и ее геоэкономический отдел – выход на новые горизонты / Труды клуба ученых «Глобальный мир». Том 4. М.: 2003.

Левашов В.И. Глобализация и социальная безопасность. // Социологические исследования. 2002. №3.

Липец Ю.Г. Глобальные проблемы: географическая панорама 2002 г. / Труды клуба ученых «Глобальный мир». Том 3. М.: 2003.

Липец Ю.Г., Пуляркин В.А., Шлихтер С.Б. География мирового хозяйства. М.: 1999.

Лукашук И.И. Глобализация, государство, право, XX век. М.: Спарк, 2000. 279 с.

Лукьянчиков Н.Н. Выбор России: использование природных ресурсов в условиях глобализации мировой экономики / Труды клуба ученых «Глобальный мир». Том 2. М.: 2003.

Материалы постоянно действующего междисциплинарного семинара Клуба ученых «Глобальный мир». Вып 1–11. М.: Новый век, 2001.

Моисеев Н.Н. Универсум. Информация. Общество. М.: Устойчивый мир, 2001. 200 с.

Назаретян А.П. Интеллект во Вселенной. М.: 1991.

Назаретян А.П. История и психология антропогенных кризисов: гипотеза техногуманитарного баланса / Материалы Клуба ученых «Глобальный мир». Вып. 6 (29). М.: 2003.

Наше глобальное соседство / Доклад Комиссии по глобальному управлению и сотрудничеству. М.: 1996

Неклесса А. И. Проект «Глобализация»: глобальные стратегии в преддверии новой эпохи // Безопасность Евразии. 2000. №1.

Неклесса А.И. Проект «Глобализация»: Глобальные стратегии в преддверии новой эры // НАВИГУТ. 1999. № 1.

Пантин В.И. Глобалистика как методология и парадигма научных исследований / Труды клуба ученых «Глобальный мир». Том 4. М.: 2003.

Пантин В.И. Социоестественная история и глобализация / Труды клуба ученых «Глобальный мир». Том 2. М.: 2003.

Пантин В.И. Циклы и ритмы истории. Рязань, 1996.

Перуанский С.С. Законы развития общества и глобалистика / Труды клуба ученых «Глобальный мир». Том 4. М.: 2003.

Пивоварова М.А. Парадигмы целостности как методологическая основа глобалистики / Труды клуба ученых «Глобальный мир». Том 4. М.: 2003.

Померанц Г.С. Выход из кризиса. М.: 1995.

Путин В.В. Не будет ни революций, ни контрреволюций. Послание Президента РФ Федеральному собранию // Российская газета. 2001. 4 апр.

Райс Э. Траут Д. Маркетинговые войны. СПб.: 2000.

Рашковский Е.Б. Глобалистика: социогуманитарное измерение (историко-методологические заметки) / Труды клуба ученых «Глобальный мир». Том 4. М.: 2003.

Римский клуб. История создания, избранные доклады и выступления, официальные документы. М.: 1997.

Россия и ее регионы. Внешние и внутренние экологические угрозы / Под ред. Н.Н. Клюева. М.: 2001.

Румянцев О.К. Как возможна глобалистика? / Труды клуба ученых «Глобальный мир». Том 4. М.: 2003.

Сапир Е.В. Истоки становления геэкономии как самостоятельной дисциплины и раздела глобалистики (эволюция теоретической мысли) / Труды клуба ученых «Глобальный мир». Том 4. М.: 2003.

Сидельников Ю.В. Некоторые подходы к разработке программы методологических основ глобалистики / Труды клуба ученых «Глобальный мир». Том 4. М.: 2003.

Сорос Дж. Алхимия финансов. М.: 1996.

Степин В.С. Теоретические знания. М.: «Пресс – Традиция», 2000. 744 с.
Технологические инновации в России / Центр исследований и статистики науки. М.: 1997.

Чешков М.А. Глобалистика: Путь самоопределения / Труды клуба ученых «Глобальный мир». Том 4. М.: 2003.

Чумаков А.Н. Глобалистика как сфера теоретических знаний и область практических действий / Труды клуба ученых «Глобальный мир». Том 4. М.: 2003.

Шишков Ю.В. Демографические перспективы мирового сообщества / Труды клуба ученых «Глобальный мир». Том 2. М.: 2003.

Шишков Ю.В. Ноосфера: реальность или красивый миф? / Материалы Клуба ученых «Глобальный мир». Вып. 4(27). М.: 2003.

Этос глобального мира. М.: 1999.

Явчуновская Р.А. Глобальные проблемы в человеческом измерении: (основы гуманитарной безопасности): Курс лекций. М.: Изд-во РАГС, 2001. 93 с.

Яковец Ю.В. Глобализация и взаимодействие цивилизаций. М.: ЗАО Изд-во Экономика, 2001. 346 с.

Яковец Ю.В. Глобалистика в составе ядра постиндустриальной парадигмы обществознания / Труды клуба ученых «Глобальный мир». Том 4. М.: 2003.

Яковец Ю.В. История цивилизаций. Изд. 2-е. М.: 1997.

Яковец Ю.В. Цивилизации в глобализованном мире 21 века: растворение, столкновение или трансформация? / Труды клуба ученых «Глобальный мир». Том 2. М.: 2003.

Яновский Р.Г. Глобальные изменения и социальная безопасность. М.: Academia, 1999. 358 с.

Burtless G., Lawrence R.Z., Litan R.E., Shapiro R.J. Globophobia. Confronting Fears about Open Trade. Wash., 1998.

Carnoy M., Castells M., Cohen S.S., Cardoso F.H. The New Global Economy in the Information Age: Reflections on Our Changing World. University Park (Pa.), 1993.

Dicken P. Global Shift: The Internationalization of Economic Activity. L., 1992.

Dicken P. Global Shift: Transforming the World Economy N.Y., 1998.

Drucker P. Postcapitalist Society N.Y. 1995.

Dunning J.H. The Globalization of Business. L., 1993.

Held D. et al. Global Transformations. Stanford, 1999.

Hirst P., Thompson G. Globalization in Question. The International Economy and the Possibilities of Governance. Cambridge, 1996.

Kofman E., Youngs G. (eds.). Globalization: Theory and Practice. L., 1998.

Michie J., Smith J.S. (eds.). Global Instability. The Political Economy of World Economic Governance. L.-N.Y., 1999.

Nester W. International Relations: Geopolitical and Geoeconomical Conflict and Cooperation N.Y., 1995.

Ohmae K. (ed.). The Evolving Global Economy Making Sense of the New World Order. Boston, 1995.

Ohmae K. The Borderless World. Power and Strategy in the Global Marketplace. N.Y., 1994.

Robertson R. Globalisation L., 1992.

Sassen S. Losing Control? Sovereignty in an Age of Globalization. / N.Y., 1996.

Solingen E. Regional Orders at Century's Dawn. Global and Domestic Influences on Grand Strategy. Princeton (N.J.), 1998.

Stock I. James R. Business logistics. Chicago. The MCIIS-Hill companies. Inc., 1998.

Waters M. Globalization. L.-N.Y., 1995.

4. Перечень обучающихся, компьютерных и других средств информационного и технического обеспечения

Перечень устанавливается в зависимости от конкретных условий информационного и материально-технического обеспечения ВУЗа, наличия электронных ситуационных (геоэкономических) классов.

Примечание: Другие авторские учебные программы:

Программам курса «Геоэкономика» (см.: *Кочетов Э.Г.* Геоэкономика. Освоение мирового экономического пространства. – М.: БЕК, 1999. С. 444-450, *Приложение № 9*);

Программа курса «Геоэкономика и стратегия России» (см.: *Кочетов Э.Г.* Геоэкономика. Освоение мирового экономического пространства. – М.: Норма, 2006. С. 476-482, *Приложение № 11*);



Приложение 2

Общественная академия наук геоэкономики и глобалистики

В России функционирует общественная научная организация регионального статуса – «Общественная академия наук геоэкономики и глобалистики». Дата создания Академии – 15 декабря 2004 г., в качестве юридического лица зарегистрирована 17 марта 2005 г. Идея создания Академии принадлежит основателю российской школы геоэкономики и глобалистики Эрнесту Георгиевичу Кочетову. С момента ее основания он является ее президентом.

Деятельность Региональной общественной организации «Общественная академия наук геоэкономики и глобалистики» в полной мере отвечает веянию времени: все большее звучание приобретает общественное мнение во всех сферах жизни как подтверждение неизменного вектора строительства в России гражданского общества на демократических началах. Это особо актуально в сфере освоения современного научного знания, когда идет быстрая смена парадигм общественного развития и на передовые позиции выходят проблемы нового миропонимания, ибо сфера «незнания» оказалась настолько грандиозной, что для ее освоения требуется новые, нестандартные, нетрадиционные подходы. Отсюда новые требования к теории и методологии осознания (постижения) и отображения современного мира в эпоху глубинных трансформаций. Речь идет о геоэкономике и глобалистике.

Глобалистика выступает в качестве наддисциплинарной области знания. Она призвана дать ответы на онтологические, гносеологические, аксиоматические, праксеоматические проблемы. В этом плане глобалистика идет рука об руку с философским измерением различных глобальных сфер, но при этом практика реально обозначила выход на приоритетные позиции геоэкономической составляющей процесса глобализации. *Геоэкономика предопределяет центральный вектор мирового развития и играет локомотивную роль глобализации. Вот почему глобалистика выступает как геоэкономика, как реальность, как мироздание: мир на пороге нового Ренессанса.*

В России сложилась когорта первоклассных специалистов – исследователей глобальных процессов. Учреждение общественной Академии является естественным шагом в процессе формирования российской школы геоэкономики и глобалистики.

Геоэкономика, геофинансы, геостратегия, геокультура, геополитика, геоинформатики, гецивилизационные модели стали неотъемлемым предметом изучения. По этим направлениям появились интереснейшие монографии, учебники, словари, статьи и т.д. Постоянно проводятся симпозиумы, семинары, круглые столы. Российская школа геоэкономики и глобалистики вышла на международную арену.

В свете этого основная задача Академии – всемерное содействие дальнейшему развитию отечественной школы геоэкономики и глобалистики, выход на новые горизонты поиска фундаментальных начал, теоретического и методологического обоснования новых моделей общественного развития и формирования безопасного мира и на этой основе выработка конкретных мер и рекомендаций в сфере практической деятельности.

Академия уникальна. В поле ее зрения попадает вся мировая панорама, мы выходим на самые передовые, самые ответственные позиции научного анализа. Здесь специалисты любого профиля найдут свое место.

Академия пытливым научным взором проходим по всему мировому экономическому, политическому, социальному, техногенному, этнонациональному, историческому, правовому ландшафту, встречаясь с удивительным разнообразием игроков и ситуаций на мировой арене: государства и их меняющиеся интеграционные группировки; новейшие могучие наднациональные структуры и их подвижные композиции; международные организации и неправительственные общественные структуры с их всевозрастающим влиянием на судьбы мира; мировые лидеры, формирующие повестку дня и многое другое.

От взора Академии не ускользают стратегические геоэкономические устремления и векторы мирового и регионального развития: здесь и геоэкономическая стратегия США, ищущая баланс с европейской геоэкономикой и геостратегией; Евразийская геоэкономическая платформа, вошедшая в эпоху глобальных трансформаций и ищущая новую точку стратегического равновесия; Азиатско-Тихоокеанский геоэкономический узел со стремительно возрастающей ролью Китая и др.

Особое внимание уделяется месту и роли России как одной из ведущих доминант мирового развития, стратегического партнера и мирового игрока на геоэкономическом атласе мира, выступающего за равноправное участие в формировании и перераспределении мирового дохода, активно отстаивающего свои геоэкономические национальные интересы.

Научные разработки в сфере геоэкономики, глобалистики, диалогистики, гуманитарной космологии ведутся во взаимодействии с ведущими отечественными и мировыми научно-исследовательскими центрами, университетами, организациями, используя богатейший опыт становления новейших научных дисциплин – геоэкономики и глобалистики.

Созданию Академии способствовал также накопленный бесценный опыт работы постоянно действующих профессорско-студенческих семинаров в крупнейших ВУЗах (Ярославль, Нижний Новгород, Казань, Барнаул, Минск и др.).

Огромную роль в формировании российской школы геоэкономики и глобалистики сыграл журнал «Безопасность Евразии» и Научный альманах «НАВИГУТ», в которых, начиная с первых номеров, публиковались материалы под рубриками «Геоэкономика», «Стратегия», «Институционализация XXI», «Культура глобализации» и др.

Круг участников нашей Академии довольно широк. Здесь специалисты ведущих научно-исследовательских организаций, крупнейших академий, университетов, институтов, колледжей, общественных структур и др. Но особую ставку наша Академия делает на молодежь. Поиск талантливых первопроходцев в молодой, бурно развивающейся сфере знания – геоэкономике, глобалистике, диалогистике, гуманитарной космологии – первостепенная задача. Помочь молодым специалистам обрести свою нишу, выйти на самостоятельный путь исследований, передать им накопленный гигантский потенциал российской гуманитарной школы – что может быть более благородным и важным устремлением для нашей Академии?

Общественная академия намеренна вести свои исследования в самом тесном контакте с Российской академией наук, внимательно прислушиваясь к научно-концептуальным и государственно-доктринальным направлениям фундаментальных исследований, которые формирует РАН. В этом Академия видит залог успеха работы.

И еще один немаловажный момент. Академия нацеливает всех своих членов на самостоятельный творческий поиск: именно «интеллектуальный продукт» закладывается в качестве центрального критерия в оценки каждого члена Академии наук геоэкономики и глобалистики. И только на этом пути Академия сформируется как общепризнанный общественный научный институт, способный внести достойный вклад в дело дальнейшего развития Российской Федерации.

Устав Академии опубликован в журнале «Безопасность Евразии», 2005. №2.С. 601–609.



АННОТАЦИЯ

Эта книга – путеводитель по одной из фундаментальных проблем современности – *Парадигме Мирового Преображения*. Ситуация уникальная: нарождается новое поколение молодых ученых, чья неукротимая энергия познания окружающего мира дает им счастливый шанс оставить свой яркий, неизгладимый след. И здесь очень важно осознать один момент: жизнь коротка! Ученый что сапер, ошибается один раз! Ошибается с выбором сферы и темы научного поиска. Засилье в мире политики и идеологии, мелкотравчатость тем, их «замоноличивание» в учебниках, стандартах, предписаниях ведет к потере времени и сил. Найти «свою» стезю, «свою» нишу, «свой» путь! Ориентир и фарватер тому – целый веер новейших наук: геоэкономика, глобалистика, диалогистика, гуманитарная космология и др. Автором предпринята попытка дать тематическую мозаику осознания ценности Человека, его жизнеутверждающих начал, новых горизонтов бытия, их философию, теорию, методологию и праксиологию в едином ключе – космогенезе: мир на пороге кардинального преобразования.

Автор – Эрнест Георгиевич Кочетов, доктор экономических наук, директор Центра стратегических исследований геоэкономики, Президент Общественной академии наук геоэкономики и глобалистики, Председатель Совета по глобальным проблемам XXI века (геоэкономика и цивилизация).

Книга обращена к широкому кругу научной и образовательной общественности, политическим и государственным деятелям, бизнесменам и аналитикам, преподавателям, докторантам, аспирантам и студентам гуманитарных специальностей широкого спектра.

Annotation

This book is a guide to one of the fundamental problems of today - the Paradigm of the World Transformation. The situation is unique: a new generation of young scientists is being born, whose indomitable energy of the knowledge of the world gives a chance to leave a bright, indelible mark on this beautiful world. In addition, it is very important to understand one thing: life is short! A scientist, as a sapper, errs once! Errs with the choice of the sphere and the topic of scientific research. The dominance in the world of politics and ideology of insignificant topics and their "embedding" in textbooks, standards, regulations leads to loss of time and effort. One has to find «one's own» path, «one's own» niche, «one's own» way! The reference and the fairway for this is a whole set of the newest sciences: Geoeconomics, Globalistics, Humanitarian Cosmology, etc. This book attempts to give a thematic mosaic of appreciation of the value of a Human, his/her life-affirming principles, new horizons of life, their philosophy, theory, methodology and

praxeology in the same vein - cosmogenesis: the world on the threshold of a radical transformation.

The author is Ernest Georgievich Kochetov, Doctor of Economics, and Director of the Centre for Strategic Geoeconomic Research, President of Public Academy of Geoeconomics and Globalistics, Head of XXI Century Global Problems Council (geoeconomics and civilization).

The book addresses a wide scientific community, to politicians and statesmen, businessmen and analysts, university professors, as well as post-graduate and doctorate students, and students specializing in humanities.



СВЕДЕНИЯ О КНИГАХ ЭРНЕСТА КОЧЕТОВА

Кочетов Э.Г. МИРЫ. Осмысление человека и его бытия в координатах нового мыслительного поля. Научная монография / Обществ. акад. наук геозкономики и глобалистики. (*Готовится к изданию. Ориентировочный срок выпуска в свет: IV кв. 2017 г.*).

В книге будут представлены итоги исследований важнейшей проблемы современности – надвигающийся интеллектуальный кризис, его суть, истоки и пути преодоления. Развертывается многогранная широкая панорама состояния когнитивной сферы человека в условиях космологического осознания мира, прорыва замкнутой оболочки бытия. В интеллектуальных далях гуманитарной космологии открываются новые МИРЫ, идет поиск новых смыслов бытия. Обосновано новое мыслительное поле человека, даны его основополагающие параметры как контур новой, «Большой теории».

Кочетов Э.Г. ГЕОЭКОНОМИКА. ЭНЦИКЛОПЕДИЯ. – М.: Эдитус, 2016. – 600 с. ISBN 978-5-000-58-378-4

Предлагаемая Энциклопедия является одним из ключевых фундаментальных оснований нового, важнейшего направления исследования современности как методологии, мировоззрения, науки об устойчивом развитии, о безопасности и мире, о Человеке и его семье, о судьбе народов. Впервые изданная в мировой и отечественной научной литературе Геозэкономическая Энциклопедия вобрала в себя основные авторские понятия, категории, термины и терминологические сочетания, составляющие каркас новых научных дисциплин – глобалистики, геозэкономики, геофинансов, гуманитарной космологии, диалогистики. Автор раскрывает смысл новых категорий и понятий, а также их прикладные аспекты на качественно новой основе: синтезе общности и разнообразия мира.

Автор – Эрнест Георгиевич Кочетов, доктор экономических наук, директор Центра стратегических исследований геозэкономики, Президент Общественной академии наук геозэкономики и глобалистики», Председатель Совета по глобальным проблемам XXI века (геозэкономика и цивилизация).

Книга обращена к широкому кругу научной общественности, политическим и государственным деятелям, бизнесменам и аналитикам, преподавателям, докторантам, аспирантам и студентам гуманитарных специальностей.

Кочетов Э.Г. ОБЕРЕГАТЕЛИ. Интеллектуальная среда, взлелеявшая парадигму мирового преобразования. Научная монография / Э.Г. Кочетов; Обществ. акад. наук геозэкономики и глобалистики. – М.: Эдитус, 2015. – 388 с.

ISBN 978-5-00058-320-3

Это книга-признание. О тех, кто взлелеял парадигму преобразования мира. Ее суть – качественно новое восприятие мира посредством смены ментальной «оптики» Человека, его мыслительного поля и обустройство мира на принципах космогенеза. Их заботливые руки оберегли первые ростки ее становления, и идея «проросла» в университетах, научных центрах, общественных и государственных структурах. Автор бережно сохраняет мнения читателей-специалистов, их отклики, отзывы, рецензии, как свидетельства жизненного и творческого пути автора – восхождения к парадигме преобразования мира через ее звенья: геоэкономику, глобалистику, гуманитарную космологию, диалогистику. Каждое звено этой интеллектуальной цепи воплощено в отдельные книги автора, они впитали в себя принципиально новые онтологические и методологические начала с выходом на праксиологию: центральным «героем» своих идей автор явил Человека, его разум, интеллект, волю к свободе как непреходящие ценности. «Жизнь» Человека, его семьи, среда обитания возведены на высочайший пьедестал – на арену заступили «Новые Люди», Люди, устремленные к новому Мирозданию – Мирозданию «нового Ренессанса».

Книга адресована широкому кругу читателей и специалистов – первопроходцам в новые гуманитарные сферы научного знания об окружающем нас мире.

Кочетов Э.Г. НАБАТ! Человек в современном мире: Научная монография / Э.Г. Кочетов; Обществ. акад. наук геоэкономики и глобалистики. – М.: Эдитус, 2015. – 160 с. ISBN 978-5-00058-266-4

Человек сам, своими руками вогнал себя в «современный мир» – Мир несурзости, насилия и незащищенности, в изнуряющие тиски техногенности и «современного» средневековья. Он позволил воинствующим апологетам от идеологии и мировым ястребам от войны повести себя и планету на плаху. Как вырвать Человека из их цепких рук? Автор делает попытку ответить на этот вопрос с позиции «высоких» методологических орбит глобалистики и геоэкономики. Вызов принят. Пробуждение. НАБАТ! На мировую арену заступают «Новые люди», люди «ренессансного» закала. Даются проблемные блоки и общая картина оздоровления ситуации.

Автор, Эрнест Георгиевич Кочетов, известен как творец и разработчик нового знания о мире, основоположник российской школы геоэкономики, создатель и исследователь новых подходов к мировоззрению и миропониманию и направлений в общественных науках: геоэкономики, глобалистики, диалогистики, гуманитарной космологии – идет формирование новой общественной парадигмы бытия.

Книга адресована научной общественности, политическим деятелям, бизнесменам и аналитикам, преподавателям, аспирантам и студентам специальностей всего спектра общественных наук, читателям, заинтересованным в постижении новейшего знания об окружающем нас мире.

Кочетов Э.Г. МИРЫ. Прологомены к философии преобразования ЧЕЛОВЕКА и его бытия в МИРАХ гуманитарного космоса. Научная монография / Обществ. акад. наук геоэкономики и глобалистики. – М.: Международные отношения, 2015. – 560 с. ISBN 978-5-7133-1516-0

В книге-эскизе (прологеменах) в сжатой форме дается суть, смысловое ядро и основные структурные блоки будущей монографии «МИРЫ: осмысление человека и его бытия в координатах нового мыслительного поля». Развертывается широкая панорама когнитивной сферы человека, космологического осознания мира, прорыва замкнутой оболочки бытия. В интеллектуальных далях гуманитарного космоса открываются новые МИРЫ, по их образам как ярким лекалам формируется новый

Человек, выстраивается Мироздание нового Ренессанса – обоснован контур новой, «Большой теории».

Автор, Эрнест Георгиевич Кочетов, известен как творец и разработчик нового знания о мире, основоположник российской школы геоэкономики, создатель и исследователь новых подходов к мировоззрению и миропониманию, новейших направлений в общественных науках: геоэкономики, глобалистики, диалогистики, гуманитарной космологии – продолжается формирование новой общественной парадигмы бытия.

Книга адресована научной общественности, политическим деятелям, бизнесменам и аналитикам, преподавателям, аспирантам и студентам специальностей всего спектра общественных наук, читателям, заинтересованным в постижении новейшего знания об окружающем нас мире, первопроходцам в интеллектуальные дали гуманитарного космоса.

Кочетов Э.Г. Космологизация: новый этап мирового развития в контексте гуманитарной космологии. Научная монография / Обществ. акад. наук геоэкономики и глобалистики. Москва: Изд. «Международные отношения», 2014. - 912 с. ISBN 978-5-7133-1445-3

Впервые в мировой и отечественной научной литературе даются базовые теоретические и методологические основания новой, антропокосмологической модели бытия. Ярко представлено зарождение новой мировой фазы (этапа) мирового развития – *космологизации* и концептуализация этого феномена – *гуманитарная космология*. Читатель вместе с автором отправится в путешествие в пространстве гуманитарной космологии к «опорам» Мироздания в поисках мировой гармонии; совершит удивительный экскурс в глобальный дискурс о ценности жизни и ее жизнеутверждающих начал; окунется в «новую реальность», с ее новыми горизонтами мирового развития и «новыми людьми», провозгласивших «Гуманитарный манифест» и смело прокладывающих дорогу к Мирозданию нового Ренессанса.

Автор – Э. Кочетов – известен как творец и разработчик нового знания о мире, основоположник российской школы геоэкономики, создатель и исследователь новых подходов к мировоззрению и миропониманию, новейших направлений в общественных науках: геоэкономики, глобалистики, диалогистики, гуманитарной космологии.

Книга адресована общественным и государственным деятелям и структурам, бизнесменам, аналитикам, преподавателям, аспирантам и студентам – первопроходцам в сферу новейшего знания об окружающем нас мире.

Кочетов Э.Г. Диалог: Диалогистика как наука о судьбах человека и мира в контексте глобальных перемен: Научная монография / Обществ. акад. наук геоэкономики и глобалистики. Москва: Экономика, 2011. 733 с. ISBN 978-5-282-03162-1

Впервые в мировой и отечественной научной литературе поднимается один из фундаментальных вопросов современности: роль и место диалога в судьбах человека и мира в эпоху глобальных перемен как прорыв к новому знанию – диалогистике. Раскрываются новые подходы к философии диалога, его движущие мотивационные «пружины», поле, сферы и участники; ставится проблема перевода нового знания о диалоге в научные институты, его оформление и научное закрепление. Выдвигается повестка дня «большого» разговора: «Мир на пороге смены эпох, грядет новый Ренессанс как схватка с «современным средневековьем».

Автор книги – Эрнест Георгиевич Кочетов, известен как творец и разработчик нового знания о современном мире, основоположник российской школы

геоэкономики, создатель оригинальных глобальных направлений в общественных науках.

Книга адресована читателям, заинтересованным в постижении новейшего знания об окружающем нас мире, смело поднимающим вопросы высочайшего ранга, представителям научных, деловых, политических, общественных кругов и религиозных конфессий.

Кочетов Э. Г. Геоэкономика. Освоение мирового экономического пространства: Учебник. М.: Норма, 2012. 511 с: ил. ISBN: 5-89123-906-х

В книге основоположника российской школы геоэкономики излагаются теоретические и методологические основы геоэкономики – новой отрасли знания, изучающей мировое экономическое пространство как синтез важнейших сфер деятельности человека в условиях глобальных трансформаций; описываются геоэкономические атрибуты, составляющие каркас современного мирового хозяйства и стратегии оперирования.

Для студентов, аспирантов и преподавателей экономических ВУЗов, представителей научных, деловых и политических кругов, структур, формирующих стратегию безопасного развития.

Геоэкономика и конкурентоспособность России: Научно-концептуальные основы геоэкономической политики России: Научно-аналитический доклад / М.Ю. Байдаков, Н.Ю. Кониная, Э.Г. Кочетов, Е.В. Сапир, В.Л. Сельцовский, Н.С. Столярова, Е.Д. Фролова; Под науч. ред. Э.Г. Кочетова; Обществ. акад. наук геоэкономики и глобалистики. М.: Книга и бизнес, 2010. 388 с. ISBN 978-5-212-01126-6

В настоящем докладе авторы впервые в отечественной научно-аналитической литературе предприняли попытку осознания проблемы конкурентоспособности через призму глобальной трансформации мира на основе обобщения имеющегося мирового опыта и отечественной практики. Освещается исходное, стартовое состояние экспортного потенциала России и на базе геоэкономического (воспроизводственного) подхода даются научно обоснованные и стратегически выверенные рекомендации по выходу России на мировой уровень конкурентоспособности. Показано, что успешное оперирование российских хозяйствующих структур на геоэкономическом атласе мира сопряжено с выходом на формирование кластерно-сетевых бизнес-моделей, транснациональных финансово-промышленных группировок стратегического статуса.

Автором идеи доклада, составителем и научным редактором является доктор экономических наук Эрнест Георгиевич Кочетов.

Для представителей научных, деловых и политических кругов и структур, формирующих стратегию развития России, а также для студентов, аспирантов и преподавателей вузов.

Кочетов Э.Г. Российский интеллектуальный подъем: формы, маршруты, этапы (К вопросу о механизме «работы» парадигмальной связки «геоэкономика → глобалистика → гуманитарная космология»). Доклад для научно-методологического семинара «Высокие Гуманитарные Технологии – XXI» (Москва, 13 марта 2007 г.). М.: НАВИГУТ, 2007.

Автор излагает свой обобщающий взгляд на реально проявившую себя тенденцию в развитии российской и мировой интеллектуальной мысли. Поводом к этому послужили фундаментальные работы автора, описывающие различные грани современного мира, наблюдения автора изложенных им концепций в реальных точках возможного их применения.

Свое видение автор изложил в выступлениях на различных мировых форумах, конгрессах, конференциях (Россия, США, Китай, Германия, Финляндия, Греция, Чехия и др.). Симбиоз теории и реалий выводит автора на такие масштабные обобщения, которые ставят под вопрос существующие гносеологические установки для осознания нашего мира и, более того, под научное «подозрение» попадает онтологическая сторона проблемы – мир обнажает свою неизвестную ранее сторону, которая не вписывается ни в одну фундаментальную парадигмальную систему. В целом, речь идет о коренном пересмотре современного мироздания с выходом на построение мироздания нового Ренессанса.

Кочетов Э.Г. Гуманитарная космология (дорога к новому мирозданию новых людей). Научная монография. М.: Деловая литература, 2006. 160 с. ISBN 5-93211-040-6

Данную книгу следует воспринимать как книгу-эскиз, который показывает в предельно сжатой форме абрис и содержательную канву готовящейся фундаментальной монографии, в которой автор развернет широкую картину гуманитарного осознания нашего мира. Автор раскрывает начала гуманитарной космологии как новейшей отрасли гуманитарного знания, науки о парадигмальных трансформациях мира, рассматривает теоретические и методологические основания мироздания нового Ренессанса. Гуманитарная космология предстает как философия новой реальности и мышления.

Для широкого круга научной общественности, политических и государственных деятелей, бизнесменов и аналитиков, преподавателей, аспирантов и студентов гуманитарных специальностей.

Кочетов Э.Г. Геоэкономический (глобальный) толковый словарь (Основы высоких геоэкономических технологий современного бизнеса): Сборник стратегических понятий-новелл. Екатеринбург: ОАО ИПП Уральский рабочий, 2006. 504 с. ISBN 5-85383-324-3

Впервые изданный в мировой и отечественной научной литературе геоэкономический толковый словарь вобрал в себя основные категории, понятия, терминологические сочетания, составляющие каркас новых формирующихся научных дисциплин – глобалистики, геоэкономики, геофинансов, бурно развивающихся на рубеже XXI века, а также основ безопасного развития в условиях глобальной трансформации мира. Словарь отражает авторское видение этих процессов. Автор раскрывает теоретический и методологический смысл новых категорий и понятий, а также их прикладные аспекты на качественно новой основе: синтезе общности и разнообразия мира. По сути дела, читателю предлагается книжная новинка – «книга-технология»

Автор – Эрнест Георгиевич Кочетов, доктор экономических наук, директор Центра стратегических исследований геоэкономики, Президент Региональной общественной организации «Общественная академия наук геоэкономики и глобалистики», Председатель Совета по глобальным проблемам XXI века (геоэкономика и цивилизация).

Книга обращена к широкому кругу научной общественности, политическим и государственным деятелям, бизнесменам и аналитикам, преподавателям, аспирантам и студентам гуманитарных специальностей.

Кочетов Э.Г. Глобалистика: Теория, методология, практика: Учебник для вузов. М.: Издательство НОРМА (Издательская группа НОРМА–ИНФРА-М), 2002. 672 с. ISBN 5-89123-611-7 (НОРМА); ISBN 5-16-000934-5 (ИНФРА-М)

В учебнике раскрыты фундаментальные основы глобалистики; даны теория и методология новой отрасли знания, изучающей современный мир в его неразрывном

единстве и многообразии; показан центральный вектор и базовые ориентиры становления глобального мира в различных его измерениях и способ построения его объемной модели; излагаются пути выхода глобальных процессов на новые цивилизационные координаты безопасного развития; определяется место и роль России в этих процессах.

В учебнике нашли отражение результаты многолетней работы автора в ведущих центрах мирового бизнеса; обобщен опыт преподавательской работы и публичных выступлений.

Книга предназначена для преподавателей, аспирантов, слушателей и студентов вузов; для научных работников, политических и государственных деятелей, бизнесменов, аналитиков; всех, кто занимается вопросами стратегии национального развития.

Кочетов Э.Г. Глобалистика как геоэкономика, как реальность, как мироздание: Новый ренессанс – истоки и принципы его построения, фундаментальные опоры, теоретический и методологический каркас. М.: ОАО ИГ ПРОГРЕСС, 2001. 704 с., пер. № 7, с/обл. ISBN 5-01-004718-7

В научной монографии даны теоретические основы становления глобального мира XXI века и методологические подходы к его осознанию и постижению. Показана ведущая роль экономики и финансов в процессе глобализации и в построении модели глобального универсума – геоэкономического атласа. Автор раскрывает его как доминанту методологии синтеза знаний и объемного поля для стратегического оперирования. Обоснована динамика перехода от экономического человека XX века (*homoeconomicus*) к человеку XXI века – геоэкономическому (*homogeoeconomicus*). Раскрываются новые горизонты безопасного развития России в условиях цивилизационных подвижек.

Автор – Эрнест Георгиевич Кочетов, академик РАЕН и АЭНПД, доктор экономических наук, директор Центра стратегических исследований геоэкономики ВНИИВС Минэкономразвития России, Председатель Совета по глобальным проблемам XXI века (геоэкономика и цивилизации), один из основателей российской школы геоэкономики. В его работах, изданных в России и за рубежом, разработаны фундаментальные основы геоэкономики, ее основные категории.

Книга обращена к широкому кругу научной общественности, политическим и государственным деятелям, бизнесменам и аналитикам, преподавателям, аспирантам и студентам гуманитарных специальностей.

Кочетов Э.Г. Ориентиры внешнеэкономической деятельности: (Национальная экономика и предприятия в системе мирохозяйственных связей). М.: Экономика, 1992. 207 с. ISBN 5-282-01106-9

Предприятия и объединения получили право на самостоятельную экономическую деятельность. Но как им занять прочное положение в сложной системе международного бизнеса? Какие тенденции в развитии мирохозяйственной сфере следует своевременно учитывать? Что необходимо знать о партнерах, об арсенале современных средств конкурентной борьбы? Как обеспечить жизнеспособность создаваемых совместных предприятий? В книге даются рекомендации по этим и другим практическим вопросам, показываются возможности новых форм внешнеэкономической деятельности.



Москва 30.04.2016

Научное издание

Кочетов Эрнест Георгиевич



ТЕМЫ!
Пролонгация поиска и праксиология
мирового преобразования

Научная монография

Рекомендовано к изданию
Региональной общественной организацией
«Общественная академия наук геоэкономики и глобалистики»

Автор идеи «ТЕМЫ!», Концепции, Текста, Таблиц,
Блок-схем, Рисунков, – Э.Г. Кочетов

Книга издается в авторской редакции
Редактирование текста завершено 30.04.2016

Отпечатано в ООО «Эдитус»
129515, Москва, ул. Академика Королёва, 13
8(800)775-30-87
www.editus.ru

Подписано в печать 18.05.2016
Формат 205х290. Печ. л. 107.5
Печать цифровая. Бумага офсетная.
Тираж: 20 экз. Заказ: № 2016051617

ISBN 978-5-00058-405-7



9 785000 584057 >